

**Distler Gastro**

Gastronomie- und Großküchenausstatter

# Gesamtkatalog

BY PENTAGAST



[ECOMMERCE.DISTLER-KASSEL.DE](https://ecommerce.distler-kassel.de)

## Wir laden Sie herzlich ein

An unseren Unternehmensstandorten erwarten Sie Fachaussstellungen mit den neuesten Geräten, Tischausstattungen und Wirtschaftsartikeln. Darüber hinaus können Sie an wechselnden Fachseminaren, Kochkursen und Schulungen teilnehmen. Sprechen Sie uns an!

### Kassel

Distler-Gastro GmbH  
Heinrich-Hertz-Straße 9  
34123 Kassel  
Telefon: 05 61.5 80 95-0  
Telefax: 05 61.5 80 95-60  
[info@distler-kassel.de](mailto:info@distler-kassel.de)  
[info@rappard-kassel.de](mailto:info@rappard-kassel.de)  
[www.distlergastro.de](http://www.distlergastro.de)  
Öffnungszeiten  
Mo-Fr: 8:00-17:00 Uhr



**Distler Gastro**  
Gastronomie- und Großküchenausstatter

**Distler Service**  
Großküchen- und Kältetechnik

### Erfurt

Distler-Gastro GmbH  
Linderbacher Weg 30  
99099 Erfurt  
Telefon: 03 61.4 42 11-0  
Telefax: 03 61.4 42 11-11  
[info@distler-erfurt.de](mailto:info@distler-erfurt.de)  
[www.distlergastro.de](http://www.distlergastro.de)  
Öffnungszeiten  
Mo-Fr: 8:00-17:00 Uhr

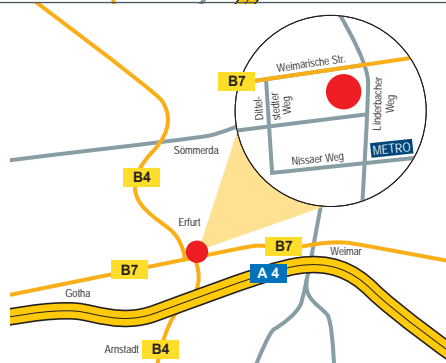

**Distler Gastro**  
Gastronomie- und Großküchenausstatter

### Fulda

Distler-Gastro GmbH  
Kohlhäuser Straße 3 - 5  
36043 Fulda  
Telefon: 06 61.380 5858-0  
Telefax: 06 61.380 5858-9  
[info@distler-fulda.de](mailto:info@distler-fulda.de)  
[www.distlergastro.de](http://www.distlergastro.de)  
Öffnungszeiten  
Nach Vereinbarung



**Distler Gastro**  
Gastronomie- und Großküchenausstatter

**Distler Service**  
Großküchen- und Kältetechnik

### Braunschweig

Distler-Gastro GmbH  
Dieselstraße 12  
38122 Braunschweig  
Telefon: 05 31.23 62 34-0  
Telefax: 05 31.23 62 34-23  
[info@distler-braunschweig.de](mailto:info@distler-braunschweig.de)  
[www.distlergastro.de](http://www.distlergastro.de)  
Öffnungszeiten  
Mo-Do: 8:00-17:00 Uhr  
Fr: 8:00-16:00 Uhr

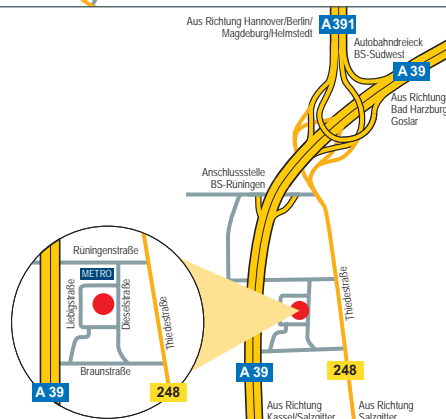

**Distler Gastro**  
Gastronomie- und Großküchenausstatter

**Distler Service**  
Großküchen- und Kältetechnik

**GROSSKÜCHENTECHNIK**

*Seite 4-215*



**GEDECKTER TISCH**

*Seite 216-467*



**KÜCHENZUBEHÖR**

*Seite 468-549*



Preise verstehen sich zzgl. gesetzlicher MwSt. ohne Montage und Aufstellung.

*Klassiker & Trends*





# GROSSKÜCHENTECHNIK

## THERMISCHE GERÄTE 6-58

Kochgeräte | Speedcooking | Mikrowellen | Imbiss- und Snackgeräte | Salamander | Pizzaöfen | Fritteusen

## LÜFTUNGSTECHNIK 59-64 EDELSTAHLMÖBEL

## ARMATUREN 65-69

## SPEISENAUSGABEN 70-89 FRONTCOOKING

## KÜHL- UND 90-115 LAGERTECHNIK

Kühl-/Tiefkühlschränke | Saladetten/Kühltische  
Eiswürfelbereiter | Weinschränke | Fleischkühlung  
Schockfroster | Kühl-/Tiefkühlzellen

## SPÜLTECHNIK/ -HYGIENE 116-142

## TRANSPORT UND 143-171 LOGISTIK

## KLEINGERÄTE 172-215

Wasserspender | Kaffeemaschinen | Eismaschinen  
Saftmaschinen | Blender | Mixstäbe | Gemüseschneider  
Küchenmaschinen | Waagen

Bestellen Sie einfach und bequem  
in unserem **Onlineshop ...**



Preise verstehen sich zzgl. gesetzlicher MwSt.  
ohne Montage und Aufstellung.



FLEXICHEF



## FlexiChef Individual Modular Kombidämpfer

Das Kochen in Profiküchen ist eine tägliche Herausforderung – überall auf der Welt. Um diese zu meistern, arbeitet MKN mit dem höchsten Qualitätsanspruch an Innovationen, multifunktionalen Lösungen und formvollendeten Produkten. Dabei hat MKN stets den gesamten Küchenprozess im Blick – und damit das perfekte Zusammenspiel aller Komponenten. Das Ergebnis ist intelligente Profikochtechnik für mehr Effizienz und Leistung und den größtmöglichen Kundennutzen.



# KIPP-KOCHKESSEL



## mit Rührwerk und Rückkühloption

Ein gezielt gewählter Kochkessel ist ein wichtiger Erfolgsfaktor in jeder professionellen Küche. Werden beste Zutaten und qualitativ hochwertige Küchenutensilien verwendet, ist ein erfahrenes Küchenteam in der Lage, Köstlichkeiten bester Qualität zu zaubern. Durch automatisierte Zubereitungsprozesse sind die MKN Kipp-Kochkessel mit Rührwerk geniale und kosteneffektive Helfer – der Traum eines jeden Kochs und Küchenchefs. Die Zubereitung der Speisen geht leicht von der Hand dank der standardmäßigen Zubereitungsprogramme. Einstellbar sind 1000 individuelle Programme. Jedem Programm kann ein individueller Name über die Tastatur am Display zugewiesen werden.



## Kochen in sämtlichen Variationen

### Einsatzbeispiele:

- › Zentralküchen und Cook&Chill Küchen
- › Produktionsküchen für Schulen und Kindergärten
- › Krankenhäuser und Seniorenheime
- › Cateringküchen und Kongresszentren

Der MKN Kipp-Kochkessel ist erhältlich mit Rührwerk und optionaler, leistungsfähiger Kühlung. So lassen sich sowohl kalte als auch warme Speisen stets mit optimaler Leistung zubereiten. Die Kipp-Kochkessel mit Rührwerk eignen sich ideal für Großküchen. Zusätzlich ausgestattet mit der einzigartigen **AutoCook-Funktion**, sprich mit 60 vorprogrammierten Garprozessen. Einfach die gewünschte Option wählen, die Zutaten nach den Anweisungen auf dem Display hinzugeben und dann auf **START** drücken. Danach kümmert sich der Kochkessel selbstständig um das Garen, Rühren und Kühlen je nach gewählter Rezeptur.

### Drei Aufstellungsvarianten wählbar, siehe Tabelle

› Fußaufstellung

› Sockelinstallation

› Bodenflansch



### Kessel-Varianten:

#### Kipp-(Schnell-) Kochkessel mit Rührwerk und Rückkühlungsoption

	100 l	150 l	200 l	300 l	400 l	500 l
Anschlusswert:	24,00 kW	29,50 kW	37,50 kW	52,00 kW	52,00 kW	52,00 kW
B x T x H/mm:	1177 x 1370 x 750	1177 x 1370 x 750	1177 x 1370 x 750	1279 x 1620 x 750	1247 x 1710 x 1200	1247 x 1710 x 1200
Kesseltiefe/mm:	316	449	582	541	696	816
Kessel ø/mm:	694	694	694	894	894	894
Ankochzeit/min:	27	32	30	35	47	55
Ausführungen:						
Fußaufstellung	●	●	●	●		
Sockelinstallation	○	○	○	○		
Bodenflansch	○	○	○	○	●	●
Rückkühloption:						
Eisbank-Kühlung inkl. integrierter Pumpe und Reservetank im Kochkessel	○	○	○	○		
Kessel-Option:						
extra großer 2" Kesselentleerhahn aus CNS	○	○	○	○	○	○
Preis:	auf Anfrage	auf Anfrage	auf Anfrage	auf Anfrage	auf Anfrage	auf Anfrage

● Standard / ○ Option

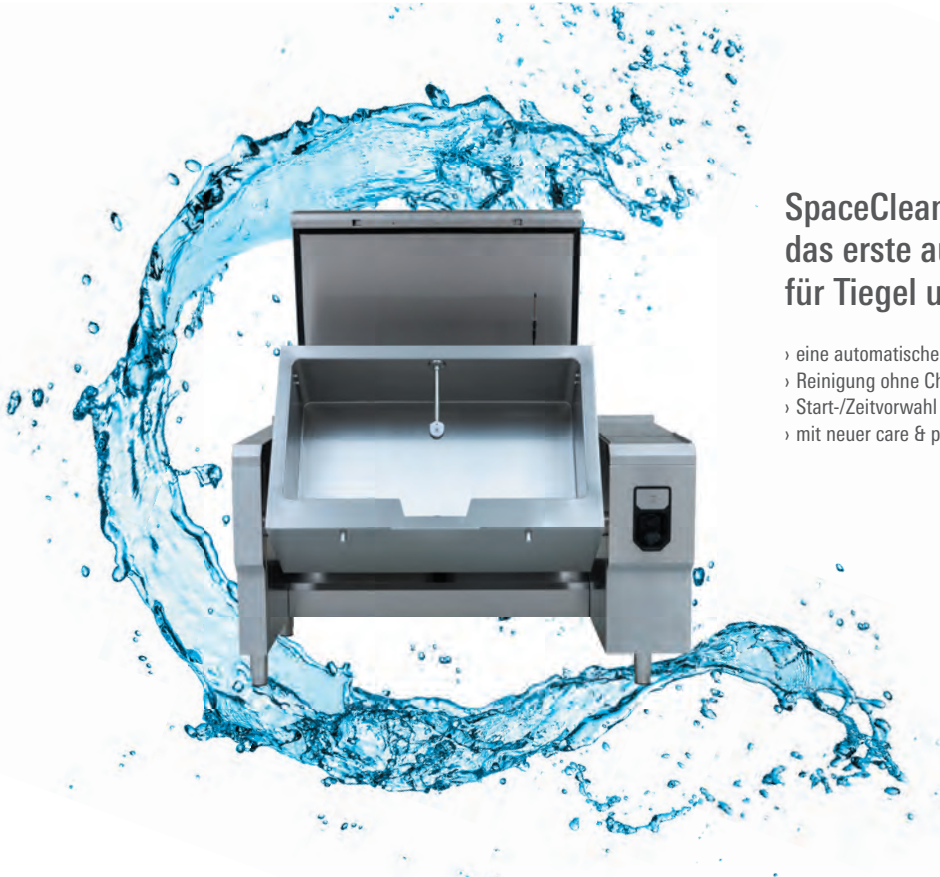

## SpaceClean – das erste automatische Reinigungssystem für Tiegel und Deckel

- › eine automatische Zwischenreinigung in nur 2 Minuten\*\*
- › Reinigung ohne Chemie
- › Start-/Zeitvorwahl flexible Reinigung, wann immer Sie wollen
- › mit neuer care & protection Pflegefunktion

## Effiziente Arbeitsabläufe mit FlexiChef Zubehör

FlexiChef lässt sich mit umfangreichem Zubehör für jede Profiküche weiter optimieren.

	für Tiegelgröße:	Artikel-Nr.:	Preis:
Korb-Einhängesystem	1	10026879	121,00 €
Korb-Einhängesystem	2	10026878	129,00 €
Korb-Einhängesystem	3	10026276	139,00 €
GN-Einhängesystem	1	2 x 10026788	je 70,00 €
GN-Einhängesystem	2	2 x 10026978	je 75,00 €
GN-Einhängesystem	3	2 x 10026979	je 79,00 €
Frittierkorb		10026842	203,00 €
Kochkorb		10018515	203,00 €
Einlegeboden	1	10017019	65,00 €
Einlegeboden	2	2 x 10017018	je 56,00 €
Einlegeboden	3	3 x 10017018	je 56,00 €
Sieb zum Abseihen von Bouillons, etc.	1	10027048	65,00 €
Sieb flach	2 oder 3	10027049	83,00 €
Sieb tief	2 oder 3	10027050	102,00 €
Schöpfschaufel ungelocht zum Entnehmen von Suppen und Eintöpfen		10026971	252,00 €
Schöpfschaufel gelocht zum Entnehmen von Gemüse und Einlagen		10026969	312,00 €
Entleer-Wendespachtel zum Entnehmen von Gargut		10011864	46,00 €
Abzieher zum sauberen Entleeren des Tiegels bei Soßen, Suppen, usw.		10016949	37,00 €
Tiegel-Schaber care & protection		10016161	226,00 € auf Anfrage



	für Tiegelgröße:	Artikel-Nr.:	Preis:
Portionierwagen für GN-Behälter zum einfachen Transportieren von befüllten GN-Behältern, (ohne GN-Behälter!)		10012492	820,00 €
Reinigungsbürste 250 mm, aus hochwertiger Mikrofaser		10016948	37,00 €
Sockelabdeckung	1		nur in Verbindung mit Gerät
Sockelabdeckung	2		
Sockelabdeckung	3		
Linienanbindung, rechts oder links, einseitig oder beidseitig			
Verbindungssteg			

\*Option / \*\*zzgl. Rüstzeit



## smart cooking. smart cleaning.

### High Performance – neu definiert

- › noch mehr Power und somit deutlich schneller
- › der Zeitoptimierer dank Automatisierung und vieler Unterstützungsfunktionen
- › Guided Cooking – Ihr Navigationssystem im Kochprozess
- › Highspeed Garen mit ReadyXpress, schnell und schonend
- › Multifunktionalität in Perfektion
- › das erste automatische Reinigungssystem für Tiegel
- › MagicPilot – intuitives Bediensystem per Touch
- › Quick Start & Favorites – der Schnellzugriff
- › Connectivity – mit Internetanbindung



## High Usability – neu definiert

### MagicPilot – Das Bediensystem! Groß. Schnell. Intuitiv.

Mit dem intuitiven und einfachen Bedienkonzept MagicPilot ist die Handhabung des FlexiChef so kinderleicht, wie Sie es von Ihrem Tablet zuhause oder Ihrem Smartphone kennen. Der neue FlexiChef verfügt über ein großes und übersichtliches 10-Zoll-Display, das nicht nur robust, sondern darüber hinaus auch noch ganz leicht zu reinigen ist. So macht das Kochen Spaß und die Motivation steigt garantiert.



Bezeichnung:	Inhalt/l:	Tiegeltiefe/ mm:	Anschlusswert:	B x T x H/mm:	Artikel-Nr.:	Preis:
FlexiChef Größe 1 – mit ReadyXpress, mit SpaceClean, Fußaufstellung	50,0	225	14,70 kW / 400 V	1100 x 850 x 750	FCEKMP112DR_G2	
FlexiChef Größe 2 – mit ReadyXpress, mit SpaceClean, Fußaufstellung	75,0	225	22,40 kW / 400 V	1300 x 850 x 750	FCEKMP122DR_G2	
FlexiChef Größe 2 tief – mit ReadyXpress, mit SpaceClean, Fußaufstellung	100,0	315	22,40 kW / 400 V	1300 x 850 x 750	FCEKMP123DR_G2	
FlexiChef Größe 3 – mit ReadyXpress, mit SpaceClean, Fußaufstellung	100,0	225	34,00 kW / 400 V	1600 x 850 x 750	FCEKMP132DR_G2	
FlexiChef Größe 3 tief – mit ReadyXpress, mit SpaceClean, Fußaufstellung	150,0	315	34,00 kW / 400 V	1600 x 850 x 750	FCEKMP133DR_G2	
FlexiChef Größe 2 – mit SpaceClean, Fußaufstellung	75,0	225	22,40 kW / 400 V	1300 x 850 x 750	FCEKMP122_R_G2	
FlexiChef Größe 2 tief – mit SpaceClean, Fußaufstellung	100,0	315	22,40 kW / 400 V	1300 x 850 x 750	FCEKMP123_R_G2	
FlexiChef Größe 3 – mit SpaceClean, Fußaufstellung	100,0	225	34,00 kW / 400 V	1600 x 850 x 750	FCEKMP132_R_G2	
FlexiChef Größe 3 tief – mit SpaceClean, Fußaufstellung	150,0	315	34,00 kW / 400 V	1600 x 850 x 750	FCEKMP133_R_G2	

Preise auf Anfrage



## MASTERLINE



### Top kombiniert stark bis ins Detail

- › Integration von Großgeräten wie Kippbratpfannen, Kochkesseln oder Magnumpfannen möglich
- › im Bord integrierte Mischbatterien\* und Steckdosen\*
- › stirnseitig bedienbare Geräte\*
- › gemeinsame Unterbauten\*, auf Wunsch mit Hygieneeinsätzen\*, unter mehreren Funktionsmodulen



\*Option

## Spitzenklasse

für die Spitzengastronomie

- › eingeschweißte Funktionsgeräte – fugenlose 3 mm Hygienedeckplatte inklusive 3 mm Verstärkungsprofilierung, fett dicht eingeschweißte Geräte
- › Bordsteher auf gezogenem Kragen – runde Steher auf gezogenem Abdeckungskragen
- › individuelle Farbauswahl – durchgehende Schalterblende mit individuellem Design (optional)
- › personalisiertes Branding – Personalisierter Herdblock mit eigenem Firmenlogo

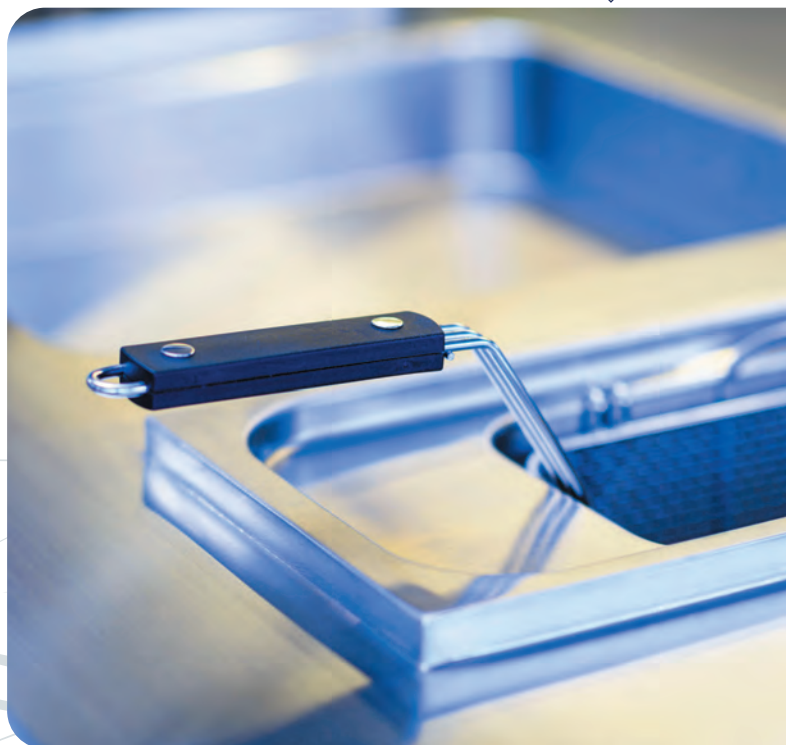

Bei MKN-Produkten können Sie sicher sein:  
Sie erhalten erstklassige Qualität  
– made in Germany.

Entwicklung, Produktion und damit die gesamte Technik entsteht an unserem Standort in Niedersachsen. Mit Hilfe modernster Produktionstechnologien, meisterhaftem Handwerk und innovativem Design entsteht bei uns Premium Qualität – made by MKN.

## Ganz nach Wunsch

solide, stark und individuell

360 MKN Elektro- und Gas Gerätevariationen können unter einer gemeinsamen Abdeckung positioniert werden.

Einzeilig oder doppelzeilig kombiniert. Aufgestellt auf bauseitigem Sockel, auf Füßen oder auf einem Edelstahlsockel\*.

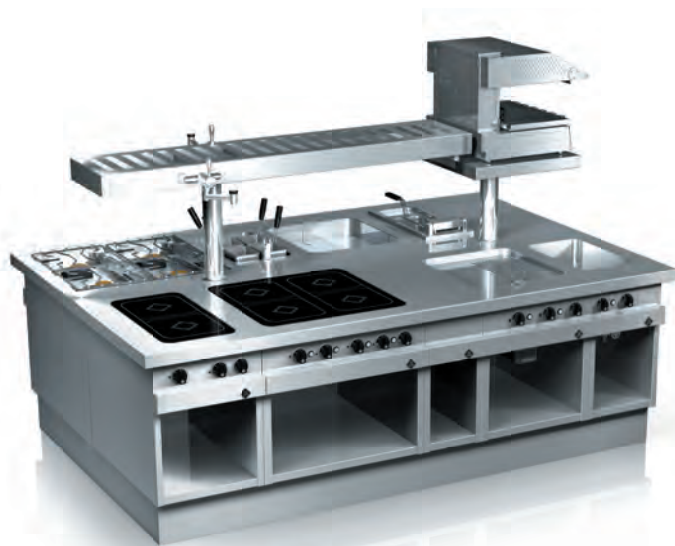

\*Option



## OPTIMA 850



- Gas-Herd 4-flammig**
- › 4 Kochstellen á 1 x 7,00 kW / 1 x 5,60 kW / 2 x 3,50 kW
  - › Schieberoste aus Chromnickelstahl für jeweils 2 Kochstellen

B x T x H/mm:	800 x 850 x 700
Anschlusswert:	19,60 kW
Artikel-Nr.:	2063402
Preis:	5.078,00 €



- Elektro-Herd VITRO 4 mit E-Backofen GN 2/1**
- › 4 Heizzonen á 4,00 kW mit Topferkennung
  - › Backofen Ober-/Unterhitze 5,40 kW
  - › Temperaturbereich: 50-300°C
  - › Kochfeld B x T/mm: 700 x 690

B x T x H/mm:	800 x 850 x 700
Anschlusswert:	21,40 kW / 400 V
Artikel-Nr.:	2023406
Preis:	9.826,00 €



- Elektro-Herd Induktion 4 mit E-Backofen GN 2/1**
- › 4 Heizzonen á 5,00 kW
  - › Backofen mit Ober- und Unterhitze mit 5,40 kW
  - › Temperaturbereich: 50-300°C,
  - › Kochfeld B x T/mm: 700 x 690

B x T x H/mm:	800 x 850 x 700
Anschlusswert:	25,40 kW / 400 V
Artikel-Nr.:	2023114
Preis:	auf Anfrage



- Elektro-Herd Großkochfeld 4**
- › 4 Heizzonen á 4,00 kW
  - › Stahlkochfeld 18 mm dick
  - › Kochfeld B x T/mm: 715 x 705

B x T x H/mm:	800 x 850 x 700
Anschlusswert:	16,00 kW / 400 V
Artikel-Nr.:	2023502
Preis:	7.057,00 €



- Elektro-Griddleplatte 1 SUPRA**
- › Bratfläche glatt aus hochwärmfestem Stahl
  - › zwei getrennt regelbare Heizzonen
  - › Bratfläche B x T/mm: 500 x 540

B x T x H/mm:	600 x 850 x 700
Anschlusswert:	7,20 kW / 400 V
Artikel-Nr.:	2021126
Preis:	4.132,00 €



- Elektro-Griddlepfanne 2 SUPRA**
- › Tiegel aus Edelstahl, zwei getrennte Heizzonen
  - › Inhalt/l: 37,0
  - › Tiegel B x T x H/mm: 705 x 545 x 100

B x T x H/mm:	800 x 850 x 700
Anschlusswert:	10,80 kW / 400 V
Artikel-Nr.:	2022509
Preis:	8.168,00 €



- Elektro-Fritteuse London II**
- › 2 Becken á 12,5 l
  - › 2 Fritteusenkörbe und 2 Deckel
  - › Becken B x T x H/mm: je 180 x 400 x 235

B x T x H/mm:	800 x 850 x 700
Anschlusswert:	12,00 kW / 400 V
Artikel-Nr.:	2020325
Preis:	5.408,00 €



- Elektro-Fritteuse Paris**
- › mit verstärkter Heizleistung
  - › 1 Becken á 30,0 l
  - › inkl. 2 Fritteusenkörbe, Fettkläreinsatz, Backkob P
  - › Becken B x T x H/mm: 400 x 400 x 235

B x T x H/mm:	600 x 850 x 700
Anschlusswert:	20,00 kW / 400 V
Artikel-Nr.:	2020330B
Preis:	5.416,00 €



**Große Produktvielfalt**  
frei kombinierbar, beispielhaft ergonomisch und hygienisch.



- Elektro-Schnellkochkessel 100 l**
- › 3 Kochstufen, Ankochzeit: 26 min
  - › Nutzfüllmenge/l: 100,0
  - › Kesselhöhe/mm: 397
  - › ø Kessel/mm: 630
  - › inkl. Mischbatterie

B x T x H/mm:	800 x 850 x 700
Anschlusswert:	21,00 kW / 400 V
Artikel-Nr.:	2022804C
Preis:	12.681,00 €



- Elektro-Braisière Magnum 2/1 GN**
- › 3 Kochprogramme, EcoControl, Sanft-ankochregelung
  - › Nutzfüllmenge/l: 77,0
  - › Temperatur max.: 300°C
  - › inkl. Mischbatterie
  - › Tiegel B x T x H/mm: 700 x 540 x 250

B x T x H/mm:	1000 x 850 x 700
Anschlusswert:	14,40 kW / 400 V
Artikel-Nr.:	10019170
Preis:	auf Anfrage



- Elektro-Kippbratpfanne 3/1 GN Motorkippung**
- › Tiegel komplett aus CNS 1.4404 mit Spezial-Sandwich-Material glatt geschliffen
  - › zwei getrennte Heizzonen
  - › mit Motorkippung
  - › Nutzfüllmenge/l: 94,0
  - › inkl. Mischbatterie
  - › Tiegel B x T x H/mm: 1020 x 540 x 210

B x T x H/mm:	1600 x 850 x 700
Anschlusswert:	14,60 kW / 400 V
Artikel-Nr.:	10019144
Preis:	15.702,00 €

# OPTIMA 700



## Gas-Herd 4-flammig mit G-Backofen

- › 2 Brenner á 3,50 kW und 2 Brenner á 5,60 kW
- › Gas-Backofen 1½ GN mit 5,60 kW
- › Kochmulden tiefgezogen 70 mm

B x T x H/mm:	800 x 700 x 700
Anschlusswert:	23,80 kW
Artikel-Nr.:	2163404
Preis:	7.586,00 €



## Elektro-Herd VITRO 4 mit E-Backofen 1½ GN

- › 4 Heizzonen á 2,30 kW mit Topferkennung
- › Backofen Ober-/Unterhitze 4,55 kW
- › Temperaturbereich: 50-300°C
- › Kochfeld B x T/mm: 700 x 540

B x T x H/mm:	800 x 700 x 700
Anschlusswert:	13,75 kW / 400 V
Artikel-Nr.:	2123403
Preis:	7.881,00 €



## Elektro-Herd Induktion 4

- › 4 Heizzonen á 3,50 kW mit Topferkennung
- › Kochfeld B x T/mm: 700 x 540

B x T x H/mm:	800 x 700 x 700
Anschlusswert:	14,00 kW / 400 V
Artikel-Nr.:	2123103
Preis:	9.982,00 €



## Elektro-Herd Großkochfeld 2

- › 2 Heizzonen á 3,00 kW
- › Stahlkochfeld 18 mm dick
- › Kochfeld B x T/mm: 320 x 555

B x T x H/mm:	400 x 700 x 700
Anschlusswert:	6,00 kW / 400 V
Artikel-Nr.:	2123504
Preis:	4.409,00 €



## Elektro-Griddleplatte 3/4 SUPRA

- › Bratboden aus Spezial-Sandwich-Material, glatt geschliffen
- › regelbare Heizzone
- › Bratfläche B x T/mm: 300 x 540

B x T x H/mm:	400 x 700 x 700
Anschlusswert:	5,40 kW / 400 V
Artikel-Nr.:	2121134A
Preis:	4.158,00 €



## Elektro-Griddlepfanne 1 SUPRA

- › Tiegel aus Edelstahl
- › 2 getrennte Heizzonen, Nenninhalt/l: 26,0
- › Tiegel B x T x H/mm: 500 x 540 x 100

B x T x H/mm:	600 x 700 x 700
Anschlusswert:	7,20 kW / 400 V
Artikel-Nr.:	2122507
Preis:	5.321,00 €



## Elektro-Fritteuse London I

- › 1 Becken, 1 Fritteusenkorb, 1 Deckel
- › Becken B x T x H/mm: 180 x 400 x 235

B x T x H/mm:	400 x 700 x 700
Anschlusswert:	6,00 kW / 400 V
Artikel-Nr.:	2120321
Preis:	3.437,00 €



## Elektro-Fritteuse London II

- › 2 Becken, 2 Fritteusenkörbe, 2 Deckel
- › verstärkte Heizleistung
- › Backhubvorrichtung mit Zeitschaltuhr
- › Becken B x T x H/mm: 180 x 400 x 235

B x T x H/mm:	600 x 700 x 700
Anschlusswert:	20,00 kW / 400 V
Artikel-Nr.:	2120325C
Preis:	7.873,00 €



## Elektro-Schnellkochkessel 60 I

- › 3 Kochstufen
- › Ankochzeit /min.: 21
- › Nutzfüllmenge/l: 60,0
- › Kesselhöhe/mm: 378
- › ø Kessel/mm: 500
- › inkl. Mischbatterie

B x T x H/mm:	800 x 700 x 700
Anschlusswert:	16,00 kW / 400 V
Artikel-Nr.:	2122802C
Preis:	11.110,00 €



## Elektro-Kippbratpfanne GN 2/1 Handkippung

- › Tiegel aus Spezial-Sandwich-Material glatt geschliffen
- › 2 getrennte Heizzonen
- › mit Handkippung
- › Nutzfüllmenge/l: 62,0
- › Tiegel B x T x H/mm: 700 x 540 x 200

B x T x H/mm:	800 x 700 x 700
Anschlusswert:	10,80 kW / 400 V
Artikel-Nr.:	2121401C
Preis:	10.529,00 €



## Elektro-Braisière Magnum GN 2/1

- › 3 Kochprogramme, EcoControl, Sanftankochregelung
- › Nutzfüllmenge/l: 77,0
- › Temperatur max.: 300°C
- › inkl. Mischbatterie
- › Tiegel B x T x H/mm: 700 x 540 x 250

B x T x H/mm:	1000 x 700 x 700
Anschlusswert:	14,40 kW / 400 V
Artikel-Nr.:	10019174
Preis:	auf Anfrage



Bei allen Geräten der Serie **OPTIMA 850/700** müssen die FüÙe separat bestellt werden.

- › steckbar, höhenverstellbar +/- 15 mm
- › 4 Stück

Gerätefuß 150 mm hoch  
Artikel-Nr.: 204352 Preis: 76,00 €

Gerätefuß 200 mm hoch  
Artikel-Nr.: 204252 Preis: 62,00 €



## COUNTER SL



### Elektro-Griddleplatte 2 SUPRA

- › glatte Bratfläche
- › zwei getrennt regelbare Heizzonen
- › Bratfläche B x T/mm: 700 x 540

B x T x H/mm:	800 x 700 x 270
Anschlusswert:	10,80 kW / 400 V
Artikel-Nr.:	1221130
Preis:	4.540,00 €



### Elektro-Fritteuse London I

- › 1 Becken 12,5 l, 1 Deckel,
- › 1 Fritteusenkorb
- › Becken B x T x H/mm: 180 x 400 x 235

B x T x H/mm:	400 x 700 x 270
Anschlusswert:	6,00 kW / 400 V
Artikel-Nr.:	1220301
Preis:	2.144,00 €



### Elektro-Fritteuse London II

- › 2 Becken á 12,5 l, 2 Deckel,
- › 2 Fritteusenkörbe
- › Becken B x T x H/mm: 180 x 400 x 235

B x T x H/mm:	500 x 700 x 270
Anschlusswert:	12,00 kW / 400 V
Artikel-Nr.:	1220303
Preis:	3.715,00 €



### Elektro-Fritteuse Paris

- › 1 Becken 30,0 l, 1 Deckel,
- › 1 Fritteusenkorb
- › Becken B x T x H/mm: 400 x 400 x 235

B x T x H/mm:	500 x 700 x 270
Anschlusswert:	10,00 kW / 400 V
Artikel-Nr.:	1220305
Preis:	2.699,00 €



### Gas-Herd mit 2 Flammen

- › tiefgezogene Kochmulde verhindert Eindringen von Flüssigkeit ins Geräteinnere und Festbrennen von Speisen

B x T x H/mm:	400 x 700 x 270
Anschlusswert:	5,60 + 3,50 kW
Artikel-Nr.:	1263404
Preis:	2.318,00 €



### Elektro-Kocher VITRO 2

- › Kochfeld mit Topferkennung
- › Kochfeld B x T/mm: 305 x 540

B x T x H/mm:	400 x 700 x 270
Anschlusswert:	4,60 kW / 400 V
Artikel-Nr.:	1223401
Preis:	2.378,00 €



### Elektro-Kocher Induktion 2

- › Kochfeld mit Topferkennung
- › Kochfeld B x T/mm: 305 x 540

B x T x H/mm:	400 x 700 x 270
Anschlusswert:	7,00 kW / 400 V
Artikel-Nr.:	1223101
Preis:	4.288,00 €



### Elektro-Kocher Induktion Wok

- › Wok-Kochfeld mit Wok-Topferkennung
- › ø Ceran-Kochfeld/mm: 350

B x T x H/mm:	500 x 700 x 270
Anschlusswert:	5,00 kW / 400 V
Artikel-Nr.:	1223106
Preis:	3.324,00 €



Die **Counter SL-Produktlinie** sind Tischgeräte, die mit Unterbauten/ Kühlunterbauten ergänzt werden können. Die Einzelgeräte sind individuell kombinierbar und mit Verbindungselementen zusammensetzbar.



### Elektro-Infra Warmhaltewanne GN 1/1

- › Becken B x T x H/mm: 305 x 510 x 215

B x T x H/mm:	400 x 700 x 270
Anschlusswert:	1,00 kW / 230 V
Artikel-Nr.:	1220601
Preis:	1.762,00 €



### Elektro-Bain-Marie GN 1/1 200 mm

B x T x H/mm:	400 x 700 x 270
Anschlusswert:	1,50 kW / 230 V
Artikel-Nr.:	1220501
Preis:	1.432,00 €



### Untergestell offen mit Grundboden

B x T x H/mm:	400 x 580 x 580
Artikel-Nr.:	1203801
Preis:	516,00 €



### Arbeitsplatte 400

B x T x H/mm:	400 x 700 x 270
Artikel-Nr.:	1203601
Preis:	681,00 €



### Elektro-Kocher VITRO 2

› Kochfläche B x T/mm: 305 x 540

B x T x H/mm:	400 x 700 x 700
Anschlusswert:	4,60 kW / 400 V
Artikel-Nr.:	1323401
Preis:	3.003,00 €



### Elektro-Kocher Insel, Flächeninduktion

› Kochfläche B x T/mm: 400 x 400

B x T x H/mm:	500 x 700 x 700
Anschlusswert:	10,00 kW / 400 V
Artikel-Nr.:	1323111
Preis:	auf Anfrage



### Elektro-Bain-Marie GN 1/1 150

› Becken B x T x H/mm: 305 x 510 x 215

B x T x H/mm:	400 x 700 x 700
Anschlusswert:	1,50 kW / 230 V
Artikel-Nr.:	1320501A
Preis:	2.170,00 €



### Elektro-Griddleplatte 1 SUPRA

- › Bratfläche glatt aus Edelstahl
- › 2 getrennt regelbare Heizzonen
- › Bratfläche B x T/mm: 440 x 560

B x T x H/mm:	500 x 700 x 700
Anschlusswert:	7,20 kW / 400 V
Artikel-Nr.:	1321135A
Preis:	3.845,00 €



### Elektro-Wok, Induktion

- › 1 Heizzone
- › Wok-Topferkennung
- › ø Kochfeld/mm: 350

B x T x H/mm:	500 x 700 x 700
Anschlusswert:	5,00 kW / 400 V
Artikel-Nr.:	1323106
Preis:	4.175,00 €



### Elektro-Griddlepfanne 3/4 SUPRA

- › Bratfläche glatt aus Edelstahl
- › 1 Heizzone
- › Tiegel B x T x H/mm: 305 x 540 x 100

B x T x H/mm:	400 x 700 x 700
Anschlusswert:	5,40 kW / 400 V
Artikel-Nr.:	10013256
Preis:	4.540,00 €



### Elektro-Fritteuse London II

- › 2 Becken á 12,5 l
- › 2 Fritteusenkörbe und 2 Deckel
- › Becken B x T x H/mm: 180 x 400 x 235

B x T x H/mm:	500 x 700 x 700
Anschlusswert:	12,00 kW / 400 V
Artikel-Nr.:	1320325
Preis:	4.800,00 €





# FLEXICOMBI – WAVECLEAN

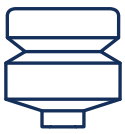

Eine Kartusche einsetzen, fertig!



Keine zusätzlichen Kosten für Schutzkleidung und Reinigungsmittel

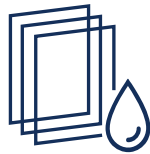

Komplette Innenreinigung ohne händisches Nachreinigen der Hygiene-Garraumtür mit geschlossener 3-fach-Verglasung

## Reinigungskartuschen

	Artikel-Nr.:	Preis:
WaveClean für FlexiCombi Classic 6.x	-	885,00 €
WaveClean für FlexiCombi Classic 10.x	-	885,00 €
WaveClean für FlexiCombi Classic 20.x	-	1.076,00 €
WaveClean für SpaceCombi und Junior Classic	-	590,00 €
WaveClean für SpaceCombi und Junior MagicPilot	-	503,00 €
two-in-one-Reinigungskartusche ein Karton à 60 Stück	10027237	193,00 €



## WaveClean Life Time Protection System

### Automatisch reinigen mit two-in-one-Kartusche

WaveClean übernimmt die automatische Reinigung. Und arbeitet enorm effizient, hygienisch und sicher. Mit nur einer versiegelten two-in-one-Kartusche für Reiniger und Klarspüler wird bis in die kleinste Ecke automatisch alles blitz-sauber.

Die händische Reinigung gehört damit der Vergangenheit an. Sie können darüber hinaus Ihre Kosten um 40%\* senken. Mit nur einer versiegelten two-in-one-Kartusche für Reiniger und Klarspüler ist Ihr Kombidämpfer im Nu blitzblank sauber. Damit Sie sich um das Wesentliche kümmern können: kulinarische Highlights für Ihre Gäste.

\*im Vergleich zur manuellen Reinigung.



## FlexiCombi MagicPilot

- › MagicPilot Touch&Slide Bedienungskonzept:
- › manuelles Garen mit 12 Gararten
- › automatisches Garen mit 10 autoChef Garkategorien, 350 Prozessspeicherplätze
- › dynamische Dampferzeugung DynaSteam (Dampfmengen-Steuer-Dosiereinheit)
- › serienmäßig mit WaveClean – automatisches Reinigungssystem
- › GN 1/1 Quereinschub Standard (Längseinschub als Option)
- › FlexiRack Kapazitätskonzept (nur beim FK MP 6.1, 10.1, 20.1)
- › MKN CombiConnect (PC-Software) zum Erstellen eigener Gar-Programme, Drucken von HACCP-Daten
- › USB-Anschluss
- › Hygiene-Garraum aus korrosionsbeständigem Chrom-Nickel-Stahl
- › Hygiene-Garraumtür mit geschlossener 3-fach-Verglasung
- › autoreverser Lüfterbetrieb
- › Kerntemperaturmessung bis 99°C
- › integrierte Automatik-Schlauchbrause

## FlexiCombi Classic

- › manuelles Garen mit 6 Gararten
- › manuelle Beschwadung
- › dynamische Dampferzeugung DynaSteam (Dampfmengen-Steuer-Dosiereinheit)
- › GN 1/1 Quereinschub Standard (Längseinschub als Option)
- › FlexiRack Kapazitätskonzept (nur beim FK CL 6.1, 10.1, 20.1)
- › USB-Anschluss
- › Hygiene-Garraum aus korrosionsbeständigem Chrom-Nickel-Stahl
- › Hygiene-Garraumtür mit geschlossener 3-fach-Verglasung
- › autoreverser Lüfterbetrieb
- › KlimaSelect – Klimasteuerung in 25%-Schritten
- › Kerntemperaturmessung bis 99°C



### FlexiCombi MagicPilot Elektro

Bezeichnung:	Kapazität:	Essen-Anzahl/Tag:	B x T x H/mm:	Anschlusswert:	Artikel-Nr.:	Preis:
MagicPilot 6.1	6 x GN 1/1	30 - 80	997 x 799 x 790	10,40 kW / 400 V	FKECOD615T	6.846,00 €
MagicPilot 10.1	10 x GN 1/1	80 - 150	997 x 799 x 1060	15,90 kW / 400 V	FKECOD115T	9.170,00 €
MagicPilot 20.1	20 x GN 1/1	150 - 300	1075 x 813 x 1960	31,70 kW / 400 V	FKECOD215T	15.764,00 €
MagicPilot 20.2	20 x GN 2/1	300 - 500	1111 x 999 x 1960	60,90 kW / 400 V	FKECOD221T	21.742,00 €

### FlexiCombi MagicPilot Gas

Bezeichnung:	Kapazität:	Essen-Anzahl/Tag:	B x T x H/mm:	Anschlusswert:	Artikel-Nr.:	Preis:
MagicPilot 6.1 Gas	6 x GN 1/1	30 - 80	997 x 799 x 790	11,00 kW / 230 V	FKGCOD615T	8.092,00 €
MagicPilot 10.1 Gas	10 x GN 1/1	80 - 150	997 x 799 x 1060	18,00 kW / 230 V	FKGCOD115T	10.199,00 €
MagicPilot 20.1 Gas	20 x GN 1/1	150 - 300	1075 x 813 x 1960	36,00 kW / 230 V	FKGCOD215T	16.870,00 €
MagicPilot 20.2 Gas	20 x GN 2/1	300 - 500	1111 x 999 x 1960	52,00 kW / 230 V	FKGCOD221T	24.619,00 €

### FlexiCombi Classic Elektro

Bezeichnung:	Kapazität:	Essen-Anzahl/Tag:	B x T x H/mm:	Anschlusswert:	Artikel-Nr.:	Preis:
Classic 6.1	6 x GN 1/1	30 - 80	997 x 799 x 790	10,40 kW / 400 V	FKECOD615C	5.075,00 €
Classic 10.1	10 x GN 1/1	80 - 150	997 x 799 x 1060	15,90 kW / 400 V	FKECOD115C	7.238,00 €
Classic 20.1	20 x GN 1/1	150 - 300	1075 x 813 x 1960	31,70 kW / 400 V	FKECOD215C	13.874,00 €
Classic 20.2	20 x GN 2/1	300 - 500	1111 x 999 x 1960	60,90 kW / 400 V	FKECOD221C	18.837,00 €

### FlexiCombi Classic Gas

Bezeichnung:	Kapazität:	Essen-Anzahl/Tag:	B x T x H/mm:	Anschlusswert:	Artikel-Nr.:	Preis:
Classic 6.1 Gas	6 x GN 1/1	30 - 80	997 x 799 x 790	11,00 kW / 230 V	FKGCOD615C	6.391,00 €
Classic 10.1 Gas	10 x GN 1/1	80 - 150	997 x 799 x 1060	18,00 kW / 230 V	FKGCOD115C	8.330,00 €
Classic 20.1 Gas	20 x GN 1/1	150 - 300	1075 x 813 x 1960	36,00 kW / 230 V	FKGCOD215C	15.155,00 €
Classic 20.2 Gas	20 x GN 2/1	300 - 500	1111 x 999 x 1960	52,00 kW / 230 V	FKGCOD221C	20.895,00 €



# FLEXICOMBI TEAM

## Der Teamplayer für die Profiküche



Zwei Gararten parallel in einem Kombidämpfer

- › 2 x MagicPilot Touch-Display auf Augenhöhe
- › WaveClean, automatisches Reinigungssystem – sparsam im Wasserverbrauch
- › MagicPilot, smartes Bedienkonzept – so einfach wie ein Smartphone
- › Hygiene-Garraumtür mit geschlossener 3-fach-Verglasung
- › Wärmetauscher und niedrige Anschlusswerte
- › mehr Kapazität bei gleicher Stellfläche; bessere Anpassung an den täglichen Bedarf (im Vergleich zu Standgeräten)
- › ein geschlossenes Gehäuse für eine einfache Reinigung
- › getrennte Garräume mit separaten Anschlüssen – Gerät komplett vormontiert
- › unterster Abwasser-Anschlusspunkt bei 180 mm\* (kein Eingriff in den Bodenaufbau)
- › Arbeitssicherheit – oberste Einschub-Ebene unter 1540 mm\*
- › auch GN 1/1 und GN 2/1 Geräte frei kombinierbar bei gleichbleibender Geräte-Abmessung
- › optimale Garraumausnutzung bei gleichbleibend, niedrigen Anschlusswerten – mit dem FlexiRack Kapazitätskonzept bis zu 100% mehr Gargut (im Vergleich zu GN 1/1)

Aufstellungsvarianten:	FlexiCombi Team 6.1 + 6.1	FlexiCombi Team 6.1 + 6.2 / 6.2 + 6.1	FlexiCombi Team 6.2 + 6.2	FlexiCombi Team 6.1 + 10.1	FlexiCombi Team 6.2 + 10.1	FlexiCombi Team 6.1 + 10.2	FlexiCombi Team 6.2 + 10.2
Anschlusswert:	2 x 10,40 kW / 400 V	10,40+20,90 kW / 400 V	2 x 20,90 kW / 400 V	10,40+15,90 kW / 400 V	20,90+15,90 kW / 400 V	10,40+30,50 kW / 400 V	20,90+30,50 kW / 400 V
FlexiRack (530 x 570 mm)	2 x 6 (12)	2 x 6 (12)	2 x 6 (12)	6 und 10 (16)	6 und 10 (16)	6 und 10 (16)	6 und 10 (16)
GN 1/1 (530 x 325 mm)	2 x 6 (12)	6 und 12 (18)	2 x 12 (24)	6 und 10 (16)	12 und 10 (22)	6 und 20 (26)	12 und 20 (32)
GN 2/1 (530 x 650 mm)	–	1 x 6	2 x 6 (12)	–	1 x 6	1 x 10	6 und 10 (16)
Teller ø 28 mm auf FlexiRack-Rosten	2 x 24 (48)	2 x 24 (48)	2 x 24 (48)	24 und 40	24 und 40	24 und 40	24 und 40
12 Hähnchen à 1300 g auf FlexiRack Grillrost anstatt 8 Stück auf GN 1/1	2 x 24 (48) anstatt 2 x 16 (32)	24 und 32 (56) anstatt 16 und 32 (48)	2 x 32 (64)	24 und 36 (60) anstatt 16 und 24 (40)	32 und 36 (68) anstatt 32 und 24 (56)	24 und 48 (72) anstatt 16 und 48 (64)	32 und 48 (80)
12 Schnitzel à 180 g auf FlexiRack Backblech anstatt 8 Stück auf GN 1/1	2 x 72 (144) anstatt 2 x 48 (96)	72 und 96 (168) anstatt 48 und 96 (144)	2 x 96 (192)	72 und 120 (192) anstatt 16 und 24 (40)	96 und 120 (216) anstatt 96 und 80 (176)	72 und 160 (232) anstatt 48 und 160 (208)	96 und 160 (256)
B x T x H/mm:	997 x 799 x 1700	997 x 799 x 1700	997 x 799 x 1700	997 x 799 x 1900	997 x 799 x 1900	997 x 799 x 1900	997 x 799 x 1900
Artikel-Nr.:	DKECOD615-615	DKECOD615-621 DKECOD621-615	DKECOD621-621	DKECOD115-615	DKECOD115-621	DKECOD121-615	DKECOD121-621
Preis:	14.329,00 €	16.576,00 €	19.166,00 €	16.597,00 €	19.047,00 €	19.481,00 €	22.071,00 €



## Optionen und Sonderzubehör:

- › WaveClean two-in-one-Reinigungs-Kartusche
- › zweistufiger Sicherheitstürverschluss
- › GN-Längseinschub
- › FlexiRack Bleche und Roste
- › GN-Behälter, GN-Roste und Back- und Bratbleche
- › Schnittstelle für den Anschluss an eine Energieoptimierungsanlage nach DIN 18875 und potentialfreier Kontakt
- › ETHERNET-Schnittstelle

\*beim 6er auf 6er Gerät

# SPACECOMBI

## SpaceCombi und Junior

### Für jeden den richtigen Kombidämpfer

Neue Märkte, wachsende Ansprüche der Kunden, Fachkräftemangel und viele andere Branchenentwicklungen erfordern innovative Ideen. Mit unseren MKN SpaceCombis haben wir genau die Geräte entwickelt, die speziell auf die Anforderungen der Zukunft zugeschnitten sind. Die vollwertigen Kombidämpfer im Kleinformat bieten dabei alle Funktionen ihrer großen „Kollegen“ – und das auf deutlich weniger Raum. Dabei bringt jeder SpaceCombi seine eigenen Stärken mit ein, wenn es um die Themen Platz, Flexibilität und Unabhängigkeit geht.

Küchentechnik – made for you!



Modell:	SpaceCombi Classic	SpaceCombi	SpaceCombi Magic Hood	Junior*
Kapazität:	6 x GN 1/1	6 x GN 1/1	6 x GN 1/1	6 x GN 2/3
Essen-Anzahl/Tag:	30 - 80	30 - 80	30 - 80	20 - 50
B x T x H/mm:	550 x 787 x 784	550 x 787 x 784	550 x 989 x 1261	550 x 611 x 784
Anschlusswert:	7,80 kW / 400 V	7,80 kW / 400 V	7,80 kW / 400 V	5,20 kW oder 3,50 kW / 400 V oder 230 V
Artikel-Nr.:	SKECOD610CG2	SKECOD610TG2	SKECOD610TG2_MagicHood	SKECOD623TG2
Preis:	4.788,00 €	5.880,00 €	auf Anfrage	4.571,00 €

## SpaceCombi team SpaceCombi magic team

### So flexibel wie die Trends am Markt

Noch nie waren Trends so schnelllebig wie heute. Das gilt auch für die Gastronomie. Die Wünsche der Kunden und Gäste sind im steten Wandel, die Ansprüche wachsen. Heute soll das Essen nicht nur schmackhaft sein, sondern auch gesund. Das Angebot ist vielfältig und wird appetitlich präsentiert, Speisen werden vor den Augen der Gäste zubereitet, das Kochen zelebriert.

Genau für diese Anforderungen hat MKN den SpaceCombi (Magic) Team mit seinen zwei Garräumen entwickelt. Klein, kompakt, leicht zu bedienen und mit vielfältigen Möglichkeiten wie etwa Dämpfen und Braten in einem Gerät. So können Sie den Wünschen Ihrer Gäste mit Gelassenheit begegnen.

Küchentechnik – made for you!

Modell:	SpaceCombi team	SpaceCombi magic team
Kapazität:	2 x je 6 GN 1/1	2 x je 6 GN 1/1
Essen-Anzahl/Tag:	60 - 160	60 - 160
B x T x H/mm:	550 x 860 x 1815	550 x 860 x 1910
Anschlusswert:	2 x 7,80 kW / 2 x 400 V	2 x 7,80 kW / 2 x 400 V
Artikel-Nr.:	TKECOD6100	TKECOD610T
Preis:	auf Anfrage	auf Anfrage

\*auch mit der Classic



## INDUKTIONSHERDE

### Drei führende Herdlinien



**NetComfort**  
Innovativ, vernetzt



**Premium**  
Bewährt, erstklassig



**Worker**  
Kompakt, robust



# INDUKTIONSHERDE



Die MENU SYSTEM ist der Markt- und Technologieführer für professionelle Induktionsherde in der Gastronomie und für Großküchen.

Die dreifache Spezialisierung von MENU SYSTEM ist einzigartig:

- › baut ausschließlich Herde
- › konzentriert sich auf die Induktionstechnik
- › konzipiert und fertigt jeden Herd individuell



## Celsius Class – Induktionstechnik auf höchstem Niveau

Die CelsiusClass Features sind in jedem MENU SYSTEM Induktionsherd standardmäßig enthalten.



### Multimodus-Regler

Die Freiheit des Regels für Köche.  
Erhöhter Kochkomfort für maximale Qualität.

Neuheiten: PushHold-Funktion und  
Temperatur-Regelmodus

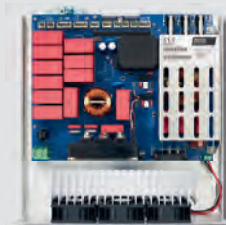

### Blueline-Induktion

Energie- und Temperaturmanagement  
konsequent umgesetzt.

Energieoptimierungsanschluss nach  
DIN-Norm 18875



### Star-Induktionsfuß

Höchste Kochperformance dank  
überlegener Technik.

Verbessert: Kühlleistung, Spritzwasserschutz,  
Servicefreundlichkeit



# KOCHBLÖCKE



## Von der konzeptionellen Planung bis zur Umsetzung in Edelstahl

Seit über 40 Jahren nutzt Marrone eine innovative und persönliche Herangehensweise an die Herstellung von einzigartigen Küchen, die individuell auf die Ansprüche des Kunden zugeschnitten sind. Inspiriert durch Ideen und Anforderungen von Küchenchefs, Köchen, Fachplanern, F&B-Managern, Designern und Architekten konstruiert Marrone den maßgefertigten Herdblock in handwerklicher Perfektion, der perfekt auf die Bedürfnisse des Anwenders angepasst ist.

## Qualität



## Eine Auswahl hochwertigster Materialien und der Blick für das Detail

Die maßangefertigten Herdblöcke garantieren Verlässlichkeit, Präzision und Benutzerfreundlichkeit bei konstanter technologischer Perfektion und hochwertigem Design. Eine außergewöhnliche Flexibilität bei der Ausstattung und Konfiguration sowie der Berücksichtigung von Design und Technologie ermöglicht es, den gesetzten Kostenrahmen optimal zu nutzen und Folgekosten zu minimieren.



# KOCHBLÖCKE



Kochen ist ein grundlegender, fast evolutionärer Akt. Ein Handwerk im stetigen Wandel, das auf den Herdblöcken das perfekte Werkzeug findet. Marrone bietet Köchen die absolute Kontrolle über den Kochprozess, egal ob es sich um europäische, orientalische, asiatische Küche oder eine Kombination aus allen dreien handelt.



## Kreativität

Marrone nutzt seine langjährige Erfahrung in der Edelstahlherstellung, um für jeden Küchenchef eine einzigartige Küche zu kreieren, die seine Denk- und Arbeitsweise berücksichtigt. Durch die Kontrolle über den gesamten Herstellungsprozess für Edelstahl, Kühlung und gewärmten Komponenten, wird die passende Lösung für jedes Objekt geboten.





### Die digitale Unterstützung

- › Routinearbeiten abnehmen
- › Sicherheit geben
- › Inspirationsquelle sein

### Digitales Küchen-Management

Vernetzung ist auch in der Profiküche angekommen:

Speisepläne, Bezahlssysteme, Einkauf, alles läuft digital, alles ist aufeinander abgestimmt. So wie bei Connected Cooking. Sobald Sie iCombi Pro, iCombi Classic oder VarioCookingCenter in Ihr Netzwerk eingebunden haben, können Sie mit der sicheren, cloudbasierten Vernetzungslösung Asset-, Hygiene- und Rezept-Management vom Schreibtisch aus erledigen. Egal, wie weit die Kochsysteme von Ihnen entfernt sind.



### ConnectedCooking Pro – für alle, die mehr wollen

Die erweiterte, kostenpflichtige Lösung, die die gesamte Küche abbildet. Für die Gemeinschaftsverpflegung mit mehr als 1000 Essen pro Tag oder die Systemgastronomie mit mehr als drei Standorten. Für alle, denen vereinfachtes Prozessmanagement etwas wert ist.

### Anmelden

Kochsystem über Aktivierungs- oder QR-Code registrieren, fertig. Geht mit PC, Tablet und Smartphone. Geht ganz einfach. Geht ganz schnell. Bei der Vernetzung mit ConnectedCooking Pro unterstützt Sie RATIONAL Digital Customer Solutions.

- › BASIS: kostenfrei
- › PRO: kostenpflichtig

Modell:	HACCP:	Garprogramme:	Updates:	Push-Nachrichten:	Servicedaten:	Remote-Zugriff:	Ethernet:	WLAN:
iCombi Pro	●	●	●	●	●	●	●	●
iCombi Classic	●	●	●	●	●	●	○	○
SelfCookingCenter	●	●	●	●	●	●	●	–
CombiMaster Plus	●	–	–	–	–	–	○	–
VarioCookingCenter	●	●	●	●	●	–	○/●	–

● kompatibel / ○ Option / – nicht kompatibel



# CONNECTED COOKING



## Asset-Management

Darauf ist Verlass. Einfache Bedienung, einfacher Geräteservice, einfache Geräteverfügbarkeit. Ohne Aufwand.

### BASIS

- › **Dashboard:** alle Kochsysteme im Blick: Online- und Servicestatus, Gerätenutzung, Reinigungsdetails – alles für eine gute Datenbasis, um die Küche weiter zu optimieren
- › **Push-Nachrichten:** Echtzeit-Nachrichten über alles, was gerade an und in den Kochsystemen passiert
- › **Remote-Zugriff:** Geräte im Blick haben, Einstellungen ändern, verfügbare Kochsysteme erkennen
- › **Garprogramme** an Geräte versenden und verwalten
- › **Software-Updates** kostenfrei und automatisch
- › **MyDisplay:** individuelles Gerätedisplay zur vereinfachten Bedienung

### PRO

- › **Einbindung von Drittherstellern:** ein Netzwerk, viele Hersteller. Kochen, Kühlen und Spülen mit einem Blick im Griff

## Qualitäts- und Hygiene-Management

So viel ist sicher. Vertrauen ist gut, Kontrolle ist besser. Damit Sie sicher sein können, dass alles mit rechten Dingen zugeht. Nachweislich.

### BASIS

- › **automatische HACCP-Dokumentation:** Daten automatisch erfassen, dokumentieren, darstellen und speichern
- › **Benutzerprofile verwalten:** festlegen, wer was machen darf, um Fehler zu vermeiden
- › **Backup der Geräteeinstellungen:** automatische Sicherung von Daten und Einstellungen
- › **moderne Verschlüsselungstechnik:** nur der vorge-sehene Empfänger kann Daten sehen und verarbeiten

### PRO

- › **Checklisten und Checkpoints:** Arbeitsanweisungen, Korrekturmaßnahmen und Push-Benachrichtigungen für einen reibungslosen Ablauf
- › **Dokumentation:** Hygienemanagement mit Datenerfassung, Analyse, Download der Berichte, Dashboard-Übersicht
- › **Sensorverwaltung:** von Wareneingang bis Ausgabe Kontrolle der Grenzwerte, Auswertung der Temperaturdaten
- › **Nutzerverwaltung:** legen Sie fest, wer wann welche Checklisten anlegen oder ausführen darf

## Rezept-Management

Einfacher geht's nicht. Ideen entwickeln, Ideen umsetzen und mit einem Klick auf die RATIONAL-Kochsysteme verteilen. Immer in der gleichen Qualität kochen, unabhängig von Standort und Personal.

### BASIS

- › **öffentliche Rezeptbibliothek:** internationale Rezepte mit Mengenangaben, Beschreibungen und Geräteeinstellungen
- › **Rezepte erstellen** und Einreichen von eigenen Rezepten in die öffentliche Rezeptbibliothek
- › **Garprogramm-Verwaltung** und Ausrollen ihrer eigenen Garprogramme
- › **Tipps und Tricks:** leicht verständliche Anwendungsvideos und exklusive Hilfe von RATIONAL-Küchenmeistern

### PRO

- › **professionelle Rezepte erstellen:** Schritt-für-Schritt-Anleitung für die Rezept-Erstellung, inklusive Garprogramme und Mengenkalkulator für Zutaten
- › **firmeneigene Rezeptbibliothek:** erstellen und Ausrollen unternehmenseigener Rezepte, auch getrennt nach Standorten, eigene Schlüsselwörter für die Suche
- › **integrierte Lebensmitteldatenbank:** Rezepte auf Basis der RATIONAL- sowie der eigenen Lebensmitteldatenbank mit automatischer Nährwert- und Allergenauszeichnung



## Der neue Maßstab

Der Neue. Ich bin erfahren, denke mit, lerne dazu, vergesse nichts, passe auf und passe mich an. Kenne ich das gewünschte Ergebnis, adaptiere ich Feuchtigkeit, Luftgeschwindigkeit und Temperatur automatisch – mit anderen Worten: Dank meiner Intelligenz reagiere ich dynamisch auf Ihre Anforderungen. Garraumtür zu lange auf? Steak dicker als gewöhnlich? Mehr Pommes als sonst? Da passe ich selbstständig die Einstellungen an und liefere Ihr Wunschergebnis. Immer wieder und wieder und wieder. Äußerst effizient.

### Intuitives Bedienkonzept

Das neue Bedienkonzept führt mit Bildsprache, logischen Arbeitsschritten und klaren, interaktiven Anweisungen durch den Produktionsablauf. So kann jeder auf Anhieb fehlerfrei arbeiten.

### NEU: Garintelligenz

Die iCookingSuite kennt den Weg zum gewünschten Garergebnis und produziert dieses immer wieder und wieder und wieder. In herausragender Qualität. Darüber hinaus können Sie jederzeit in den Garpfad eingreifen oder von der Einzel- zur Mischbeschickung wechseln. Das ist Freiheit, das ist Flexibilität.

### NEU: Integriertes WLAN

Mit der integrierten WLAN-Schnittstelle geht der iCombi Pro so einfach ins Internet wie Ihr Smartphone, um sich mit ConnectedCooking zu verbinden. Für noch mehr Komfort, Sicherheit und Inspiration.

### ENERGY STAR-Partner

Ausgezeichnet – so lauten die Werte in puncto Energieeffizienz. Dafür wurde der iCombi Pro von einem der strengsten Zertifizierungsprogramme getestet.

### Effiziente Speisenproduktion

Der iProductionManager übernimmt die Planung von Produktionsabläufen und zeigt an, wann welche Speisen am besten zusammen zubereitet werden. Strafft Arbeitsabläufe, spart Zeit und Energie.

### NEU: Ultraschnelle Reinigung

In ca. 12 Minuten von schmutzig zu sauber – das schafft nur der iCombi Pro. Sogar die Standardreinigung spart 50%\* Zeit und Reiniger. Eine saubere Sache, für weniger Ausfallzeiten, mehr produktive Zeit.

### NEU: Gut durchdacht

Mehr Lüfterräder, optimierte Garraumgeometrie, höhere Entfeuchtungsleistung erlauben Ihnen bis zu 50% mehr Beschickung\*. In noch besserer Speisenqualität. Für noch höhere Produktivität.



- 1 LED-Beleuchtung mit Einschubsignalisierung
- 2 6-Punkt-Kerntemperaturfühler
- 3 dynamische Luftverwirbelung
- 4 Frischdampfgenerator
- 5 3-Scheiben-Garraumtür
- 6 300°C maximale Garraumtemperatur
- 7 integrierte Handbrause mit Punkt- und Brausestrahl



\*Im Vergleich zum Vorgängermodell.

# I COMBI PRO



## iDensity Control

Effizienz neu gedacht: Vergessen Sie platzfressende Kochgeräte und lassen Sie den iCombi Pro für sich arbeiten. Auf weniger als ca. 1 m<sup>2</sup>. Fleisch, Fisch, Geflügel, Gemüse, Backwaren. À-la-carte, Catering, Lieferservice, Casual Dining. Dank des Zusammenspiels der intelligenten Assistenten schafft der so einiges weg. So sorgt iDensityControl mit leistungsfähiger Luftzirkulation und Entfeuchtung für ca. 50%\* mehr Produktivität bei ca. 10%\* geringerer Gardauer. Und liefert gleichmäßige Ergebnisse bis in die letzte Ecke. Gleichzeitig steht das intuitive Bedienkonzept für optimale Anwenderunterstützung und Fehlerminimierung. Da läuft die Produktion weiter und weiter und weiter.

Für Sie heißt das höhere Leistungsfähigkeit, die Zeit und Geld spart. Und mehr auf den Geschmack einzahlt.

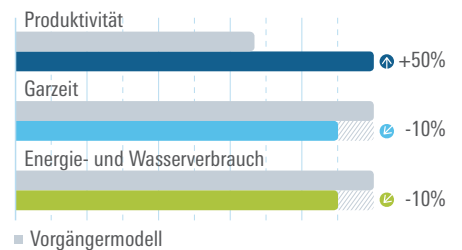

## iCookingSuite

Sie haben ein Ziel – verfolgen Sie es kompromisslos mit der Garintelligenz des iCombi Pro. Ein Beispiel: mal müssen 5, mal 100 Steaks gleichzeitig fertig sein. Immer in der gleichen Qualität. Dazu gleicht der iCombi Pro den Zustand des Garguts kontinuierlich mit dem vorgesehenen Ziel ab, berechnet den Garfortschritt und passt die Temperatur intelligent an. Die Gäste kommen früher, das Grillgemüse ist noch nicht fertig? Dann wechseln Sie von der Einzel- in die Mischbeschickung. Der iCombi Pro reguliert die Garparameter so, dass beides gleichzeitig gegart werden kann. Oder haben Sie Ihre Meinung zum Wunschergebnis geändert? Dann greifen Sie in den Garvorgang ein und ändern das Ziel. Der iCombi Pro passt Temperatur und Zeit optimal an. Das Ergebnis wird Sie überzeugen. Und jederzeit wiederholbar sein. Egal, wer das Kochsystem bedient.

Das ist intelligentes Kochen, damit Sie Ihre persönliche Ziellinie immer wieder überschreiten. Effizient, einfach, sicher.

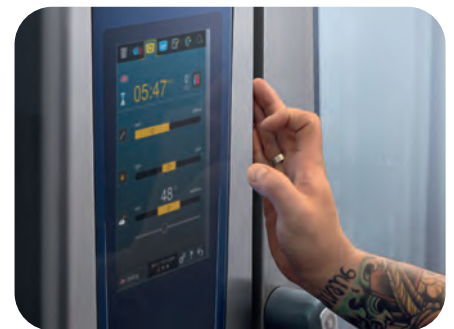

## iProductionManager

Das Leben in der Küche: Stress und Hektik, gleichzeitig und rechtzeitig fertig sein. Eine logistische Herausforderung für Zettel und Bleistift oder Software. Bisher. Denn jetzt übernimmt der iCombi Pro mit dem iProductionManager: einfach Speise auf dem Display platzieren und schon sehen Sie, was gemeinsam produziert werden kann. Jetzt müssen Sie nur noch angeben, ob Sie zeit- oder energieeffizient garen möchten. Das System überwacht jeden Einschub einzeln, so dass die Garzeiten intelligent an Menge und Wunschergebnis angepasst werden. Sie entscheiden, ob die Speisen zeitgleich fertig sein sollen oder ob Sie zeitgleich mit der Produktion beginnen möchten. In jedem Fall signalisiert Ihnen der iCombi Pro, wann was in den Garraum kommt – et voilà: Essen ist fertig.

Sparen Sie logistischen Aufwand, verschlanken Sie die Produktion und minimieren Sie den personellen Aufwand. Bei gleichbleibender Qualität. Das Leben in der Küche der Zukunft: Ruhe und Gelassenheit.

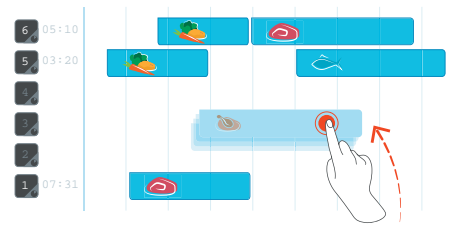

## iCareSystem

Jede Menge Gebrilltes hinterlässt jede Menge hartnäckige Spuren, die den iCombi Pro für die Zubereitung anderer Speisen blockieren. Wäre da nicht das iCareSystem. Unter anderem mit der ultraschnellen Zwischenreinigung in nur ca. 12 Minuten. Da kann es anschließend gleich mit dem Brokkoli weitergehen, ohne Geschmacksübertragung oder störende Gerüche. Und wenn es am Ende des Tages um die Glanzhygiene geht, sagt Ihnen der iCombi Pro, ob er stark, mittel oder leicht verschmutzt ist. Sie entscheiden, ob Eco- oder Standardreinigung. Mit Entkalkung. Über Nacht. Mit 50%\* weniger Chemie. Phosphatfrei und immer supersauber. Der iCombi Pro kann sich Ihre Vorlieben merken und zeigt Ihnen beim nächsten Mal das entsprechende Reinigungsprogramm an.

Mit iCareSystem sparen Sie Reiniger, Wasser und Zeit und stehen bei Hygiene, Betriebskosten und Umwelt glänzend da.

\*Im Vergleich zum Vorgängermodell.

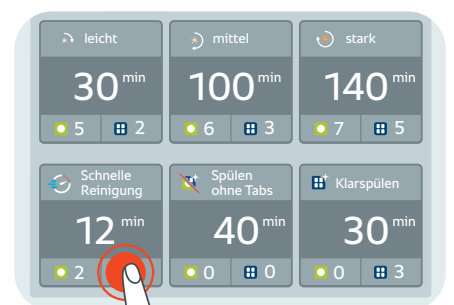

Alle RATIONAL Artikel und weitere Infos finden Sie in unserem Onlineshop ...



## Modellübersicht

Den iCombi Pro gibt es in vielen verschiedenen Größen, schließlich muss seine Leistung zu Ihren Bedürfnissen passen und nicht umgekehrt. 20 Essen oder 2000? Frontcooking? Küchengröße? Strom? Gas? XS? 20-2/1? Welches Modell gehört in Ihre Küche?



XS 6-2/3



6-1/1



10-1/1



6-2/1

Elektro oder Gas	iCombi Pro XS 6-2/3	iCombi Pro 6-1/1	iCombi Pro 10-1/1	iCombi Pro 6-2/1
Kapazität:	6 x 2/3 GN	6 x 1/1 GN	10 x 1/1 GN	6 x 2/1 GN
Anzahl Essen/Tag:	20 - 80	30 - 100	80 - 150	60 - 160
Längseinschub/GN:	1/2, 2/3, 1/3, 2/8 GN	1/1, 1/2, 2/3, 1/3, 2/8 GN	1/1, 1/2, 2/3, 1/3, 2/8 GN	2/1, 1/1 GN
B x T x H/mm:*	655 x 621 x 567	850 x 842 x 754	850 x 842 x 1014	1072 x 1042 x 754
Wasserzulauf:	R 3/4"	R 3/4"	R 3/4"	R 3/4"
Wasserablauf:	DN 40	DN 50	DN 50	DN 50
Wasserdruck:	1,0 - 6,0 bar	1,0 - 6,0 bar	1,0 - 6,0 bar	1,0 - 6,0 bar

### Elektro

Gewicht/kg:	67	99	127	137
Anschlusswert:	5,70 kW / 400 V	10,80 kW / 400 V	18,90 kW / 400 V	22,40 kW / 400 V
Absicherung:	3 x 10 A	3 x 16 A	3 x 32 A	3 x 35 A
Leistung Heißluft:	5,40 kW	10,25 kW	18,00 kW	21,60 kW
Leistung Dampf:	5,40 kW	9,00 kW	18,00 kW	18,00 kW
Artikel-Nr.:	CA1ERRA.0000003	CB1ERRA.0000002	CD1ERRA.0000001	CC1ERRA.0000005
Preis:	5.292,00 €	6.615,00 €	9.303,00 €	10.108,00 €

### Gas

Gewicht/kg:	-	117	155	144
Anschlusswert Elektro:	-	0,60 kW / 230 V	0,90 kW / 230 V	0,90 kW / 230 V
Absicherung:	-	1 x 16 A	1 x 16 A	1 x 16 A
Gasanschluss:	-	3/4" IG	3/4" IG	3/4" IG

### Erdgas/Flüssiggas\*\*

max. Nennwärmebelastung:	-	13,00 kW / 13,00 kW	22,00 kW / 22,00 kW	28,00 kW / 28,00 kW
Leistung Heißluft:	-	13,00 kW / 13,00 kW	22,00 kW / 22,00 kW	28,00 kW / 28,00 kW
Leistung Dampf:	-	12,00 kW / 12,00 kW	20,00 kW / 20,00 kW	21,00 kW / 21,00 kW
Artikel-Nr. Flüssiggas 3P:	-	CB1GRRRA.0000361	CD1GRRRA.0000110	CC1GRRRA.0000460
Artikel-Nr. Erdgas H:	-	CB1GRRRA.0000015	CD1GRRRA.0000069	CC1GRRRA.0000016
Artikel-Nr. Erdgas L:	-	CB1GRRRA.0000464	CD1GRRRA.0000465	CC1GRRRA.0000466
Preis:	-	7.889,00 €	10.787,00 €	11.725,00 €

\*Tiefe inkl. Türgriff. / \*\*Für den ordnungsgemäßen Betrieb ist der jeweilige Anschlussfließdruck sicherzustellen.



10-2/1



20-1/1



20-2/1

	iCombi Pro 10-2/1	iCombi Pro 20-1/1	iCombi Pro 20-2/1
<b>Elektro oder Gas</b>			
Kapazität:	10 x 2/1 GN	20 x 1/1 GN	20 x 2/1 GN
Anzahl Essen/Tag:	150 - 300	150 - 300	300 - 500
Längseinschub/GN:	2/1, 1/1 GN	1/1, 1/2, 2/3, 1/3, 2/8 GN	2/1, 1/1 GN
B x T x H/mm.*	1072 x 1042 x 1014	877 x 913 x 1807	1082 x 1117 x 1807
Wasserzulauf:	R 3/4"	R 3/4"	R 3/4"
Wasserablauf:	DN 50	DN 50	DN 50
Wasserdruck:	1,0 - 6,0 bar	1,0 - 6,0 bar	1,0 - 6,0 bar
<b>Elektro</b>			
Gewicht/kg:	179	263	336
Anschlusswert:	37,40 kW / 400 V	37,20 kW / 400 V	67,90 kW / 400 V
Absicherung:	3 x 63 A	3 x 63 A	3 x 100 A
Leistung Heißluft:	36,00 kW	36,00 kW	66,00 kW
Leistung Dampf:	36,00 kW	36,00 kW	54,00 kW
Artikel-Nr.:	CE1ERRA.0000007	CF1ERRA.0000006	CG1ERRA.0000008
Preis:	13.440,00 €	15.729,00 €	22.547,00 €
<b>Gas</b>			
Gewicht/kg:	192	284	379
Anschlusswert Elektro:	1,50 kW / 230 V	1,30 kW / 230 V	2,20 kW / 230 V
Absicherung:	1 x 16 A	1 x 16 A	1 x 16 A
Gasanschluss:	3/4" IG	3/4" IG	3/4" IG
<b>Erdgas/Flüssiggas**</b>			
max. Nennwärmebelastung:	40,00 kW / 40,00 kW	42,00 kW / 42,00 kW	80,00 kW / 80,00 kW
Leistung Heißluft:	40,00 kW / 40,00 kW	42,00 kW / 42,00 kW	80,00 kW / 80,00 kW
Leistung Dampf:	40,00 kW / 40,00 kW	38,00 kW / 38,00 kW	51,00 kW / 51,00 kW
Artikel-Nr. Flüssiggas 3P:	CE1GRRRA.0000461	CF1GRRRA.0000462	CG1GRRRA.0000463
Artikel-Nr. Erdgas H:	CE1GRRRA.0000070	CF1GRRRA.0000027	CG1GRRRA.0000018
Artikel-Nr. Erdgas L:	CE1GRRRA.0000467	CF1GRRRA.0000468	CG1GRRRA.0000469
Preis:	15.589,00 €	17.773,00 €	25.480,00 €

\*Tiefe inkl. Türgriff. / \*\*Für den ordnungsgemäßen Betrieb ist der jeweilige Anschlussfließdruck sicherzustellen.

## Produktiv. Robust. Verlässlich.

Der iCombi Classic ist ein wahres Multitalent und wird schnell zum unentbehrlichen Helfer in Ihrer Küche. Auf weniger als 1 m<sup>2</sup> Stellfläche ersetzt er zahlreiche herkömmliche Gargeräte, ist robust, leistungsfähig, kraftvoll und effizient. Lässt sich leicht bedienen. Und überzeugt mit Funktionen, die hohe Garqualität gewährleisten. Damit Sie mit Ihrer Erfahrung als Koch immer das Ergebnis bekommen, das Sie sich vorstellen.

### Einfache Handhabung

Drehrad mit Push-Funktion, Farbdisplay, aussagekräftige Symbole auf der Bedienoberfläche – damit Sie intuitiv und fehlerfrei arbeiten.

### Einfache Programmierung

Individuelle Programmierung von bis zu 100 Programmen mit mehrstufigen Garabläufen von bis zu 12 Schritten. Für endlos reproduzierbare Ergebnisse.

### ClimaPlus

Spitzenwerte bei der Entfeuchtungsleistung und Einstellung der Feuchtigkeit in 10%-Schritten schaffen ein präzises Garraumklima. Für schnelle Ergebnisse.

### Erweiterte Vernetzung

Die optionale LAN- oder WLAN-Schnittstelle ermöglicht die Einbindung in ConnectedCooking, der Vernetzungslösung von RATIONAL. Etwa zur zentralen Erstellung von individuellen Programmen und der Hygienesdokumentation.

### Lüfterräder

Bis zu 3 Lüfterräder sorgen zusammen mit der Garraumgeometrie für optimale Verteilung der Wärme und damit für einen hohen Energieeintrag in das Gargut. Für gleichmäßige Ergebnisse und hohe Produktivität.

### Reinigung und Entkalkung

Automatische Reinigung, auch über Nacht, phosphatfreie Reinigertabs und reduzierter Reinigerverbrauch – sauberer geht's nicht. Das Care-System vermeidet auch Verkalkung.

### LED-Garraumbeleuchtung

Vertrauen ist gut, Kontrolle ist besser: mit der hohen Lichtintensität und der neutralen Lichtfarbe ist der äußere Gargrad des Lebensmittels schnell zu erkennen.



- ① LED-Garraumbeleuchtung
- ② Geräte-Überwachung und Download der HACCP-Daten über ConnectedCooking (nur mit optionaler LAN- oder WLAN-Schnittstelle)
- ③ neue Dichttechnik bei Standgeräten
- ④ Frischdampfgenerator
- ⑤ Doppelglastür mit wärmereflektierender Beschichtung
- ⑥ integrierte Handbrause

# I COMBI CLASSIC



## ClimaPlus

Der iCombi Classic schafft was weg, auf konstant hohem Niveau: dank der Mess- und Regelzentrale für ein gleichmäßiges, individuelles Garraumklima. Dank kraftvollem Frischdampfgenerator für optimale Dampfsättigung. Dank leistungsstarker Entfeuchtung, mehr Lüfterrädern und optimaler Garraumgeometrie. So wird dem Gargut präzise Energie zugeführt – und wenn es darauf ankommt, besonders kraftvoll. Das Ergebnis: große Beschickungsmenge bei herausragender Gleichmäßigkeit über alle Einschübe. Bei bis zu 10% weniger Energie- und Wasserverbrauch. Für das eine Ziel: mit krossen Krusten, leckeren Grillmustern, knusprigen Panierungen als Koch zu punkten.

Zusammen bringt das mehr Leistung, höhere Produktivität, weniger Ressourcenverbrauch.

- › Entfeuchtung bis zu 105 Liter/sec.
- › 300°C Heißluft
- › maximale Dampfsättigung

## Einfache Handhabung

So schnell kann's gehen: schon nach kurzer Zeit werden Sie den iCombi Classic mit einer nicht geahnten Selbstverständlichkeit bedienen. Dank seiner einfachen Handhabung, seiner aussagekräftigen Symbole und seines Drehrads mit Push-Funktion. Das ist einfach.

### Individuell programmierbar

Zufrieden mit dem Ergebnis? Dann speichern Sie den Garablauf mit bis zu 12 Schritten ab. Das können Sie übrigens für bis zu 100 Garverläufe machen.

- › für ein hohes Maß an Standardisierung, Sicherheit und Qualität

### Betriebsart Dampf

Der Frischdampfgenerator mit Feuchteinstellung in 10%-Schritten erzeugt hygienischen Frischdampf. Der sorgt zusammen mit der konstanten Garraumtemperatur für optimale Dampfsättigung und einen gleichmäßigen Garverlauf.

- › für appetitliche Farbe, Bissfestigkeit und den Erhalt von Nährstoffen und Vitaminen

### Betriebsart Heißluft

Von allen Seiten wird das Gargut mit individuell angepasster Luftgeschwindigkeit von umgewälzter Heißluft umströmt. Die Leistungsreserven reichen sogar für eine Vollbeschickung mit Kurzgebratenem, Tiefgekühltem wie Calamares, Kroketten oder Backwaren. mit der konstanten Garraumtemperatur für optimale Dampfsättigung einen gleichmäßigen Garverlauf.

- › kraftvolle Leistung für gute Ergebnisse

### Betriebsart Kombination

Die Vorteile von heißem Dampf vereint mit den Vorzügen von Heißluft: kurze Garzeit, geringer Bratverlust sowie intensive Aromabildung, appetitliche Farbe. Für herausragende Ergebnisse.

- › kein Garverlust, kein Austrocknen, dafür jede Menge Qualität

## Effektive Reinigung

Egal, wie hart der iCombi Classic gearbeitet hat, die automatische Reinigung findet auf jede Verschmutzung eine Antwort. Stark, leicht, mittel. Mit phosphatfreien Reinigertabs. Am Tag oder in der Nacht. Oder auch mal zwischendurch, dann sogar ohne Tabs. Sogar mit Care-System, das die teure Wasserenthärtung und das regelmäßige Entkalken des Dampfgenerators überflüssig macht. Und damit sauber ganz leicht geht, sind alle Reinigungsstufen schnell und einfach über das Display anwählbar.

Denn nur eines ist wichtig: dass Sie immer und ohne Aufwand mit einem hygienisch einwandfreiem Kochsystem arbeiten.

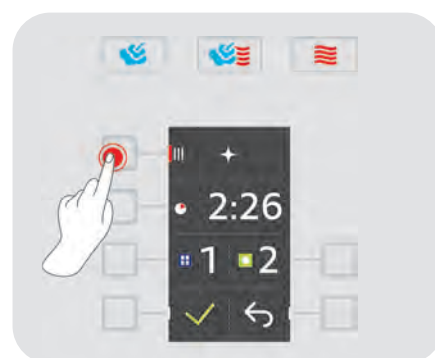

Alle RATIONAL Artikel und weitere Infos finden Sie in unserem **Onlineshop** ...



## Modellübersicht

Den iCombi Classic gibt es in vielen verschiedenen Größen, schließlich muss seine Leistung zu Ihren Bedürfnissen passen und nicht umgekehrt. 20 Essen oder 2000? Frontcooking? Küchengröße? Strom? Gas? 6-1/1? 20-2/1? Welches Modell gehört in Ihre Küche?



Elektro oder Gas	CombiMaster Plus XS 6-2/3	iCombi Classic 6-1/1	iCombi Classic 10-1/1	iCombi Classic 6-2/1
Kapazität:	6 x 2/3 GN	6 x 1/1 GN	10 x 1/1 GN	6 x 2/1 GN
Anzahl Essen/Tag:	20-80	30-100	80-150	60-160
Längseinschub/GN:	1/1, 2/3, 1/3, 2/8 GN	1/1, 1/2, 2/3, 1/3, 2/8 GN	1/1, 1/2, 2/3, 1/3, 2/8 GN	2/1, 1/1 GN 2/1, 1/1 GN 1/1, 1/2, 2/3, 1/3, 2/8 GN
B x T x H/mm*:	655 x 621 x 567	850 x 842 x 754	850 x 842 x 1014	1072 x 1042 x 754
Wasserzulauf:	R 3/4"	R 3/4"	R 3/4"	R 3/4"
Wasserablauf:	DN 40	DN 50	DN 50	DN 50
Wasserdruck:	1,5 - 6 bar	1,0 - 6,0 bar	1,0 - 6,0 bar	1,0 - 6,0 bar

Elektro	CombiMaster Plus XS 6-2/3	iCombi Classic 6-1/1	iCombi Classic 10-1/1	iCombi Classic 6-2/1
Gewicht/kg:	62	93	121	131
Anschlusswert:	5,70 kW / 400 V	10,80 kW / 400 V	18,90 kW / 400 V	22,40 kW / 400 V
Absicherung:	3 x 10 A	3 x 16 A	3 x 32 A	3 x 35 A
Leistung Heißluft:	5,40 kW	10,25 kW	18,00 kW	21,60 kW
Leistung Dampf:	5,40 kW	9,00 kW	18,00 kW	18,00 kW
Artikel-Nr.:	CA2ERRA.0000004	CB2ERRA.0000071	CD2ERRA.0000073	CC2ERRA.0000072
Preis:	4.158,00 €	5.201,00 €	7.308,00 €	7.945,00 €

Gas	CombiMaster Plus XS 6-2/3	iCombi Classic 6-1/1	iCombi Classic 10-1/1	iCombi Classic 6-2/1
Gewicht/kg:	-	101	139	128
Anschlusswert Elektro:	-	0,60 kW / 230 V	0,90 kW / 230 V	0,90 kW / 230 V
Absicherung:	-	1 x 16 A	1 x 16 A	1 x 16 A
Gasanschluss:	-	3/4" IG	3/4" IG	3/4" IG

Erdgas/Flüssiggas**	CombiMaster Plus XS 6-2/3	iCombi Classic 6-1/1	iCombi Classic 10-1/1	iCombi Classic 6-2/1
max. Nennwärmebelastung:	-	13,00 kW / 13,00 kW	22,00 kW / 22,00 kW	28,00 kW / 28,00 kW
Leistung Heißluft:	-	13,00 kW / 13,00 kW	22,00 kW / 22,00 kW	28,00 kW / 28,00 kW
Leistung Dampf:	-	12,00 kW / 12,00 kW	20,00 kW / 20,00 kW	21,00 kW / 21,00 kW
Artikel-Nr. Flüssiggas 3P:	-	CB2GRRA.0000470	CD2GRRA.0000471	CC2GRRA.0000472
Artikel-Nr. Erdgas H:	-	CB2GRRA.0000077	CD2GRRA.0000079	CC2GRRA.0000078
Artikel-Nr. Erdgas L:	-	CB2GRRA.0000476	CD2GRRA.0000477	CC2GRRA.0000478
Preis:	-	6.202,00 €	8.484,00 €	9.219,00 €

\*Tiefe inkl. Türgriff. / \*\*Für den ordnungsgemäßen Betrieb ist der jeweilige Anschlussfließdruck sicherzustellen.





10-2/1



20-1/1



20-2/1

	iCombi Classic 10-2/1	iCombi Classic 20-1/1	iCombi Classic 20-2/1
<b>Elektro oder Gas</b>			
Kapazität:	10 x 2/1 GN	20 x 1/1 GN	20 x 2/1 GN
Anzahl Essen/Tag:	150-300	150-300	300-500
Längseinschub/GN:			2/1, 1/1 GN
B x T x H/mm.*	1072 x 1042 x 1014	877 x 913 x 1807	1082 x 1117 x 1807
Wasserzulauf:	R 3/4"	R 3/4"	R 3/4"
Wasserablauf:	DN 50	DN 50	DN 50
Wasserdruck:	1,0 - 6,0 bar	1,0 - 6,0 bar	1,0 - 6,0 bar
<b>Elektro</b>			
Gewicht/kg:	160	231	304
Anschlusswert:	37,40 kW / 400 V	37,20 kW / 400 V	67,90 kW / 400 V
Absicherung:	3 x 63 A	3 x 63 A	3 x 100 A
Leistung Heißluft:	36,00 kW	36,00 kW	66,00 kW
Leistung Dampf:	36,00 kW	36,00 kW	54,00 kW
Artikel-Nr.:	CE2ERRA.0000074	CF2ERRA.0000075	CG2ERRA.0000076
Preis:	10.563,00 €	13.524,00 €	19.383,00 €
<b>Gas</b>			
Gewicht/kg:	184	276	371
Anschlusswert Elektro:	1,50 kW / 230 V	1,30 kW / 230 V	2,20 kW / 230 V
Absicherung:	1 x 16 A	1 x 16 A	1 x 16 A
Gasanschluss:	3/4" IG	3/4" IG	3/4" IG
<b>Erdgas/Flüssiggas**</b>			
max. Nennwärmebelastung:	40,00 kW / 40,00 kW	42,00 kW / 42,00 kW	80,00 kW / 80,00 kW
Leistung Heißluft:	40,00 kW / 40,00 kW	42,00 kW / 42,00 kW	80,00 kW / 80,00 kW
Leistung Dampf:	40,00 kW / 40,00 kW	38,00 kW / 38,00 kW	51,00 kW / 51,00 kW
Artikel-Nr. Flüssiggas 3P:	CE2GRRRA.0000473	CF2GRRRA.0000474	CG2GRRRA.0000475
Artikel-Nr. Erdgas H:	CE2GRRRA.0000080	CF2GRRRA.0000081	CG2GRRRA.0000082
Artikel-Nr. Erdgas L:	CE2GRRRA.0000479	CF2GRRRA.0000480	CG2GRRRA.0000481
Preis:	12.250,00 €	15.281,00 €	21.903,00 €

\*Tiefe inkl. Türgriff. / \*\*Für den ordnungsgemäßen Betrieb ist der jeweilige Anschlussfließdruck sicherzustellen.



Abb. mit Haube UltraVent / UltraVent Plus

## UltraVent / UltraVent Plus

Kondensationshaube zur Bindung und Ableitung von Dämpfen. Kein Außenanschluss notwendig. UltraVent Plus mit spezieller Filtertechnik zur Reduzierung lästigen Qualms. Anschlusswert: 230 V

Typ:	Ultra Vent		Ultra Vent Plus	
	Artikel-Nr.:	Preis:	Artikel-Nr.:	Preis:
XS 6-2/3	60.73.865	2.252,00 €	60.74.394	3.490,00 €
6-1/1 oder 10-1/1	60.75.134	2.932,00 €	60.75.142	4.550,00 €
6-2/1 oder 10-2/1	60.75.135	3.632,00 €	60.75.143	5.633,00 €
20-1/1	60.75.136	3.636,00 €	-	-
20-2/1	60.75.137	4.760,00 €	-	-
XS 6-2/3 Combi Duo	60.73.943	2.365,00 €	60.74.404	3.603,00 €
6-1/1 oder 10-1/1 Combi Duo	60.76.169	3.288,00 €	60.76.173	5.261,00 €
6-2/1 oder 10-2/1 Combi Duo	60.76.170	4.157,00 €	60.76.174	6.649,00 €



Abb. mit Stapelkit (6-1/1 auf 10-1/1)

## Combi-Duo-Kit\*

Bausatz zur fachgerechten Kombination zweier RATIONAL-Kochsysteme übereinander (kein Unterbau im Bausatz enthalten). Ohne zusätzlichen Platzbedarf arbeiten Sie gleichzeitig in unterschiedlichen Betriebsarten.

Typ:	Ausführung:	Artikel-Nr.:	Preis:
XS 6-2/3 auf XS 6-2/3		60.73.768	438,00 €
6-1/1 auf 6-1/1	oder 6-1/1 auf 10-1/1	60.73.991	572,00 €
6-2/1 auf 6-2/1	oder 6-2/1 auf 10-2/1	60.74.725	747,00 €
XS 6-2/3 auf 6-1/1	oder XS 6-2/3 auf 10-1/1	60.75.755	801,00 €
XS 6-2/3 auf 6-2/1	oder 6-1/1 auf 6-2/1 oder XS 6-2/3 auf 10-2/1	60.75.756	1.047,00 €

Typ / Artikel-Nr.:	XS 6-2/3	6-1/1	10-1/1	6-2/1	10-2/1
XS 6-2/3	60.73.768	60.75.755	60.75.755	60.75.755	60.75.756
6-1/1	-	60.73.991	60.73.991	60.75.756	-
6-2/1	-	-	-	60.74.725	60.74.725



THGW 10-2/1

## Finishing-Bankettsysteme

Bestehend aus Tellerhordengestellwagen, Thermocover und Transportwagen. Nur in Verbindung mit der Einfahrschiene für Hordengestellwagen.

Typ:	passend für:	Anzahl der Teller:	Artikel-Nr.:	Preis:
6-1/1	Tischgerät	20	60.61.741	1.292,00 €
10-1/1	Tischgerät	32	60.11.628	1.460,00 €
10-1/1	Tischgerät	26	60.11.629	1.413,00 €
6-2/1	Standgerät	34	60.62.196	1.738,00 €
10-2/1	Standgerät	42	60.12.154	1.940,00 €
10-2/1	Standgerät	52	60.12.155	2.058,00 €

## Zusätzliche Optionen\*\*

### HeavyDutyLine

Konzipiert für den Einsatz unter herausfordernden Bedingungen, wie hohen Umgebungstemperaturen, langen Betriebszeiten und starker mechanischer Beanspruchung.

### Sicherheitstürverschluss

Der Sicherheitstürverschluss verhindert ein zu schnelles Öffnen der Garraumtür und schützt somit vor Verletzungen durch austretenden heißen Dampf.

### Mobility Line

Spezielles Zubehör für den mobilen Einsatz im Catering oder bei Bankettveranstaltungen.

### Abschließbare Bedienblende

Schützt vor unbefugtem Zugriff und mutwilliger Zerstörung mit einer nahezu unzerstörbaren Kunststoffabdeckung (LEXAN) mit integriertem Schloss. Nur für Kochsysteme mit Tür Rechtsanschlag.



HeavyDutyLine

\*Weitere Ausführungen (Linksanschlag, Gas, Untergestelle, Transportwagen für Hordengestelle) auf Anfrage. / \*\*Preise auf Anfrage.

# KOMBIDÄMPFER ZUBEHÖR



UG1 (1/1)



UG2 (1/1)



UG3 (1/1)



UG4 (1/1)

## Untergestelle Standard\*

Typ:	passend für:	Einschübe:	Ausführung:	Artikel-Nr.:	Preis:
XS 6-2/3	UG I	1 Ablagefläche	allseitig offen	60.31.018	412,00 €
XS 6-2/3	UG II	14 Paar Auflageschienen	zweiseitig offen, mit Seitenwänden	60.31.044	916,00 €
6 oder 10-1/1	UG I	1 Ablagefläche	allseitig offen	60.31.089	376,00 €
6 oder 10-1/1	UG II	14 Paar Auflageschienen	zweiseitig offen, mit Seitenwänden	60.31.086	836,00 €
6 oder 10-1/1	UG III	14 Paar Auflageschienen	einseitig offen, mit Seitenwänden, Rückwand und Decke	60.31.091	987,00 €
6 oder 10-1/1	UG IV	14 Paar Auflageschienen	allseitig geschlossen, mit Flügeltüren	60.31.093	1.408,00 €
6 oder 10-2/1	UG I	1 Ablagefläche	allseitig offen	60.31.090	438,00 €
6 oder 10-2/1	UG II	14 Paar Auflageschienen	zweiseitig offen, mit Seitenwänden	60.31.087	947,00 €
6 oder 10-2/1	UG III	14 Paar Auflageschienen	einseitig offen, mit Seitenwänden, Rückwand und Decke	60.31.092	1.117,00 €
6 oder 10-2/1	UG IV	14 Paar Auflageschienen	allseitig geschlossen, mit Flügeltüren	60.31.094	1.561,00 €

## Untergestelle UltraVent erhöht für die Installation einer Abluft- oder Kondensationshaube

Typ:	passend für:	Einschübe:	Ausführung:	Artikel-Nr.:	Preis:
6 oder 10-1/1	UG III	20 Paar Auflageschienen	einseitig offen, mit Seitenwänden, Rückwand und Decke	60.31.214	1.194,00 €
6 oder 10-2/1	UG III	20 Paar Auflageschienen	einseitig offen, mit Seitenwänden, Rückwand und Decke	60.31.216	1.326,00 €

## Kondensationsunterbrecher

› erzeugt einen beschleunigten Auftrieb von Dampf und anderen Wrasen aus dem Entlüftungrohr

Typ:	Höhe/mm:	Artikel-Nr.:	Preis:
XS-6-2/3	438	60.74.037	113,00 €
6 oder 10-1/1 bzw. 6 oder 10-2/1	458	60.72.592	113,00 €

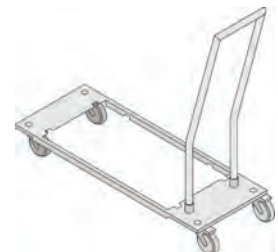

## Geräteanschluss-Kit

› bestehend aus Wasserzulaufschlauch (2 m) und Abwasserrohren DN 50

Typ:	Artikel-Nr.:	Preis:
XS 6-2/3, 6 oder 10-1/1 bzw. 6 oder 10-2/1	60.70.464	52,00 €

## Hordengestelle nur in Verbindung mit Einfahrschiene für Hordengestelle

Typ:	Einschübe:	Artikel-Nr.:	Preis:
6-1/1	6	60.61.420	421,00 €
6-2/1	6	60.62.150	528,00 €
10-1/1	10	60.11.600	502,00 €
10-2/1	10	60.12.150	625,00 €

## Transportwagen für Hordengestelle

Typ:	Ausführung:	Artikel-Nr.:	Preis:
6-1/1 oder 10-1/1	Standard	60.74.000	594,00 €
6-1/1 oder 10-1/1	höhenverstellbar	60.75.606	949,00 €
Einfahrschiene		60.75.115	119,00 €
6-2/1 oder 10-2/1	Standard	60.73.999	787,00 €
6-2/1 oder 10-2/1	höhenverstellbar	60.75.605	1.260,00 €
Einfahrschiene		60.74.650	129,00 €



Hordengestell mit Wagen

## Transportwagen für Combi-Duo und Standgeräte

› ermöglicht den sicheren Transport der gefüllten Behälter

Artikel-Nr.:	Preis:
60.73.309	322,00 €



Transportwagen für Hordengestelle

\*Alle Untergestelle sind auch fahrbar, mit Laufrollen und Feststellbremsen lieferbar. Preise auf Anfrage.

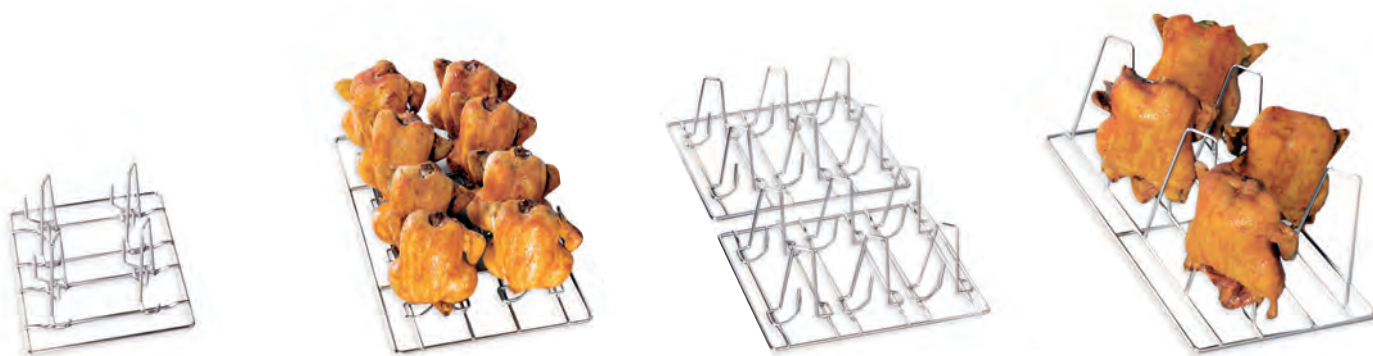

## Hähnchen-Superspike und Enten-Superspike

Bezeichnung:	Kapazität:	max. Gewicht/kg:	XS 6-2/3:	61:	101:	201:	202:	Artikel-Nr.:	Preis:
Hähnchen-Superspike	H4: GN 1/2	1,3	4	16	24	48	-	6035.1015	33,00 €
Hähnchen-Superspike	H6: GN 1/1	1,3	-	12	18	36	72	6035.1016	41,00 €
Hähnchen-Superspike	H8: GN 1/1	1,3	-	16	24	48	96	6035.1006	44,00 €
Hähnchen-Superspike	H10: GN 1/1	0,9	-	20	30	60	120	6035.1010	53,00 €
Enten-Superspike	E8: GN 1/1	2,2	-	8	16	32	64	6035.1009	79,00 €



## Brat- und Backpfanne

› der wellenförmige Boden sorgt für eine gleichmäßige Bräunung

Bezeichnung:	Artikel-Nr.:	Preis:
klein ø 160 mm	60.73.271	45,00 €
groß ø 250 mm	60.73.272	60,00 €



## Brat- und Backblech, ungelocht

Bezeichnung:	B x T/mm:	Artikel-Nr.:	Preis:
GN 2/3	325 x 354	60.73.671	37,00 €
GN 1/1	325 x 530	6013.1103	49,00 €
GN 2/1	650 x 530	6013.2103	71,00 €
Bäckernorm	400 x 600	6013.1003	60,00 €



## Backblech, gelocht

Bezeichnung:	B x T/mm:	Artikel-Nr.:	Preis:
GN 2/3	325 x 354	60.74.147	37,00 €
GN 1/1	325 x 530	6015.1103	46,00 €
GN 2/1	650 x 530	6015.2103	70,00 €
Bäckernorm	400 x 600	6015.1000	58,00 €



## Combi Fry

› für Zubereitung großer Mengen vorfrittierter Produkte

Bezeichnung:	B x T/mm:	Artikel-Nr.:	Preis:
GN 1/2	325 x 265	6019.1250	41,00 €
GN 2/3	325 x 354	60.73.619	56,00 €
GN 1/1	325 x 530	6019.1150	73,00 €



## Combi Grillrost

› ermöglicht perfekte Grillmuster

Bezeichnung:	B x T/mm:	Artikel-Nr.:	Preis:
GN 1/1	325 x 530	6035.1017	98,00 €



## Grill-Pizza-Platte

› ideal für Pizza, Flammkuchen oder Fladenbrot

Bezeichnung:	B x T/mm:	Artikel-Nr.:	Preis:
GN 2/3	325 x 354	60.73.798	89,00 €
GN 1/1	325 x 530	60.70.943	116,00 €
Bäckernorm	400 x 600	60.71.237	149,00 €

# GAR- UND SPEZIALZUBEHÖR



## Kreuz- und Streifen-Grillrost – bis zu 160 Rumpsteaks in nur 15 Minuten

Dank seiner innovativen Konstruktion stehen Ihnen beim neuen Kreuz- und Streifen-Grillrost gleich zwei unterschiedliche Grillmuster mit nur einem Rost zur Verfügung. Je nachdem, welche Seite Sie nutzen, bringt der Kreuz- und Streifen-Grillrost entweder die klassischen Grillstreifen oder das beliebte, original amerikanische Steakhouse-Muster auf Ihre Produkte. Der CombiGrill-Rost ist extrem robust und langlebig. Die 3-lagige TriLax Beschichtung wirkt bräunungsunterstützend und ist bestens für den Einsatz bei Temperaturen bis 300°C geeignet.

- › zwei verschiedene Grillmuster mit nur einem Rost
- › kein Vorheizen notwendig
- › auch für große Mengen
- › optimale Antihafteigenschaften
- › leichte Reinigung

Bezeichnung:	B x T/mm:	Artikel-Nr.:	Preis:
GN 1/2	325 x 265	60.73.802	71,00 €
GN 2/3	325 x 354	60.73.801	83,00 €
GN 1/1	325 x 530	60.73.314	109,00 €

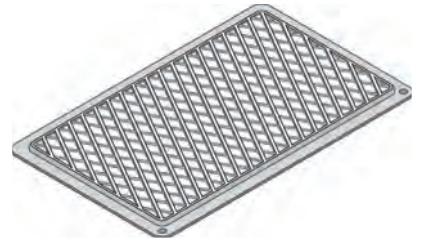
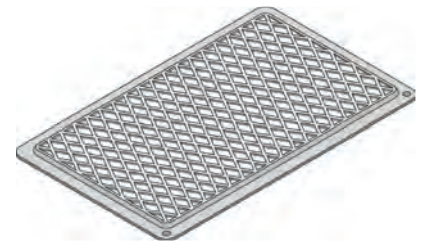

### Multibaker

Bezeichnung:	B x T/mm:	Artikel-Nr.:	Preis:
GN 1/3 (2 Mulden)	325 x 265	60.73.764	39,00 €
GN 2/3 (5 Mulden)	325 x 354	60.73.646	55,00 €
GN 1/1 (8 Mulden)	325 x 530	60.71.157	71,00 €



### Behälter, granitemailliert, GN 1/2

B x T x H/mm:	Artikel-Nr.:	Preis:
325 x 265 x 20	6014.1202	45,00 €
325 x 265 x 40	6014.1204	50,00 €
325 x 265 x 60	6014.1206	62,00 €



### Behälter, granitemailliert, GN 2/3

B x T x H/mm:	Artikel-Nr.:	Preis:
325 x 354 x 20	6014.2302	50,00 €
325 x 354 x 40	6014.2304	56,00 €
325 x 354 x 60	6014.2306	68,00 €



### Behälter, granitemailliert, GN 1/1

B x T x H/mm:	Artikel-Nr.:	Preis:
325 x 530 x 20	6014.1102	60,00 €
325 x 530 x 40	6014.1104	66,00 €
325 x 530 x 60	6014.1106	81,00 €



### Behälter, granitemailliert, GN 2/1

B x T x H/mm:	Artikel-Nr.:	Preis:
650 x 530 x 20	6014.2102	91,00 €
650 x 530 x 40	6014.2104	100,00 €
650 x 530 x 60	6014.2106	123,00 €

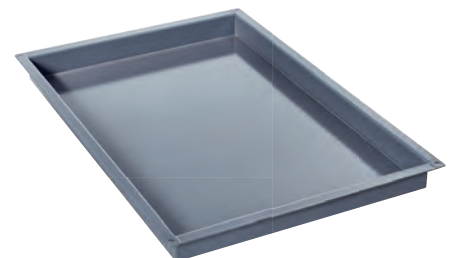

### Behälter, granitemailliert, Bäckernorm

B x T x H/mm:	Artikel-Nr.:	Preis:
400 x 600 x 20	6014.1002	73,00 €
400 x 600 x 40	6014.1004	80,00 €
400 x 600 x 60	6014.1006	98,00 €

Kochen. Braten. Frittieren. Alles in einem Gerät, bis zu 4-mal schneller und mit 40% weniger Energieverbrauch.



112T



112+



112L

VarioCookingCenter*	112T	112+	112L
Anzahl Essen/Tag:	ab 30	ab 30	50-100
Nutzkapazität/l:	2 x 14	2 x 14	2 x 25
Kochoberfläche:	2 x 12 dm <sup>2</sup>	2 x 12 dm <sup>2</sup>	2 x 19 dm <sup>2</sup>
B x T x H/mm:	962 x 800 x 400	1224 x 777 x 1100	1102 x 905 x 428
Gewicht/kg:	99	168	132
Tiegelrandhöhe/mm:	-	900	-
Wasserzu-/ablauf:	R 3/4" / DN 40	R 3/4" / DN 40	R 3/4" für 1/2" / DN 40

#### Ohne Druckgarteknik:

Anschlusswert (Standard/Dynamic):	17,00 kW / 13,00 kW	-	28,00 kW / 21,00 kW
Artikel-Nr. (Standard):	V125100.01	-	V135100.01
Artikel-Nr. (Dynamic):	V125100.50	-	V135100.50
Preis:	12.600,00 €	-	15.500,00 €

#### Mit Druckgarteknik:

Anschlusswert (Standard/Dynamic):	-	17,00 kW / 13,00 kW	-
Artikel-Nr. (Standard):	-	V116100.01	-
Artikel-Nr. (Dynamic):	-	V116100.50	-
Preis:	-	16.775,00 €	-

#### Leistungsbeispiele VarioCookingCenter:

	112/112T	112+	112L
Omelett:	80 Portionen/Tiegel/h	80 Portionen/Tiegel/h	120 Portionen/Tiegel/h
Hacksteaks:	60 Stück/h	60 Stück/h	100 Stück/Tiegel/h
Gulasch anbraten:	3 kg/Charge/Tiegel	3 kg/Charge/Tiegel	4 kg/Charge/Tiegel
Gulasch druckgaren:	6 kg/Tiegel	6 kg/Tiegel	-
Limons (trocken):	3 kg/Charge/Tiegel	3 kg/Charge/Tiegel	5 kg/Charge/Tiegel
Reis (trocken):	3 kg/Charge/Tiegel	3 kg/Charge/Tiegel	5 kg/Charge/Tiegel
Tagliatelle (trocken):	6 kg/Tiegel/h	6 kg/Tiegel/h	10 kg/Tiegel/h
Pudding:	10 Liter/Charge/Tiegel	10 Liter/Charge/Tiegel	15 l/Charge/Tiegel
Pommes frites TK:	12 kg/Tiegel/h	12 kg/Tiegel/h	18 kg/Tiegel/h
Fischstäbchen TK:	400 Stück/Tiegel/h	400 Stück/Tiegel/h	700 Stück/Tiegel/h
Kassler:	5 kg/Tiegel	5 kg/Tiegel	14 kg/Tiegel



#### Untergestell

- › 2 Ausziehböden
- › 8 Paar Aufлагeschielen
- › Seitenwände und Decke geschlossen
- › Rückseite offen

Ausführung:	Artikel-Nr.:	Preis:
112T standard	60.30.925	1.390,00 €
112T fahrbar	60.30.926	1.615,00 €
112L standard	60.30.940	1.730,00 €
112L fahrbar	60.30.941	1.950,00 €

#### Zubehöropaket Grundausstattung für Typ 112T, 112+ und 112L

- › 1 x Kochkorb
- › 1 x Frittierkorb
- › 1 x Spachtel
- › 1 x Sieb
- › 2 x Tiegelbodenrost
- › 2 x Arm für Hebe- und Senkautomatik

passend für:	Artikel-Nr.:	Preis:
Typ 112+/112T	60.73.305	622,00 €
Typ 112L	60.73.863	747,00 €

\*Gerätedarstellung inkl. Optionen: Untergestell, Seitenschränke, VitroCeran, Druckgaren.

# VARIO COOKING CENTER



211/211+



311 / 311+

VarioCookingCenter*	211 / 211+	311 / 311+
Anzahl Essen/Tag:	100 - 300	100 - 500
Nutzkapazität/l:	100	150
Kochoberfläche:	42 dm <sup>2</sup>	65 dm <sup>2</sup>
B x T x H/mm:	1164 x 914 x 1100	1542 x 914 x 1100
Gewicht/kg:	195	251
Tiegelrandhöhe/mm:	900	900
Wasserzu-/ablauf:	R 3/4" / DN 50	R 3/4" / DN 50
<b>Ohne Druckgarteknik:</b>		
Anschlusswert (Standard/Dynamic):	28,00 kW / 22,00 kW	45,00 kW / 35,00 kW
Artikel-Nr. (Standard):	V215100.01	V315100.01
Artikel-Nr. (Dynamic):	V215100.50	V315100.50
Preis:	17.105,00 €	22.415,00 €
<b>Mit Druckgarteknik:</b>		
Anschlusswert (Standard/Dynamic):	28,00 kW / 22,00 kW	45,00 kW / 35,00 kW
Artikel-Nr. (Standard):	V216100.01	V316100.01
Artikel-Nr. (Dynamic):	V216100.50	V316100.50
Preis:	20.165,00 €	25.685,00 €
<b>Leistungsbeispiele VarioCookingCenter:</b>		
	211	311
Omelett:	300 Portionen/h	450 Portionen/h
Hacksteaks:	240 Stück/h	360 Stück/h
Gulasch Anbraten:	12 kg/Charge	20 kg/Charge
Gulasch Druckgaren:	45 kg	70 kg
Linsen (trocken):	20 kg/Charge	30 kg/Charge
Reis (trocken):	20 kg/Charge	30 kg/Charge
Tagliatelle (trocken):	36 kg/h	54 kg/h
Pudding:	60 l/Charge	100 l/Charge
Pommes frites TK:	70 kg/h	110 kg/h
Fischstäbchen TK:	1800 Stück/h	2700 Stück/h
Kassler:	45 kg	70 kg

## Zubehöropaket Grundausstattung für Typ 211 und 311

- › 1 x Arm für Hebe- und Senkautomatik
- › 1 x Spachtel
- › 1 x Sieb
- › 2 bzw. 3 x Kochkorb Typ 211/311
- › 2 bzw. 3 x Tiegelbodenrost Typ 211/311

passend für:	Artikel-Nr.:	Preis:
Typ 211	60.73.306	846,00 €
Typ 311	60.73.307	1.137,00 €



\*Gerätedarstellung inkl. Optionen: Untergestell, Seitenschränke, VitroCeran, Druckgaren.



### Koch- oder Frittierkorb

› zum Kochen / Frittieren in Körben mit AutoLift

Ausführung:	Artikel-Nr.:	Preis:
112T/112+ Kochkorb	60.70.752	169,00 €
112T/112+ Frittierkorb	24.00.972	170,00 €



### Koch- oder Frittierkorb

› zum Kochen / Frittieren in Körben mit AutoLift

Ausführung:	Artikel-Nr.:	Preis:
112L Kochkorb	60.73.680	230,00 €
112L Frittierkorb	60.73.684	230,00 €



### Koch- oder Frittierkorb

› wird je 2 bzw. 3 x benötigt

Ausführung:	Artikel-Nr.:	Preis:
211 Kochkorb	2 x 60.70.725	2 x 231,00 €
311 Kochkorb	3 x 60.70.725	3 x 231,00 €
211 Frittierkorb	2 x 60.70.716	2 x 232,00 €
311 Frittierkorb	3 x 60.70.716	3 x 232,00 €

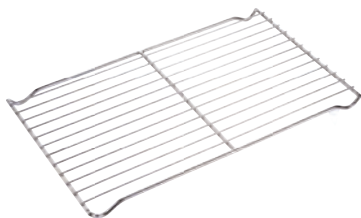

### Tiegelbodenrost

› um Kontakt zwischen Gargut und Tiegelboden zu vermeiden z.B. beim Übernachtgaren

Ausführung:	Artikel-Nr.:	Preis:
112T/112+	60.70.787	54,00 €



### Tiegelbodenrost

› um Kontakt zwischen Gargut und Tiegelboden zu vermeiden z.B. beim Übernachtgaren

Ausführung:	Artikel-Nr.:	Preis:
112L	60.73.702	60,00 €

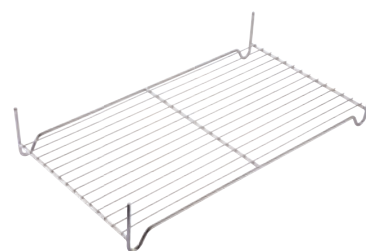

### Tiegelbodenrost

› um Kontakt zwischen Gargut und Tiegelboden zu vermeiden z.B. beim Übernachtgaren

Ausführung:	Artikel-Nr.:	Preis:
211 (2 Stück benötigt)	2 x 60.71.968	2 x 65,00 €
311 (3 Stück benötigt)	3 x 60.71.968	3 x 65,00 €



### Sieb

› dient als Rückhalt für lose gekochte Produkte beim Wasser ablassen

Ausführung:	Artikel-Nr.:	Preis:
112T/112+	60.71.327	63,00 €



### Sieb

› dient als Rückhalt für lose gekochte Produkte beim Wasser ablassen

Ausführung:	Artikel-Nr.:	Preis:
112L	60.73.706	70,00 €



### Sieb

› dient als Rückhalt für lose gekochte Produkte beim Wasser ablassen

Ausführung:	Artikel-Nr.:	Preis:
211	60.71.761	116,00 €
311	60.72.034	116,00 €



### Arm für Hebe- und Senkautomatik

› zum Kochen in Körben mit AutoLift

Ausführung:	Artikel-Nr.:	Preis:
112T/112+	24.00.973	60,00 €



### Arm für Hebe- und Senkautomatik

› zum Kochen in Körben mit AutoLift

Ausführung:	Artikel-Nr.:	Preis:
112L	60.73.795	60,00 €



### Arm für Hebe- und Senkautomatik

› zum Kochen in Körben mit AutoLift

Ausführung:	Artikel-Nr.:	Preis:
211	24.01.008	172,00 €
311	24.00.948	200,00 €



# VARIO COOKING CENTER ZUBEHÖR



## Spachtel

› zum Wenden und Entnehmen von Gargut im Tiegel

Ausführung:	Artikel-Nr.:	Preis:
112T/112+/112L/211/311	60.71.643	59,00 €



## Rührspachtel

› für das Einrühren und Umrühren von Lebensmitteln

Ausführung:	Artikel-Nr.:	Preis:
211/311	60.72.131	146,00 €



## Spätzlesieb

› Tiegelaufsatz zur optimalen und ergonomischen Herstellung von Spätzle

Ausführung:	Artikel-Nr.:	Preis:
211/311	60.73.747	261,00 €

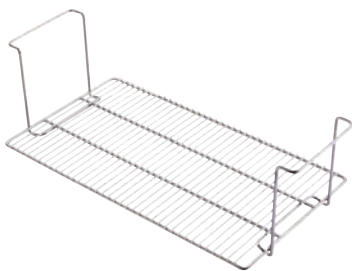

## Korbeinlage

› dient als weitere Ebene beim Kochen oder Frittieren in Körben mit AutoLift

Ausführung:	Artikel-Nr.:	Preis:
211/311	60.70.733	89,00 €



## Reinigungsset

› bestehend aus 10 l Flüssigreiner, Reinigungsarm, 1 Set Reinigungspads weich, 1 Reinigungsschwamm

Ausführung:	Artikel-Nr.:	Preis:
112T/112+/112L/211/311	60.73.920	160,00 €

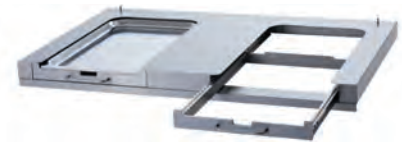

## Aufstellrahmen mit Auszügen

› zur Platzierung unterhalb des Gerätes mit Auszügen zum Entleeren der Tiegel und zur leichteren Reinigung

Ausführung:	Artikel-Nr.:	Preis:
112T	60.30.935	1.050,00 €



## Ölwagen

› zum Befüllen des Gartiegels  
› Lagerung/Filterung von Öl  
› Förderung von heißem Fett  
› mit Vorheizung zum Aufschmelzen von Blockfett oder gekühltem Öl

Ausführung:	Artikel-Nr.:	Preis:
211/311	60.74.941	4.560,00 €



## Korbwagen

› zum Lagern, Transportieren und Abtropfen von Frittier- und Kochkörben sowie GN-Behältern

Ausführung:	Artikel-Nr.:	Preis:
112L/211/311	60.73.612	970,00 €



## VarioMobil

› höhenverstellbar  
› zum Entleeren von Gargut  
› zum Transportieren von GN-Behältern  
› GN-Behälter nicht im Lieferumfang inbegriffen

Ausführung:	Artikel-Nr.:	Preis:
112T/112+/112L (GN 1/1)	60.73.349	775,00 €
211/311 (GN 2/1)	60.70.107	1.877,00 €

Alle RATIONAL Artikel und weitere Infos finden Sie in unserem [Onlineshop](#) ...





## EVEREO

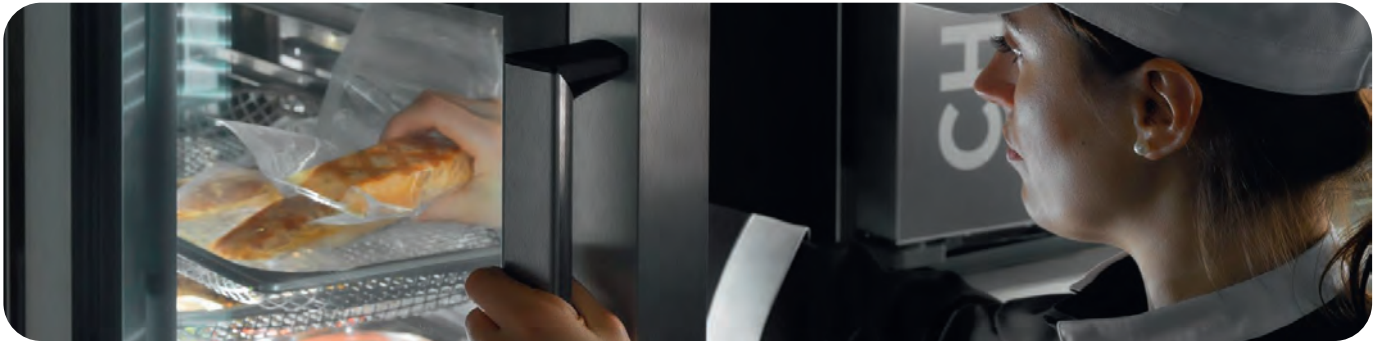

### bis zu 72 Stunden MULTI.Day Behälter

Kochen Sie wie immer mit einem offenen UNOX MULTI.Day-Behälter. Wenn der Garvorgang beendet ist, verschließen Sie den Behälter mit der patentierten MULTI.Day-Vakuumpumpe und legen Sie ihn in EVEREO, ohne dass die Lebensmittel abgekühlt werden müssen. EVEREO bewahrt die Lebensmittel bis zu 72 Stunden bei Betriebstemperatur auf, und Sie können sie bei Bedarf in Sekundenschnelle servieren. Ressourcen- und Energieeinsparungen.

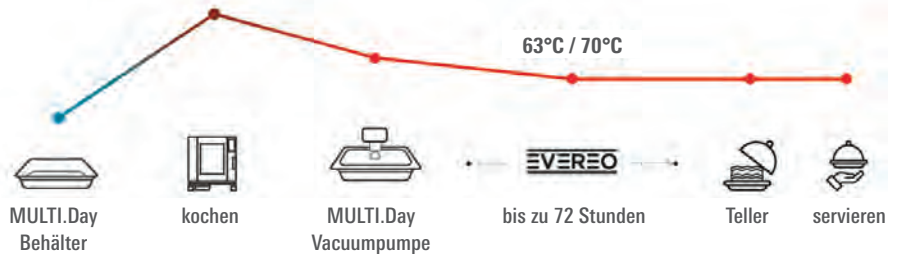

### bis zu 72 Stunden MULTI.Day Beutel

Die MULTI.Day-zertifizierten Beutel sind so konstruiert, dass sie den Temperaturbelastungen während des Koch- und Konservierungsprozesses standhalten und sicherstellen, dass während der Aufbewahrungstemperatur kein Kunststoff in die Lebensmittel gelangt. Legen Sie die MULTI.Day-Beutel nach dem Kochen in EVEREO ein, ohne sie abzukühlen, um sie bis zu 72 Stunden bei Betriebstemperatur aufzubewahren, und seien Sie immer für jede Bestellung bereit.

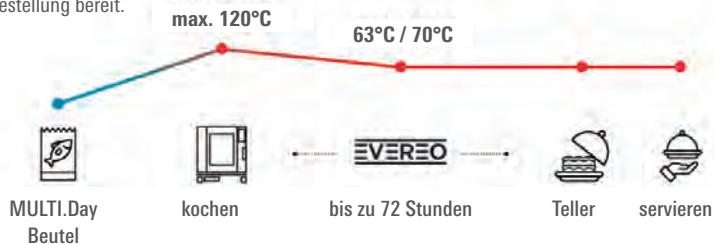

### bis zu 8 Stunden Superholding Deckel

Mit EVEREO können Sie Behälter mit gekochten Lebensmitteln, die nicht vakuumversiegelt wurden, länger als 2 Stunden in herkömmlichen Aufbewahrungsschränken aufbewahren. Dank der präzisen Atmosphären- und Temperaturregelung von EVEREO können Ihre Lebensmittel bis zu 8 Stunden in geschlossenen Behältern aufbewahrt werden.

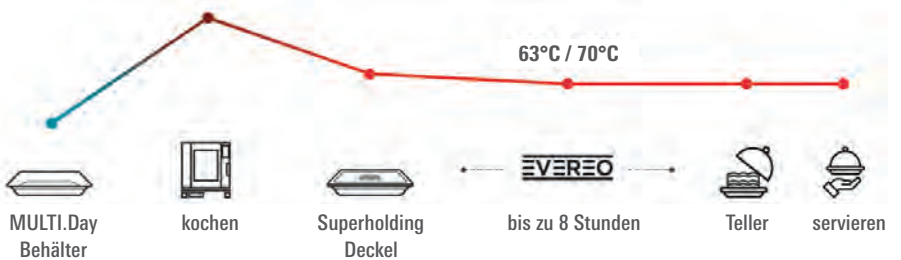



**EVEREO – Die Revolution**

Kombination zweier Gegensätze: Slow Food und Fast Service für beispiellose Ressourcen- und Energieeinsparungen. Der erste heiße Kühlschrank, der gekochte Mahlzeiten tagelang bei Serviertemperatur aufbewahrt. Evereo ist das einzige Gerät, das die patentierte Technologie zur Konservierung von Lebensmitteltemperaturen verwendet, um Lebensmittel sicher zu konservieren, indem eine äußerst genaue Temperatur- und Atmosphärenregelung in Kombination mit den modernsten Isolationstechnologien verwendet wird, um Wärmeverluste zu vermeiden. Evereo arbeitet mit 2 stabilisierten Temperaturoptionen immer sicher über der Gefahrenzone für das Bakterienwachstum: niedrig bei 63°C und hoch bei 70°C.

Alle **EVEREO** Geräte auch mit Türanschlag links sowie mit anderen Blechabständen gegen Aufpreis erhältlich.

Bitte besuchen Sie unseren **Onlineshop ...**



Bezeichnung:	Evereo 600 10 x GN 1/1	Evereo Cube 10 x 460 x 330	Evereo 900 10 x GN 1/3
B x T x H/mm:	750 x 618 x 916	600 x 632 x 590	535 x 888 x 916
Anschlusswert:	2,90 kW / 230 V / 50 Hz	1,50 kW / 230 V / 50 Hz	2,90 kW / 230 V / 50 Hz
Anzahl der Bleche:	10 Einschübe	10 Einschübe	10 Einschübe
Bleche B x T/mm:	GN 1/1	460 x 330	GN 1/3
Blechabstand/mm:	67	28	67
Artikel-Nr.:	XEEC-1011-EPR	XEEC-10HS-EPD / XEEC-10HS-EPR	XEEC-1013-EPR
Preis:	5.600,00 €	2.800,00 €	5.600,00 €

**Zubehör\***



MULTI.Day Behälter



MULTI.Day Vacuumpumpe

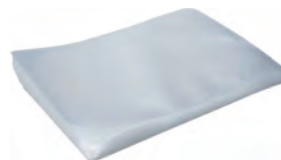

MULTI.Day Beutel



Superholding Deckel

\*Preis auf Anfrage



## KOMBIÖFEN

### BAKERLUX SPEED.Pro – Maximale Performance auf kleinstem Raum

2 in 1 – BAKERLUX SPEED.Pro vereint einen Heißluftofen und einen Speed-Cooking-Ofen in einem einzigen Gerät auf gerade mal 0,4 m<sup>2</sup> Stellfläche. Geringer Platzbedarf – maximaler Gewinn.



- › Kapazität:  
Backen – 3 Bleche 460 x 330 mm  
Speed – 1 Blech 460 x 330 mm

B x T x H/mm:	600 x 797 x 541
Anschlusswert:	6,50 kW / 400 V
Anzahl der Bleche:	3 Einschübe
Bleche B x T/mm:	460 x 330
Blechabstand/mm:	75
Artikel-Nr.:	XESW-03HS-EDDN
Preis:	6.150,00 €

### Back-Modus

Der geräumige Backraum mit Doppelgeschwindigkeitsventilator ist ideal, um duftende und gebräunte Backwaren zu erhalten.

Ultra flaches Blech für maximale Verteilung der Luftzirkulation. Backpapier nicht erforderlich.

- › 27 Croissants in 16 Minuten

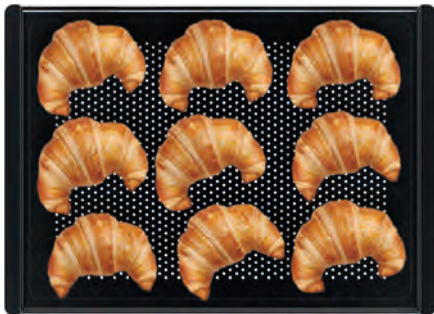

Maximiert die Luftzirkulation auf der Oberfläche des Brotes.

- › 18 mittlere Baguettes in 18 Minuten



Erhitzung des Teigs während des Backens. Extrem niedrige Kante für maximale Backgleichmäßigkeit.

- › 3 Focaccias in 14 Minuten



### Speed-Modus

Die SPEED.Plate ermöglicht es, sowohl einzelne als auch mehrere Portionen von Lebensmitteln in Sekunden zu erhitzen. Die gerippte Seite ist ideal für Club Sandwiches, Brot ohne Kruste oder Feinkost. Die glatte Seite erwärmt sich schnell und bräunt die Unterseite des Produkts und verleiht ihm eine intensive und gleichmäßige Farbe.

Beispiele:

- › 4 Club-Sandwiches in 125 Sekunden
- › 4 Burritos in 90 Sekunden



WiFi-Verbindung



LED-Beleuchtung



Panel mit integriertem USB



Backraum mit integrierter Blechstütze

# HEISSLUFTÖFEN



Alle UNOX Geräte und weitere Infos finden Sie in unserem Onlineshop ...



**Anna, 4 x 460 x 330**

- › Gewicht 22 kg
- › Blechabstand 75 mm

Abstand zwischen den Blechen/mm:	70
Anschlusswert:	3,00 kW / 230 V / 50 Hz
B x T x H/mm:	600 x 587 x 472
Artikel-Nr.:	XF023
Preis:	577,00 €



**Arianna LED, 4 x 460 x 330**

- › 4 TG305 Einschübe enthalten
- › Gewicht 39 kg
- › Blechabstand 75 mm
- › 3/4" Wasseranschluss

Abstand zwischen den Blechen/mm:	75
Anschlusswert:	3,50 kW / 230 V / 50 Hz
B x T x H/mm:	600 x 669 x 500
Artikel-Nr.:	XEFT-04HS-ELD V
Preis:	1.107,00 €



**Stefania LED, 3 x 460 x 330**

- › Gewicht 46 kg
- › Blechabstand 75 mm
- › 3/4" Wasseranschluss

Abstand zwischen den Blechen/mm:	75
Anschlusswert:	3,50 kW / 230 V / 50 Hz
B x T x H/mm:	600 x 669 x 425
Artikel-Nr.:	XEFT-03HS-ELD V
Preis:	999,00 €



**Domenica, 4 x 600 x 400**

- › Gewicht 44 kg
- › Blechabstand 75 mm

Abstand zwischen den Blechen/mm:	70
Anschlusswert:	5,30 kW / 400 V / 50 Hz
B x T x H/mm:	800 x 706 x 472
Artikel-Nr.:	XF043
Preis:	1.023,00 €



**Rossella LED, 4 x 600 x 400**

- › Gewicht 57 kg
- › Blechabstand 75 mm
- › 3/4" Wasseranschluss

Abstand zwischen den Blechen/mm:	75
Anschlusswert:	6,90 kW / 400 V / 50 Hz
B x T x H/mm:	800 x 811 x 500
Artikel-Nr.:	XEFT-04EU-ELD V
Preis:	1.823,00 €



**Elena LED 3 x 600 x 400**

- › Gewicht 46 kg
- › Blechabstand 75 mm
- › 3/4" Wasseranschluss

Abstand zwischen den Blechen/mm:	75
Anschlusswert:	3,50 kW / 230 V / 50 Hz
B x T x H/mm:	800 x 811 x 425
Artikel-Nr.:	XEFT-03EU-ELD V
Preis:	1.423,00 €

Panasonic nimmt im Design, in der Entwicklung und Fertigung professioneller Mikrowellengeräte eine weltweit führende Stellung ein. Die globale Dominanz in einer breiten Produktpalette ist die Folge unseres Engagements für Produkte hoher Qualität.

Die über 40-jährige Erfahrung, die wir bei der Entwicklung von Mikrowellengeräten gesammelt haben, gewährleistet den besonderen Erfolg unserer jüngsten Generation von professionellen Mikrowellengeräten. Panasonics Produktpalette professioneller Mikrowellengeräte enthält Produkte für alle Marktsektoren und jede Küchensituation, vom AUFTAUEN bis zum GAREN in höchster Qualität.



**Modell NE-3240, GN 1/1**

- › Gehäuse und Garraum aus Edelstahl
- › abgerundeter, leicht zu reinigender Garraum
- › mit 4 Magnetronen und rotierenden Hohlleitern
- › 4 Leistungsstufen: hoch, mittel, niedrig und auftauen
- › Einstellung über Drehknopf

Mikrowellenleistung:	3200 W
Anschlusswert:	4,90 kW / 400 V / 50 Hz
Garraumvolumen/l:	44,0
B x T x H/mm Garraum:	535 x 330 x 250
B x T x H/mm außen:	650 x 526 x 471
Artikel-Nr.:	90213021
Preis:	2.942,00 €



**Modell NE-2140, GN 1/1**

- › Gehäuse und Garraum aus Edelstahl
- › abgerundeter, leicht zu reinigender Garraum
- › mit 4 Magnetronen und rotierenden Hohlleitern
- › 4 Leistungsstufen: hoch, mittel, niedrig und auftauen
- › Einstellung über Drehknopf

Mikrowellenleistung:	2100 W
Anschlusswert:	3,65 kW / 400 V / 50 Hz
Garraumvolumen/l:	44,0
B x T x H/mm Garraum:	535 x 330 x 250
B x T x H/mm außen:	650 x 526 x 471
Artikel-Nr.:	90213017
Preis:	2.460,00 €



**Modell NE-1840, GN 1/1**

- › Gehäuse und Garraum aus Edelstahl
- › abgerundeter, leicht zu reinigender Garraum
- › mit 4 Magnetronen und rotierenden Hohlleitern
- › 4 Leistungsstufen: hoch, mittel, niedrig und auftauen
- › Einstellung über Drehknopf, abschaltbarer Signalton

Mikrowellenleistung:	1800 W
Anschlusswert:	3,20 kW / 230 V / 50 Hz
Garraumvolumen/l:	44,0
B x T x H/mm Garraum:	535 x 330 x 250
B x T x H/mm außen:	650 x 526 x 471
Artikel-Nr.:	90213014
Preis:	2.259,00 €



**Modell NE-2143-2**

- › mit herausnehmbarem Himmel
- › LED-Innenraumbeleuchtung, LC-Display
- › mit 2 Magnetronen von oben und unten
- › 3 Leistungsstufen: hoch, mittel und niedrig
- › 2 Geräte können übereinander gestapelt werden

Mikrowellenleistung:	2100 W
Anschlusswert:	3,16 kW / 230 V / 50 Hz
Garraumvolumen/l:	18,0
B x T x H/mm Garraum:	330 x 310 x 175
B x T x H/mm außen:	422 x 508 x 337
Artikel-Nr.:	90213027
Preis:	1.526,00 €



**Modell NE-1843**

- › mit herausnehmbarem Himmel
- › LED-Innenraumbeleuchtung, LC-Display
- › mit 2 Magnetronen von oben und unten
- › 3 Leistungsstufen: hoch, mittel und niedrig
- › 2 Geräte können übereinander gestapelt werden

Mikrowellenleistung:	1800 W
Anschlusswert:	2,83 kW / 230 V / 50 Hz
Garraumvolumen/l:	18,0
B x T x H/mm Garraum:	330 x 310 x 175
B x T x H/mm außen:	422 x 508 x 337
Artikel-Nr.:	90213026
Preis:	1.361,00 €



**Modell NE-1027**

- › Gehäuse und Garraum aus Edelstahl
- › Ausgangsleistung von 100 W - 1000 W, 1 Magnetron
- › Zeitschaltuhr mit Drehknopf
- › Leistungseinstellung per Drehknopf

Mikrowellenleistung:	1000 W
Anschlusswert:	1,49 kW / 230 V / 50 Hz
Garraumvolumen/l:	22,0
B x T x H/mm Garraum:	330 x 330 x 200
B x T x H/mm außen:	510 x 360 x 306
Artikel-Nr.:	90213011
Preis:	641,00 €

## KONTAKTGARSYSTEME

**spidocook™**

### CALDOLUX – Ofen für langsames Garen und Warmhalten

CALDOLUX ist ein statischer Ofen mit Cook&Hold-Funktion, welcher das Garen bei niedriger Temperatur (max. 120°C) und das Warmhalten von gekochten Speisen (max. 100°C) bis zu einer maximalen Dauer von 10 + 10 Stunden ermöglicht. Die Doppelfunktion garantiert exzellente Ergebnisse.



#### SCH030

- › Cook & Hold
- › 3 x GN 1/1

B x T x H/mm:	436 x 645 x 409
B x T/mm Oberfläche:	GN 1/1
Höchsttemperatur:	120°C
Anschlusswert:	0,75 kW / 230 V / 50 Hz
Gewicht/kg:	21
Artikel-Nr.:	SCH030
Preis:	1.136,00 €

### SPIDOFLAT – Kontaktgrillsystem aus Glaskeramik

Die neuen SPIDOFLAT aus Glaskeramik garen gleichmäßig Fleisch, Fisch und Gemüse. Der Geschmack bleibt intakt, auch wenn verschiedene Speisen nacheinander gegrillt werden. Sie sind extrem sicher im Gebrauch sowie einfach und schnell zu reinigen.



#### SP200

- › Einzel-Fry Top
- › aus Glaskeramik mit 2,50 kW

B x T x H/mm:	398 x 654 x 129
B x T/mm Oberfläche:	280 x 440
Höchsttemperatur:	400°C
Anschlusswert:	2,50 kW / 230 V / 50 Hz
Gewicht/kg:	10
Artikel-Nr.:	SP200
Preis:	455,00 €



#### SP300

- › Doppel-Fry Top
- › aus Glaskeramik mit 5,00 kW

B x T x H/mm:	693 x 654 x 129
B x T/mm Oberfläche:	2 x 280 x 440
Höchsttemperatur:	400°C
Anschlusswert:	5,00 kW / 230 V / 50 Hz
Gewicht/kg:	17
Artikel-Nr.:	SP300
Preis:	753,00 €

### SPIDOGLOSS aus Glaskeramik

Die Produktlinie der SPIDOGLOSS-Platten eignet sich perfekt für Schnellrestaurants, kann jedoch auch ein guter Helfer in der Küche sein. Auf den Glaskeramikplatten können Sie sowohl Brötchen als auch Sandwiches sowie Fleisch und Fisch oder Gemüse garen, und dies mit optimalen Kochresultaten. Diese Platten sind extrem sicher im Gebrauch sowie schnell und einfach zu reinigen.



#### SP010PR

- › analoge Einzelplatte
- › schwarze gestreifte Ebenen mit 1,50 kW

B x T x H/mm:	331 x 458 x 176
B x T/mm Oberfläche:	250 x 250
Höchsttemperatur:	400°C
Anschlusswert:	1,50 kW / 230 V / 50 Hz
Gewicht/kg:	10
Artikel-Nr.:	SP010PR
Preis:	517,00 €



#### SP015PR

- › analoge mittelgroße Platte
- › schwarze gestreifte Ebenen mit 3,00 kW

B x T x H/mm:	481 x 457 x 182
B x T/mm Oberfläche:	400 x 300
Höchsttemperatur:	400°C
Anschlusswert:	3,00 kW / 230 V / 50 Hz
Gewicht/kg:	15
Artikel-Nr.:	SP015PR
Preis:	651,00 €



#### SP020PR

- › analoge Doppelplatte
- › schwarze gestreifte Ebenen mit 3,00 kW

B x T x H/mm:	619 x 458 x 176
B x T/mm Oberfläche:	2 x 250 x 250
Höchsttemperatur:	400°C
Anschlusswert:	3,00 kW / 230 V / 50 Hz
Gewicht/kg:	17
Artikel-Nr.:	SP020PR
Preis:	855,00 €



## Merrychef – Kleines Schnellgarsystem mit großer Leistung

Drei Gartechnologien: Tuned Impingement, Mikrowelle, Heißluft.

eikon e1s und e2s eignen sich perfekt zum Kochen, Toasten, Grillen, Backen und Regenerieren aus frischen und tiefgefrorenen Lebensmitteln, wie Sandwiches, Backwaren, Pizzas, Fisch, Gemüse und Fleisch.

- › easyTouch: bedienerfreundliche Oberfläche
- › Plug-and-Play: steckerfertig
- › Cool-to-Touch: Geräteaußenseite bleibt kühl
- › MenuConnect: 1000 Garprofile über USB
- › minimaler Platzbedarf
- › Zeitschaltautomatik
- › Ablage auf der Trend Geräteoberseite
- › einfach zu reinigen, gerundete Ecken
- › geräuscharm
- › mit eikon e2s Kapazität verdoppeln: zwei Geräte nebeneinander aufstellen – nur ein Stromanschluss notwendig (nur für Standard Power)

Bezeichnung:	e1s	e2s Standard Power (1 Phase)	e2s High Power (2 Phasen)
Garprogramme:	1024 (6-stufig)	1024 (6-stufig)	1024 (6-stufig)
Katalysator:	ja	ja	ja
Absicherung/Phase:	16 A / Kategorie D	16 A / Kategorie D	16 A / Kategorie D
Magnetron:	1	1	2
Anschlusswert*:	230 V / 50 Hz	230 V / 50 Hz	400 V / 50 Hz
Leistung Mikrowelle / Heißluft:	0,80 kW / 2,20 kW	1,00 kW / 2,20 kW	2,00 kW / 2,20 kW
Leistungsaufnahme:	2,99 kW	3,68 kW	6,00 kW
schneller als konventionelle Garmethoden/min:	10 - 12	20	20
B x T x H/mm:	407 x 538 x 588	356 x 595 x 620	356 x 595 x 620
Gewicht/kg:	58	53	61
Artikel-Nr. classic:	-	E2SFXMV5ABU1CLDE	E2SDBMV5BDU1CLDE
Preis:	-	7.002,00 €	7.726,00 €
Artikel-Nr. rot:	-	E2SFXMV5ABU1RDDE	E2SDBMV5BDU1RDDE
Preis:	-	7.275,00 €	8.117,00 €
Artikel-Nr. schwarz:	E1SGHVMV5XBU2EU	E2SFXMV5ABU1BKDE	E2SDBMV5BDU1BKDE
Preis:	5.910,00 €	7.275,00 €	8.117,00 €

## Zubehör

Der mit unterschiedlichem Zubehör kombinierbare eikon e2s erlaubt maximale Flexibilität und vielfältige Anwendungen. Sie können ein breites Angebot von frischen bis gefrorenen Lebensmitteln garen, tosten, grillen, backen und regenerieren. Im eikon e2s kann von Merrychef zugelassenes Zubehör aus Metall verwendet werden.

**Adapter**  
zum Betrieb  
zweier e2s-Geräte  
über einen Stecker  
(nur für Standard  
Power-Version)



Artikel-Nr.: SR273  
Preis: 130,00 €

**Schaufel**  
mit Wärmeisolierung  
am Griff und Handschutz

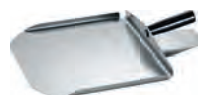

Artikel-Nr.: SR318  
Preis: 59,00 €

**e2s Abdeckblende**  
für Geräterückseite  
mit Werbefläche

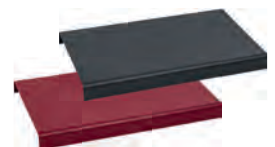

Artikel-Nr. schwarz / rot: PSB248  
Preis: 255,00 €

**Cool down Schale**



Artikel-Nr.: 3224079  
Preis: 29,00 €

**e2s Garplatte**



Artikel-Nr.: PSB3108  
Preis: 114,00 €

**Korb ungelocht**

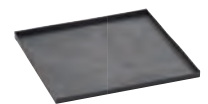

Artikel-Nr.: 3224080  
Preis: 59,00 €

\*Sonderspannungen auf Anfrage



## HOCHLEISTUNGSGRILLS

### Garland – Hochleistungs-Xpress-Grills, Clam-Shell-Technik

Die leistungsstarken Clam-Shell-Kontaktgrills garen kalibrierte Produkte aller Art besonders gleichmäßig und doppelt so schnell wie herkömmliche Grills.



Diese und weitere Spezialgeräte finden Sie in unserem **Onlineshop ...**



Bezeichnung:	XPE 36***	XPE 24**	XPE 12
Ausführung:	3 Grillplatten	2 Grillplatten	1 Grillplatte
Betriebsart:	Elektro	Elektro	Elektro
Grillfläche/mm:	905 x 559	603 x 559	298 x 559
Anschlusswert*:	23,80 kW / 400 V / 50 Hz	15,90 kW / 400 V / 50 Hz	7,90 kW / 400 V / 50 Hz
B x T x H/mm:	1007 x 876 x 1493	703 x 876 x 1493	398 x 876 x 1493
Gewicht/kg:	413	220	193
Artikel-Nr.:	XPE 36	XPE 24	XPE 12
Preis:	33.195,00 €	25.495,00 €	16.995,00 €

\*Sonderspannungen auf Anfrage \*\*verfügbar auch mit nur einer heb- und senkbaren Platte, entweder rechts oder links (-1L oder -1R)  
 \*\*\*verfügbar auch mit nur zwei heb- und senkbaren Platten, entweder rechts oder links (-2L oder -2R)

## FRITTIERSTATIONEN

### Frymaster – Hochleistungs-Frittierstation FilterQuick mit Fingertip Filtration

40% weniger Öl, 10% weniger Energie, perfekte Qualität:

- › Filtern auf Knopfdruck / minimales Ölhandling
- › akustische Ölstandsüberwachung
- › SMART4U FilterQuick Steuerung verfügt über 20 programmierbare Frittierprogramme
- › schwenkbare, selbst-arretierende, flache Heizelemente vereinfachen die Reinigung



Ausführung:	Fingertip-Filtration, Digital-Controller FQ4000, automatische Niveauregulierung (ATO)
B x T x H/mm/Becken:	Einzelbecken: 330 x 356 x 95, Doppelbecken (optional): 150 x 356 x 95
Fettkapazität/Becken:	Einzelbecken: 15 l, Doppelbecken (optional): 2 x 8 l

Bezeichnung:	2 FQE 30 U	3 FQE 30 U	4 FQE 30 U
Becken:	2 x Einzelbecken	3 x Einzelbecken	4 x Einzelbecken
Leistung/kW:	2 x 14,00	3 x 14,00	4 x 14,00
Anschlusswert*:	2 x 400 V / 50 Hz	3 x 400 V / 50 Hz	4 x 400 V / 50 Hz
Produktion kg/h:**	64	96	128
B x T x H/mm:***	794 x 786 x 1152	1192 x 786 x 1152	1588 x 786 x 1152
Gewicht/kg:	138	220	303
Artikel-Nr.:	2 FQE 30 U	3 FQE 30 U	4 FQE 30 U
Preis:	23.994,00 €	31.098,00 €	39.995,00 €

\*Sonderspannungen auf Anfrage \*\*"bis zu"-Angabe, bezogen auf tiefgefrorene Pommes frites \*\*\*Tiefe mit Korbbevorrichtung: 855 mm

## DURCHLAUFÖFEN

### Lincoln Impinger – Durchlaufofen, Impingement-Technologie

Perfekte Gar-Ergebnisse am laufenden Band – produzieren die Durchlauföfen wirtschaftlich und energiesparend. Sie erhitzen, garen, backen und gratinieren große Produktionsmengen (70-80 Pizzen/Stunde) besonders gleichmäßig.

› Temperatur: 120°C bis 300°C regelbar

› Bandgeschwindigkeit: 90 sec. bis 20 min.

Sonderausstattung:	Artikel-Nr.:	Preis:
Option „Fast Bake“ reduziert die Backzeit um 15-30%	-	224,00 €
Untergestell fahrbar, hoch (für 1 - 2 Geräte)	200140	729,00 €
Untergestell mit höhenverstellbaren Füßen, niedrig (für 2 - 3 Geräte)	WEL406	638,00 €
Untergestell fahrbar, niedrig (für 1 - 2 Geräte) mit Schwerlastrollen	200140-3	1.146,00 €

#### Zubehör

Rundnetzgitter und Pizzapfannen jeweils in 15 verschiedenen Größen, auf Anfrage  
 Pizzastapler, Rechteckbleche, Grillpfannen, Pizza-Rolligel, Pizza-Schneider, Pizza-Zangen



#### Impinger II 1100-Serie

Ausführung: mit Digitalsteuerung und Fehlerdiagnosesystem  
 stapelbar: bis zu 3 Geräte  
 Temperatur: 120°C bis 300°C regelbar  
 Bandgeschwindigkeit: 90 sec. - 20 min.  
 Produktion:\* bis zu 70 - 80 Pizzen/h



Bezeichnung:	1164 A	1154 A	1155 A
B x T x H/mm:	1430 x 991 x 450	1430 x 991 x 450	1430 x 991 x 450
Bandmaß/mm:	460 x 1320	460 x 1320	460 x 1320
Backbereich/mm:	460 x 610	460 x 610	460 x 610
Anschlusswert Elektro:	10,00 kW / 400 V / 50 Hz	11,70 kW / 230 V / 50 Hz	11,70 kW / 230 V / 50 Hz
Betrieb:	Elektro	Erdgas	Propangas
Anschlusswert Gas:	-	1/2" Außengewinde rücks.	1/2" Außengewinde rücks.
Gewicht/kg:	166	166	166
Artikel-Nr.:	1164 A	1154 A	1155 A
Preis:	12.035,00 €	12.035,00 €	12.035,00 €

#### Impinger I 1400-Serie

Ausführung: mit Digitalsteuerung und Fehlerdiagnosesystem  
 stapelbar: 2 Geräte  
 Temperatur: 120°C bis 300°C regelbar  
 Bandgeschwindigkeit: 90 sec. - 20 min.  
 Produktion:\* bis zu 170 - 200 Pizzen/h



Bezeichnung:	1421 EA	1433 EA	1434 EA
B x T x H/mm:	1981 x 1473 x 720	1981 x 1473 x 720	1981 x 1473 x 720
Bandmaß/mm:	810 x 1910	810 x 1910	810 x 1910
Backbereich/mm:	810 x 1010	810 x 1010	810 x 1010
Anschlusswert Elektro:	27,00 kW / 400 V / 50 Hz	35,00 kW / 230 V / 50 Hz	35,00 kW / 230 V / 50 Hz
Betrieb:	Elektro	Erdgas	Propangas
Anschlusswert Gas:	-	3/4" Außengewinde rücks.	3/4" Außengewinde rücks.
Gewicht/kg:	330	330	330
Artikel-Nr.:	1421 A	1433 A	1434 A
Preis:	23.649,00 €	23.649,00 €	23.649,00 €

#### Impinger 1600-Serie

Ausführung: mit Digitalsteuerung und Fehlerdiagnosesystem, 2 Heizzonen  
 stapelbar: bis zu 3 Geräte  
 Temperatur: 120°C bis 300°C regelbar  
 Bandgeschwindigkeit: 90 sec. - 20 min.  
 Produktion:\* bis zu 190 - 220 Pizzen/h



Bezeichnung:	1621 EA	1633 EA	1634 EA
B x T x H/mm:	2032 x 1537 x 500	2032 x 1537 x 500	2032 x 1537 x 500
Bandmaß/mm:	810 x 1800	810 x 1800	810 x 1800
Backbereich/mm:	810 x 900	810 x 900	810 x 900
Anschlusswert Elektro:	22,00 kW / 400 V / 50 Hz	32,00 kW / 230 V / 50 Hz	32,00 kW / 230 V / 50 Hz
Betrieb:	Elektro	Erdgas	Propangas
Anschlusswert Gas:	-	3/4" Außengewinde rücks.	3/4" Außengewinde rücks.
Gewicht/kg:	330	330	330
Artikel-Nr.:	1621 A	1633 A	1634 A
Preis:	24.586,00 €	24.586,00 €	24.586,00 €

\*Pizzen mit 26 cm ø bei 4 min. Backzeit.

# SPEZIALGARGERÄTE

**HOBART**

## Trockendampfschnellgarer Modell 305GTP

- › extrem kurze Garzeiten
- › Abdampfvernichtung mit Wrasenkondensation
- › Dämpfen, Dünsten oder Blanchieren
- › elektronisch geregelte Programmabläufe
- › Auftauautomatik
- › 3 Druckstufen:
  - drucklos 50-99°C / 0,5 bar ca. 111°C / 1 bar 121°C
- › Anschlusswert kann auf 18,20 kW reduziert werden
- › Untergestell mit Quereinschub und Bodenplatte, Aufnahme von 4 GN-Behältern

Bezeichnung:	Untergestell	305GTP
B x T x H/mm:	600 x 700 x 860	600 x 700 x 950
Anschlusswert:	-	27,20 (18,20) kW / 400 V / 50 Hz / 3 N / PE
Portionen/h:	-	ca. 650
Artikel-Nr.:	ML109245	305GTP
Preis:	1.590,00 €	18.190,00 €



## Druck-Steamer VitalityEVO

Der Salvis Druck-Steamer ist in 2 Varianten erhältlich. Die beiden Modelle verfügen über ein modernes Touchpanel hinter Glas sowie einem geführten Spülprogramm. Der integrierte Wasserenthärter ist einzigartig beim Salvis Druck-Steamer und Standard bei beiden Modellen. Er löst das Verkalkungsproblem und teure technische Einsätze.

Das **Modell Easy** beinhaltet:

- › Piktogramm geführte Steuerung hinter Glas
- › manuelle Funktionen
- › 9 Garmethoden als Kurzwahl
- › 3 Vitalisierprozesse
- › auffallend große Restzeitanzeige
- › alle Funktionen lassen sich individuell anpassen

Das **Modell Pro** beinhaltet:

- › Kochbuchfunktion mit 100 Programmen
- › 9 Garmethoden als Kurzwahl
- › Speicherfunktion nach erfolgreichen Garprozessen
- › Kerntemperaturfühler
- › Datentransfer per USB
- › Schlauchbrause, um die Reinigung zu vereinfachen

Bezeichnung:	VitalityEVO Easy DS 311	VitalityEVO Pro DS 311
B x T x H/mm:	624 x 845 x 866	624 x 845 x 866
Anschlusswert:	16,00 kW / 400 V / 50 Hz / 3 N	16,00 kW / 400 V / 50 Hz / 3 N
Absicherung:	3 x 25 A	3 x 25 A
Artikel-Nr. (rechts gebandet):	DS190600	DS190500
Preis:	12.396,00 €	13.545,00 €



## Beef-Star Hochtemperaturgrill, 2 Heizzonen

- › Rostgröße: 340 x 330 mm
- › 6-fach höhenverstellbarer Grillrost
- › Hochtemperatur-Gussrostheizung
- › elektronisch geregelte Temperatur
- › 2 Heizzonen bis 800°C, 3 Leistungsstufen
- › Stoppuhr mit Zeitvorwahl: 10 sec. - 5 min.
- › mit Salamander-Funktion
- › Nachgarzone auf der Geräteoberseite
- › inkl. Hitzeschutzhandschuhen, 2 Klammern, 1 Grillzange
- › Gehäuse: CNS 18/10, inkl. 16 A Stecker

B x T x H/mm:	600 x 520 x 600
Anschlusswert:	9,00 kW / 400 V
Artikel-Nr.:	221033
Preis:	5.790,00 €



## Beef-Star Hochtemperaturgrill, GN 1/1, 2 Heizzonen

- › Rostgröße: 540 x 330 mm
- › 6-fach höhenverstellbarer Grillrost
- › Hochtemperatur-Gussrostheizung
- › elektronisch geregelte Temperatur
- › 2 Heizzonen bis 800°C, 3 Leistungsstufen
- › Stoppuhr mit Zeitvorwahl: 10 sec. - 5 min.
- › mit Salamander-Funktion
- › Nachgarzone auf der Geräteoberseite
- › inkl. Hitzeschutzhandschuhen, 2 Klammern, 1 Grillzange
- › Gehäuse: CNS 18/10, inkl. 32 A Stecker

B x T x H/mm:	800 x 520 x 600
Anschlusswert:	13,50 kW / 400 V
Artikel-Nr.:	221034
Preis:	6.990,00 €





## SALAMANDER



### Salamander Salvis Classic

- › kompakte Außenmaße
- › automatische Tellererkennung
- › Bedienung manuell, halb- oder vollautomatisch
- › wahlweise mit Rohr- (RH) oder HiLight-Heizkörper (HL)

Anschlusswert:	400 V / 50-60 Hz
Absicherung:	2 x 16 A
B x T x H/mm:	600 x 480/520 x 456
Volle Leistung RH:	3,60 kW
Volle Leistung HL:	4,60 kW
Leistung links oder rechts RH:	1,80 kW
Leistung links oder rechts HL:	2,30 kW
Artikel-Nr. RH:	SA 373 200
Preis:	2.150,00 €
Artikel-Nr. HL:	SA 373 201
Preis:	2.418,00 €



### Salamander Salvis Classic Pro

- › kompakte Außenmaße
- › automatische Tellererkennung
- › Bedienung manuell, halb- oder vollautomatisch
- › wahlweise mit Rohr- (RH) oder HiLight-Heizkörper (HL)

Anschlusswert:	400 V / 50-60 Hz
Absicherung:	2 x 16 A
B x T x H/mm:	600 x 480/520 x 456
Volle Leistung RH:	3,60 kW
Volle Leistung HL:	4,60 kW
Leistung links oder rechts RH:	1,80 kW
Leistung links oder rechts HL:	2,30 kW
Artikel-Nr. RH:	SA 373 210
Preis:	2.290,00 €
Artikel-Nr. HL:	SA 373 211
Preis:	2.530,00 €



### Salamander Salvis Vitesse

- › 4 seitige Bedienbarkeit
- › Tisch-, Wand- oder Deckenmodell
- › mit Timer
- › Bedienung manuell oder vollautomatisch
- › mit HiLight-Heizkörper (HL)

Anschlusswert:	400 V / 50-60 Hz
Absicherung:	2 x 16 A
B x T x H/mm:	600 x 500 x 772
Volle Leistung HL:	4,60 kW
Leistung links oder rechts:	2,30 kW
Artikel-Nr. HL:	SA 373 105
Preis:	2.590,00 €



### Lift-Salamander Hi-Light für 1 Teller

- › mit höhenverstellbarer Liftheizung
- › mit Hi-Light Strahlheizungen
- › Aufheizzeit ca. 5 sec.
- › 1 Regler für 2 Heizzonen
- › Vollheizzone oder linke Heizzone
- › elektronische Timer: 0 - 15 min. / endlos
- › Bedienung mit Knebel und Touch-Sensor
- › mit Warmhaltefunktion / Energiesparmodus
- › herausnehmbare Tropfschale und Rost
- › Lieferung inkl. Wandbefestigung

B x T x H/mm:	400 x 500 x 525
Anschlusswert:	3,00 kW / 230 V
Artikel-Nr.:	221026
Preis:	1.690,00 €



### Lift-Salamander Hi-Light für 2 Teller

- › mit höhenverstellbarer Liftheizung
- › mit Hi-Light Strahlheizungen
- › Aufheizzeit ca. 5 sec.
- › 1 Regler für 2 Heizzonen
- › Vollheizzone oder linke Heizzone
- › elektronische Timer: 0 - 15 min. / endlos
- › Bedienung mit Knebel und Touch-Sensor
- › mit Warmhaltefunktion / Energiesparmodus
- › herausnehmbare Tropfschale und Rost
- › Lieferung inkl. Wandbefestigung

B x T x H/mm:	600 x 500 x 525
Anschlusswert:	4,50 kW / 400 V
Artikel-Nr.:	221027
Preis:	2.090,00 €



### Lift-Salamander Hi-Light für 3 Teller

- › mit höhenverstellbarer Liftheizung
- › mit Hi-Light Strahlheizungen
- › Aufheizzeit ca. 5 sec.
- › 1 Regler für 2 Heizzonen
- › Vollheizzone oder linke Heizzone
- › elektronische Timer: 0 - 15 min. / endlos
- › Bedienung mit Knebel und Touch-Sensor
- › mit Warmhaltefunktion / Energiesparmodus
- › herausnehmbare Tropfschale und Rost
- › Lieferung inkl. Wandbefestigung

B x T x H/mm:	750 x 500 x 525
Anschlusswert:	6,00 kW / 400 V
Artikel-Nr.:	221028
Preis:	2.320,00 €

# WARMHALTEGERÄTE



Hold-o-mat 323



Hold-o-mat 311



Hold-o-mat 411



Hold-o-mat 711

## Salvis Hold-o-mat

Der Profi unter den Warmhaltegeräten. Schweizer Präzision im Niedertemperaturgaren und Warmhalten. Mit einer Temperaturgenauigkeit von +/- 1°C und dank seiner perfekten Feuchtigkeitssteuerung werden alle Fleischproduktionen sicher durch den Prozess geführt. Ein Anschlusswert von 230 V und max. 1,80 kW Leistung sorgt für einen flexiblen Einsatz im Catering und reduziert den Stromverbrauch auf das Minimum – auch bei Langzeit-Garprozessen.

- › Temperaturgenauigkeit +/-1°C durch PT1000
- › raffiniertes Entfeuchtungssystem über alle Einschübe
- › Türbandung umbaubar
- › OLED-Display zeigt Soll-, Ist- und Kerntemperatur
- › vorbereitet für optionale Kerntemperatur-Sonde und Programme

Bezeichnung:	Hold-o-mat 323	Hold-o-mat 311	Hold-o-mat 411	Hold-o-mat 711
B x T x H/mm:	410 x 506 x 346	416 x 667 x 346	416 x 667 x 423	416 x 667 x 646
Anschlusswert:	1,00 kW / 230 V / 50-60 Hz	1,00 kW / 230 V / 50-60 Hz	1,50 kW / 230 V / 50-60 Hz	1,80 kW / 230 V / 50-60 Hz
Absicherung:	10 A	10 A	10 A	10 A
Einschübe:	3 x GN 2/3 - 65 mm oder 2 x GN 2/3 - 100 mm	3 x GN 1/1 - 65 mm oder 2 x GN 1/1 - 100 mm	4 x GN 1/1 - 65 mm oder 2 x GN 1/1 - 100 mm	7 x GN 1/1 - 65 mm oder 4 x GN 1/1 - 100 mm
Artikel-Nr.:	BJ997370	BJ997371	BJ997346	BJ997372
Preis:	2.453,00 €	2.712,00 €	2.944,00 €	4.318,00 €



90272019



90272020



90272022



90272021

## Heißhalte- und Niedrigtemperatur-Gargeräte

- › Temperaturbereich: 30-130°C
- › Einsatz als Tisch-, Wand- und Einbaumodell
- › Model 90272019 mit Kerntemperaturfühler und 10 Speicherprogrammen

Bezeichnung:	Heißhalte- / Niedrigtemperatur-Gargerät	Heißhalte-Gerät	Heißhalte-Gerät	Heißhalte-Gerät
Ausführung:	4 x GN 1/1, mit Flügeltür	2 x GN 1/1	4 x GN 1/1	mit Schublade GN 1/1
B x T x H/mm:	400 x 650 x 390	400 x 650 x 300	400 x 650 x 390	400 x 650 x 300
Anschlusswert:	1,50 kW / 230 V	1,50 kW / 230 V	1,50 kW / 230 V	1,00 kW / 230 V
Einschubhöhe/mm:	65	65	65	150
Innenmaß/mm:	350 x 570 x 285	350 x 570 x 195	350 x 570 x 285	350 x 570 x 195
Artikel-Nr.:	90272019	90272020	90272022	90272021
Preis:	2.613,00 €	2.237,00 €	2.256,00 €	2.799,00 €

Optional mit Kerntemperaturfühler. Preis auf Anfrage.



## PIZZAÖFEN



### Donatello – Elektro-Backofen stapelbar

- › Vorderseite aus Edelstahl, Tür mit Panoramaverglasung
- › Wärmeabdichtung zwischen Tür und Backkammer
- › Backkammer aus Edelstahl
- › integriertes System zur Wärmerückgewinnung in der Backkammer
- › Backkammer Beleuchtung mit 12 V Halogenleuchte
- › regulierbarer Abzug der Backdämpfe
- › aus Cordierit-Steinen
- › Heizwiderstände für die differenzierte Erwärmung von Ober- und Unterhitze
- › separates Steuerfeld
- › Sicherheitsthermostat

Bezeichnung:	Backkammer B x T x H/mm:	Außenmaß B x T x H/mm:	Backleistung:	Anschlusswert:	Artikel-Nr.:	Preis:
Ofen DN435/1CD	720 x 720 x 140	1150 x 1060 x 430	4 (ø 350) / 1 (ø 500)	5,80 kW / 400 V	DN435/1CD	1.613,00 €
Ofen DN635/1CD	720 x 1080 x 140	1150 x 1420 x 430	6 (ø 350) / 2 (ø 500)	8,40 kW / 400 V	DN635/1CD	2.238,00 €
Ofen DN435/2CD	720 x 720 x 140	1150 x 1060 x 780	4+4 (ø 350) / 1+1 (ø 500)	5,80+5,80 kW / 400 V	DN435/2CD	2.817,00 €
Ofen DN635/2CD	720 x 1080 x 140	1150 x 1420 x 780	6+6 (ø 350) / 2+2 (ø 500)	8,40+8,40 kW / 400 V	DN635/2CD	3.760,00 €



### Giotto – Einkammer-Elektro-Backofen mit drehbarer Backplatte

- › einfache Bedienung
- › hohe Backleistung
- › konstante Temperatur bei jedem Arbeitsaufkommen
- › Edelstahlkonstruktion
- › Backfläche aus Cordierit-Steinen
- › zwei Drehgeschwindigkeiten
- › Timer mit 99 Stunden Vorlauf
- › Anschlusswert Ofen: 400 V / Haube: 230 V

Bezeichnung:	Backkammer/mm:	Außenmaß/mm:	Backleistung:	Artikel-Nr.:	Preis:
GT140/1TS	ø 1400	1666 x 1738 x 1696	10 (ø 350) 5 (ø 500)	GT140/1TS	11.298,00 €
GT110/1TS	ø 1100	1366 x 1438 x 1686	6 (ø 350) 3 (ø 500)	GT110/1TS	10.129,00 €
Haube mit Sauggebläse		1205 x 1452 x 408		KGTAS	1.736,00 €
Haube ohne Motor		1205 x 1452 x 408		KGTNT	1.519,00 €



TZ.1M

### Tiziano – Elektro-Backofen stapelbar

- › Backkammer aus aluminiertem Blech mit Beleuchtung
- › Vorderseite aus Edelstahl
- › Tür mit Panoramaverglasung
- › Betriebshöchsttemperatur 400°C
- › Temperaturkontrolle für Kammer und Backplatte
- › Untergestelle und Ablufthauben auf Anfrage



TZ.2M

Bezeichnung:	Backkammer B x T x H/mm:	Außenmaß B x T x H/mm:	Backleistung:	Anschlusswert:	Artikel-Nr.:	Preis:
Ofen TZ430/1M	620 x 620 x 140	900 x 760 x 390	4 (ø 300)	4,60 kW / 400 V	TZ430/1M	837,00 €
Ofen TZ435/1M	720 x 720 x 140	1000 x 860 x 390	4 (ø 350)	5,20 kW / 400 V	TZ435/1M	928,00 €
Ofen TZ430/2M	620 x 620 x 140	900 x 760 x 690	4+4 (ø 300)	9,20 kW / 400 V	TZ430/2M	1.530,00 €
Ofen TZ435/2M	720 x 720 x 140	1000 x 860 x 690	4+4 (ø 350)	10,40 kW / 400 V	TZ435/2M	1.709,00 €

# PIZZAÖFEN



## Tiepolo

- › Vorderseite aus Edelstahl
- › Tür mit Panoramaverglasung
- › Backkammer aus Edelstahl und Halogenleuchte
- › fixer Dampfabzug
- › aus Cordierit-Steinen
- › mechanisches Kontrollsystem mit der Möglichkeit, Ober- und Unterhitze auf min. oder max. differenziert zu regeln
- › Pyrometer zum Ablesen der Backkammertemperatur



Bezeichnung:	Backkammer B x T x H/mm:	Außenmaß B x T x H/mm:	Backleistung:	Anschlusswert:	Artikel-Nr.:	Preis:
Ofen TP435/1CM	720 x 720 x 140	1020 x 910 x 410	4 (ø 350) / 1 (ø 500)	5,30 kW / 400 V	TP435/1CM	1.131,00 €
Ofen TP635/1CM	720 x 1080 x 140	1020 x 1270 x 410	6 (ø 350) / 2 (ø 500)	7,80 kW / 400 V	TP635/1CM	1.583,00 €
Ofen TP635L/1CM	1080 x 720 x 140	1380 x 910 x 410	6 (ø 350) / 2 (ø 500)	7,90 kW / 400 V	TP635L/1CM	1.729,00 €
Ofen TP935/1CM	1080 x 1080 x 140	1380 x 1270 x 410	9 (ø 350) / 4 (ø 500)	11,70 kW / 400 V	TP935/1CM	2.046,00 €
Ofen TP435/2CM	720 x 720 x 140	1020 x 910 x 730	4+4 (ø 350) / 1+1 (ø 500)	5,30+5,30 kW / 400 V	TP435/2CM	1.977,00 €
Ofen TP635/2CM	720 x 1080 x 140	1020 x 1270 x 730	6+6 (ø 350) / 2+2 (ø 500)	7,80+7,80 kW / 400 V	TP635/2CM	2.637,00 €
Ofen TP635L/2CM	1080 x 720 x 140	1380 x 910 x 730	6+6 (ø 350) / 2+2 (ø 500)	7,90+7,90 kW / 400 V	TP635L/2CM	2.955,00 €
Ofen TP935/2CM	1080 x 1080 x 140	1380 x 1270 x 730	9+9 (ø 350) / 4+4 (ø 500)	11,70+11,70 kW / 400 V	TP935/2CM	3.629,00 €

## Michelangelo

- › Vorderseite aus Edelstahl mit abgerundeter Form
- › Tür mit doppelter Panoramaverglasung und Öffnungs- und Schließsystem mit Druckfeder
- › Sammelbehälter für Krümel unter der Tür
- › Wärmeabdichtung zwischen Tür und Backkammer
- › Backkammer aus Edelstahl, zwei 12 V Halogenleuchten, die an der Frontseite des Ofens ausgewechselt werden können
- › integriertes System zur Wärmerückgewinnung in der Backkammer
- › aus Cordierit-Steinen
- › akustische Meldung am Ende des Backvorgangs
- › Programmierung der Backprogramme
- › wöchentlicher/täglicher Timer
- › Heizwiderstände für die differenzierte Erwärmung von Ober- und Unterhitze
- › Ober- und Unterhitze auf 0% oder auf 100% differenziert zu regeln

### Version CD (auf Anfrage):

- › Steuerung mit digitalem Umschalter mit der Möglichkeit, die Temperatur der Backkammer und die Leistung der Heizwiderstände (Ober- und Unterhitze) von volle auf minimierte Leistung zu regeln
- › akustische Meldung über das Ende des Backvorgangs
- › programmierbare Einschaltung mit Rückwärtstimer
- › Sicherheitsthermostat
- › Lüfter zum Kühlen der Elektronik
- › alle Modelle können mit Untergestell (mit oder ohne Räder) und Abzugshaube (mit oder ohne Motor mit 5 Geschwindigkeitsstufen) geliefert werden



Bezeichnung:	Backkammer B x T x H/mm:	Außenmaß B x T x H/mm:	Backleistung:	Anschlusswert:	Artikel-Nr.:	Preis:
Ofen ML435/1TS	720 x 720 x 140	1190 x 1100 x 440	4 (ø 350) / 1 (ø 500)	5,80 kW / 400 V	ML435/1TS	3.063,00 €
Ofen ML635/1TS	720 x 1080 x 140	1190 x 1460 x 440	6 (ø 350) / 2 (ø 500)	8,40 kW / 400 V	ML635/1TS	3.940,00 €
Ofen ML635L/1TS	1080 x 720 x 140	1550 x 1100 x 440	6 (ø 350) / 2 (ø 500)	8,60 kW / 400 V	ML635L/1TS	4.096,00 €
Ofen ML935/1TS	1080 x 1080 x 140	1550 x 1460 x 440	9 (ø 350) / 4 (ø 500)	12,60 kW / 400 V	ML935/1TS	4.297,00 €
Ofen ML435/2TS	720 x 720 x 140	1190 x 1100 x 780	4+4 (ø 350) / 1+1 (ø 500)	5,80+5,80 kW / 400 V	ML435/2TS	5.037,00 €
Ofen ML635/2TS	720 x 1080 x 140	1190 x 1460 x 780	6+6 (ø 350) / 2+2 (ø 500)	8,40+8,40 kW / 400 V	ML635/2TS	6.535,00 €
Ofen ML635L/2TS	1080 x 720 x 140	1550 x 1100 x 780	6+6 (ø 350) / 2+2 (ø 500)	8,60+8,60 kW / 400 V	ML635L/2TS	7.101,00 €
Ofen ML935/2TS	1080 x 1080 x 140	1550 x 1460 x 780	9+9 (ø 350) / 4+4 (ø 500)	12,60+12,60 kW / 400 V	ML935/2TS	7.722,00 €

smart cooking

SALVIS

## FRITTEUSEN

### Salvis Fritteusen Fryline

Salvis Fritteusen sind je nach Einsatzort und Verwendungszweck in verschiedenen Varianten erhältlich

- › alle Modelle sind als Stand- oder Einbaumodell verfügbar
- › optional gibt es alle PRO-Modelle mit Pumpe und/oder Korbhebefunktion
- › die Einbeckenmodelle Salvis Fryline sind mit 200 / 300 / 400 mm Länge erhältlich
- › das Zweibeckenmodell Salvis Fryline mit 400 mm

Die Ausstattungsmerkmale entsprechen den Anforderungen der heutigen EU-Acrylamidverordnung:

- › flächenbündige dichte Folientastatur
- › digitale Anzeige der Soll- / Ist-Temperaturen
- › 4 Temperaturspeicher / 4 Zeitvorwahlspeicher
- › inklusive Timerfunktion mit Signal
- › automatische Quantitätsanpassung (AQA)
- › Hochleistungsheizkörper zum Frittieren bei tiefen Temperaturen



SFR21S-PRO



SFR31S-PRO



SFR41S-PRO



SFR42S-PRO

Bezeichnung:	B x T x H/mm:	Füllmenge Korb/kg:	Gesamtfüllmenge/l:	Körbe:	Anschlusswert:	Artikel-Nr.:	Preis:
SFR21S-PRO	200 x 650 x 750/900	0,9	7,5 - 9,0	1	8,00 kW / 400 V / 50-60 Hz	SF210110	2.948,00 €
SFR31S-PRO	300 x 650 x 750/900	1,5	12,5 - 14,5	1	11,00 kW / 400 V / 50-60 Hz	SF318110	3.452,00 €
SFR41S-PRO	400 x 650 x 750/900	1,8	17,0 - 20,5	1	16,00 kW / 400 V / 50-60 Hz	SF410110	4.070,00 €
SFR42S-PRO	400 x 650 x 750/900	2 x 0,9	2 x 7,5 / 2 x 9,0	2	2 x 8,00 kW / 400 V / 50-60 Hz	SF420110	5.296,00 €



### Serie Super Easy-Stand-Fritteusen

- › kompaktes Design
- › bei hoher Leistung thermostatische Temperaturkontrolle
- › tiefgezogenes Edelstahlbecken ohne Ecken
- › manuelle Öltemperaturkontrolle 90-195°C
- › elektromechanischer Thermostat
- › optional manuelles Filtersystem



SuperEasy 211



SuperEasy 311



SuperEasy 411



SuperEasy 622

Bezeichnung:	B x T x H/mm:	Beckeninhalt Öl/l:	Stundenleistung/kg:	Körbe:	Anschlusswert:	Artikel-Nr.:	Preis:
SuperEasy 211	198 x 630 x 900	7,5 - 9,0	17,0	1	7,50 kW / 400 V	650123	2.096,00 €
SuperEasy 311	298 x 630 x 900	12,5 - 14,0	27,0	1	11,40 kW / 400 V	650132	2.615,00 €
SuperEasy 411	398 x 630 x 900	17,0 - 20,5	34,0	2	15,00 kW / 400 V	650124	2.871,00 €
SuperEasy 422*	398 x 630 x 900	2 x 7,5 - 9,0	34,0	2	2 x 7,50 kW / 400 V	650125	3.504,00 €
SuperEasy 622	565 x 650 x 900	2 x 12,5 - 14,0	54,0	2	2 x 11,40 kW / 400 V	650138	4.003,00 €

Zubehör auf Anfrage. / \*ohne Abb.



# FRITTEUSEN



## Tischfritteusen, mit integriertem Fettschmelzzyklus

### FRITA+ – Die Leistungsstarke

Entwickelt für alle Kunden, die Pommes Frites in guter Qualität anbieten wollen mit einer Fritteuse, die auch in Stoßzeiten nicht nachlässt. Temperatureinstellung mittels einfacher, thermostatgesteuerter Bedienung. Beide Fritteusen sind mit wenigen Handgriffen zur Reinigung komplett zerlegt. Selbst die Ölbehälter mit Ablaufhahn sind so entnehmbar, dass einer gründlichen Reinigung nichts im Wege ist.



Bezeichnung:	B x T x H/mm:	Beckeninhalt Öl/l:	Stundenleistung/kg:	Körbe:	Anschlusswert:	Artikel-Nr.:	Preis:
Frita+ 6	270 x 475 x 456	5,0 - 7,0	10,5	1	4,60 kW / 400 V	652000	900,00 €
Frita+ 8	360 x 475 x 456	8,0 - 9,5	16,5	2	6,90 kW / 400 V	652001	1.034,00 €

### PROFI+ – Die Präzise

Für alle Kunden, die keinen Platz für ein Standgerät haben oder die ein variables und transportables Frittiersystem verwenden wollen, wurde die Serie Profi+ entwickelt. Präzise Temperatureinstellung mit ausreichender Leistung sorgen für ein perfektes Ergebnis. Und alle Fritteusen sind mit wenigen Handgriffen zur Reinigung komplett zerlegt. Selbst die Ölbehälter mit Ablaufhahn sind so entnehmbar, dass einer gründlichen Reinigung nichts im Wege ist.



Bezeichnung:	B x T x H/mm:	Beckeninhalt Öl/l:	Stundenleistung/kg:	Körbe:	Anschlusswert:	Artikel-Nr.:	Preis:
Profi+ 6	270 x 475 x 456	5,0 - 7,0	12,5 - 14,0	1	4,60 kW / 400 V	650946	1.372,00 €
Profi+ 8	360 x 475 x 456	8-9,5	19-22	1	6,90 kW / 400 V	650947	1.502,00 €
Profi+ 6 + 6	540 x 475 x 456	2 x 5-7	2 x 12-14	2	2 x 4,60 kW / 400 V	650950	2.638,00 €
Profi+ 8 + 8	720 x 475 x 456	2 x 8-9,5	2 x 19-22	2	2 x 6,90 kW / 400 V	650952	2.816,00 €

## Umluftstationen – die perfekten Frittierstationen

Ab sofort können Sie mit der Umluft-Front-Cooking-Station überall dort frittieren, wo Sie es wollen. Möglich wird das durch Einsatz modernster Strömungstechnik in Verbindung mit der revolutionären Plasma-Technologie.

### Verschiedene Ausstattungsmöglichkeiten:

Die Stationen können zunächst mit zwei (FCS80) oder drei (FCS120) Geräten ausgestattet werden.

- › überall frittieren, kochen, braten, woken
- › keine Abluft erforderlich
- › Luft wird u.a. durch Plasma gereinigt
- › keine kostspieligen Filterwechsel nötig
- › auch mit zwei Hochleistungsfritteusen möglich

### Modell Blümchen FCS 800:

Für Kombination bis 2 x Hochleistungsfritteusen frifri 200/400 mm, auch in Kombination mit Silofrit 400 mm bzw. für 2 beliebige Front-Cooking-Geräte je 400 mm breit auf Tischplatte bzw. Geräteunterbau.

Gerätegröße B x T x H/mm:	1400 x 750 x 1320
lichtes Maß/mm:	810
Anschlusswert:	0,40 kW
Artikel-Nr.:	FCS 800
Preis:	13.710,00 €

### Modell Blümchen FCS 1200:

Für 3 x Hochleistungsfritteusen frifri 200/400 mm, auch in Kombination mit Silofrit 400 mm bzw. Kombination Fritteusen mit Front-Cooking-Grills / Pastakoher / Induktions-Wok; auch mit Unterbaukühlung (für alle gängigen Fabrikate und Hersteller).

Gerätegröße B x T x H/mm:	1810 x 750 x 1320
lichtes Maß/mm:	1210
Anschlusswert:	0,40 kW
Artikel-Nr.:	FCS 1200
Preis:	15.670,00 €





## FRITTIERÖLFILTER

### VITO

Mit VITO sparen Sie bis zu 50% Ihrer Frittierölkosten. Durch das Herausfiltern feinsten Verkohlungen, Schwebstoffe und Mikropartikel hält VITO den optimalen Zustand des Frittiermediums. Dies verbessert gleichzeitig den Geschmack und die Qualität Ihrer frittierten Produkte.

› je 10 Partikelfilter im Lieferumfang enthalten

	VITO 30	VITO 50	VITO 80
B x T x H/mm:	116 x 176 x 356	116 x 191 x 398	116 x 185 x 487
Filtrationsleistung:	bis zu 30 l/min	bis zu 50 l/min	bis zu 80 l/min
Filtrationsgrad:	bis 5 µm	bis 5 µm	bis 5 µm
Sogtiefe:	bis 200 mm	bis 350 mm	bis 400 mm
Partikelaufnahme/kg:	0,8	1,3	2,5
Anwendung:	bis 12 l Fritteusen	bis 20 l Fritteusen	für Fritteusen mit hohem Durchsatz
Artikel-Nr.:	101707	101842	102171
Preis:	1.426,00 €	2.140,00 €	2.600,00 €



### VITO VX-Serie

Der VITO X reinigt das Frittieröl, nimmt es in seinem Tank auf und bietet einfachen, hygienischen Transport in der Küche. Dank seiner einzigartigen Unterdruckfiltration, bleiben die Partikel im trockenen Zustand im Filter zurück. Wie jeder VITO Frittierölfilter bietet auch der X eine Feinstfiltration von 5 µm, und somit bleibt die optimale Qualität Ihres Öls erhalten. Das einzigartige Design sorgt dafür, dass er auch bei Temperaturen von 200°C arbeitet, aber gleichzeitig die höchste Arbeitssicherheit bietet. Nach der Filtration kann das Öl einfach wieder zurückgepumpt werden.

› für Großküchen und Bäckereien  
› je 30 Partikelfilter im Lieferumfang enthalten

	VXS	VXM	VXL
B x T x H/mm:	553 x 883 x 843	553 x 883 x 1044	553 x 883 x 1314
Filtrationsleistung:	bis zu 30 l/min	bis zu 30 l/min	bis zu 30 l/min
Filtrationsgrad:	bis zu 5 µm	bis zu 5 µm	bis zu 5 µm
Partikelaufnahme/kg:	10,7	10,7	10,7
Tankvolumen/l:	40	75	120
Artikel-Nr.:	102909	102152	102874
Preis:	4.950,00 €	5.390,00 €	5.950,00 €



### Oiltester

› misst die Qualität des Öls und bestimmt den optimalen Wechselzeitpunkt – nie zu früh und nie zu spät  
› keine Qualitätseinbußen durch verbrauchtes Öl  
› keine unnötigen Kosten durch zu frühen Frittierölwechsel

Artikel-Nr.:	101800
Preis:	389,00 €

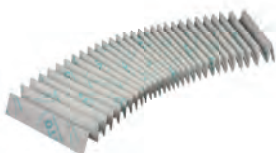

### VITO Partikelfilter

	für VITO 30	für VITO 50 und 80	für VXM
Artikel-Nr.:	101742	101743	102500
Preis:	74,00 €	125,00 €	157,00 €

\*Höhe bei geöffnetem Deckel



## Wandhauben

Die Wandhaube eignet sich zum Einsatz für die Abluft- erfassung über thermischen Küchengeräten und -zeilen an der Wand.

## Deckenhauben

Egal ob freistehende Herdanlagen, zweireihige Kochblöcke, Ausgabetheken oder Kochinseln, SÜDLUFT wartet mit Ihrer individuellen Deckenhaubenlösung auf – und das auf Maß!

### TYP E-K

Einreihige Wandhauben in Kastenform

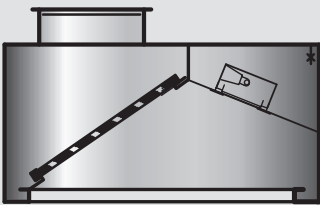

### TYP F-K

Einreihige Wandhauben in hochgezogener Kastenform – perfekt geeignet bei niedrigen Räumlichkeiten oder beengter Einbausituation. Diese Form sorgt für optimale Kopffreiheit an der Bedienerseite.

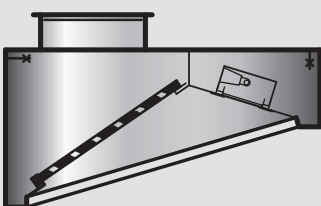

### TYP H-K

Einreihige Deckenhauben in schmaler Ausführung in Kastenform

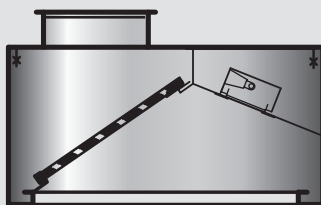

### TYP D-K

Zweireihige Deckenhauben in hochgezogener Kastenform – perfekt geeignet bei niedrigen Räumlichkeiten oder beengter Einbausituation. Diese Form sorgt für optimale Kopffreiheit an den Bedienerseiten.

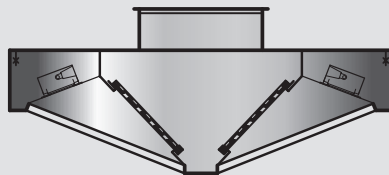

### TYP C-K

Zweireihige Deckenhauben mit v-förmiger Abscheiderreihe in Kastenform

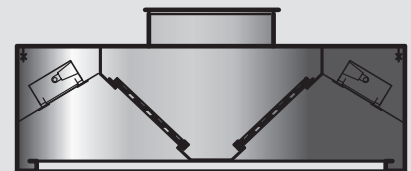

### TYP C-K/GF

Zweireihige Deckenhauben mit Rand absaugung an den Längsseiten



# LÜFTUNGSDECKENSYSTEME

## Starke Produktlinien für unterschiedliche Anforderungen

Drei Grundausstattungsvarianten stehen zur Auswahl. Jedes Einzelne mit besonderen Vorteilen und in bewährter Qualität: Alle zur großflächigen Be- und Entlüftung inklusive flexibler Schwerpunkterfassung über den Kochstellen, in den Aktivbereichen mit Ablufttrapezkanälen und in den Passivbereichen, der aus Paneelfachdecke besteht, wahlweise mit flächenbündigen Einzeleinbauleuchten, Beleuchtungsbändern oder mit Downlights. Die Zuluft einbringung erfolgt über Verdrängungsluftauslässe mit Anschlusskästen oder optional als sogenannte Überdruckdecke mit perforierten Deckenpaneelen.



### SL-COLOR

Dieses, für anspruchsvolle Bereiche entwickelte Deckensystem kann in diversen RAL-Farbtönen gestaltet werden. Die farbige Beschichtung ist speziell auf den beanspruchenden Grossküchenbetrieb abgestimmt und garantiert somit eine langlebige und hygienische Decken- und Entlüftungslösung.



### SL-CRONIS

Diese Lüftungsdecke besteht durch Verwendung des hochwertigen Werkstoffes Edelstahl 1.4301 mit Duploschliff K240. Die Ablufttrapezkanäle sind vollkommen dicht verschweißt und die Oberfläche gebürstet. Besonders geeignet in Fällen hoher thermischer oder mechanischer Beanspruchung



### SL-DESIGN

Hier werden einzelne Produktlinien und Varianten kombiniert. Möglich sind ein Materialmix und individuelle Farbgestaltung sowie ein Zusammenspiel von Dunstabzugshauben mit Lüftungsdeckensystemen.



### SL-PLANO (Ausführungsvariante)

Flach ist gut. Die SL-PLANO weist eine homogene Untersicht auf. Sie wird im Bedarfsfall deckenbündig mit integrierten flächenbündigen Absaugfeldern realisiert. Auch alle weiteren Funktionselemente sind plan eingebaut und ergeben ein ansprechendes Gesamtbild.

## Ausstattungsvarianten für Lüftungsdecken und -hauben

### SL-Thermo Wärmerückgewinnung

Die kalte Außenluft wird im Kreuzstrom zur warmen Küchenabluft geführt und vorgewärmt. Sommer-Winterumschaltung, wahlweise automatisch oder manuell.

### SL-UV-Pro+ Geruchsemission wird reduziert

Während des Reinigungsprozesses wird die geruchs- und fettbelastete Abluft durch die Küchenlüftung eingesogen und über die UV-Speziallampen geleitet. Organische Substanzen (z. B. Fett) werden zerstört.

### SL-ECOcontrol Energieeinsparungen bis zu 80%

Fotoelektronische Sensoren erfassen kontinuierlich die Menge der aufsteigenden Wrasen. Die Luft wird in kurzzeitigen Belastungsspitzen schnell und effektiv ausgetauscht.

# LUFTNACHBEHANDLUNG

Saubere Luft mit...  
**InoxAir®**



**CATE**

- › Gastronomie-Abluftanlage ideal für Fisch, Fleisch, Fingerfood und Gemüse
- › beseitigt Wrasen, Fette und Blaurauch
- › 96% Geruchsbeseitigung bestätigt
- › für gewerbliche Kleinstküchen bis 25,00 kW
- › geeignet für die THU

B x T x H/mm:	850 x 372 x 710
Anschlusswert:	0,21 kW / 230 V / 50 Hz
Gewicht/kg:	57
Volumenstrom m³/h:	280-610
Artikel-Nr.:	CATE
Preis:	auf Anfrage



**CA 2000-S**

- › Geruchsbeseitigung bis unterhalb der messbaren Grenzwerte, bestätigt durch DMT (TÜV Gruppe Nord)
- › beseitigt alle Wrasen, Fette und Blaurauch
- › für gewerbliche Kleinstküchen bis 25,00 kW
- › Aufstellfläche beträgt nur 0,49 m²
- › steckerfertig
- › flexibel durch Lenkrollen

B x T x H/mm:	705 x 705 x 1920
Anschlusswert:	0,71 kW / 230 V / 50 Hz
Gewicht/kg:	190
Volumenstrom m³/h:	1750
Artikel-Nr.:	CA 2000-S
Preis:	auf Anfrage



**CAMW**

- › Gerichte vor den Augen der Gäste zubereiten, ohne fest installierte Abluftanlage
- › beseitigt alle Wrasen, Fette und Blaurauch
- › geprüft durch DMT (TÜV Gruppe Nord), 91% Geruchsbeseitigung zertifiziert
- › ideal für Fisch, Fleisch, Fingerfood und Gemüse
- › problemlose Rückführung von sauberer und geruchsneutraler Sekundärluft in den Raum
- › Flexibilität durch Lenkrollen
- › Glasüberstand: 210 mm

B x T x H/mm:	1200 x 340 x 1268
Anschlusswert:	0,24 kW / 230 V / 50 Hz
Gewicht/kg:	108
Volumenstrom m³/h:	1750
Artikel-Nr.:	CAMW
Preis:	auf Anfrage

**Auslegung und Beratung durch technischen Außendienst.**

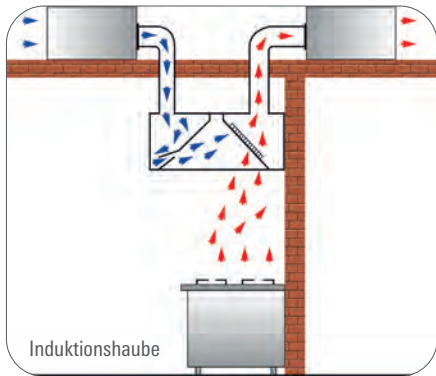

Induktionshaube

## ABZUGSHAUBEN

- › Küchenabflughauben aus Chromnickelstahl, Werkstoff Nr. 1.4301 gefertigt, einseitig geschliffen (Duploschliff, Korn 320) und zum Schutz bei Transport und Montage mit Kunststoffolie einseitig beschichtet
- › Aufbauleuchten verdrahtet (230 V) und spritzwassergeschützt IP54
- › inkl. Beleuchtungsabdeckung
- › alle Schnittkanten durch Umschläge geschützt und gratfrei gerundet
- › umlaufende Fett-/Kondensatsammelrinne, unten verschweißt, aus Chromnickelstahl, Werkstoff Nr. 1.4301
- › verchromter Fettablasshahn mit Kugelventil und Innengewinde an der tiefgezogenen Auslaufstelle der Fett-/Kondensatsammelrinne sitzend

### Kondensatabscheider (Filter)

- › verschleißfrei und zur Reinigung in der Spülmaschine geeignet, Werkstoff Nr. 14301
- › Blenden aus Chromnickelstahl, Werkstoff Nr. 1.4301, zum Verschließen der Freiräume zwischen den Kondensatabscheidern
- › Filter Typ A - FFV
- › Filter Typ A - FFK (Kombifilter)
- › Filter Typ B - FFO

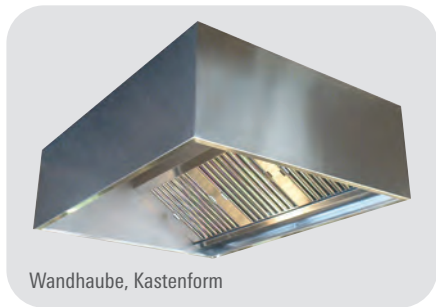

Wandhaube, Kastenform

### Maße / Sonderbau

- › Breite/Länge: bis 4.000 mm einteilig, danach zweigeteilt
- › Tiefe: frei wählbar
- › Höhe: frei wählbar
- › Ausklinkungen
- › alle Hauben optional vollgeschweißt erhältlich



Deckenhaube



Kombidämpfer-, Spülmaschinenhaube



Wandhaube, Schrägform



## THEKENHAUBEN mit Untergerüst

- › gefertigt aus Chromnickelstahl, Werkstoff Nr. 1.4301
- › sofortige Erfassung der Wrasen durch integrierte Haube
- › Filtration durch Hochleistungs-Kombifilter
- › Fettauffangrinne: verschweißt, inkl. Fettablasshahn
- › inkl. Beleuchtung mit Ein-/Ausschalter
- › Anschlusswert: 230 V / 50 Hz
- › in verschiedenen Größen erhältlich

## EDELSTAHLMÖBEL

Wir bieten eine Vielzahl von Lösungen für Ihre Edelstahl-Möbel an. Von Standard-Basic bis zum Sonderbau Hygieneausführung H2. Ihre Ansprüche und Ihr Budget bestimmen die Lösung.

### cookmax-Basic – Arbeitsmöbel

- › alle Möbel aus Edelstahl AISI 304
- › Oberfläche Scotch-Brite-Schliff
- › Arbeitsplatte 50 mm in 10/10 Stärke
- › wasserabstoßende und schallgedämpfte Unterplatte
- › Füße höhenverstellbar



### PENTAGAST-Plus – Arbeitsmöbel

- › alle Möbel vollverschweißt aus Chromnickelstahl 18/10, AISI 304
- › Oberfläche Scotch-Brite-Schliff
- › Arbeitsplatten 0,8 mm, 3 seitig 50 mm ab- oder gekantet
- › wasserabstoßende und schallgedämpfte Unterfütterung
- › Aufkantung 50 mm, hygienischverschlossen
- › Unterbau aus Vierkantrohr 40 x 40 mm
- › höhenverstellbare Fußstollen
- › Tropfkante



## EDELSTAHLMÖBEL

### Hygieneausführung HS

Der Standard in Bestform.

Herausragende Qualität zeigt sich schon im Standard: Aufbau mit einem Rohrahmengestell (40 x 40 x 1,25 mm) mit glatten Edelstahl-Innentteilen – ohne hervorstehendes Vierkantrohr.

Die höhenverstellbaren Zwischenböden werden auf Auflagebolzen gelegt und können zur Reinigung leicht entnommen werden.



### Hygieneausführung H1

Wenn es ein bisschen mehr sein soll.

Im Gegensatz zu HS werden bei H1 der Boden und die Wände auf voller Höhe dicht verschweißt – es gibt dort keine Fugen, in denen sich Verunreinigungen absetzen könnten.

Der Radius der Rundungen zwischen Boden, Rück- und Seitenwänden beträgt maximal 3 mm.

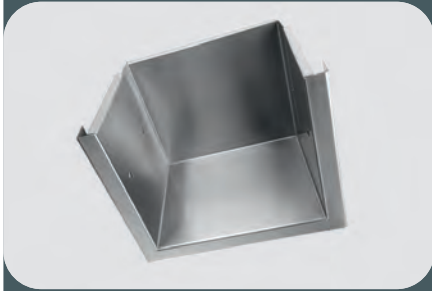

### Hygieneausführung H2

Perfekte Rundungen für hohe Ansprüche.

Bei H2 sorgen großzügige Rundungen von mindestens 20 mm zwischen Boden und Wänden für leichte Reinigung bis in den letzten Winkel.

Boden und Wände sind auf voller Höhe dicht und fugenfrei verschweißt, die Ecken als eingeschweißte Kugelecken ausgeführt.

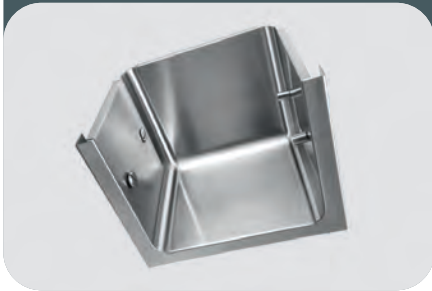

Lieferanten:

**Rieber**  
The mobile kitchen company

**BLANCO**  
PROFESSIONAL

**HUPFER**  
we make work flow

**SCHOLL**

**HAKA**  
Groß in Küchentechnik

**ascobloc**

  
**G.S.STOLPEN**  
STAINLESS STEEL SOLUTIONS





### GASTRO Hebelmischer

- › Schwenkauslauf
- › Hochleistungspatrone mit Temperaturbegrenzung
- › Tischbohrung ø 42 mm

Ausladung Hahn/mm:	300
Artikel-Nr.:	24.501.044.000
Preis:	285,00 €

Ausladung Hahn/mm:	450
Artikel-Nr.:	24.501.046.000
Preis:	361,00 €



### ISLA Hebelmischer

- › TouchProtect – Schutz vor Verbrennungen durch Zweischalenprinzip
- › Auszugbrause bis 700 mm
- › aktive Kalkbeseitigung und schnelle Siebreinigung
- › Siebstrahlmodus, mit Rückstellautomatik
- › Brause 360° drehbar
- › Schlauchdurchführung, schwenkbar 95°
- › einfache Auszugbrausenrückführung
- › KWC Steuerpatrone M 35 S mit Keramikscheibentechnik
- › Auslaufmenge und Temperatur stufenlos einstellbar
- › flexible Anschlusschläuche 3/8"
- › Befestigung mit Gewindestutzen M34 x 1
- › Tischbohrung ø 35 mm

Artikel-Nr. (Hochdruck):	10.371.033.000FL
Preis:	218,00 €

Artikel-Nr. (Niederdruck):	10.375.033.000FL
Preis:	262,00 €

Artikel-Nr. (abnehmbar, Hochdruck mit Brause):	10.371.033.000FLVMS
Preis:	321,00 €

Artikel-Nr. (abnehmbar, Niederdruck mit Brause):	10.375.033.000FLVMS
Preis:	365,00 €



### PROTRONIC Waschtischmischer

- › ganzchrome Oberfläche
- › berührungslos
- › ohne Ablaufgarnitur
- › Infrarotsensorik
- › Temperaturbegrenzung einstellbar
- › flexible Anschlusschläuche 3/8"
- › Tischbohrung ø 35 mm
- › Auslaufmenge 6 l/min. (3 bar)

Artikel-Nr. (Netzbetrieb):	130.1N.000FL
Preis:	435,00 €

Artikel-Nr. (Batteriebetrieb):	130.1B.000FL
Preis:	409,00 €



### PROFIKÜCHE Hebelmischer

- › mit Rohrunterbrecher
- › mit Unterspühlrohr – Düse mit Querbohrung übernimmt die Funktion eines Rückflussverhinderers
- › Schwenkauslauf
- › flexible Anschlusschläuche 3/8"
- › Befestigung mit Stehbolzen
- › Tischbohrung ø 30-35 mm
- › auch in Niederdruck lieferbar

Ausladung Hahn/mm:	200
Artikel-Nr. (Hochdruck):	200.101 C
Preis:	159,00 €

Artikel-Nr. (Niederdruck):	205.101 C
Preis:	179,00 €



### PROFIKÜCHE Hebelmischer

- › mit Rohrunterbrecher
- › mit zwei Unterspühlrohren – Düse mit Querbohrung übernimmt die Funktion eines Rückflussverhinderers
- › Schwenkauslauf
- › flexible Anschlusschläuche 3/8"
- › Befestigung mit Stehbolzen
- › Tischbohrung ø 30-35 mm
- › auch in Niederdruck lieferbar

Ausladung Hahn/mm:	200
Artikel-Nr. (Hochdruck):	200.102 C
Preis:	172,00 €

Artikel-Nr. (Niederdruck):	205.102 C
Preis:	190,00 €



### GASTRO Zweigriffmischer

- › Coronachrom Metallgriffe abziehbar
- › Schwenkauslauf 160°
- › Strahlregler-Mundstück M22
- › Tischbohrung ø 35 mm

Ausladung Hahn/mm:	300
Artikel-Nr.:	K.24.41.24.000C02 A 300
Preis:	235,00 €



### GASTRO Zweigriffmischer

- › Coronachrom Metallgriffe abziehbar
- › Schwenkauslauf 360° mit nachziehbarer Stopfbuchse
- › Strahlregler-Mundstück 3/4"
- › Tischbohrung ø 42 mm

Ausladung Hahn/mm:	300 mm / T*195
Artikel-Nr.:	K.24.41.04.000C07 A 300
Preis:	269,00 €

Ausladung Hahn/mm:	350 mm / T*195
Artikel-Nr.:	K.24.41.05.000C07 A 350
Preis:	346,00 €



### GASTRO Zweigriffmischer

- › Coronachrom Metallgriffe abziehbar
- › Edelstahl-Ventilsitze
- › Schwenkauslauf 360° mit nachziehbarer Stopfbuchse

normale Ausflusshöhe/mm:	T*210
Artikel-Nr.:	K.24.42.E1.000C35 A 300
Preis:	220,00 €

mittlere Ausflusshöhe/mm:	T*315
Artikel-Nr.:	K.24.42.E2.000C35 A 300
Preis:	223,00 €

hohe Ausflusshöhe/mm:	T*440
Artikel-Nr.:	K.24.42.E3.000C35 A 300
Preis:	235,00 €



### GASTRO Hebelmischer mit Geschirrwashbrause

- › Schwenkauslauf 360°
- › Tragfeder aus Edelstahl
- › Hochleistungspatrone mit Temperaturbegrenzung
- › eigensicher gegen Rückfließen
- › Standanschlüsse 1/2" x 3/4"
- › Tischbohrung ø 22 mm

Ausladung Hahn/mm:	200
Artikel-Nr.:	24.503.114.000
Preis:	738,00 €



### GASTRO Zweigriffmischer mit Geschirrwashbrause

- › Coronachrom Metallgriffe abziehbar
- › Schwenkauslauf 180°
- › Strahlregler-Mundstück M22
- › absperrbare Siebbrause mit Schließverzögerung
- › Rückflussverhinderer
- › Tischbohrung ø 22 mm

Ausladung Hahn/mm:	300
Artikel-Nr.:	K.24.42.64.000C71 A300
Preis:	591,00 €



### Spültischarmatur mit Geschirrbrause

- › Edelstahl matt
- › Laminarstrahl/Brausestrahl umschaltbar und Tragfeder, seitenbedient
- › Schwenkbereich: 360°
- › Durchflussmenge: 15 l/min
- › Höhe: 460 mm
- › Betriebsdruck: 1-10 bar, empfohlen 2-4 bar

Artikel-Nr. (Hochdruck):	125.033.700
Preis:	420,00 €

Artikel-Nr. (Niederdruck):	125.033.700ND
Preis:	469,00 €



**PROFIKÜCHE Standventil**

- › mit Rohrunterbrecher
- › ohne Mischung – für Kaltwasser oder vorgemischtes Wasser
- › mit Unterspühlrohr – Düse mit Querbohrung übernimmt die Funktion eines Rückflussverhinders
- › Schwenkauslauf
- › flexibler Anschlussschlauch 3/8"
- › Befestigung mit Stehbolzen
- › Tischbohrung  $\varnothing$  30-35 mm

Ausladung Hahn/mm:	200
Artikel-Nr. (Hochdruck):	100.100 C
Preis:	90,00 €



**PROFIKÜCHE Zweigriffmischer**

- › mit Rohrunterbrecher
- › mit zwei Unterspühlrohren – Düse mit Querbohrung übernimmt die Funktion eines Rückflussverhinders
- › Schwenkauslauf
- › flexible Anschlussschläuche 3/8"
- › Befestigung mit Stehbolzen
- › Tischbohrung  $\varnothing$  30-35 mm
- › auch in Niederdruck lieferbar

Ausladung Hahn/mm:	200
Artikel-Nr. (Hochdruck):	100.102 C
Preis:	149,00 €

Artikel-Nr. (Niederdruck):	105.102 C
Preis:	164,00 €



**PROFIKÜCHE Zweigriffmischer**

- › mit Rohrunterbrecher
- › mit Unterspühlrohr – Düse mit Querbohrung übernimmt die Funktion eines Rückflussverhinders
- › Schwenkauslauf
- › flexible Anschlussschläuche 3/8"
- › Befestigung mit Stehbolzen
- › Tischbohrung  $\varnothing$  30-35 mm
- › auch in Niederdruck lieferbar

Ausladung Hahn/mm:	200
Artikel-Nr. (Hochdruck):	100.101 C
Preis:	139,00 €

Artikel-Nr. (Niederdruck):	105.101 C
Preis:	156,00 €



**Auslaufbegrenzer M 38 x 15**

- › ganzchrome Oberfläche
- › passend zu KWC GASTRO

Artikel-Nr.:	300061
Preis:	44,00 €

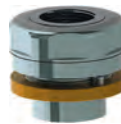

**Vormontagesockel 5/4"**

- › ganzchrome Oberfläche
- › Tischbohrung  $\varnothing$  60,5 mm

Artikel-Nr.:	300019
Preis:	80,00 €



**Wandschwenkkonsole**

- › passend für KWC Schlauchaufroller
- › Edelstahloberfläche

Artikel-Nr. (passend für 100.195):	100.197
Preis:	140,00 €

Artikel-Nr. (passend für 100.196):	100.198
Preis:	254,00 €



**Reinigungsset**

- › Halterung in Edelstahl (2,5 mm)
- › Reinigungsbrause inkl. Drehgelenk
- › Molkereidampfschlauch (Lebensmittelecht)

Artikel-Nr. (10 m):	100.190
Preis:	474,00 €

Artikel-Nr. (15 m):	100.191
Preis:	549,00 €



**Automatischer Schlauchaufroller**

- › Edelstahlgehäuse
- › Winkeldrehgelenk mit Edelstahllachsen

Artikel-Nr. (10 m):	100.195
Preis:	1.527,00 €

Artikel-Nr. (15 m):	100.196
Preis:	1.877,00 €

Artikel-Nr. (20 m):	100.200
Preis:	2.467,00 €



**Kesselbefüllung / Herdblock e-Q**

Über das Bediendisplay lassen sich gewünschte Füllmengen auswählen, einstellen und speichern.



**e-Q**

- › elektrische Füllarmatur 3/4" mit Bediendisplay
- › Edelstahl
- › Stagnationsspülung und Reinigungsstopp
- › 360° schwenkbarer HU-Auslauf mit Tropfschutz
- › steckerfertig

Gesamthöhe/mm:	625
Auslaufhöhe/mm:	520
Artikel-Nr.:	227-101/300-520
Preis:	1.353,00 €



**Einloch-Mischbatterie 3/4"**

- › verchromt
- › Fettkammeroberteile mit Metallhaubengriffen
- › Schwenkauslauf mit Strahlregler
- › Ausladung 300 mm
- › mit platzsparender Schnellbefestigung

Auslaufhöhe/mm:	140
Artikel-Nr.:	6927.90/300
Preis:	223,00 €

**LEED bringt den Unterschied!**

Die Leadership in Energy and Environmental Design (LEED) ist ein System zur Klassifizierung für ökologisches Bauen, das vom U.S. Green Building Council 1998 entwickelt wurde. Es definiert eine Reihe von Standards für umweltfreundliches, ressourcenschonendes und nachhaltiges Bauen. In Verbindung mit Geschirrbrausen definiert LEED eine maximale Wasserdurchflussmenge von 6 l/min. Diese maximale Wassermenge wird durch die Verwendung einer speziellen Handbrause erreicht.



**TOP Clean mit Schwenkventil**

- › Einhebel-Standbatterie 1/2"
- › Edelstahl
- › mit Zugautomatik
- › Rückflussverhinderer
- › Auslauf mit Keramikoberseite

Gesamthöhe/mm:	1300
Auslaufhöhe/mm:	850
Artikel-Nr.:	301-102/250-295
Preis:	985,00 €



**Thekenarmatur**

- › 1/2" Einhebel-Einlochwasserbatterie
- › Edelstahl
- › Ausführung für Hochdruck
- › Auslauf mit Strahlregler
- › Auslaufhöhe: 80 mm
- › Auslaufausladung: 200 mm
- › optional mit Unterspülröhrchen in Chrom

Auslaufhöhe/mm:	ca. 140
Artikel-Nr.:	251-101/200-140
Preis:	337,00 €



**Kolbenleerhähne, steckbar**

- › Sicherheits-Entleerhahn
- › Edelstahl

Zoll:	1 1/2
Rohr ø/mm:	47
Artikel-Nr.:	6726.60
Preis:	449,00 €

Zoll:	2
Rohr ø/mm:	59
Artikel-Nr.:	6726.80
Preis:	618,00 €

**Kolbenleerhähne, schraubbar (ohne Abb.)**

- › Sicherheits-Entleerhahn
- › Edelstahl

Zoll:	1 1/2
Rohr ø/mm:	D2 60
Artikel-Nr.:	6726.62
Preis:	449,00 €

Zoll:	2
Rohr ø/mm:	D2 72
Artikel-Nr.:	6726.82
Preis:	618,00 €



**Comfort Clean**

- › Edelstahl
- › wärmeisolierter verstellbarer Brausekopf
- › Gesamthöhe: 450 mm

Ausführung:	Hochdruck
Artikel-Nr.:	361-101/230-125
Preis:	292,00 €

Ausführung:	Niederdruck
Artikel-Nr.:	363-101/230-125
Preis:	311,00 €

# ARMATUREN / MISCHBATTERIEN

## Echtermann Spezialarmaturen

Die Firma Echtermann Spezialarmaturen gehört seit 1887 zu den marktführenden Herstellern von Spezialarmaturen für Gewerbeküchen, Fleischereigeräten und Spülarmaturen für den Getränkeausschank in Europa. Langjährige Erfahrung unserer Ingenieure und modernste CAD-Technologie ermöglichen uns Innovativität, Qualität und den Ansprüchen des jeweiligen Marktes gerecht zu werden.



### Einhebel-Standbatterie 1/2"

- › Edelstahl, Hochdruck
- › mit ECO-Keramikkartusche
- › mit steckbarem HU-Auslauf

Ausladung Höhe/mm:	250/300
Artikel-Nr.:	201-101/250-300
Preis:	355,00 €

Ausladung Höhe/mm:	250/500
Artikel-Nr.:	201-101/250-500
Preis:	378,00 €

Ausladung Höhe/mm:	300/300
Artikel-Nr.:	201-101/300-300
Preis:	359,00 €



### Einhebel-Standbatterie 3/4"

- › Edelstahl, Hochdruck
- › mit ECO-Keramikkartusche
- › steckbarer Auslauf

Ausladung Höhe/mm:	300/265
Artikel-Nr.:	221-101/300-265
Preis:	478,00 €

Ausladung Höhe/mm:	300/355
Artikel-Nr.:	221-101/300-355
Preis:	510,00 €

Ausladung Höhe/mm:	300/555
Artikel-Nr.:	221-101/300-555
Preis:	535,00 €



### Wandmischbatterie 3/4"

- › Stichmaß 150 mm
- › mit verdeckten S-Anschlüssen

Artikel-Nr.:	2460.37/000
Preis:	194,00 €



### The PURE – Sensorarmatur 1/2"

- › berührungslose Bedienung
- › Dosierung von Seife, Wasser und Desinfektionsmittel
- › wassersparend
- › Wassertemperatur über manuelles Mischventil voreinstellbar
- › automatische Spül- und Reinigungsfunktion
- › Durchflussmenge: ca. 7-20 l/min.
- › maximale Wassertemperatur: 70°C
- › Netzbetrieb 230 V / 50 Hz
- › Arbeitsplattenstärke bis max. 35 mm
- › Durchmesser des Hahnloches von 33 bis 35 mm
- › variabler Wasserdruck 0,3 bis 7 bar

Artikel-Nr.:	211-101/150-170/01
Preis:	1.176,00 €



### Sensor-Waschtischarmatur

- › robustes Messinggehäuse poliert
- › Infrarot-Sensorik, Mikroprozessor-Elektronik
- › Warm- und Kaltwasseranschluss
- › Rückschlagventile und Schmutzsiebe (eingebaut)
- › Heisswassersperre einstellbar
- › Installation wie konventioneller Einhebelmischer
- › Durchflussmenge: ca. 6,5 l/min.
- › Wassertemperatur max. 80°C
- › Eckventilanschluss G3/8"

Artikel-Nr. (Batterie, 6V):	2314.21
Preis:	377,00 €

Artikel-Nr. (Netzbetrieb, 230 V):	2314.20
Preis:	377,00 €



### Schlauchaufroller-Set

- › inkl. Aufroller, Anschluss-Kit und Reinigungspistole
- › Anschlussstyp „drehbar“
- › Anschlussstyp „fest“ oder „steckbar“ auf Anfrage

Schlauchlänge/m:	15
Artikel-Nr.:	2449.20/015/001
Preis:	1.734,00 €

Schlauchlänge/m:	20
Artikel-Nr.:	2449.25/020/001
Preis:	1.841,00 €

Schlauchlänge/m:	25
Artikel-Nr.:	2449.25/025/001
Preis:	1.926,00 €

In 4 Schritten zur neuen Speisenausgabe

1. Aufstellung



Standversion

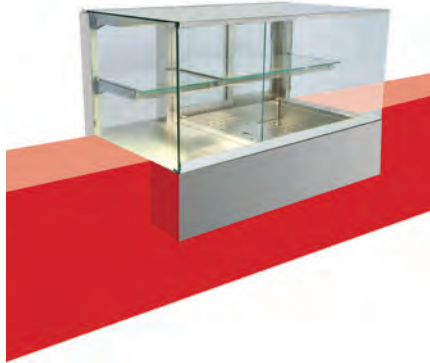

Montage Variante Pro



Montage Variante Drop-In

2. Design – die Anwendung

Wählen Sie zwischen folgenden Design-Möglichkeiten:

**r u n d**



**e c k i g**



**s c h r ä g**



**PRO e c k i g**



**PRO r u n d**



Wählen Sie zwischen folgenden Ausführungsvarianten:

**K a l t**

Kühlvitrinen in steckerfertig oder zentralgekühlter Ausführung halten verderbliche Waren frisch und Getränke erfrischend kalt.

**W a r m**

Appetitlich präsentiert und in richtiger Verzehrer-temperatur werden warme Speisen durch gleichmäßige Infrarotwärme optimal offeriert.

**N e u t r a l**

Temperaturunabhängige Waren werden energiesparend aber dennoch hygienisch unbedenklich präsentiert.

**K o m b i n a t i o n**

Sie benötigen zwei verschiedene Temperaturbereiche? Gekühlt und warm – gekühlt und neutral: Finden Sie die optimale Kombination für sich.

**G r e e n L i n e**

Die Green Line Vitrinen zeichnen sich unter anderem aufgrund der isolierten Scheiben durch einen besonders sparsamen Energieverbrauch aus.

3. Höhen

Variable Höhen für den idealen Einsatz

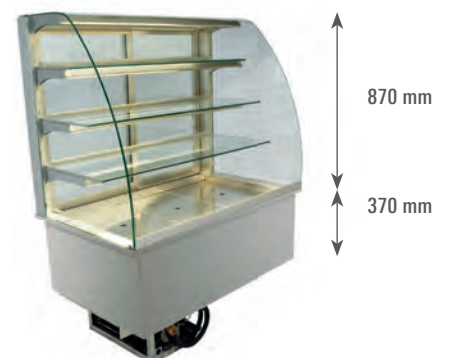
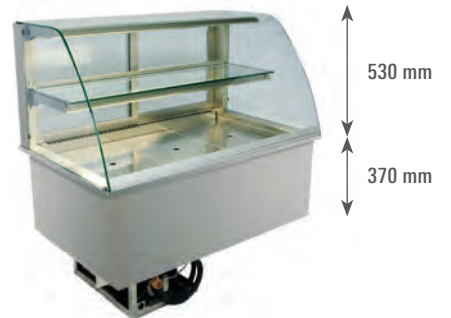

# SPEISENAUSGABE / PRÄSENTATION



## 4. Modellvarianten – individuelle Kühl- und Tiefkühlwannen

Wählen Sie Ihre Kühl- oder Tiefkühlwanne und präsentieren Sie damit verschiedenste Waren (Pralinen, Torten, Snacks, Salat etc.) optimal mit statischer Kühlung oder mit Umluftkühlung durch einen schonenden Luftschleier gekühlt. Ob tiefe Kühlwanne, flache Ausstellfläche oder erhöhter Luftauslass, ob für GN- oder Euronorm-Abmessungen. Für alle Anwendungen wird das richtige Produkt angeboten.

Wählen Sie zwischen folgenden Varianten:



**EBW Kühlwanne**

- › statische Kühlung
- › seitliche Kontaktberührung



**UKW Kühlwanne**

- › Umluftkühlung
- › variable Ausstellfläche



**CRUSHED-ICE Wanne**

- › ungekühlt zur Lagerung auf Crushed-Ice



**KP-GN Kühlplatte**

- › für Bleche GN 1/1

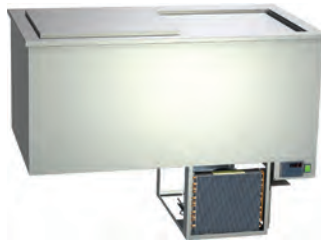

**EISU-TKW Tiefkühlwanne**

- › für Eisschalen

# KOMBINATIONSVITRINE SNACKY



Kalte und warme Präsentation von herzhaften oder süßen Speisen.

Labels in the diagram:

- durchgehende LED-Beleuchtung mit natürlicher Farbwiedergabe
- langweilige Infrarot-Stützwärme
- hohe Transparenz für perfekten Blick auf das Speiseangebot
- Easy Change: hochklappbares Frontglas, wahlweise als SB- oder Bedienvitrine
- primäre Heizplatte für stabile Wärme
- Warm-Bord für frittierte Speisen geeignet
- Edelstahl auf Hochglanz poliert für Spiegeleffekt zur emotionalen Erweiterung der Verkaufsfläche
- Bevorratung warmer Speisen und Zutaten
- neutrales Bord für ungekühlte Speisen
- Bevorratung kalter Speisen und Zutaten für Finishing vor dem Gast
- rückziehbares, herausnehmbares Schneid- und Belegbrett aus Polyhygien

## BÜFETT-INSELN



### Büfett-Insel, gekühlte Wanne, Vollverkleidung

4 Räder, Temperaturanzeige, Temperaturbereich: 4°C bis 8°C, Plexiglasschutz absenkbar, Wannentiefe: 250 mm, Behältertiefe: max. 200 mm, automatische Abtauung, statische Kühlung

Farbe:	B x T x H/mm:	GN:	Anschlusswert:	Artikel-Nr.:	Preis:
Wenge	1169 x 650 x 1480	3/1	0,24 kW / 230 V	90651130	3.499,00 €
Wenge	1494 x 650 x 1480	4/1	0,24 kW / 230 V	90651131	3.699,00 €
Wenge	2144 x 650 x 1480	6/1	0,29 kW / 230 V	90651132	4.199,00 €
Hemlock	1169 x 650 x 1480	3/1	0,24 kW / 230 V	90651313	3.499,00 €
Hemlock	1494 x 650 x 1480	4/1	0,24 kW / 230 V	90651314	3.699,00 €
Hemlock	2144 x 650 x 1480	6/1	0,29 kW / 230 V	90651315	4.199,00 €
RAL / CNS Laminat	1169 x 650 x 1480	3/1	0,24 kW / 230 V	90651280	3.899,00 €
RAL / CNS Laminat	1494 x 650 x 1480	4/1	0,24 kW / 230 V	90651281	4.099,00 €
RAL / CNS Laminat	2144 x 650 x 1480	6/1	0,29 kW / 230 V	90651282	4.689,00 €



### Büfett-Insel, gekühlte Platte, Vollverkleidung

4 Räder, Temperaturanzeige, Temperaturbereich: 4°C bis 8°C, Plexiglasschutz absenkbar, mit LED Beleuchtung, Wannentiefe: 30 mm, automatische Abtauung, statische Kühlung

Farbe:	B x T x H/mm:	GN:	Anschlusswert:	Artikel-Nr.:	Preis:
Wenge	1169 x 650 x 1480	3/1	0,24 kW / 230 V	90651135	3.399,00 €
Wenge	1494 x 650 x 1480	4/1	0,24 kW / 230 V	90651136	3.649,00 €
Wenge	2144 x 650 x 1480	6/1	0,29 kW / 230 V	90651137	4.199,00 €
Hemlock	1169 x 650 x 1480	3/1	0,24 kW / 230 V	90651316	3.399,00 €
Hemlock	1494 x 650 x 1480	4/1	0,24 kW / 230 V	90651317	3.649,00 €
Hemlock	2144 x 650 x 1480	6/1	0,29 kW / 230 V	90651318	4.199,00 €
RAL / CNS Laminat	1169 x 650 x 1480	3/1	0,24 kW / 230 V	90651283	3.794,00 €
RAL / CNS Laminat	1494 x 650 x 1480	4/1	0,24 kW / 230 V	90651284	3.799,00 €
RAL / CNS Laminat	2144 x 650 x 1480	6/1	0,29 kW / 230 V	90651285	4.685,00 €



### Büfett-Insel Ceran-Platte, beheizt, Vollverkleidung

4 Räder, Temperaturanzeige, feste Plexiglasabdeckung mit Halogen-Heizlampen, Temperaturbereich: 60°C bis 100°C

Farbe:	B x T x H/mm:	GN:	Anschlusswert:	Artikel-Nr.:	Preis:
Wenge	1169 x 650 x 1480	3/1	1,56 kW / 230 V	90651147	3.681,00 €
Wenge	1494 x 650 x 1480	4/1	2,19 kW / 230 V	90651148	4.157,00 €
Wenge	2144 x 650 x 1480	6/1	3,11 kW / 230 V	90651149	5.126,00 €
Hemlock	1169 x 650 x 1480	3/1	1,56 kW / 230 V	90651319	3.681,00 €
Hemlock	1494 x 650 x 1480	4/1	2,19 kW / 230 V	90651320	4.157,00 €
Hemlock	2144 x 650 x 1480	6/1	3,11 kW / 230 V	90651321	5.126,00 €
RAL / CNS Laminat	1169 x 650 x 1480	3/1	1,56 kW / 230 V	90651303	3.944,00 €
RAL / CNS Laminat	1494 x 650 x 1480	4/1	2,19 kW / 230 V	90651304	4.434,00 €
RAL / CNS Laminat	2144 x 650 x 1480	6/1	3,11 kW / 230 V	90651305	5.451,00 €



### Büfett-Insel, Bain-Marie, Vollverkleidung

4 Räder, Temperaturanzeige, feste Plexiglasabdeckung mit Halogen-Heizlampen, Wannentiefe: 250 mm, max. Behältertiefe: 200 mm, manuelle Befüllung, mit Ablaufhahn, mit Sicherheitsthermostat bei Wassermangel, Temperaturbereich: 30°C bis 90°C

Farbe:	B x T x H/mm:	GN:	Anschlusswert:	Artikel-Nr.:	Preis:
Wenge	1169 x 650 x 1480	3/1	2,20 kW / 230 V	90651141	3.625,00 €
Wenge	1494 x 650 x 1480	4/1	3,05 kW / 230 V	90651142	3.999,00 €
Wenge	2144 x 650 x 1480	6/1	4,40 kW / 400 V	90651143	4.999,00 €
Hemlock	1169 x 650 x 1480	3/1	2,20 kW / 230 V	90651324	3.625,00 €
Hemlock	1494 x 650 x 1480	4/1	3,05 kW / 230 V	90651325	3.999,00 €
Hemlock	2144 x 650 x 1480	6/1	4,40 kW / 400 V	90651326	4.999,00 €
RAL / CNS Laminat	1169 x 650 x 1480	3/1	2,20 kW / 230 V	90651298	3.888,00 €
RAL / CNS Laminat	1494 x 650 x 1480	4/1	3,05 kW / 230 V	90651299	4.332,00 €
RAL / CNS Laminat	2144 x 650 x 1480	6/1	4,40 kW / 400 V	90651300	5.376,00 €



# BÜFETT-INSELN



## Büfett-Insel, Selbstservice-Kühlvitrine, Schiebetüren

Umluftkühlung, Temperaturbereich: 4°C bis 8°C, Rahmen: verchromter Stahl auf Rädern, 3 Glas-Zwischenböden, LED-Beleuchtung, max. Behältertiefe: 200 mm, Kundenseite Schiebetüren, Bedienseite doppelwandige Drehtüren

Farbe:	B x T x H/mm:	GN:	Anschlusswert:	Artikel-Nr.:	Preis:
Wenge	1169 x 760 x 1688	3/1	0,34 kW / 230 V	90651347	7.199,00 €
Wenge	1494 x 760 x 1688	4/1	0,49 kW / 230 V	90651348	7.999,00 €
Hemlock	1169 x 760 x 1688	3/1	0,34 kW / 230 V	90651349	7.199,00 €
Hemlock	1494 x 760 x 1688	4/1	0,49 kW / 230 V	90651350	7.999,00 €
RAL / CNS Laminat	1169 x 760 x 1688	3/1	0,34 kW / 230 V	90651351	7.583,00 €
RAL / CNS Laminat	1494 x 760 x 1688	4/1	0,49 kW / 230 V	90651352	8.423,00 €



## Büfett-Insel, Selbstservice-Kühlvitrine, Entnahmeklappen

Umluftkühlung, Temperaturbereich: 4°C bis 8°C, Rahmen: verchromter Stahl auf Rädern, 3 Glas-Zwischenböden, LED-Beleuchtung, max. Behältertiefe: 200 mm, Kundenseite Entnahmeklappen, Bedienseite doppelwandige Drehtüren

Farbe:	B x T x H/mm:	GN:	Anschlusswert:	Artikel-Nr.:	Preis:
Wenge	1169 x 760 x 1688	3/1	0,34 kW / 230 V	90651353	7.154,00 €
Wenge	1494 x 760 x 1688	4/1	0,49 kW / 230 V	90651354	7.974,00 €
Hemlock	1169 x 760 x 1688	3/1	0,34 kW / 230 V	90651355	7.154,00 €
Hemlock	1494 x 760 x 1688	4/1	0,49 kW / 230 V	90651356	7.974,00 €
RAL / CNS Laminat	1169 x 760 x 1688	3/1	0,34 kW / 230 V	90651357	7.535,00 €
RAL / CNS Laminat	1494 x 760 x 1688	4/1	0,49 kW / 230 V	90651358	8.371,00 €





**Modelle Kopenhagen / Stockholm / Bergen**  
Kühlung von Torten, Kuchen, Snacks und Speisen in GN-Behältern, Getränken und Crushed-Ice (allseitig geschlossen).



**Modell Göteborg**  
Kühlung von Speisen in GN-Behältern, Getränken und Crushed-Ice (frontseitig offen für SB).



**Modell Trondheim**  
Kombinierte Kühlung und Warmhaltung von kalten und warmen Speisen.



**Modell Ohio**  
Warmhaltung von frischen, ausgabefertigen Speisen.



## Showcases zur Kühlung oder Warmhaltung von frischen Waren und Gerichten

- › Innenmantel in Edelstahl (1.4301), gebürstet
- › Außenmantel in verzinktem Stahlblech, fugenlose Druckschäumung
- › mit Drehtüren oder Schiebetüren (Isolierverglasung)
- › NEU: Schiebetüren mit Comfort Close
- › Glasaufsatz mit Einlegeboden, Zahlplatte, Seitenscheiben und Frontscheibe in ESG (Isolierverglasung auf Anfrage)
- › SB-Entnahmeklappen in Polycarbonat (Modell „Göteborg“)
- › Ausleuchtung über energiesparende LED-Etagenbeleuchtung
- › Wärmestrahler optional erhältlich (Modell „Trondheim“ und „Ohio“)
- › Anschlusswert: 230 V / 50 Hz / 16 A

## Technische Ausführung für alle Modelle:

- › Glasaufsatz in eckig, schräg oder gewölbt
- › erhältlich in folgenden Höhen (Glasaufsatz): 510/710/910 mm (2 bis 4 Auslagen)
- › erhältlich für 2 bis 4 Kuchenbleche oder 2 x GN 1/1 bis 5 x GN 1/1
- › neue Größen bei „Stockholm“/„Bergen“/„Göteborg“: erhältlich ab 1 Kuchenblech oder 1 ½ x GN 1/1 (eckige Ausführung)
- › vorbereitet für Zentralkühlung
- › steuerungsfertig mit Komfortsteuerung
- › steuerungsfertig mit schraubbaren Schnellkupplungen
- › steckerfertig mit Komfortsteuerung und Transporthalterung

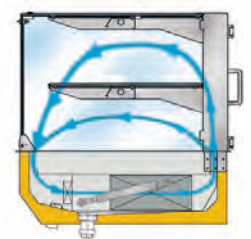
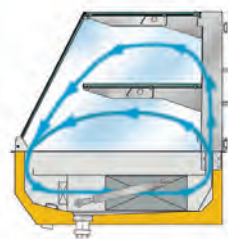
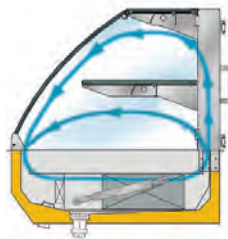

Glasaufsatz in drei Varianten wählbar



## Isolierverglasung (optional)

Viele Modelle sind mit Isolierverglasung erhältlich. Fragen Sie an und setzen Sie auf hohe Leistungsgarantie bei geringem Energieverbrauch.

- › kaum Kondensatbildung
- › besonders energieeffizient
- › konstantes Warenklima (kaum Warenaustrocknung)



Modell Göteborg mit Isolierverglasung

## Showcase Modell Nevada

- › zur Warmhaltung heißer, gegarter Speisen
- › regulierbare Luftfeuchtigkeit und Wärme
- › temperaturgesteuerte Dampfgeregulierung mit vordefinierten Klimaprogrammen
- › Innen- und Außenkorpus in Edelstahl (1.4301)
- › Glasaufsatz eckig, Höhe 510 mm
- › Frontscheibe zum Einschieben oder Herausnehmen (als SB-Vitrine oder Bedientheke einsetzbar)
- › erhältlich von 1 x GN 1/1 bis 3 x GN 1/1
- › steckerfertiges Einbaomodul
- › Anschlusswert: 230 V / 50 Hz / 16 A

Individuelle Ausführungen und Preise auf Anfrage.

# THEKEN

## Kühltheken in drei Klassen

Schankdeck-Abdeckung mit Tropfmulde und einzigartigen Prismen-Lochplatten, für 1 oder 2 Becken links/rechts, Kühlkorpus: Innenmantel in Edelstahl (1.4301), fugenlose Isolierung, variable Nutzhöhen der Rollenauszüge innerhalb eines Moduls, Kühlmodule abschließbar (optional), Innenraumbeleuchtung, Standard oder LED (optional), ST-BUS-Schnittstelle für Vernetzung (Datenaufzeichnung nach HACCP), individuelle Farbwahl bei den Fronten, energieeffiziente Hohlkammerdichtungen mit faltenfreien und hygienischen Oberflächen.

Erhältlich in folgenden Standardmaßen:

Breite/mm:	1550/1950/2100/2500/2650/3050
Tiefe/mm (Wandanschluss / umlaufende Abkantung):	660/700
Höhe/mm:	880/980



### Vorteil – First Class

- › tiefgezogene Bodenwanne und Ablauf mit integriertem Geruchsverschluss
- › Fronten in Edelstahl (1.4301) Leinenstruktur, pflegeleicht
- › effiziente Kühlung (Expansionsventiltechnik)
- › neues, patentiertes Verschluss-System
- › hochwertige Edelstahl-Griffleisten

### Vorteil – Business Class

- › stabiler Boden durch spezielle Prägung inkl. tiefgezogener Bodenwanne als Auffangwanne
- › Fronten in Edelstahl (1.4301) gebürstet
- › solide Kühlung (Kapillarrohrtechnik)
- › neues, patentiertes Verschluss-System
- › hochwertige Edelstahl-Griffleisten



### Vorteil – Economy Class

- › glatter Boden
- › Fronten in Edelstahl (1.4301) gebürstet
- › solide Kühlung (Kapillarrohrtechnik)

### Cocktailstation Modell Hinz

- › Edelstahl-Arbeitsplatte (1.4301) mit integrierten Becken in verschiedenen Größen, Abfallschacht, Tropfmulde mit Prismen-Lochplatte, Schneidbrett und Gläserdruckspüler
- › untergesetzte isolierte Wanne mit eingesetzten GN-Querstegen für GN-Behälter 1/9, Lochblech und Trennwände
- › drei offene Abteile (Staufächer), 2 Speedracks zum Einhängen

B x T x H/mm:	1510 x 660/700 x 980
---------------	----------------------

Individuelle Ausführungen und Preise auf Anfrage.

varithek-Geräte zum direkten Einschieben in die acs



varithek 1/1-ch-800



varithek 1/1-ik-3500-rund



varithek 1/1-hp-SP

Bezeichnung:	Typ:	Beschreibung:	B x T x H/mm:	Anschlusswert:	Artikel-Nr.:	Preis:
varithek 1/1-ch-800 (1,0)	Ceranheizfeld GN 1/1, ganzflächig	stufenloses Warmhalten	325 x 620 x 63	0,80 kW / 230 V	91 01 01 50	1.603,00 €
varithek 1/1-ck-2800 (0,8) (ohne Abb.)	Cerankochfeld GN 1/1, ganzflächig	stufenloses Kochen	325 x 620 x 78	2,80 kW / 230 V	91 01 01 51	1.630,00 €
varithek 1/1-ik-3500-rund (0,8)	1 Induktionskochfeld GN 1/1	stufenloses Kochen	325 x 642 x 140	3,50 kW / 230 V	91 01 02 54	3.484,00 €
varithek 1/1-hp-SP (2,5)	Feld mit Hybridfunktion	warm/kalt	325 x 646 x 141	(w) 0,50 kW / 230 V (k) 0,20 kW / 230 V	91 18 01 14	3.910,00 €



varithek 1/1-ik-3500



varithek 1/1-gp-3400-SP



varithek AST-200

Bezeichnung:	Typ:	Beschreibung:	B x T x H/mm:	Anschlusswert:	Artikel-Nr.:	Preis:
varithek 1/1-ik-3500 (0,8)	Induktionskochfeld GN 1/1, ganzflächig	stufenloses Kochen	325 x 642 x 140	3,50 kW / 230 V	91 01 02 53	3.773,00 €
varithek 1/1-gp-3400-SP	Grillplatte aus SWISS-PLY Mehrschichtmaterial	stufenloses Grillen	325 x 620 x 143	3,40 kW / 230 V	91 03 01 60	3.117,00 €
varithek AST-200 - f. acs	Auftischsystemträger	doppelwandig mit Boden	400 x 620 x 200	-	91 05 01 07	564,00 €

Für alle Geräte wird zur Verwendung im ACS-Modul jeweils ein Systemträger benötigt (AST-/EST-Systemträger oder evtl. GN-Port).

varithek-Geräte zum Einstellen in die acs oder als Auftischgerät



varithek 400-ik-3500-rund



varithek 400-iw-5000



Pastakoher 4.0 / Fritteuse 4.0

Bezeichnung:	Typ:	Beschreibung:	B x T x H/mm:	Anschlusswert:	Artikel-Nr.:	Preis:
Wok-Pfanne 6L Boden rund – varithek (ohne Abb.)		mit rundem Boden	-	-	91 04 02 03	240,00 €
varithek 400-ik-3500-rund (2,5)	1 rundes Kochfeld	für Induktion	400 x 660 x 135	3,50 kW / 400 V	91 01 02 40	3.570,00 €
varithek 400-iw-5000 (1,0)	Pastakoher und Fritteuse in einem Gerät	Lieferumfang ohne Sets	400 x 620 x 220	5,00 kW / 230 V	91 10 01 05	3.140,00 €
varithek 400-pf-5000-SP (1,0) (ohne Abb.)	mit Ceran-Cuvette	für Wok	400 x 660 x 195	5,00 kW / 230 V	91 04 03 08	4.523,00 €
varithek 400-gp-4800-SP (2,5) (ohne Abb.)	Grillplatte, SWISS-PLY Mehrschichtmaterial	stufenloses Grillen	400 x 660 x 198	4,80 kW / 400 V	91 03 01 66	4.255,00 €

Alle Varithek-Elemente serienmäßig mit QR-Code zur Service-Page mit relevanten Infos zum Produkt.



Für perfekte Kochergebnisse verwenden Sie die Rieber GN-thermoplates. Dank dem verbauten **SWISS-PLY** Mehrschichtmaterial sind die thermoplates multifunktional einsetzbar. Zum Kochen, Braten, Garen, Grillen.

## Die Frontcooking-Lösung mit integrierter Randabsaugung

Kochen vor dem Gast ohne effektives Absaugen störender Dämpfe und Gerüche ist heute undenkbar. Mit dem mobilen Kochmodul mit integrierter Absaugung und airclean-Umlufttechnologie sowie Einstellnische für 2 bzw. 3 thermische Geräte bietet Rieber eine optimale Lösung, bei der Dämpfe unmittelbar am Ort des Entstehens aufgefangen werden. Die varithek acs saugt fetthaltige, verschmutzte Luft 3-seitig ab, reinigt sie im Geräteinnern und gibt sie geruchs- und fettfrei über den Sockelbereich wieder in den Raum zurück. Der optimierte Aufsatz mit zwei einfach zu entnehmenden seitlichen Spritzschuttscheiben verstärkt die Absaugleistung dabei deutlich. In den Seitenwangen befinden sich die Hochleistungs-Fettabscheider und entnehmbare Fettauffangschalen. Im Unterbau ist das geräuscharme Radialgebläse platziert. Dort befindet sich auch zur Geruchsreinigung und Aufnahme von Geruchsmolekülen der Aktiv- und Schadstofffilter.

### varithek acs 1100 d3

- › für den Einsatz von zwei thermischen Geräten (varithek System-Module)\*\*
- › mit neu entwickeltem Fettabscheider für eine höhere Fettabscheidung
- › Filterstufen können durch Filterzubehör erweitert werden – z.B. Plasmagenerator, elektrostatische Filtereinheit, HEPA Filter
- › für ein einfacheres Handling sind alle Steckdosen unterhalb der Einstellnische platziert, die Kabelverlegung der eingesteckten Funktionsmodule wird dadurch wesentlich erleichtert
- › mittig in einer einfach zugänglichen Elektroschublade befindet sich die digitale Steuerung
- › erhältlich mit und ohne Aufsatz
- › Anschlusswert: 11,00 kW / 400 V / 50 Hz
- › weiteres Zubehör auf Anfrage

Modell:	B x T x H/mm:	Artikel-Nr.:	Preis:
acs 1100 d3 - 2x varithek	1100 x 760 x 1100	91 14 04 50	auf Anfrage
acs 1100 d3 - Aufsatz - 2x varithek	1100 x 760 x 1300	91 14 04 51	auf Anfrage

### varithek acs 1500 d3\*

- › für den Einsatz von drei thermischen Geräten (varithek System-Module)\*\*
- › mit digitaler Steuerung,
  - optional mit Plasmatechnologie für eine zusätzliche Geruchsvernichtung
  - optional Ausführung mit elektrostatischen Filtern für ein noch besseres Filterergebnis (Abscheidung von Blaurauch und Feinstaubpartikeln)
- › Anschlusswert: 22,00 kW / 400 V / 50 Hz

Modell:	B x T x H/mm:	Artikel-Nr.:	Preis:
acs 1500 d3 - 3x varithek	1500 x 760 x 1100	91 14 01 94	10.603,00 €
acs 1500 d3 - Aufsatz - 3x varithek	1500 x 760 x 1300	91 14 04 03	10.928,00 €

#### mit Plasmatechnologie

acs 1500 d3 O <sub>3</sub> - 3x varithek	1500 x 760 x 1100	91 14 01 99	10.949,00 €
acs 1500 d3 O <sub>3</sub> - Aufsatz - 3x varithek	1500 x 760 x 1300	91 14 04 06	11.669,00 €

#### mit elektrostatischem Filter

acs 1500 d3 O <sub>3</sub> - 3x varithek m. EF	1500 x 760 x 1300	91 14 04 42	17.695,00 €
--	-------------------	-------------	-------------

### varithek acs 1600 O<sub>3</sub>\*

- › für den Einsatz von drei thermischen Geräten (varithek System-Module)\*\*
- › mit digitaler Steuerung. Serienmäßig ausgestattet mit Aufsatz und seitlichen Spritzschuttscheiben aus VSG.
- › mit Plasmatechnologie für eine zusätzliche Geruchsvernichtung.
- › mittig im Unterbau befinden sich 2 Schrankfächer, die in verschiedenen Varianten erhältlich sind: Warm/Kalt, Neutral/ Neutral, Neutral/Warm, Neutral/Kalt, Warm/Warm, Kalt/Kalt
- › Anschlusswert: 22,00 kW / 400 V / 50-60 Hz

Modell:	B x T x H/mm:	Artikel-Nr.:	Preis:
acs 1600 O <sub>3</sub> - neutral/warm - 3x varithek	1665 x 850 x 1300	91 14 04 10	13.205,00 €
acs 1600 O <sub>3</sub> - neutral/kalt - 3x varithek	1665 x 850 x 1300	91 14 04 12	14.132,00 €
acs 1600 O <sub>3</sub> - warm/kalt - 3x varithek	1665 x 850 x 1300	91 14 04 07	14.594,00 €
acs 1600 O <sub>3</sub> - 2x neutra - 3x varithek	1665 x 850 x 1300	91 14 04 09	12.510,00 €
acs 1600 O <sub>3</sub> - 2x warm - 3x varithek	1665 x 850 x 1300	91 14 04 08	13.554,00 €
acs 1600 O <sub>3</sub> - 2x kalt - 3x varithek	1665 x 850 x 1300	91 14 04 11	15.754,00 €
Spritzschutz komplett Glas		91 14 03 01	302,00 €

\*Weiteres Zubehör auf Anfrage. / \*\*Nicht im Lieferumfang enthalten.

### varithek acs 1100 d3 und acs 1500 d3

- › **V-acs 1100 d3:** für max. 2 varithek-Elemente (mit bzw. ohne Systemträger)
- › **V-acs 1500 d3:** für max. 3 varithek-Elemente (mit bzw. ohne Systemträger)

Diese und weitere Rieber Geräte finden Sie in unserem **Onlineshop ...**



Alle Varithek acs serienmäßig mit QR-Code zur Service-Page mit relevanten Infos zum Produkt.

## COOK I-FLEX

### Intelligente Lösungen für flexibles Kochen

Gekocht wird direkt vor den Gästen mit einer cleveren Lösung: Schnell, zu jeder Zeit, an jedem Ort. In den BLANCO COOK Kochstationen der Außer-Haus-Verpflegung stecken interessante Umsatzpotenziale:

- › neue Gastro-Konzepte passgenau realisieren
- › und/oder bestehende Angebote aufwerten

BLANCO COOK I-flex ist ein intelligentes Kochsystem, das den täglichen Anforderungen mit maximaler Flexibilität begegnet:

- › austauschbares Kochequipment (für wechselnde Gerichte den ganzen Tag)
- › Plug-and-Play auf Rollen (kocht dort, wo Sie wollen)
- › viele Ausstattungsmöglichkeiten
- › integrierte Absaugtechnik
- › minimaler Reinigungsaufwand

Die BLANCO COOK I-flex bietet durch die effiziente, fest verbaute Induktionstechnik mit bis zu drei Kochfeldern einen großen Handlungsspielraum in der Anwendung. Kochaufsätze in unterschiedlichen Ausführungen werden einfach aufgelegt und können schnell ausgetauscht werden.



### Eine Station – viele Möglichkeiten:

Grundausstattung:

- › Absaugbrücke
- › Standard Rollen
- › festverbautes Induktionskochfeld



### BC-I-flex

mit zusätzlicher Neutralfläche für Ablage oder Anrichte

Modell:	Außenmaß B x T x H/mm:	Anschlusswert:	Artikel-Nr.:	Preis:
BC-I-flex 1	925 x 678 x 1306	3,40 kW / 230 V	575025	8.722,00 €
BC-I-flex 2	925 x 678 x 1306	3,40 kW / 400 V	575013	11.368,00 €
BC-I-flex 3	1255 x 678 x 1306	3,40 kW / 400 V	575017	13.916,00 €

### BC-I-flex to go

große robuste Edelstahlrollen, Stoßschutz, Schiebegriff (z.B. für Catering oder Außer-Haus-Einsätze)

Modell:	Außenmaß B x T x H/mm:	Anschlusswert:	Artikel-Nr.:	Preis:
BC-I-flex 1	1020 x 746 x 1366	6,40 kW / 230 V	575064	9.261,00 €
BC-I-flex 2	1020 x 746 x 1366	6,40 kW / 400 V	575015	11.907,00 €
BC-I-flex 3	1350 x 746 x 1366	6,40 kW / 400 V	575019	14.455,00 €

### BC-I-flex built-in

maßgeschneiderte Lösung im Ladenbau, für Einrichtungskonzepte oder Thekenanlagen

Modell:	Außenmaß B x T x H/mm:	Anschlusswert:	Artikel-Nr.:	Preis:
BC-I-flex 1	925 x 678 x 1306	9,40 kW / 230 V	575026	8.232,00 €
BC-I-flex 2	925 x 678 x 1306	9,40 kW / 400 V	575021	10.878,00 €
BC-I-flex 3	1255 x 678 x 1306	9,40 kW / 400 V	575023	13.426,00 €

# COOK I-FLEX

## Optionen und Zubehör für BLANCO COOK I-flex:



### Elektrostatische Filterung ION TEC

- › zur verbesserten Filterung und Reduzierung von Geruchspartikeln und Blaurauch
- › verlängert die Standzeit der Aktivkohlefilter

Artikel-Nr.: ION TEC  
Preis: 1.813,00 €



### Schubladenblock

- › mit 2 übereinander angeordneten Schubladen für Gastronorm-Behälter, max. GN 1/1-150 oder deren Unterteilung (dann mit Quer- und Längsstegen)

Preis: 431,00 €

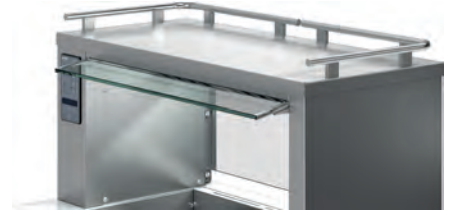

### Galerie

- › aus Edelstahl-Rundrohr kunden- und stirnseitig
- › Höhe 50 mm

BC I-flex 1,2 147,00 €  
BC I-flex 3 176,00 €



### Multi-Element GN 1/1

- › aus Edelstahl
- › Stauraum für Kochutensilien und Zutaten
- › Kapazität: max. GN 1/1-65 oder dessen Unterteilung
- › B x T x H/mm: 544 x 330 x 93

Artikel-Nr.: 575041  
Preis: 283,00 €



### Pastakocher-Set

- › Edelstahlrahmen (325 x 530 x 95 mm)
- › GN 2/3-100 aus induktionsgeeignetem Mehrschichtmaterial mit 2 Griffen
- › GN 1/3-65
- › Einhängerahmen für Pastakörbe
- › 4 Körbe: ca. 1/6-100 mit isolierten Griffen

Artikel-Nr.: 575034  
Preis: 681,00 €



### Grillplatte GN 1/1-20, glatt

- › mit glattem Boden
- › B x T x H/mm: 530 x 325 x 20
- › Gewicht 4,9 kg
- › induktionsgeeignet
- › hitzebeständig bis 250°C
- › spülmaschinentauglich

Artikel-Nr.: 575028  
Preis: 234,00 €

Korpusfarbe in BLANCO Farben  
anstatt verkehrsgrau B RAL 7043

Preis: auf Anfrage

Frontfarbe pulverbeschichtet in BLANCO Farben  
anstatt verkehrsgrau B RAL 7043  
Frontfarbe belegt mit Resopal-Schichtstoff

Preis: auf Anfrage

### Tablettrutschen

- › Edelstahl glatt, abklappbar
- › Resopal, abklappbar

Preis: auf Anfrage



## FRONTCOOKINGSYSTEM

### Kochstation BLANCO COOK classic – leistungsstark und geräumig für maximale Performance

- › viel Platz auf der Absaugbrücke für Zutaten oder als Ausgabefläche
- › hochwirksames Filtersystem
- › elektronische Steuerung mit Filterwechselanzeige
- › auf Wunsch mit dem Filtersystem ION TEC: filtert Blaurauch und verlängert die Standzeit der Aktivkohle
- › großzügige Ablagefläche auf den Geruchsfilterboxen
- › nützlicher Stauraum unterhalb der Einstellnische: z.B. für Speisentransportbehälter oder Unterbaukühlische
- › maximale Belastung ca. 150 kg, Höhe Unterbau 900 mm
- › Vollrad-Kunststoffrollen, ø 75 mm, 8 Lenkrollen (davon 2 mit Feststeller)
- › wechselbare Front- und Seitenverkleidung in 14 attraktiven Farben und vielen Resopal-Dekoren nachrüstbar



Kochstation für zwei bis vier Hochleistungs-Auftisch-Kochgeräte finden Sie in unserem Onlineshop ...



#### BLANCO COOK classic 2.1

- › mit herausnehmbarem Einstellbord,
- › für 2 BLANCO COOK Auftisch-Kochgeräte

B x T x H/mm:	1544 x 756 x 1361
Einstellnische/mm:	806 x 648 x 300
Nutzraum unter Einstellbord/mm:	830 x 648 x 575
Steckdosen:	2 x 230 V Schuko-Steckdosen, 2 x 400 V CEE-Steckdosen
Anschlusswert:	10,80 kW / 400 V
Artikel-Nr.:	574400
Preis:	11.450,00 €



#### BLANCO COOK classic 3.1

- › mit herausnehmbarem Einstellbord,
- › für 3 BLANCO COOK Auftisch-Kochgeräte

B x T x H/mm:	1949 x 756 x 1361
Einstellnische/mm:	1211 x 648 x 300
Nutzraum unter Einstellbord/mm:	1235 x 648 x 575
Steckdosen:	3 x 230 V Schuko-Steckdosen, 3 x 400 V CEE-Steckdosen
Anschlusswert:	20,80 kW / 400 V
Artikel-Nr.:	574401
Preis:	13.584,00 €



#### BLANCO COOK classic 4.1

- › mit herausnehmbarem Einstellbord,
- › für 4 BLANCO COOK Auftisch-Kochgeräte
- › mit geschlossenem Hustenschutz

B x T x H/mm:	2354 x 756 x 1361
Einstellnische/mm:	1616 x 648 x 300
Nutzraum unter Einstellbord/mm:	1640 x 648 x 575
Steckdosen:	4 x 230 V Schuko-Steckdosen, 4 x 400 V CEE-Steckdosen
Anschlusswert:	20,80 kW / 400 V
Artikel-Nr.:	574402
Preis:	16.053,00 €



# AUFTISCHGERÄTE BLANCO COOK

**BLANCO**  
PROFESSIONAL

## In Bestform: BLANCO COOK classic Auftisch-Kochgeräte

Wer live vor den Augen seiner Gäste kocht, muss sich blind auf sein Equipment verlassen können. BLANCO COOK bietet Ihnen innovative Technik und zuverlässige Performance für Profis. Im hochwertigen BLANCO Design für Bestleistung in Sachen Handling und Hygiene. Mit der Regelung via Drehknebel passen Sie Ihren Energiebedarf dem Auslastungsgrad an.

Weitere Geräte und Zubehör  
finden Sie in unserem Onlineshop ...



**Induktionswok BC IW 5000**

Ausführung:	Cuvette ø 300 mm
B x T x H/mm:	400 x 620 x 240
Anschlusswert:	5,00 kW / 400 V
Artikel-Nr.:	574202
Preis:	4.016,00 €



**Ceran-Kochfeld BC CH 4300**

Ausführung:	2 Kochzonen ø 170/230 mm
B x T x H/mm:	400 x 620 x 240
Anschlusswert:	4,30 kW / 400 V
Artikel-Nr.:	574209
Preis:	1.788,00 €



**Flächen-Induktionskochfeld BC SIH 5000**

Ausführung:	Kochzone 447 x 220 mm
B x T x H/mm:	400 x 620 x 240
Anschlusswert:	2 x 2,50 kW / 400 V
Artikel-Nr.:	574200
Preis:	5.259,00 €



**Grill-Bräter BC DG 4200**

Ausführung:	Fassungsvermögen 7 l
B x T x H/mm:	400 x 620 x 240
Anschlusswert:	4,20 kW / 400 V
Artikel-Nr.:	574208
Preis:	3.042,00 €



**Grillplatte, gerillt BC GR 4200**

Ausführung:	beheizbar 435 x 304 mm
B x T x H/mm:	400 x 620 x 240
Anschlusswert:	4,20 kW / 400 V
Artikel-Nr.:	574207
Preis:	2.950,00 €



**Grillplatte, glatt BC GF 8400**

Ausführung:	beheizbar 435 x 704 mm
B x T x H/mm:	800 x 620 x 240
Anschlusswert:	8,40 kW / 400 V
Artikel-Nr.:	574205
Preis:	4.964,00 €



**Grillplatte, glatt BC GF 4200**

Ausführung:	beheizbar 435 x 304 mm
B x T x H/mm:	400 x 620 x 240
Anschlusswert:	4,20 kW / 400 V
Artikel-Nr.:	574204
Preis:	2.950,00 €



(Abb. mit Zubehör)

**Fritteuse BC DF 5000**

Ausführung:	Fassungsvermögen 5-6,5 l
B x T x H/mm:	400 x 620 x 240
Anschlusswert:	5,00 kW / 400 V
Artikel-Nr.:	574211
Preis:	2.950,00 €



(Abb. mit Zubehör)

**Pastakocher BC PC 4800**

Ausführung:	Fassungsvermögen 20 l
B x T x H/mm:	400 x 620 x 240
Anschlusswert:	4,80 kW / 400 V
Artikel-Nr.:	574210
Preis:	2.448,00 €



**Induktions-Kochstelle BI 1KTT 3.5**

- › quadratische Spule 270 mm
- › Digitalanzeige
- › integrierte Pfannen-Qualitätsanzeige PQC



**Induktions-Kochstelle BI 2KTT 7**

- › 2 Rundspulen 230 mm
- › Digitalanzeige
- › integrierte Pfannen-Qualitätsanzeige PQC



**Induktions-Wok BWKTT 3.5**

- › Ceranucuvette ø 300 mm
- › Digitalanzeige
- › integrierte Pfannen-Qualitätsanzeige PQC

Bezeichnung:	B x T x H*/mm:	Anschlusswert:	Artikel-Nr.:	Preis:
Induktions-Kochstelle	400 x 600 x 200	3,50 kW / 230 V	BI 1KTT 3.5	2.226,00 €
Induktions-Kochstelle	400 x 600 x 200	5,00 kW / 400 V	BI 1KTT 5	2.466,00 €
Induktions-Kochstelle	400 x 600 x 200	7,00 kW / 400 V	BI 2KTT 7	3.344,00 €
Induktions-Kochstelle	400 x 600 x 200	10,00 kW / 400 V	BI 2KTT 10	3.663,00 €
Induktions-Wok	400 x 600 x 200	3,50 kW / 230 V	BWKTT 3.5	2.386,00 €
Induktions-Wok	400 x 600 x 200	5,00 kW / 400 V	BWKTT 5	2.625,00 €



**Elektro-Kocher BUKK TT**

- › 3 Leistungsstufen
- › Wasserablasshahn
- › für GN 1/1 150 mm



**Wasserbad BWBK TT**

- › stufenloser Thermostat
- › Wasserablasshahn
- › passend bis GN 1/1 150 mm



**Elektro-Bratplatte BGA H40T**

- › Tiegeltiefe 60 mm
- › Platte hartplattiert
- › Ablaufloch ø 55 mm

Bezeichnung:	B x T x H*/mm:	Anschlusswert:	Artikel-Nr.:	Preis:
Elektro-Kocher	400 x 600 x 200	7,00 kW / 400 V	BUKK TT	1.668,00 €
Wasserbad	400 x 600 x 200	1,80 kW / 230 V	BWBK TT	1.189,00 €
Elektro-Bratplattex	400 x 600 x 200	4,50 kW / 400 V	BWBK TT	2.466,00 €



**Elektro-Bratplatte BGA H60**

- › Platte hartplattiert
- › 2 Heizzonen 60-300°C
- › inkl. Spritzschutz, Spezialsachtel



**Induktions-Bratplatte BGA H40IS**

- › stufenloser Regler
- › Digitalanzeige bis 250°C
- › elektronische Temperatur- und Energieüberwachung



**Induktions-Bratplatte BGA H60I**

- › 2 stufenlose Regler
- › Digitalanzeige bis 250°C
- › elektronische Temperatur- und Energieüberwachung

Bezeichnung:	B x T x H*/mm:	Anschlusswert:	Artikel-Nr.:	Preis:
Elektro-Bratplatte	600 x 600 x 200	7,50 kW / 400 V	BGA H60	3.344,00 €
Induktions-Bratplatte	400 x 600 x 200	5,00 kW / 400 V	BGA H40IS	3.503,00 €
Induktions-Bratplatte	600 x 600 x 200	10,00 kW / 400 V	BGA H60I	5.578,00 €

\*Höhe inkl. FüÙe

# AUFTISCHGERÄTE SYSTEM 45



Berner-Kochsysteme ist einer der führenden Hersteller von professioneller Kochinduktion. Speziell im Auftischbereich und Frontcookingbereich bietet das Unternehmen eine Vielzahl von Lösungen, z.B. kompakte Auftisch- und Frontcookinggeräte, die alle mit elektronischer Temperatur- und Energieregulierung ausgestattet sind.



## Induktions-Kochstelle BM 3.5

- › Ceranglas
- › Digitalanzeige
- › Rundspule 210 mm



## Induktions-Kochstelle BM 2K3.5

- › Ceranglas
- › Digitalanzeige
- › 2 Rundspulen 210 mm „Power Funktion“



## Induktions-Kochstelle BI 1KS3.5

- › Ceranglas
- › Digitalanzeige
- › Rundspule 230 mm

Bezeichnung:	B x T x H*/mm:	Anschlusswert:	Artikel-Nr.:	Preis:
Induktions-Kochstelle	340 x 405 x 110	3,50 kW / 230 V	BM 3.5	918,00 €
Induktions-Kochstelle	340 x 405 x 120	5,00 kW / 400 V	BM 5	1.349,00 €
Induktions-Kochstelle	340 x 585 x 110	3,50 kW / 230 V	BM 2K3.5	1.189,00 €
Induktions-Kochstelle	400 x 455 x 120	3,50 kW / 230 V	BI 1KS3.5	1.428,00 €
Induktions-Kochstelle	400 x 455 x 120	5,00 kW / 400 V	BI1KS5	1.588,00 €



## Induktions-Kochstelle BI 2K 7

- › Ceranglas
- › Digitalanzeige
- › 2 Rundspulen 230 mm



## Induktions-Wok BWK 5

- › Cerancuvette
- › Digitalanzeige
- › Cuvette ø 300 mm



## Elektro-Bratplatte BGA 40

- › Platte hartplattiert
- › 1 Heizzone 60-300°C
- › inkl. Spritzschutz, Spachtel

Bezeichnung:	B x T x H*/mm:	Anschlusswert:	Artikel-Nr.:	Preis:
Induktions-Kochstelle	400 x 665 x 120	7,00 kW / 400 V	BI 2K 7	2.865,00 €
Induktions-Kochstelle	400 x 665 x 120	10,00 kW / 400 V	BI 2K 10	3.184,00 €
Induktions-Wok	400 x 455 x 180	3,50 kW / 230 V	BWK 3.5	1.748,00 €
Induktions-Wok	400 x 455 x 180	5,00 kW / 400 V	BWK 5	2.115,00 €
Elektro-Bratplatte	400 x 665 x 120	3,30 kW / 230 V	BGA 40	2.306,00 €
Elektro-Bratplatte	400 x 665 x 120	4,50 kW / 400 V	BGA 40S	2.306,00 €



## Elektro-Bratplatte BGA 60

- › Platte hartplattiert
- › 2 Heizzonen 60-300°C
- › inkl. Spritzschutz, Spezialsachtel



## Induktions-Bratplatte BGI 60/45

- › stufenloser Regler
- › Digitalanzeige 250°C
- › elektronischen Temperatur- und Energieüberwachung



## Induktions-Standherd BIH 4K14

- › 4 Kochstellen 3,50 kW
- › Unterbau vorne offen
- › 4 Rundspulen à 260 mm

## Induktions-Standherd BIH 4K20

- › 4 Kochstellen 5,00 kW
- › Unterbau vorne offen
- › 4 Rundspulen à 260 mm

Bezeichnung:	B x T x H*/mm:	Anschlusswert:	Artikel-Nr.:	Preis:
Elektro-Bratplatte	600 x 665 x 120	7,50 kW / 400 V	BGA 60	3.184,00 €
Induktions-Bratplatte	600 x 455 x 180	5,00 kW / 400 V	BGI 60/45S	3.264,00 €
Induktions-Bratplatte	600 x 455 x 180	3,50 kW / 230 V	BGI 60/45	3.104,00 €
Induktions-Standherd	700 x 700 x 850	20,00 kW / 400 V	BIH4KTD20ASA	7.413,00 €
Induktions-Standherd	700 x 700 x 850	14,00 kW / 400 V	BIH4KTD14ASA	6.775,00 €

\*Höhe inkl. FüÙe

**Induktionskochfeld Ceranglas**

- › 4 x Spule ø 260 mm mit digitaler Leistungsanzeige
- › Option: Regelung mit Temperatursteuerung für ITC

B x T x H/mm:	650 x 650 x 6
Anschlusswert:	14,00 kW / 400 V
Artikel-Nr.:	BI4EG14
Preis:	5.897,00 €

**Induktionskochfeld Ceranglas**

- › 2 x Spule ø 260 mm mit digitaler Leistungsanzeige
- › Option: Regelung mit Temperatursteuerung für ITC

B x T x H/mm:	350 x 650 x 6
Anschlusswert:	7,00 kW / 400 V
Artikel-Nr.:	BI2EG7
Preis:	3.024,00 €

**Induktionskochfeld Ceranglas**

- › 1 x Spule 270 x 270 mm mit digitaler Leistungsanzeige
- › Option: Regelung mit Temperatursteuerung für ITC

B x T x H/mm:	350 x 350 x 6
Anschlusswert:	3,50 kW / 230 V
Artikel-Nr.:	BI1EG3.5
Preis:	1.796,00 €

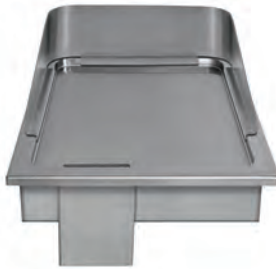
**Bratplatte**

- › Bratfläche hartplattiert 320 x 520 mm
- › 1 Heizzone 60-300°C
- › Beheizung durch Alublock-Speichertechnik
- › inkl. Spritzschutz, Wendespachtel, Edelstahlschwamm

B x T x H/mm:	400 x 600 x 120
Anschlusswert:	4,50 kW / 400 V
Artikel-Nr.:	BGE40
Preis:	2.226,00 €

**Bratplatte**

- › Bratfläche hartplattiert 520 x 520 mm
- › 2 Heizzonen 60-300°C
- › Beheizung durch Alublock-Speichertechnik
- › inkl. Spritzschutz, Wendespachtel, Edelstahlschwamm

B x T x H/mm:	600 x 600 x 120
Anschlusswert:	7,50 kW / 400 V
Artikel-Nr.:	BGE60
Preis:	2.785,00 €

**Gasherd, Grundeinstellung Erdgas**

- › tiefgezogene Kochmulde mit 4 Kochstellen
- › vorne 2 x Einkreis C-Brenner je 3,50 kW
- › hinten 2 x Zweikreis D-Brenner je 5,50 kW
- › inkl. Zündflammenbrenner, Gasrampe, Regler und Schieberrost, Grundeinstellung Erdgas

B x T x H/mm:	790 x 600 x 230
Anschlusswert:	18,00 kW
Artikel-Nr.:	BEG4S70
Preis:	2.865,00 €

**Fritteuse**

- › 1 Becken für Nutzinhalt 12 Liter
- › Beheizung durch im Becken schwenkbare Heizkörper
- › inkl. Fritteusenkorb 220 x 300 x 120 mm
- › Grobsieb und Fettablaßbehälter

B x T/mm:	300 x 600
Anschlusswert:	12,00 kW / 400 V
Artikel-Nr.:	BFEM30
Preis:	2.067,00 €

**Fritteuse**

- › 2 Becken für Nutzinhalt je 12 Liter
- › Beheizung durch im Becken schwenkbare Heizkörper
- › inkl. Fritteusenkörbe je 220 x 300 x 120 mm
- › Grobsieb und Fettablaßbehälter

B x T/mm:	600 x 600
Anschlusswert:	24,00 kW / 400 V
Artikel-Nr.:	BFEM60/2
Preis:	3.264,00 €

**Nudelkocher**

- › Becken GN2/3-220, ohne innen liegende Heizung
- › mit 3 Leistungsstufen (energiesparende Nutzung)
- › inkl. Wasserzu- und ablauf
- › inkl. Korbgroundausstattung

B x T/mm:	400 x 600
Anschlusswert:	8,00 kW / 400 V
Artikel-Nr.:	BKEA2/3
Preis:	3.336,00 €

## Die nächste Stufe einzigartiger Induktionstechnik mit beeindruckenden Funktionen

- › Timer mit Ausschalt-Funktion
- › temperaturgesteuertes Kochen mit RTCSmp
- › gradgenaue Speisenwarmhaltung
- › automatische Erkennung der Netzspannung 208 bis 240 V bzw. 380 bis 440 V
- › maximale Leistung reduzierbar von 100% bis zu 25%



### FLEX-Griddle 10

- › leistungsstarkes Induktions-Griddle-Auftischgerät
- › Gehäuse komplett aus Chromnickelstahl
- › ausgestattet mit RTCSmp-Technologie
- › mit abnehmbarer Fettschublade und Spritzschutz
- › Temperaturbereich: 0-230°C

Bezeichnung:	Flex-Griddle 10
B x T x H/mm:	656 x 717 x 200/356
Bratzone:	2
Anschlusswert:	10,00 kW / 380-440 V / 50-60 Hz
Artikel-Nr.:	Z 0541
Preis:	7.035,00 €



### FLEX-Base 10

- › Dualausführung mit 2 Kochstellen
- › Gehäuse komplett aus Chromnickelstahl
- › Ceranfeld 4 mm Stärke
- › Spulendurchmesser 2x 220 mm
- › ausgestattet mit RTCSmp-Technologie

Bezeichnung:	Flex-Base 10
B x T x H/mm:	380 x 720 x 140
Ceranfeld/mm:	372 x 609
Anschlusswert:	10,00 kW / 380-440 V / 50-60 Hz
Artikel-Nr.:	Z 0511
Preis:	3.514,00 €



### FLEX-Griddle 3.5 und 5

- › leistungsstarkes Induktions-Griddle-Auftischgerät
- › Gehäuse komplett aus Chromnickelstahl
- › ausgestattet mit RTCSmp-Technologie
- › mit abnehmbarer Fettschublade und Spritzschutz
- › Temperaturbereich: 0-230°C

Bezeichnung:	Flex Griddle 3.5
B x T x H/mm:	531 x 493 x 200/356
Bratzone:	1
Anschlusswert:	3,50 kW / 208-240 V / 50-60 Hz
Artikel-Nr.:	Z 0530
Preis:	3.993,00 €

Bezeichnung:	Flex Griddle 5
B x T x H/mm:	531 x 493 x 200/356
Bratzone:	1
Anschlusswert:	5,00 kW / 380-440 V / 50-60 Hz
Artikel-Nr.:	Z 0531
Preis:	4.166,00 €



### FLEX-Base 3.5 und 5

- › Singleausführung mit einer Kochstelle
- › Gehäuse komplett aus Chromnickelstahl
- › Ceranfeld 4 mm Stärke
- › Spulendurchmesser 220 mm
- › ausgestattet mit RTCSmp-Technologie

Bezeichnung:	Flex Base 3.5
B x T x H/mm:	380 x 460 x 140
Ceranfeld/mm:	372 x 349
Anschlusswert:	3,50 kW / 208-240 V / 50-60 Hz
Artikel-Nr.:	Z 0500
Preis:	1.709,00 €

Bezeichnung:	Flex Base 5
B x T x H/mm:	380 x 460 x 140
Ceranfeld/mm:	372 x 349
Anschlusswert:	5,00 kW / 380-440 V / 50-60 Hz
Artikel-Nr.:	Z 0501
Preis:	1.967,00 €



### FLEX-Wok 3.5 und 5

- › Gehäuse komplett aus Chromnickelstahl
- › Wok-Cuvette aus schlagfestem Ceran
- › stufenlose Temperaturregulierung über Drehknopf mit integriertem Netzschalter
- › ausgestattet mit RTCSmp-Technologie

Bezeichnung:	Flex-Wok 3.5
B x T x H/mm:	380 x 473 x 200
Ceranfeld/mm:	300
Anschlusswert:	3,50 kW / 208-240 V / 50-60 Hz
Artikel-Nr.:	Z 0520
Preis:	2.053,00 €

Bezeichnung:	Flex Wok 5
B x T x H/mm:	380 x 473 x 200
Ceranfeld/mm:	300
Anschlusswert:	5,00 kW / 380-440 V / 50-60 Hz
Artikel-Nr.:	Z 0521
Preis:	2.396,00 €

## SPEISENAUSGABESYSTEM

BASIC LINE – die perfekte Kombination aus Form und Funktion. Die Varianten SMART, EMOTION, DESIGN und KIDS bieten perfekte Speisenpräsentation und alle Freiheiten – für jeden Zweck, für jedes Ambiente und für jedes Budget.



### BASIC LINE SMART

Hier ist die Wirtschaftlichkeit Programm und die Funktion steht im Vordergrund. Sie ist die Grundausstattung – Module für jede Ausgabe: Warmbuffets, Kaltbuffets, Neutralbuffets, Einfahr- und Anfahrwände, Eckmodule, Kassenstand, Suppenstation und verschiedene Vitrinen.

### BASIC LINE EMOTION

Weil bunter besser „isst“. Mehr Farbe, mehr Emotion – denn Ihre Gäste möchten sich wohlfühlen und eine gute Zeit haben. Optionen für komfortable Nutzung: Bedieneitige Verkleidungen mit Flügeltüren, Module auf Rollen, mit Stellfüßen und/oder Sockelblende, wechselbare Frontverkleidungen, Tellerrutschen zum Tauschen und Nachrüsten. Dank der serienmäßigen Tabletrutsche für die Selbstbedienung bestens vorbereitet.



### BASIC LINE DESIGN

Hochwertig in Optik und Material – maximale Vielseitigkeit und beste Speisenpräsentation – durch die Kombination von Farben und Materialien entstehen individuelle Designs. Serienmäßig ist der „Highline“-Hustenschutz.

### BASIC LINE KIDS

Die Ausstattung durch niedrige Speisenausgabemodule passt perfekt für Kinder. Tabletrutschen mit Kindersicherung.

# SPEISENAUSGABESYSTEM

**BLANCO**  
PROFESSIONAL

## BASIC LINE SMART: Warmausgabe

- › Edelstahlabdeckung mit fugenlos eingeschweißten Bain-Maries
- › Brückenaufsatz in Edelstahl
- › kundenseitiger Hustenschutz aus ESG-Sicherheitsglas
- › 4 Lenk-Zwillingssrollen, davon 2 mit Feststeller

Bezeichnung:	Kapazität:	B x T x H/mm:	Anschlusswert:	Artikel-Nr.:	Preis:
W-3 Smart	3 x GN 1/1	1255 x 690 x 1305	230 V / 50-60 Hz / 16 A	381877	2.735,00 €
W-4 Smart	4 x GN 1/1	1595 x 690 x 1305	230 V / 50-60 Hz / 16 A	381878	3.028,00 €



W-3 Smart, verkehrsgrau B

## BASIC LINE EMOTION: Kaltbuffet mit aktiver stiller Kühlung

- › Edelstahlabdeckung mit fugenlos eingeschweißter Wanne
- › Brückenaufsatz in Edelstahl
- › Temperaturbereich +8°C bis +15°C
- › kundenseitiger Hustenschutz aus ESG-Sicherheitsglas, Tabletrutsche in Edelstahl, Rundrohr
- › 4 Lenk-Zwillingssrollen, davon 2 mit Feststeller

Bezeichnung:	Kapazität:	B x T x H/mm:	Anschlusswert:	Artikel-Nr.:	Preis:
SK-3 Emotion	3 x GN 1/1	1255 x 690 x 1305	230 V / 50-60 Hz / 16 A	381879	4.568,00 €
SK-4 Emotion	4 x GN 1/1	1595 x 690 x 1305	230 V / 50-60 Hz / 16 A	381880	5.139,00 €



SK-3 Emotion, brombeere\*\*

## BASIC LINE DESIGN: Kaltbuffet mit aktiver Umluftkühlung

- › Edelstahlabdeckung mit fugenlos eingeschweißter Wanne
- › Brückenaufsatz Highline in Edelstahl mit kundenseitigem Hustenschutz aus ESG Sicherheitsglas
- › Temperaturbereich +2°C bis +15°C
- › 4 Lenk-Zwillingssrollen, davon 2 mit Feststeller
- › kundenseitige Resopal-Tabletrutsche und Resopal-Frontverkleidung

Bezeichnung:	Kapazität:	B x T x H/mm:	Anschlusswert:	Artikel-Nr.:	Preis:
UK-3 Design	3 x GN 1/1	1255 x 690 x 1305	230 V / 50-60 Hz / 16 A	381881	6.791,00 €
UK-4 Design	4 x GN 1/1	1595 x 690 x 1305	230 V / 50-60 Hz / 16 A	381882	7.850,00 €



UK-4 Design, verkehrsgrau B / resopal rustic oak

## BASIC LINE KIDS: Kaltbuffet mit aktiver stiller Kühlung

- › Modulhöhe: 750 mm
- › Gesamthöhe mit Hustenschutz: 1155 mm
- › Edelstahlabdeckung mit fugenlos eingeschweißter Wanne
- › Temperaturbereich +8°C bis +15°C
- › 4 Lenk-Zwillingssrollen, davon 2 mit Feststeller

Bezeichnung:	Kapazität:	B x T x H/mm:	Anschlusswert:	Artikel-Nr.:	Preis:
SK-3 Kids	3 x GN 1/1	1255 x 690 x 750	230 V / 50-60 Hz / 16 A	381899	auf Anfrage
SK-4 Kids	4 x GN 1/1	1595 x 690 x 750	230 V / 50-60 Hz / 16 A	381900	auf Anfrage



SK-4 Kids, brombeere\*\*

## Farbauswahl für den Unterbau

Standard 00 = verkehrsgrau B (RAL 7043)  
 01 = signalweiß (RAL 9003)\*  
 02 = perlweiß (RAL 1013)\*  
 03 = blassbraun (RAL 8025)\*  
 04 = umbragrau (RAL 7022)\*  
 05 = graphitschwarz (RAL 9011)\*

06 = ginstergelb (RAL 1032)\*  
 07 = karminrot (RAL 3002)\*  
 08 = saphirblau (RAL 5003)\*  
 09 = brombeere (Pantone 228 C)\*  
 10 = limette (Pantone 382 C)\*  
 11 = espresso (Pantone 4695 C)\*

12 = granny (Pantone 370 C)\*  
 13 = steingrau (RAL 7030)\*  
 H1 = resopal coco bolo\*  
 H2 = resopal rustic oak\*  
 H3 = resopal solano oak\*  
 H4 = resopal visby maple\*



\*Farbe mit Aufpreis. / \*\*Abbildung mit aufpreispflichtigem Zubehör / Weitere Module auf Anfrage / Weitere Resopal-Dekore: [www.blanco-professional.com/de/resopal](http://www.blanco-professional.com/de/resopal)

Die neuen Servierwagen mit niedriger Höhe machen Kindergarten- und Schulverpflegung zum Kinderspiel. Und das ganz sicher: Die eingerollten Kanten schützen vor Verletzungen. Der Servierwagen verfügt über einen robusten Stoßschutz, eine Antidröhnmatte wirkt schalldämmend. Der Wagen ist in verschiedenen Ausführungen verfügbar, natürlich auch mit Verkleidung.

## SPEISENAUSGABE KIDS



### Servierwagen Kids

- › aus rostfreiem Edelstahl
- › verschweißte Borde mit Profilrand und eingerollten Kanten

SW 6 x 4-2 Kids	B x T x H/mm:	Bordmaß/mm:	Anzahl Borde:	Artikel-Nr.:	Preis:
Rollen:* Kunststoff	700 x 500 x 800	600 x 400	2	574983	211,00 €
Rollen:* Stahl verzinkt	700 x 500 x 800	600 x 400	2	574984	186,00 €
SW 8 x 5-2 Kids	B x T x H/mm:	Bordmaß/mm:	Anzahl Borde:	Art-Nr.:	Preis:
Rollen:* Kunststoff	900 x 600 x 800	800 x 500	2	574985	234,00 €
Rollen:* Stahl verzinkt	900 x 600 x 800	800 x 500	2	574986	210,00 €



### Besteck- und Tablettwagen Kids

- › der BT 400 Kids bringt alles unter: oben bis zu 500 Besteckteile und Servietten, unten bis zu 70 Tablett
- › inkl. 5 Besteckbehälter GN 1/4-150 aus CS mit klappbarer Plexiglasabdeckung

#### Modell BT 400 Kids

mit Serviettenspender:	B x T x H/mm:	Bordmaß/mm:	Artikel-Nr.:	Preis:
Rollen:* Kunststoff	900 x 600 x 1060	775 x 521	574832	1.010,00 €
Rollen:* Stahl verzinkt	901 x 600 x 1060	775 x 521	574833	985,00 €

#### Modell BT 400 Kids

ohne Serviettenspender:	B x T x H/mm:	Bordmaß/mm:	Artikel-Nr.:	Preis:
Rollen:* Kunststoff	903 x 600 x 1060	775 x 521	574834	783,00 €
Rollen:* Stahl verzinkt	904 x 600 x 1060	775 x 521	574835	759,00 €

### Verkleidung für Servierwagen Kids

- › Genial einfach: Die Verkleidung kann im Handumdrehen an vorhandene BLANCO Servierwagen Kids angebracht werden.
- › sauberes Geschirr wird geschützt, gebrauchtes bleibt verborgen
- › stabile Seitenwände leicht ein- und auszuhängen, mit und ohne Flügeltüren erhältlich
- › Wagen ist weiterhin auch ohne Verkleidung einsatzbereit, Verkleidung in Edelstahl und 14 aktuellen Farben

Modell	Verkleidung	Flügeltüren	Verkleidung komplett: 3-seitig, mit farbigen frontseitigen Flügeltüren:
SW 6 x 4-2 Kids	3-seitig, farbig:	frontseitig, farbig:	
Artikel-Nr.:	383710	383711	383712
Preis:	178,00 €	113,00 €	263,00 €
Modell	Verkleidung	Flügeltüren	Verkleidung komplett: 3-seitig, mit farbigen frontseitigen Flügeltüren:
SW 8 x 5-2 Kids	3-seitig, farbig:	frontseitig, farbig:	
Artikel-Nr.:	383713	383714	383715
Preis:	198,00 €	119,00 €	281,00 €

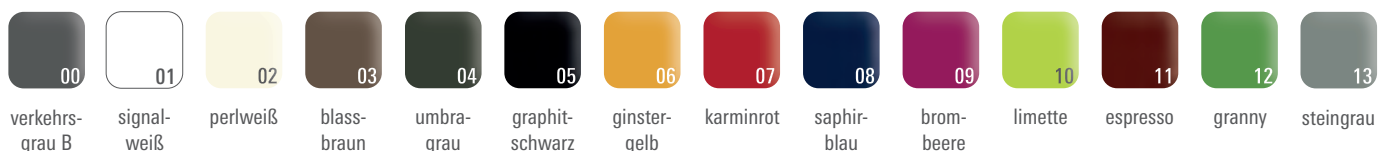

\*Lenkrollen, davon 2 mit Feststeller, Ø 125 mm



# SPEISENAUSGABESYSTEM

## Rollito – das universelle und flexible Buffetsystem

Rollito besticht durch seine Modularität und Flexibilität – egal ob warm, kalt oder neutral. Überall dort einsetzbar, wo Speisen ausgegeben werden. Jedes Element im Rollito-Programm ist rein funktional auf seinen Zweck hin ausgelegt und sowohl einzeln, als auch in Kombination einsetzbar und jederzeit erweiterbar. Wählen Sie zwischen 3 Korpuslängen. Jeder Korpus kann mit verschiedenen Aufsätzen kombiniert werden. Die Aufsätze sind nicht fest installiert und leicht abnehmbar. Mehr als 20 Varianten erfüllen alle Anforderungen und integrieren sich in jede Planung. Funktionsbrücken in den Modulen beinhalten die bewährte und leicht bedienbare Technik. Rollito kann Free-Flow oder in Linie, 45° oder 90° gewinkelt gestellt werden. Weitere Ausführungen, Module (z. B. Frontcooking, Getränke) und Höhen (750 mm für Grundschulverpflegung) erhältlich. Mit Tabletrutsche, gästeseitig.



### Rollito Plus mit Einfahrnische 550 mm breit

› ohne Dekorblende

Typ:	B x T x H/mm:	Artikel-Nr.:	Preis:
RO-PL-2	955 x 600 x 900	77100150	2.169,00 €



### Rollito Kasse

› ohne Dekorblende

Typ:	B x T x H/mm:	Artikel-Nr.:	Preis:
RO-KL-4	1608 x 600 x 900	77080350	2.620,00 €
RO-KR-4	1608 x 600 x 900	77090350	2.620,00 €



### Aufsatz-Kühlvitrine T-6 K

- › mit 6 Klappen, 2-etagig (3 x 1/1)
- › Anschlusswert: 0,44 kW / 230 V / 50 Hz
- › Kälteleistung: VT -10°C
- › B x T x H/mm: 1411 x 588 x 798

Typ:	Artikel-Nr.:	Preis:
T-6 K Maschinenfach links	83031101	5.975,00 €
T-6 K Maschinenfach rechts	83031102	5.975,00 €



### Rollito Universal

- › glatte Tischplatte
- › Anschlusswert: 400 V / 50 Hz
- › mit Steckdosen
- › Tellernische im Bedienbereich
- › ohne Aufsatz und Dekorblende

Typ:	B x T x H/mm:	Artikel-Nr.:	Preis:
RO-UN-2	955 x 600 x 900	77010150	2.117,00 €
RO-UN-3	1291 x 600 x 900	77010250	2.392,00 €
RO-UN-4	1608 x 600 x 900	77010350	2.691,00 €



### Rollito Kalt mit Kühlwanne

- › Kühlwanne Größen GN 2/3/4 x GN 1/1 mit Ablauf 1/2"
- › Anschlusswert: 0,19 kW / 400 V / 50 Hz
- › mit Steckdosen
- › Kühlbereich: +2°C bis +10°C
- › Kühlmittel: 134a
- › ohne Aufsatz und Dekorblende

Typ:	B x T x H/mm:	Artikel-Nr.:	Preis:
RO-KA-2	955 x 600 x 900	77020150	3.657,00 €
RO-KA-3	1291 x 600 x 900	77020250	3.914,00 €
RO-KA-4	1608 x 600 x 900	77020350	4.311,00 €



### Rollito Bain-Marie

- › Warmhaltewanne Größen GN 2/3/4 x GN 1/1 mit Ablauf 1/2"
- › Anschlusswert: 1,60 / 2,40 kW (je nach Modell) / 400 V / 50 Hz
- › mit Steckdosen
- › mit Nassbeheizung
- › thermostatisch regelbar von +30°C bis +110°C
- › ohne Aufsatz und Dekorblende

Typ:	B x T x H/mm:	Artikel-Nr.:	Preis:
RO-BM-2	955 x 600 x 900	77030150	2.853,00 €
RO-BM-3	1291 x 600 x 900	77030250	3.190,00 €
RO-BM-4	1608 x 600 x 900	77030350	3.628,00 €

Für alle Rollito-Varianten können auf Anfrage verschiedene Licht- und Wärmeeufsätze, Verbinder und Dekorblenden bestellt werden.

**Farben Frontblende**  
Nach RAL Design System für Frontblenden erhältlich. Andere Farben auf Anfrage. Korpus-Seitenwangen nur in schwarz-rot (Nr. 2000) erhältlich.





90613028



90613029



90613035

## Kühl-/Tiefkühlische, Korpshöhe 700 mm\*

sockelbaufähig, Umluftkühlung, Energieeffizienzklasse: D, Kühlmittel: R404, innen und außen: Edelstahl 18/10, Isolierung: 60 mm, Digitalsteuerung mit Temperaturanzeige, HACCP-Funktion, Boostfunktion und Feuchtigkeitsregulierung, akustischer Alarm und Sterilisation-Taste, herausnehmbares energieeffizientes Kältesystem, beschichteter Hochleistungs-Lamellenverdampfer mit 2 Ventilatoren, automatische Heißgasabtauung und Tauwasserverdunstung, Hygiene-Innenraum mit tiefgezogenem Boden, Tür selbstschließend mit 90° Anschlag, 1 rilsanierter Rost GN 1/1 pro Tür, Rost auf kippbaren CNS-Auflageschienen, CNS-FILTERER-Vollauszüge GN 1/1 mit 50 kg Tragkraft, höhenverstellbare CNS-Füße 150 (-10/+90) mm, Arbeitsplatte optional

Bezeichnung:	Temperaturbereich:	B x T x H/mm:	Türen / Schubladen:	Anschlusswert:	Artikel-Nr.:	Preis:
Kühlisch GN 1/1, 168 l	-2°C bis +7°C	1300 x 700 x 850	2 Türen	0,28 kW / 230 V	90613027	2.750,00 €
Kühlisch GN 1/1, 168 l	-2°C bis +7°C	1300 x 700 x 850	1 Tür / 2 Schubladen	0,28 kW / 230 V	90613028	3.128,00 €
Kühlisch GN 1/1, 168 l	-2°C bis +7°C	1300 x 700 x 850	4 Schubladen	0,28 kW / 230 V	90613029	3.499,00 €
Tiefkühlisch GN 1/1, 168 l	-24°C bis -18°C	1300 x 700 x 850	2 Türen	0,63 kW / 230 V	90614001	3.287,00 €
Kühlisch GN 1/1, 252 l	-2°C bis +7°C	1780 x 700 x 850	3 Türen	0,28 kW / 230 V	90613033	3.262,00 €
Kühlisch GN 1/1, 252 l	-2°C bis +7°C	1780 x 700 x 850	2 Türen / 2 Schubladen	0,28 kW / 230 V	90613034	3.641,00 €
Kühlisch GN 1/1, 252 l	-2°C bis +7°C	1780 x 700 x 850	1 Tür / 4 Schubladen	0,28 kW / 230 V	90613035	3.999,00 €
Kühlisch GN 1/1, 252 l	-2°C bis +7°C	1780 x 700 x 850	6 Schubladen	0,28 kW / 230 V	90613036	4.399,00 €
Tiefkühlisch GN 1/1, 252 l	-24°C bis -18°C	1780 x 700 x 850	3 Türen	0,63 kW / 230 V	90614007	3.799,00 €

Zubehör	B x T x H/mm:	Aufkantung:	Artikel-Nr.:	Preis:
Arbeitsplatte für Kühlische	1300 x 700 x 50	ohne Aufkantung	90610016	246,00 €
Arbeitsplatte für Kühlische	1300 x 700 x 50	mit 50 mm Aufkantung	90610017	261,00 €
Arbeitsplatte für Kühlische	1780 x 700 x 50	ohne Aufkantung	90610018	291,00 €
Arbeitsplatte für Kühlische	1780 x 700 x 50	mit 50 mm Aufkantung	90610019	306,00 €



90614015 / 90613041



90613047 / 90614021



90613048 (ohne Oberplatte)

## Kühl-/Tiefkühlische, Korpshöhe 650 mm\*

sockelbaufähig, Umluftkühlung, Energieeffizienzklasse: D, Klimaklasse: 5, Kühlmittel: R404, innen und außen: Edelstahl 18/10, Isolierung: 60 mm, Digitalsteuerung mit Temperaturanzeige, HACCP-Funktion, Boostfunktion und Feuchtigkeitsregulierung, akustischer Alarm und Sterilisation-Taste, herausnehmbares energieeffizientes Kältesystem, beschichteter Hochleistungs-Lamellenverdampfer mit 2 Ventilatoren, automatische Heißgasabtauung und -verdunstung, Hygiene-Innenraum mit tiefgezogenem Boden, Tür selbstschließend mit 90° Anschlag, Türanschlag wechselbar mit Türrahmenheizung, 1 rilsanierter Rost GN 1/1 pro Tür, Rost auf kippbaren CNS-Auflageschienen, CNS-FILTERER-Vollauszüge GN 1/1 mit 50 kg Tragkraft, höhenverstellbare CNS-Füße 150 (-10/+90) mm, Arbeitsplatte optional

Bezeichnung:	Temperaturbereich:	B x T x H/mm:	Türe/ Schubladen:	Anschlusswert:	Artikel-Nr.:	Preis:
Kühlisch GN 1/1, 168 l	-2°C bis +7°C	1260 x 700 x 800	2 Türen	0,28 kW / 230 V	90613041	2.125,00 €
Kühlisch GN 1/1, 168 l	-2°C bis +7°C	1260 x 700 x 800	1 Tür / 2 Schubladen	0,28 kW / 230 V	90613042	2.424,00 €
Tiefkühlisch GN 1/1, 168 l	-24°C bis -18°C	1260 x 700 x 800	2 Türen	0,63 kW / 230 V	90614015	2.496,00 €
Kühlisch GN 1/1, 252 l	-2°C bis +7°C	1721 x 700 x 800	3 Türen	0,28 kW / 230 V	90613047	2.458,00 €
Kühlisch GN 1/1, 252 l	-2°C bis +7°C	1721 x 700 x 800	2 Türen / 2 Schubladen	0,28 kW / 230 V	90613048	2.757,00 €
Tiefkühlisch GN 1/1, 252 l	-24°C bis -18°C	1721 x 700 x 800	3 Türen	0,63 kW / 230 V	90614021	2.934,00 €

Zubehör	B x T x H/mm:	Aufkantung:	Artikel-Nr.:	Preis:
Oberplatte für Kühlische	1260 x 700 x 50	ohne 50 mm Aufkantung	90610024	241,00 €
Oberplatte für Kühlische	1260 x 700 x 50/100	mit 50 mm Aufkantung	90610025	256,00 €
Oberplatte für Kühlische	1721 x 700 x 50	ohne 50 mm Aufkantung	90610026	286,00 €
Oberplatte für Kühlische	1721 x 700 x 50/100	mit 50 mm Aufkantung	90610027	299,00 €

\*Produkte werden im Laufe der Gültigkeit des Kataloges umgestellt auf Energieeffizienzklasse „A“ (Kühlische) bzw. „F“ (Tiefkühlische), gleichzeitig verändert sich die Korpusbreite. Bitte unbedingt die Auftragsbestätigung beachten!

# SALADETTEN / KÜHLTISCHE



**Saladette GN 1/1, 2 Türen**

› Toppingbereiche 2 GN 1/1 + 3 GN 1/6

B x T x H/mm:	900 x 700 x 870
Anschlusswert:	0,23 kW / 230 V
Artikel-Nr.:	70611007
Preis:	545,00 €



**Saladette GN 1/1, 2 Türen**

› Toppingaufsatz 5 GN 1/6, Edelstahl-Arbeitsplatte

B x T x H/mm:	900 x 700 x 950
Anschlusswert:	0,23 kW / 230 V
Artikel-Nr.:	70611022
Preis:	670,00 €



Das gesamte cookmax Sortiment finden Sie in unserem **Onlineshop** ...



551020



551018



551019

## Pizzatisch mit Kühl-Aufsatzvitrine\*

Umluftkühlung, Temperatur: -2°C bis 7°C, elektronische Steuerung, inkl. 1 Rost pro Tür, GN-Behälter und Teigboxen (optional), 1 rilsanierter Rost EN 400 x 600 pro Tür auf CNS-Auflageschienen inkl. 4 Rosthalterungen, Tür: selbstschließend, 90° Anschlag, automatische Abtauung und Tauwasserverdunstung

Model:	B x T x H/mm:	Türen / Aufsatz:	Anschlusswert:	Artikel-Nr.:	Preis:
PIZZASP820I + VRS1450V	1450 x 800 x 1469	2 Türen / 6 x GN 1/3	230 V	551018	4.599,00 €
PIZZASP830I + VRS2005V	2005 x 800 x 1469	3 Türen / 9 x GN 1/3	230 V	551020	5.399,00 €
PIZZASP821I + VRS2005V	2005 x 800 x 1469	2 Türen + 6 Schubladen / 9 x GN 1/3	230 V	551019	5.999,00 €



554029 Kühl-Aufsatzvitrine mit Glasaufsatz



554035 Kühl-Aufsatzvitrine mit Edelstahlaufsatz

## Kühl-Aufsatzvitrine, GN 1/3, mit Glasaufsatz oder Edelstahlschutz

Temperaturbereich: 2°C bis 7°C, statische Kühlung und automatische Abtauung, Gehäuse aus Edelstahl AISI 304, elektronische Steuerung, für GN-Behälter 1/3\*\*

Model:	B x T x H/mm:	Aufsatz/Deckel:	Anschlusswert:	Artikel-Nr.:	Preis:
VRS1260V	1260 x 395 x 429	Glasaufsatz 5 x GN 1/3	0,25 kW / 230 V	554029	1.235,00 €
VRS1450V	1450 x 395 x 429	Glasaufsatz 7 x GN 1/3	0,25 kW / 230 V	554031	1.299,00 €
VRS2005V	2005 x 395 x 429	Glasaufsatz 9 x GN 1/3	0,25 kW / 230 V	554033	1.399,00 €
VRS1260K	1260 x 395 x 429	Edelstahlschutz 5 x GN 1/3	0,25 kW / 230 V	554035	1.354,00 €
VRS1450K	1450 x 395 x 429	Edelstahlschutz 7 x GN 1/3	0,25 kW / 230 V	554037	1.399,00 €
VRS2005K	2005 x 395 x 429	Edelstahlschutz 9 x GN 1/3	0,25 kW / 230 V	554039	1.533,00 €

\*Produkte werden im Laufe der Gültigkeit des Kataloges umgestellt auf Energieeffizienzklasse „A“, gleichzeitig verändert sich die Korpusbreite. Bitte unbedingt die Auftragsbestätigung beachten! / \*\*nicht im Lieferumfang.

# KÜHLTISCHE



## Kühltisch GN 1/1

- › eingeschäumtes Verdampfersystem
- › Umluftkühlung
- › elektronische Regelung
- › Hygieneausführung

Einsatzbereich:	-2°C bis +10°C
Kältemittel:	R290
Kapazität je Kühlteil:	9 x GN 1/1
Kältemaschine:	bis +40°C UT, steckerfertig



Abbildung mit optionalen Schubladenblöcken

Bezeichnung:	B x T x H/mm:	Bruttoinhalt/l:	Energieeffizienzklasse:	Anschlusswert:	Artikel-Nr.:	Preis:
Kühltisch, 2-türig	1250 x 700 x 850	270	A	0,40 kW	KTM 721161	2.573,00 €
Kühltisch, 3-türig	1725 x 700 x 850	420	A	0,40 kW	KTM 731161	3.059,00 €
Kühltisch, 4-türig	2195 x 700 x 850	570	B	0,42 kW	KTM 741161	3.640,00 €

\*mit Tischplatte (50 mm hoch), hinten aufgekantet

	Nutzhöhe Schubladen/mm:	Artikel-Nr.:	Preis:
2 x 1/2 Schubladen	je 216	700070	379,00 €
3 x 1/3 Schubladen	je 115	700071	539,00 €
Maschinenfach links angeordnet		700606	171,00 €
Installationsfach links angeordnet		700605	171,00 €

## Kühltisch GN 1/1 Magno

- › Deckenverdampfer
- › Umluftkühlung
- › elektronische Regelung
- › Hygieneausführung

Einsatzbereich:	0°C bis +10°C
Kältemittel:	R290
Kapazität je Kühlteil:	8 x GN 1/1
Kältemaschine:	bis +40°C UT, steckerfertig



Bezeichnung:	B x T x H/mm:	Bruttoinhalt/l:	Energieeffizienzklasse:	Anschlusswert:	Artikel-Nr.:	Preis:
Kühltisch, 2-türig	1250 x 700 x 850	270	C	0,40 kW	KTM 721161-MS	2.140,00 €
Kühltisch, 3-türig	1725 x 700 x 850	420	C	0,40 kW	KTM 731161-MS	2.570,00 €

\*mit Tischplatte (50 mm hoch), hinten aufgekantet

	Nutzhöhe Schubladen/mm:	Artikel-Nr.:	Preis:
2 x 1/2 Schubladen / Nutzhöhe: 150/216 mm	150 / 216	700070-MS	361,00 €
3 x 1/3 Schubladen (nicht neben Maschinen-Installationsfach möglich)	115 / 115 / 115	700071-MS	512,00 €
Maschinenfach links angeordnet		700606	171,00 €
Installationsfach links angeordnet		700605	171,00 €

## Saladette

- › eingeschäumtes Verdampfersystem
- › Umluftkühlung
- › elektronische Regelung
- › Hygieneausführung
- › Klappdeckel

Einsatzbereich:	+2°C bis +10°C
Kältemittel:	R290
Kapazität je Kühlteil:	8 x GN 1/1
Kältemaschine:	bis +25°C UT, steckerfertig
Höhe mit geöffnetem Deckel/mm:	1220



Bezeichnung:	B x T x H/mm:	Bruttoinhalt/l:	Energieeffizienzklasse:	Anschlusswert:	Artikel-Nr.:	Preis:
Saladette, 2-türig*	1250 x 700 x 850/1220	270	-	0,40 kW	KSM 721161	3.271,00 €
Saladette, 3-türig*	1725 x 700 x 850/1220	420	-	0,40 kW	KSM 731161	3.866,00 €
Saladette, 4-türig*	2195 x 700 x 850/1220	570	-	0,42 kW	KSM 741161	4.551,00 €

\*mit Tischplatte (50 mm hoch), hinten aufgekantet

# KÜHLCHRÄNKE



## Melios Kühlschrank Eigenkühlung

- › Zubehör: 4 Roste GN 2/1 aus CNS 1.4301, LED-Innenbeleuchtung, Türöffnungspedal
- › auch für Zentralkühlung lieferbar

B x T x H/mm:	720 x 840 x 2050
Volumen:	580 l / 23 x GN 2/1
Temperaturbereich:	-2°C bis +12°C
Kälteleistung:	0,34 kW bei -10°C VT
Anschlusswert:	0,23 kW / 230 V
Kältemittel:	R290
Energieeffizienzklasse:	A
Artikel-Nr.:	HKMN059-ME
Preis:	2.402,00 €



## Melios Tiefkühlschrank Eigenkühlung

- › Zubehör: 4 Roste GN 2/1 aus CNS 1.4301, LED-Innenbeleuchtung, Türöffnungspedal
- › auch für Zentralkühlung lieferbar

B x T x H/mm:	720 x 840 x 2050
Volumen:	580 l / 23 x GN 2/1
Temperaturbereich:	-15°C bis -22°C
Kälteleistung:	0,56 kW bei -30°C VT
Anschlusswert:	0,42 kW / 230 V
Kältemittel:	R290
Energieeffizienzklasse:	C
Artikel-Nr.:	HKMT059-ME
Preis:	2.694,00 €



## 2-Temperaturen Kühlschrank

- › mit Umlufkühlung, innen und außen aus CNS
- › selbstschließender Tür, abschließbar
- › Zubehör: 4 Tragroste CNS, 4 Paar Auflageschienen

B x T x H/mm:	720 x 790 x 2050
Volumen:	620 l / 10 x GN 2/1 + 8 x GN 2/1
Temperaturbereich:	-2/+12°C oben, -18/-22°C unten
Kälteleistung:	0,50 kW bei -30°C VT
Anschlusswert:	0,50 kW / 230 V
Kältemittel:	R452a
Artikel-Nr.:	HKMNT62-02
Preis:	3.634,00 €



## Magnos Kühlschrank Eigenkühlung

- › Zubehör: 3 Roste GN 2/1 aus CNS 1.4301 und Beleuchtung (LED)
- › auch für Zentralkühlung lieferbar

B x T x H/mm:	720 x 840 x 2050
Volumen:	580 l / 23 x GN 2/1
Temperaturbereich:	-2°C bis +12°C
Kälteleistung:	0,34 kW bei -10°C VT
Anschlusswert:	0,28 kW / 230 V
Kältemittel:	R290
Energieeffizienzklasse:	B
Artikel-Nr.:	HKMN057-MS
Preis:	2.135,00 €



## Magnos Tiefkühlschrank Eigenkühlung

- › Zubehör: 3 Roste GN 2/1 aus CNS 1.4301 und Beleuchtung (LED)
- › auch für Zentralkühlung lieferbar

B x T x H/mm:	720 x 840 x 2050
Volumen:	580 l / 23 x GN 2/1
Temperaturbereich:	-15°C bis -22°C
Kälteleistung:	0,56 kW bei -30°C VT
Anschlusswert:	0,45 kW / 230 V
Kältemittel:	R290
Energieeffizienzklasse:	D
Artikel-Nr.:	HKMT057-MS
Preis:	2.431,00 €



## Magnos Kühlschrank mit Glastür

- › mit Umlufkühlung und selbstschließender Tür
- › Verdampfer außerhalb des Kühl-Innenraumes

B x T x H/mm:	720 x 840 x 2050
Volumen:	570 l / 23 x GN 2/1
Temperaturbereich:	+2° bis +12°C
Kälteleistung:	0,36 kW bei 10°C VT
Anschlusswert:	0,28 kW / 230 V
Kältemittel:	R290
Energieeffizienzklasse:	C
Artikel-Nr.:	HKMNV57-MS
Preis:	2.579,00 €



# KÜHLCHRÄNKE

Kühlschränke mit dynamischer Kühlung und Edelstahl-Innenbehälter GN 2/1 – Längseinschub

- › Ausführung: Edelstahl
- › Steuerung: elektronisch
- › Abtauung: dynamisch/automatisch
- › Anschlusswert: 230 V / 50 Hz
- › Temperaturanzeige: außen digital
- › Warnsignal: optisch und akustisch
- › abschließbar
- › Umluftkühlung
- › Kältemittel: R290



GKPv 6590



GKPv 1490

Profi Premium Line	Bruttoinhalt/l:	Einsatzbereich:	Energiebedarf/Jahr Energieklasse:	Außenmaß B x T x H/mm:	Artikel-Nr.:	Preis:
GKPv 6590-43	597	-2°C bis +15°C	336 kW/h (A)	700 x 830 x 2120	998 663 151	2.431,00 €
GKPv 1490-43	1361	-2°C bis +15°C	1084 kW/h (C)	1430 x 830 x 2120	998 662 351	4.407,00 €

Profi Line	Bruttoinhalt/l:	Einsatzbereich:	Energiebedarf/Jahr Energieklasse:	Außenmaß B x T x H/mm:	Artikel-Nr.:	Preis:
GKPv 6570-43	597	-2°C bis +15°C	406 kW/h (B)	700 x 830 x 2120	998 662 951	2.256,00 €
GKPv 1470-43	1361	-2°C bis +15°C	1031 kW/h (C)	1430 x 830 x 2120	998 662 151	3.875,00 €
GKPv 6520 (stahlblech/weiß)	597	-2°C bis +15°C	406 kW/h (B)	700 x 830 x 2120	998 662 751	1.762,00 €
GKPv 6573* LED	597	+1°C bis +15°C	577 kW/h (C)	700 x 830 x 2120	998 658 951	2.545,00 €



GKv 5790



GKv 5730



GKv 6460

› Kältemittel: R600a

Profi Line	Bruttoinhalt/l:	Einsatzbereich:	Energiebedarf/Jahr Energieklasse:	Außenmaß B x T x H/mm:	Artikel-Nr.:	Preis:
GKv 5790	586	-2°C bis +15°C	652 kW/h (C)	747 x 750 x 1864	998 663 751	1.291,00 €
GKv 5730 (stahlblech/weiß)	586	-2°C bis +15°C	652 kW/h (C)	747 x 750 x 1864	998 664 151	1.063,00 €
GKv 6460	664	+1°C bis +15°C	706 kW/h (C)	747 x 791 x 2064	998 663 551	1.367,00 €



Serienmäßig höhenverstellbare Füße gewährleisten ausreichend Bodenfreiheit für die Raumhygiene unter dem Gerät



Hochklappbare demontierbare Maschinenraumbende bietet leichten Zugang bei Service oder Reinigung



Integriertes Fußpedal zur bequemen Türöffnung, wenn gerade keine Hand frei ist

# TIEFKÜHLCHRÄNKE



**LIEBHERR**



GGPv 6590



GGPv 1490

Tiefkühlchränke mit dynamischer Kühlung und Edelstahl-Innenbehälter GN 2/1

- › Ausführung: Edelstahl
- › Steuerung: elektronisch
- › Abtauung: dynamisch/automatisch
- › Anschlusswert: 230 V / 50 Hz
- › Temperaturanzeige: außen digital
- › Warnsignal: optisch und akustisch
- › abschließbar
- › Umluftkühlung
- › Kältemittel: R290 (GKPv 6590 Kältemittel: R600a)

Profi Premium Line	Bruttoinhalt/l:	Einsatzbereich:	Energiebedarf/Jahr Energieklasse:	Außenmaß B x T x H/mm:	Artikel-Nr.:	Preis:
GGPv 6590-21*	597	-10°C bis -26°C	1165 kW/h (B)	700 x 830 x 2120	998 968 951	2.826,00 €
GGPv 1490-43	1361	-10°C bis -26°C	3287 kW/h (C)	1430 x 830 x 2120	998 967 151	4.711,00 €

Profi Line	Bruttoinhalt/l:	Einsatzbereich:	Energiebedarf/Jahr Energieklasse:	Außenmaß B x T x H/mm:	Artikel-Nr.:	Preis:
GGPv 6570-43	597	-10°C bis -26°C	1874 kW/h (C)	700 x 830 x 2120	998 968 751	2.614,00 €
GGPv 1470-43	1361	-10°C bis -26°C	3333 kW/h (C)	1430 x 830 x 2120	998 966 551	4.422,00 €
GGPv 6520 (stahlblech/weiß)	597	-10°C bis -26°C	1874 kW/h (C)	700 x 830 x 2120	998 967 351	2.112,00 €
GGPv 6577	596	-10°C bis -26°C	2552 kW/h (D)	700 x 838 x 2120	991 419 651	3.146,00 €



GGv 5860



GGv 5810



GGv 5060

NoFrost:	Bruttoinhalt/l:	Einsatzbereich:	Energiebedarf/Jahr Energieklasse:	Außenmaß B x T x H/mm:	Artikel-Nr.:	Preis:
GN 1/1 – Quereinschub						
GGv 5860	556	-14°C bis -28°C	1351 kW/h (C)	747 x 791 x 2064	999 001 951	1.854,00 €
GGv 5810 (stahlblech/weiß)	556	-14°C bis -28°C	1351 kW/h (C)	747 x 791 x 2064	998 969 951	1.641,00 €
GGv 5060	486	-14°C bis -28°C	1245 kW/h (C)	747 x 791 x 1864	999 001 151	1.626,00 €

- › präzise Elektronik und die hochwertigen Kältekomponenten sorgen für höchste Energieeffizienz. Optischer und akustischer Alarm warnen vor unkontrolliertem Temperaturanstieg und Kälteverlust.
- › serielle Bus-Schnittstelle und potentialfreier Kontakt ermöglichen die Vernetzung mit zentralen

- › Dokumentations- und Alarmsystemen
- › der Türanschlag ist ohne zusätzliche Bauteile wechselbar
- › das umweltfreundliche Kältemittel R290 ist in Verbindung mit hocheffizienten Kompressoren leistungstark und energieeffizient

- › bedarfsgesteuerte Heißgasabtauung reduziert die Abtauzeit auf ca. 10 Minuten und verringert den Energieaufwand
- › stabiler tiefgezogener Innenbehälter hat integrierte Rippen für die Auflageflächen und ist korrosionsbeständig



**Profi Line**

mit dynamischer Kühlung und  
Edelstahl-Innenbehälter GN 2/1

- › Außenmaß B x T x H/mm: 597 x 665 x 2003
- › Kühlsystem: dynamisch/statisch
- › Anschlusswert: 230 V / 50 Hz
- › Schloss: vorhanden
- › Steuerung: elektronisch
- › Warnsignal: optisch und akustisch
- › CNS-Rose verstellbar: 3
- › Isolierung/mm: 70
- › Innenmantel: Kunststoff/weiß
- › Türanschlag: wechselbar
- › Temperaturanzeige: außen / digital
- › Kältemittel: R600a

Gefrierkombi	Artikel-Nr.:	Preis:
GCv 4060	998 969 551	1.466,00 €
GCv 4010	998 969 151	1.306,00 €



GCV 4060



GCv 4010

GCv4060	Kühlteil:	Gefrierteil:
Bruttinhalt/l:	254	107
Einsatzbereich:	+1°C bis +15°C	-14°C bis -28°C
Gehäuse:	Edelstahl	Edelstahl
Tür:	Edelstahl	Edelstahl
Ablageflächen:	Glas	Kunststoff
Kühlsystem:	dynamisch	statisch
Abtauung:	automatisch	manuell
Energiebedarf/Jahr:	gesamt 529 kW/h	

GCv 4010	Kühlteil:	Gefrierteil:
Bruttinhalt/l:	254	107
Einsatzbereich:	+1°C bis +15°C	-14°C bis -28°C
Gehäuse:	Stahl/weiß	Stahl/weiß
Tür:	Stahl	Stahl
Ablageflächen:	Glas	Kunststoff
Kühlsystem:	dynamisch	statisch
Abtauung:	automatisch	manuell
Energiebedarf/Jahr:	gesamt 529 kW/h	



Digitale Temperaturanzeige zeigt gradgenau die Innentemperatur des Kühlgeräts an.



Umluftkühlung sorgt für schnelles Abkühlen der Ware und eine gleichmäßige Kühlttemperatur im Innenraum.



Temperatur-Alarm signalisiert akustisch und optisch eine Über- bzw. Unterschreitung der Alarmgrenzen.



# KÜHLCHRÄNKE

**LIEBHERR**

## Premium Line

unterbaufähig mit Umluftkühlung

- › Außenmaß B x T x H/mm: 600 x 615 x 830
- › Kühlsystem/Abtauung: dynamisch/automatisch
- › Anschlusswert: 230 V / 50 Hz
- › Schloss: auf Anfrage
- › Steuerung: elektronisch
- › Warnsignal: optisch und akustisch
- › CNS-Roste verstellbar: 3
- › Türanschlag: wechselbar
- › Temperaturanzeige: außen / digital
- › Einsatzbereich: +1°C bis +15°C
- › Nutzinhalt/l: 130
- › Kältemittel: R600a



FKUv 1663



FKUv 1613



FKUv 1610

Premium Line	Gehäuse:	Tür:	Innenmaterial:	Energiebedarf/Jahr:	Artikel-Nr.:	Preis:
FKUv 1663*	Edelstahl/Edelstahl	Isolierglas	Kunststoff/silver	346 kW/h	998 433 951	782,00 €
FKUv 1660 (ohne Abb.)	Edelstahl/Edelstahl	Edelstahl	Kunststoff/silver	255 kW/h	998 433 351	668,00 €
FKUv 1613* (ohne Abb.)	Stahl/weiß	Isolierglas	Kunststoff/weiß	328 kW/h	998 433 751	645,00 €
FKUv 1613* / V 744	Stahl/schwarz	Isolierglas	Kunststoff/silver	328 kW/h	092 805 551	683,00 €
FKUv 1610	Stahl/weiß	Stahl	Kunststoff/weiß	255 kW/h	998 432 951	554,00 €

## Premium Line

mit Volltür/Glastür und dynamischer Kühlung

- › Kühlsystem/Abtauung: dynamisch/automatisch
- › Anschlusswert: 230 V / 50 Hz
- › Schloß: vorhanden
- › Steuerung: mechanisch
- › Warnsignal: keins
- › CNS-Rose verstellbar: 5
- › Innenmantel: Kunststoff/weiß
- › Türanschlag: wechselbar
- › Temperaturanzeige: außen / digital
- › Einsatzbereich: +1°C bis +15°C
- › Gehäuse: Stahl/silver
- › Kältemittel: R600a



FKvsl 5410 (mit Volltür)



FKvsl 5413 (Glastür LED)



FKvsl 3613 (Glastür/LED)

Premium Line	Tür:	Bruttoinhalt/l:	Außenmaß B x T x H/mm:	Energiebedarf:	Artikel-Nr.:	Preis:
FKvsl 5410	Stahl/Volltür	554	750 x 730 x 1640	359 kW/h	998 436 551	866,00 €
FKvsl 3610 (o. Abb.)	Stahl/Volltür	333	600 x 610 x 1640	346 kW/h	998 437 151	698,00 €
FKvsl 5413*	Isolierglas	572	750 x 730 x 1640	498 kW/h	998 436 351	1.139,00 €
FKvsl 3613*	Isolierglas	348	600 x 610 x 1640	447 kW/h	998 436 951	896,00 €

\* mit LED-Innenbeleuchtung



## Hygiene-Kühlschrank, 700 l, mit geprägten Sicken

- › Umluftkühlung
- › Kältemittel R290
- › automatische Heißgasabtauung
- › automatische Tauwasserverdunstung
- › Tür selbstschließend mit Schloss, Anschlag reversibel
- › höhenverstellbare Edelstahlfüße
- › mit Microswitch an der Tür
- › inkl. 3 rilsanierte Ablageroste GN 2/1
- › elektronisches Touchpanel
- › Frontblende kippbar für leichte Zugänglichkeit
- › Monoblock Kälteeinheit, herausnehmbar

## Kühlschrank, 700 l, GN 2/1

- › Umluftkühlung
- › Kältemittel: R290
- › Energiesparverdampferlüfter
- › wartungsfreier Kondensator, klappbares Frontpanel
- › ohne Beleuchtung
- › digitale Steuerung mit Temperaturanzeige und HACCP Funktion
- › Lüfterstop bei öffnender Tür, ECO Nachtmodus
- › Tür mit Schloss, Anschlag rechts, wechselbar
- › inkl. 3 Roste GN 2/1 pro Tür
- › hochwertige Dichtungen

## Kühlschrank 700 l, GN 2/1

- › Umluftkühlung
- › Kältemittel: R290
- › Energiesparverdampferlüfter
- › wartungsfreier Kondensator
- › Hygiene-Innenraum mit tiefgezogenem Boden
- › digitale Steuerung mit Temperaturanzeige
- › Lüfterstop bei öffnender Tür
- › Tür mit Schloss, Anschlag rechts, wechselbar
- › inkl. 3 Roste GN 2/1 pro Tür
- › hochwertige Dichtungen

Bezeichnung:	Inhalt/l:	Außenmaß		Energiebedarf/Jahr		Anschlusswert:	Artikel-Nr.:	Preis:
		B x T x H/mm:	Einsatzbereich:	Energieklasse:				
Hygiene-Kühlschrank	700	695 x 870 x 2100	-2°C bis +8°C	339 kW/h / A	0,71 kW / 230 V	90621055	2.150,00 €	
Kühlschrank	700	733 x 847 x 2090	-2°C bis +7°C	332 kW/h / A	0,13 kW / 230 V	90621069	2.150,00 €	
Kühlschrank	700	733 x 839 x 2090	-2°C bis +7°C	466 kW/h / B	0,13 kW / 230 V	90621065	1.680,00 €	

## Hygiene-Tiefkühlschrank, 700 l, mit geprägten Sicken

- › Umluftkühlung
- › Kältemittel R290
- › selbstschließende Tür mit Schloss
- › herausnehmbare Türmagnetdichtungen
- › höhenverstellbare Edelstahlfüße
- › mit Microswitch an der Tür
- › inkl. 3 rilsanierte Ablageroste GN 2/1
- › elektronisches Touchpanel
- › Frontblende kippbar für leichte Zugänglichkeit
- › Monoblock Kälteeinheit, herausnehmbar

## Tiefkühlschrank 700 l, GN 2/1

- › Umluftkühlung
- › Kältemittel: R 290
- › Energiesparverdampferlüfter
- › wartungsfreier Kondensator, klappbares Frontpanel
- › ohne Beleuchtung
- › digitale Steuerung mit Temperaturanzeige und HACCP Funktion
- › Lüfterstop bei öffnender Tür, ECO Nachtmodus
- › Tür mit Schloss, Anschlag rechts, wechselbar
- › inkl. 3 Roste GN 2/1 pro Tür
- › hochwertige Dichtungen

## Tiefkühlschrank 700 l, GN 2/1

- › Umluftkühlung
- › Kältemittel: R290
- › Energiesparverdampferlüfter
- › wartungsfreier Kondensator
- › Hygiene-Innenraum mit tiefgezogenem Boden
- › digitale Steuerung mit Temperaturanzeige
- › Lüfterstop bei öffnender Tür
- › Tür mit Schloss, Anschlag rechts, wechselbar
- › inkl. 3 Roste GN 2/1 pro Tür
- › hochwertige Dichtungen

Bezeichnung:	Inhalt/l:	Außenmaß		Energiebedarf/Jahr		Anschlusswert:	Artikel-Nr.:	Preis:
		B x T x H/mm:	Einsatzbereich:	Energieklasse:				
Hygiene-Tiefkühlschrank	700	695 x 870 x 2100	-24°C bis -15°C	1599 kW/h / C	2,20 kW / 230 V	90622040	2.450,00 €	
Tiefkühlschrank	700	733 x 847 x 2090	-24°C bis -10°C	2436 kW/h / D	0,53 kW / 230 V	90622051	2.490,00 €	
Tiefkühlschrank	700	733 x 839 x 2090	-24°C bis -10°C	2614 kW/h / D	0,53 kW / 230 V	90622047	1.890,00 €	

# KÜHLCHRÄNKE



## CO<sub>2</sub> Lösungen für Zentralkältesysteme

CO<sub>2</sub> ist eine natürliche, umweltfreundliche Substanz, die in vielen natürlichen und industriellen Prozessen eine wichtige Rolle spielt. Seit über 100 Jahren ist CO<sub>2</sub> weltweit immer beliebter geworden und erweist sich als eines der zuverlässigsten, effizientesten und umweltfreundlichsten Kältemittel.

Durch den Austausch eines HFC-Systems durch ein CO<sub>2</sub>-basiertes System zeigen Studien ein Energieeinsparpotential von bis zu 20%. Mit einem Zentralkältesystem erfolgt die Lärm- und Wärmeemission außerhalb des typischen Arbeitsbereiches, was zur Schaffung einer komfortablen Arbeitsumgebung beiträgt. Ideal für Zentralküchen, Hotels, Supermärkte, Einkaufszentren, Krankenhäuser, Flughäfen uvm.



### Kühlgeräte

- › Kältemittel: R 744 (CO<sub>2</sub>)
- › Anschlusswert: 230 V / 50 Hz
- › Einsatzbereich: +2°C bis +12°C
- › Temperaturanzeige: außen / digital (mit und ohne integriertem Controller)
- › Türanschlag: wechselbar
- › Kühlsystem/Abtauung: automatisch

ECO-Serie, Zentralkälte	Bruttoinhalt/l:	Außenmaß B x T x H/mm:	Danfoss Controller Artikel-Nr.:	Carel Controller Artikel-Nr.:	kein integr. Controller Artikel-Nr.:	Preis:
ECO EURO KG 60 CCF CO <sub>2</sub>	465	600 x 855 x 2125	960639000	960619000	960649001	auf Anfrage
ECO PLUS KG 70 CCF CO <sub>2</sub>	610	700 x 909 x 2125	960739000	960759000	960749001	auf Anfrage
ECO TWIN KG 82 CCF CO <sub>2</sub>	614	820 x 785 x 2125	960839000	960819001	960829001	auf Anfrage

# EISWÜRFELBEREITER



### Eiswürfelbereiter

- › Kältemittel: R 744 (CO<sub>2</sub>)
- › Anschlusswert: 230 V / 50 Hz

FM-Serie	Eigenproduktion Flockeneis/kg:*	Eigenproduktion 24/h Nuggeteis/kg:*	Außenmaß B x T x H/mm:	Energiebedarf/ Energieklasse:	Artikel-Nr.:	Preis:
FM 600 ALKE-CO <sub>2</sub> -(N)-SB	600	530	560 x 700 x 780	0,22 kW / F 0,27 kW / N	F139 (F) F139-C106 (N)	auf Anfrage
FM 1200 ALKE-CO <sub>2</sub> -(N)-SB	1200	1060	762 x 700 x 780	0,47 kW / F 0,51 kW / N	F140 (F) F140-C106 (N)	auf Anfrage
FM 1800 ALKE-CO <sub>2</sub> -(N)-SB	1800	1590	1080 x 700 x 780	0,71 kW / F 0,77 kW / N	F141 (F) F141-C106 (N)	auf Anfrage

\*bei 10°C Wasser- und Umgebungstemperatur / (F) = Flockeneis, (N) = Nuggeteis

## EISWÜRFELBEREITER



Cube-Line IC 130 EL/EW

### Cube-Line

Eisbereiter mit intelligenter Eisbereitungstechnik (Injektionsverdampfer) zur Herstellung von quadratischen Volleiswürfeln (Format 30 x 30 x 30 mm) und kristallklarem Crushed-Ice. Die Eisleistung des abgebildeten Eiswürfelbereiters IC 130 EL/EW beträgt 125 kg/Tag. Das Fassungsvermögen des integrierten Vorratsbehälters beträgt 60 kg Eiswürfel. Eisleistungen und Eisvorrat der anderen Modelle können Sie der nachfolgenden Tabelle entnehmen. Diese Eisbereiter sind die ideale Lösung für alle Cocktailbars, Bistros, Hotels, Restaurants und andere gastronomischen Betriebe, die quadratische Volleiswürfel und brillantes Crushed-Ice benötigen. Eiswürfelbereiter in anderen Ausführungen und Leistungen sind auf Anfrage erhältlich.

Bezeichnung:	Leistung kg/Tag:	Vorrat/kg:	B x T x H/mm:	Leistung/kW:	Artikel-Nr.:	Preis:
IC 130 EL	125	60	715 x 605 x 1780	1,02	2210	3.788,00 €
IC 130 EW	125	60	715 x 605 x 1780	1,02	2211	3.960,00 €
IC 135 ECL	125	130*	890 x 700 x 1860	1,17	2212	6.470,00 €
IC 135 ECW	125	130*	890 x 700 x 1860	1,17	2213	6.673,00 €
IC 250 EL	240	220	1020 x 895 x 1940	1,70	2220	7.125,00 €
IC 250 EW	240	220	1020 x 895 x 1940	1,55	2221	7.281,00 €

Eisbereitungssystem: Injektionsverdampfer, \*je 50% Eiswürfel und Crushed-Ice

Ausführung: Gehäuse und Vorratsbehälter aus Edelstahl

Kühlung: EL + ECL = Luftkühlung, EW + ECW = Wasserkühlung

Modellbezeichnungen/Eisarten: EL + EW = Eiswürfel, ECL + ECW = Eiswürfel + Crushed-Ice



W 80 ECL/ECW

### Combi-Line

Kompakte, platzsparende Eisbereiter zur Herstellung von Hohleis kegeln und Crushed-Ice. Die idealen Eisbereiter für Cocktail-Bars, Restaurants, Hotels und andere gastronomische Betriebe, die einen kleinen bis mittleren Bedarf an Eiswürfeln und/oder Crushed-Ice haben. Die Eisleistung beträgt 80 kg/Tag bis 240 kg/Tag. Die Bevorratung erfolgt im integrierten Vorratsbehälter. Bei den Modellen W 80 ECL / ECW kann die Herstellung von Eiswürfeln bzw. Crushed-Ice mit der integrierten Vorrangschaltung bedarfsorientiert gesteuert werden.

Bezeichnung:	Leistung kg/Tag:	Vorrat/kg:	B x T x H/mm:	Leistung/kW:	Artikel-Nr.:	Preis:
W 80 CL	80	67	715 x 605 x 1780	0,75	3053	4.225,00 €
W 80 CW	80	67	715 x 605 x 1780	0,73	3054	4.365,00 €
W 80 ECL	80	67	715 x 605 x 1780	0,75	3055	4.985,00 €
W 80 ECW	80	67	715 x 605 x 1780	0,73	3056	5.102,00 €
W 120 EL	126	130	890 x 670 x 1400	0,96	3061	4.615,00 €
W 120 EW	126	130	890 x 670 x 1400	0,90	3062	4.751,00 €
W 120 CL	126	130	890 x 670 x 1720	1,08	3063	5.425,00 €
W 120 CW	126	130	890 x 670 x 1720	1,02	3064	5.519,00 €
W 120 ECL	126	130*	890 x 670 x 1720	1,08	3065	6.224,00 €
W 120 ECW	126	130*	890 x 670 x 1720	1,02	3066	6.330,00 €
W 240 EL	240	220	1020 x 890 x 1520	1,20	3081	7.624,00 €
W 240 EW	240	220	1020 x 890 x 1520	1,10	3082	7.756,00 €
W 240 CL	240	220	1020 x 890 x 1920	1,32	3083	8.317,00 €
W 240 CW	240	220	1020 x 890 x 1920	1,22	3084	8.481,00 €
W 240 ECL	240	220*	1020 x 890 x 1920	1,32	3085	9.179,00 €
W 240 ECW	240	220*	1020 x 890 x 1920	1,22	3086	9.350,00 €

Eisbereitungssystem: Wellentechnik, \*je 50% Eiswürfel und Crushed-Ice

Ausführung: Gehäuse und Vorratsbehälter aus Edelstahl

Kühlung: EL + CL + ECL = Luftkühlung, EW + CW + ECW = Wasserkühlung

Modellbezeichnungen/Eisarten: EL + EW = Eiswürfel, CL + CW = Crushed-Ice, ECL + ECW = Eiswürfel + Crushed-Ice

# EISWÜRFELBEREITER / CRUSHER

WESSAMAT produziert und vertreibt Eiswürfel- und Crushed-Eis-Bereiter für die unterschiedlichsten Einsatzbereiche. Vom Table-Top-Gerät mit 22 kg Tagesleistung bis hin zu hochleistungsfähigen Eisbereitungsanlagen zum Herstellen, Abfüllen und Verpacken mehrerer Tonnen.

## Crusher



Leistungsfähige Geräte zur Herstellung von Crushed-Ice aus Eiswürfeln. Die ideale Ergänzung für jeden Eiswürfelbereiter, wenn außer Eiswürfeln auch Crushed-Ice benötigt wird. Für 3 kg bis 5 kg Crushed-Ice pro Minute.

Bezeichnung:	Leistung kg/min.:	Vorrat/kg:	B x T x H/mm:	Leistung/kW:	Artikel-Nr.:	Preis:
C 103	3	1	175 x 330 x 315	0,15	1005	643,00 €
C 105	5	5	370 x 315 x 515	0,15	1010	1.087,00 €
CB 103	3	1	175 x 330 x 315	0,15	1006	663,00 €
CB 105	5	5	370 x 315 x 515	0,15	1011	1.123,00 €

**C-Ausführung:** Gehäuse aus Edelstahl, Auffangschale aus lebensmittelgeeignetem Kunststoff

**CB-Ausführung:** Gehäuse aus schwarz geprägtem Edelstahl, Auffangschale aus lebensmittelgeeignetem Kunststoff

## Blue-Line



Preiswerter, vielseitig einsetzbarer Eiswürfelbereiter zur Herstellung von Hohleisegelnen. Die optimale Lösung für Anwender mit Eiswürfelbedarf von 22 kg bis 46 kg.

Bezeichnung:	Leistung kg/Tag:	Vorrat/kg:	B x T x H/mm:	Leistung/kW:	Artikel-Nr.:	Preis:
W 19 L	22	7	410 x 545 x 545	0,30	2030	1.068,00 €
W 19 LE	22	7	500 x 545 x 595	0,35	2032	1.146,00 €
W 19 W	22	7	410 x 545 x 545	0,30	2031	1.169,00 €
W 29 L	32	15	510 x 600 x 665	0,39	4024	1.465,00 €
W 29 LE	32	15	600 x 600 x 715	0,44	4026	1.555,00 €
W 49 L	46	15	510 x 600 x 665	0,48	4030	1.766,00 €
W 49 LE	46	15	600 x 600 x 715	0,53	4032	1.925,00 €

**Eisbereitungssystem:** Wellentechnik

**Ausführung:** Gehäuse und Vorratsbehälter aus Edelstahl

**Kühlung:** L = Luftkühlung, LE = Luftkühlung/einbaufähig, W = Wasserkühlung

## Top-Line



Leistungsfähige Eiswürfelbereiter zur Herstellung von Hohleisegelnen. Die Premium-Klasse für die Gastronomie und andere professionelle Anwendungsbereiche. Für 24 kg bis 180 kg Eiswürfel pro Tag. Die Bevorratung erfolgt im integrierten Vorratsbehälter.

Bezeichnung:	Leistung kg/Tag:	Vorrat/kg:	B x T x H/mm:	Leistung/kW:	Artikel-Nr.:	Preis:
W 21 L	24	9	365 x 530 x 475	0,30	1020	1.317,00 €
W 21 LE	24	9	460 x 530 x 540	0,35	1022	1.411,00 €
W 21 W	24	9	365 x 530 x 475	0,30	1021	1.427,00 €
W 31 L	35	15	465 x 530 x 525	0,39	1030	1.672,00 €
W 31 LE	35	15	560 x 530 x 590	0,44	1032	1.824,00 €
W 31 W	35	15	465 x 530 x 525	0,39	1031	1.863,00 €
W 51 L	55	29	485 x 615 x 665	0,48	1050	2.035,00 €
W 51 LE	55	29	580 x 615 x 730	0,53	1052	2.214,00 €
W 51 W	55	29	485 x 615 x 665	0,48	1051	2.292,00 €
W 81 L	80	50	615 x 645 x 855	0,60	1080	2.791,00 €
W 81 W	80	50	615 x 645 x 855	0,56	1081	2.919,00 €
W 121 L	126	80	860 x 650 x 1075	0,96	1120	3.937,00 €
W 121 W	126	80	860 x 650 x 1075	0,90	1121	4.092,00 €
W 251 L	180	180	990 x 810 x 1315	0,98	1250	6.361,00 €
W 251 W	180	180	990 x 810 x 1315	0,90	1251	6.567,00 €

**Eisbereitungssystem:** Wellentechnik

**Ausführung:** Gehäuse und Vorratsbehälter aus Edelstahl

**Kühlung:** L = Luftkühlung, LE = Luftkühlung/einbaufähig, W = Wasserkühlung. Die Modelle W 121 L und W 251 L können auch zum Anschluss an ein Zentralkältesystem vorbereitet werden. Preise auf Anfrage.

**Zubehör:** Passende Untergestelle zu den Eiswürfelbereitern sind lieferbar. Alle WESSAMAT Eiswürfelbereiter werden mit umweltfreundlichem Kältemittel betrieben.

**WESSAMAT**  
perfect ice



C 103 + C 105



W 19 L/W



W 21 L/W



W 121 L/W und W 251 L/W

## EISWÜRFELBEREITER



Würfeleis eignet sich z.B. besonders gut für das Mixen im Shaker oder im Rührglas, da der Cocktail nur wenig verwässert wird. Für die Kühlung von Drinks im Gästeglas sind sie aus demselben Grund häufig die erste Wahl.



### IM-Serie

Bezeichnung:	IM-100NE-HC	IM-130ANE-HC	IM-240ANE-HC
Eisproduktion/kg in 24 h:	105	125	235
Vorratsbehälter/kg:	50	-	-
B x T x H/mm:	704 x 506 x 1200	560 x 700 x 880	560 x 700 x 880
Anschlusswert:	0,56 kW / 230 V / 50 Hz	0,64 kW / 230 V / 50 Hz	0,93 kW / 230 V / 50 Hz
Kältemittel:	R290	R290	R290
Passende Vorratsbehälter:	-	B-140SA, B-210SA, B-340SA	B-140SA, B-210SA, B-340SA
Artikel-Nr. (Würfel M):	IM-100NE-HC-23	IM-130ANE-HC-23	IM-240ANE-HC-23
Preis (Würfel M):	3.436,00 €	3.020,00 €	4.256,00 €
Artikel-Nr. (Würfel L):	IM-100NE-HC	IM-130ANE-HC	IM-240ANE-HC
Preis (Würfel L):	3.315,00 €	2.899,00 €	4.135,00 €



Flocken-Eis ist feinkörniger als Cubelet- bzw. Nugget-Eis und besteht aus 70% Eis und 30% Restwasser. Dieses Eis eignet sich vor allem zum raschen Abkühlen; daher wird es z.B. im medizinischen Bereich oder zum Kühlen von Frischeprodukten eingesetzt.

Nugget-Eis besteht aus 88% Eis und 12% Restwasser. Auch dieses Eis eignet sich bestens für die Zubereitung von Cocktails. Es ist härter als Flockeneis und ebenfalls beliebt für Buffets sowie Getränke- und Fischauslagen.



### FM-Serie

Bezeichnung:	FM-80KE-HC-N	FM-120KE-HC-N	FM-480AKE-HC/HCN-SB
Eisproduktion/kg in 24 h:	85 (F) / 75 (N)	125 (F) / 110 (N)	450 (F) / 380 (N)
Vorratsbehälter/kg:	26 (F) / 32 (N)	26 (F) / 32 (N)	-
B x T x H/mm:	640 x 600 x 800 (Beine 89)	640 x 600 x 800	560 x 700 x 780
Anschlusswert:	0,27 kW / 230 V / 50 Hz	0,36 kW / 230 V / 50 Hz	1,10 kW (F) / 1,17 kW (N) / 230 V / 50 Hz
Kältemittel:	R290	R290	R290
Passende Vorratsbehälter:	-	-	B-140SA, B-210SA, B-340SA
Artikel-Nr. (Flocken-Eis):	FM-80KE-HC	FM-120KE-HC	FM-480AKE-HC-SB
Preis (Flocken-Eis):	3.035,00 €	3.462,00 €	7.568,00 €
Artikel-Nr. (Nugget-Eis):	FM-80KE-HCN	FM-120KE-HCN	FM-480AKE-HCN-SB
Preis (Nugget-Eis):	3.035,00 €	3.462,00 €	7.568,00 €



## EISWÜRFELBEREITER

Hoshizaki Crescent EDGE-Eis ermöglicht durch die spezielle Formgebung das maximale Befüllen von Behältern; außerdem lassen sich Flaschen besonders gut in das Eis stecken, da die Sicheln leicht aneinander vorbeigleiten können. Die einzigartige Form wird mit einer Innentemperatur von -25°C von innen nach außen aufgebaut und kann zum Kühlen von Getränken, für die Auslage von Produkten und Flaschen sowie zum Kochen verwendet werden.

- › kristallklare, halbmondförmige Eiswürfel, ideal für Drinks, Büfett, Fischauslagen
- › nur die reinsten Wassermoleküle am US-patentierten Hoshizaki-Verdampfer gefrieren
- › durch Halbmondform und einheitliche Würfelgröße wird die maximale Kapazität genutzt
- › leicht zu reinigender Luftfilter
- › doppelseitige Eisherstellungsoberfläche reduziert den Energieverbrauch.
- › schlechte Wasserqualität ist eine der Hauptursachen für einen Geräteausfall, durch eingebaute Selbstreinigung des doppelten Spülsystems Verbesserung der Geräutenutzungsdauer
- › keine Schicht- und Brückenbildung oder sonstiges Zusammenfrieren des Eises

### KM-Serie

Produktion/24h:	Speicherinhalt/kg:	Leistung:	B x T x H/mm:	Artikel-Nr.:	Preis:
43,0 kg	16,0	0,27 kW	452 x 617 x 842	KM-40B	1.387,00 €
53,0 kg	23,0	0,28 kW	605 x 617 x 842	KM-55B	1.591,00 €
79,0 kg	40,0	0,44 kW	605 x 719 x 842	KM-80B	2.128,00 €



## EISDISPENSER

Dispenser sind unverzichtbar, wenn Sie Eis und/oder Wasser für die Selbstbedienung bereitstellen wollen. Drei Schritte sind in einem Gerät vereint: die Produktion, die geschützte Lagerung und die schnelle Bereitstellung von qualitativ hochwertigem Eis. Mit einem einfachen Tastendruck ist das Erfrischungsgetränk in Sekundenschnelle fertig.

Bei DCM-Dispensern kann der Benutzer aus folgenden Optionen wählen: nur Eiswürfel, Eiswürfel und Wasser, nur Wasser. Die Produktionskapazitäten dieser kompakten, aber leistungsstarken Eis-/Wasserspender reichen von 60 kg pro Tag für kleinere Betriebe und bis zu 230 kg pro Tag für größere Unternehmen wie Freizeitparks, Hotelresorts und große Schnellbedienungsrestaurants.

DIM-Dispenser produzieren Eiswürfel und eignen sich für die Selbstbedienung. Dieser Spender hat eine leicht einstellbare Portionskontrolle. Die Größe der servierten Portionen kann genau reguliert werden. Diese Dispenser-Produktreihe für die Selbstbedienung kommt häufig in Hotels auf Etagen zum Einsatz. Sie sind erste Wahl für Krankenhäuser und Gesundheitseinrichtungen. Sie sind kompakte und zuverlässige Geräte, die hochwertiges Shuttle-Eis produzieren und servieren.



### DCM-60KE-HC

Eisproduktion bis kg/24h:	60
Eistyp:	Cubelet
Vorratsbehälter bis kg:	1,90
B x T x H/mm:	350 x 585 x 695 (max. 710)
Anschlusswert:	0,28 kW / 230 V / 50 Hz
Kältemittel:	R290
Nettogewicht/kg:	47
Artikel-Nr.:	DCM-60KE
Preis:	3.580,00 €



### DCM-120KE-HC

Eisproduktion bis kg/24h:	125
Eistyp:	Cubelet
Vorratsbehälter bis kg:	4,0
B x T x H/mm:	350 x 585 x 815 (max. 830)
Anschlusswert:	0,48 kW / 230 V / 60 Hz
Kältemittel:	R290
Nettogewicht/kg:	57
Artikel-Nr.:	DCM-120KE
Preis:	3.954,00 €



### DIM-30DE

Eisproduktion bis kg/24h:	42
Eistyp:	Würfel
Vorratsbehälter bis kg:	15,0
B x T x H/mm:	350 x 526 x 1590
Anschlusswert:	0,32 kW / 230 V / 50-60 Hz
Kältemittel:	R134a / CO2e: 272 kg
Nettogewicht/kg:	65
Artikel-Nr.:	DIM-30DE
Preis:	3.772,00 €

**Vinidor-Reihe – Weintemperierschränke**

Die Vinidor-Geräte bieten mit zwei bzw. drei Weinsafes, die unabhängig voneinander gradgenau eingestellt werden können, höchste Flexibilität in der Anwendung. So lassen sich im Gerät mit drei Weinsafes gleichzeitig Rotweine, Weißweine und Champagner in der jeweils optimalen Genusstemperatur aufbewahren. Aber auch für die langfristige Lagerung von Weinen bieten diese Geräte die idealen Klimabedingungen. Durch die unterschiedliche Größe der Weinsafes und die absolut flexible Einstellung der Temperatur passen diese Geräte zu jedem individuellen Weinsortiment.

- › Tür-/Rahmenmaterial: Isolierglas / Edelstahl
- › Material Ablageflächen: Holzbord
- › Temperaturbereich: +5°C bis +20°C
- › Seitenwandmaterial: Edelstahl



UWTes 1672



WTes 5972



WTes 5972

Bezeichnung:	Temperaturzonen:	Brutto-/Nutzinhalt/l:	max. Bordeauxflaschen 0,75 l:	Ablageflächen/davon ausziehbar:	Energiebedarf/Jahr Energieklasse:	Außenabmessung B x T x H/mm:	Artikel-Nr.:	Preis:
UWTes 1672	LED 2	123/94	34	5/3	196,00 kW/h / B	600 x 580 x 870	998 518 151	2.507,00 €
WTes 5972	LED 3	593/516	211	10/8	182,00 kW/h / A	700 x 742 x 1920	998 455 951	3.260,00 €
WTpes 5972	LED 2	593/516	155	6/5	182,00 kW/h / A	700 x 742 x 1920	998 456 151	3.366,00 €

**GrandCru / Vinothek-Reihe – Weinklimaschränke**

Weinklimaschränke der GrandCru-Reihe bieten ähnliche Voraussetzungen wie ein Weinkeller. Im gesamten Innenraum herrscht eine konstante Temperatur, die je nach Bedarf eingestellt werden kann.

Bei den Weintemperierschränken der Vinothek-Reihe wird durch den Einsatz spezieller Komponenten eine gezielte Temperaturschichtung erreicht. Der obere Bereich ist ideal zur Temperierung von Rotweinen, der untere Bereich für Champagner, der Bereich dazwischen zur Temperierung von Weißweinen.

- › Material Ablageflächen: Holzbord
- › Temperaturbereich: +5°C bis +20°C
- › Seitenwände: Stahl



WKb 4212



WKr 4211



WKt 6451

Bezeichnung:	Temperaturzonen:	Brutto-/Nutzinhalt/l:	max. Bordeauxflaschen 0,75 l:	Türmaterial/Rahmenfarbe:	Energiebedarf/Jahr Energieklasse:	Außenabmessung B x T x H/mm:	Artikel-Nr.:	Preis:
WKb 4212	6	427/395	200	Isolierglas/schwarz	168,00 kW/h / A	600 x 739 x 1650	998 239 100	1.496,00 €
WKr 4211	LED 1	409/377	200	Stahl/schwarz	103,00 kW/h / A++	600 x 739 x 1650	998 456 951	1.299,00 €
WKt 5552	LED 1	573/525	253	Isolierglas/terra	140,00 kW/h / AA+	700 x 742 x 1929	998 456 351	2.196,00 €
WKt 6451	LED 1	666/625	312	Volltür/terra	118,00 kW/h / A++	747 x 759 x 1930	998 447 551	1.990,00 €



# WEINSCHRÄNKE



## Weinklimaschrank zum Lagern, Kühlen und Präsentieren

Der HAGOLA-Weinklimaschrank mit dem innovativen »Xi Inside« setzt Wein bei optimaler Trinktemperatur verkaufsfördernd in Szene. Die gesamte Weinkarte auf einen Blick.

- › 1-, 2- und 3-türige Module
- › Anschluss an externe Kälteanlage oder steckerfertig
- › Seitenwände und Rückwand Glas oder Edelstahl
- › Edelstahlkorpus und Türen mit Pulverbeschichtung nach RAL-Farbtabelle (optional)
- › eine regelbare Klimazone pro Tür
- › 4 LED-Lichtsäulen pro Tür, per Fernbedienung dimmbar
- › optimale Luftzirkulation
- › Innenausstattung Standard: 12 Ebenen à 13 Flaschen = 156 Flaschen (pro Tür)
- › optional: Vollauszüge Cuvee, Doppel Magnum, Gusto, Stock, Select oder Regalboden Etagere

B x T x H/mm:	650 x 680 x 2100 mm, 1 Tür (1 Temperaturbereich)
	1300 x 680 x 2100 mm, 2 Türen (2 Temperaturbereiche)
	1950 x 680 x 2100 mm, 3 Türen (3 Temperaturbereiche)
Temperaturbereich:	+6°C bis +18°C
Kälteleistung:	min. 450 Watt bei -10°C VT

### Zubehör

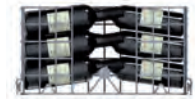

Vollauszug Stock,  
Lagerkorb für 48 Flaschen



Xi Vollauszug, Doppel M,  
für 4 Doppelmagnum-  
flaschen



Xi Vollauszug, Cuvee,  
für Einzelflaschen und  
Raritäten



Xi Vollauszug, Gusto,  
für offene Weinflaschen



Verstellbarer Regalboden  
und Xi Vollauszug, Select



Xi Ebenenset,  
pro Ebene 13 Flaschen

# TEIGKLIMASCHRANK

## Teighumidor®

- › Klimaschrank für Teiggärung von Teigen und Teiglingen
- › 1-türiges Modul B x T x H/mm: 748 x 730 x 2115 + 10 mm Stellfüße
- › Innenmaß B x T x H/mm: 648 x 614 x 1365
- › Innen- und Außenkorpus Edelstahl (1.4301) gebürstet
- › Seitenwände und Rückwand Glas (UV-abweisende Wärmeschutzverglasung) oder Edelstahl (1.4301) gebürstet
- › Ultraschall-Kaltnebelbefeuchter mit Umkehr-Osmose-Anlage (50% bis 100% rel. LF)
- › Kälteleistung: mind. 670 Watt bei VT -15 °C
- › TIPP: Der Gärverzögerer kann auch zur Lagerung und Reifung von Fleisch und Käse eingesetzt werden.

Ausführung:	Gärverzögerer	Gäroptimierer
Funktion:	Kühlen + Feuchtigkeit	Kühlen + Feuchtigkeit + zusätzliche Heizfunktion
Temperaturbereich:	+2°C bis +5°C	+2°C bis +30°C
Anschlusswert:	230 V / 50 Hz	230 V / 50 Hz



# MOBILE THEKEN

## Mobile und schankfertige Eventtheke „YOURBAR“

- › bis zu zwei verschiedene Zapfgetränke gleichzeitig, optional mit umfangreicher Ausstattung

### Grundausrüstung:

- › für fast alle Fassgrößen geeignet
- › zusätzlicher Platz für Getränkeflaschen
- › Arbeits- und Abtropffläche in Edelstahl (1.4301) gebürstet
- › in Arbeitsplatte integrierter Gläserdruckspüler
- › Raumkühlung
- › integrierte Anschlüsse für Zu- und Abwasser sowie Stromversorgung

### Optionen:

- › Edelstahl-Schanksäule, 1- oder 2-leitig
- › schankfertig (inkl. Kohlensäureflasche)
- › rundes Barbrett (zum Hochklappen)
- › integrierte Flaschenwanne
- › ergonomische Fußstütze (zum Hochklappen)
- › integrierte und versenkbare Rollen
- › zusätzliche Durchlaufkühlung
- › Carbonator für frisches Wasser mit Kohlensäure

B x T x H/mm (betriebsbereit):	1412 x 1007 x 1130
B x T x H/mm (Transportmaß):	1412 x 767 x 1704

Individuelle Ausführungen und Preise auf Anfrage.



# DRY AGED



## Fleischpräsentationsvitrine Green

- › steckerfertige Fleischpräsentationsvitrine mit Umluftkühlung
- › Bedienseite mit Isolierglas-Drehtüren, innen mit Spiegelblech verkleidet
- › LED-Innenbeleuchtung unter der Decke und Zwischenetage, Farbton: rosa
- › mit Edelstahlstange für Aufhängung von Fleisch, mit höhenverstellbarem Einlegeboden

Kältemittel:	R134a
Kältemaschine:	bis +25°C UT, steckerfertig
Abtauung:	automatisch (Heißgas)
Steuerung:	elektronisch, Digitalanzeige

Präsentation GREEN/CNS:	Energiebedarf:	Einsatzbereich:	Aufstellfläche:	B x T x H/mm:	Artikel-Nr.:	Preis:
FSV GE 80-88-E	0,62 kW / 230 V	-1°C bis +5°C	0,65 m <sup>2</sup>	800 x 695 x 1555	48 435 1080	6.286,00 €



## Fleischreifvitrine

- › steckerfertige Fleischreifvitrine bzw. Dry Aged Beef-Vitrine
- › Drehtüren: Isolierverglasung mit Rahmenheizung
- › LED-Innenbeleuchtung für die Fleischpräsentation
- › wählbare Innenausstattung: Fleischgehänge, Fleischreifeböden oder beides kombiniert
- › Temperatur stufenlos regelbar
- › Hygieneausführung für eine leichte Reinigung, gerundete Innenwanne mit Auslaufschutz

Kältemittel:	R134a
Kältemaschine:	bis +25°C UT, steckerfertig
Abtauung:	automatisch
Steuerung:	elektronisch, Digitalanzeige

Fleischkühlung CNS:	Energiebedarf:	Einsatzbereich:	Bruttoinhalt/l:	B x T x H/mm:	Artikel-Nr.:	Preis:
FRS 110-FB (Aufbau)	0,15 kW / 230 V	0°C bis +4°C	287	1100 x 680 x 2040	48 530 3325	11.401,00 €
FRS 150-FB (Aufbau)	0,20 kW / 230 V	0°C bis +4°C	453	1500 x 680 x 2040	48 530 3326	13.083,00 €
FRS 198-FB (Aufbau)	0,24 kW / 230 V	0°C bis +4°C	607	1980 x 680 x 2040	48 530 3327	14.645,00 €

Zubehör FRS 110/150/198-FB:	Preis:
gelochter Einlegeboden, gelochtes Zwischenbord, LED-Beleuchtung	auf Anfrage
Steckdose für Fleischwolf als Zubehör 230 V oder 400 V, Seiten- oder Rückwand innen verspiegelt oder aus Isolierglas, Pulverbeschichtung des Gehäuses in RAL-Farbe möglich	auf Anfrage



## Fleischreifeschrank

- › Fleischreifeschrank speziell für Dry-Aged-Reifung
- › Innenraum zur Aufnahme von EN-Blechen 600 x 800 mm
- › mit 8 flexiblen Fleischhaken-Stangen (4 je Abstellfläche), je Schiene bis ca. 6 kg
- › verdampferfreier Innenraum
- › 4 justierbare Stellfüße aus CNS (150/180 mm)
- › Hinweis: Die Verwendung eines Wasserfilters ist unbedingt notwendig

Kältemittel:	R134a
Kältemaschine:	bis +43°C UT, steckerfertig
Abtauung:	automatisch (Heißgas)
Steuerung:	elektronisch, 10 Programme
Schutzart:	IP2X

Fleischreifeschrank CNS:	Energiebedarf:	Einsatzbereich:	Bruttoinhalt/l:	B x T x H/mm:	Artikel-Nr.:	Preis:
FRS 900 (Volltür)	1,18 kW / 230 V	-2°C bis +30 °C	900	740 x 1010 x 2070	4749 0010/0000	5.159,00 €
FRS 900 G (Glastür)	1,18 kW / 230 V	-2°C bis +30 °C	900	740 x 1010 x 2070	4749 0020/0000	5.555,00 €
FRS 900 G-SP (Glastür)	1,18 kW / 230 V	-2°C bis +30 °C	900	740 x 1010 x 2070	4749 0030/0000	5.563,00 €

Zubehör FRS 900 /-G / -G-SP	Preis:
Fresh Mini Teil-Entsalzung bis 2700 l	49 53 001 299,00 €

\*auch in Zentralkühlung erhältlich

# RÜCKSTELLPROBENSCHRÄNKE



Rückstellproben sind nach EU- und DIN-Norm derzeit von Gaststätten und Einrichtungen der Gemeinschaftsverpflegung von Speisen aufzubewahren,

- › die aus rohen Bestandteilen von Hühnereiern hergestellt wurden,
- › die anschließend nicht erhitzt wurden und
- › die eine Menge von 30 Portionen übersteigen.

Im Rahmen der Norm wird empfohlen, Rückstellproben auch für andere Speisen aufzubewahren. Es ist zu bedenken, dass auch Lebensmittel kontaminiert sein (und zu lebensmittelbedingten Erkrankungen führen) können, die keine rohen Bestandteile von Hühnereiern enthalten. So ist im Fall der Fälle eine schnelle Schadensbegrenzung für den Betreiber möglich. Die Rückstellproben können außerdem auch innerbetrieblich für Hygienekontrollen verwendet werden, die – routinemäßig erstellt – den Hygienestatus der jeweiligen Einrichtung dokumentieren.

Speziell für die Rückstellprobenkühlung hat NordCap die Tiefkühlschränke RGS 120 und RGS 208 im Programm, die mit speziellen Edelstahlsystemblechen inklusive Probendosen und entsprechenden Halterungen ausgerüstet sind. Dabei richtet sich das Modell RGS 120 mit seinen sechs Edelstahlsystemblechen an alle Großverpflegungseinrichtungen, die nur an Werktagen beköstigen, wie z.B. Werkskantinen. Das Modell RGS 208 hat dagegen acht Systembleche und ist somit auch für Einrichtungen geeignet, die an allen Wochentagen verpflegen, wie z.B. Seniorenheime und Krankenhäuser.



RGS 120



RGS 208

## RGS 120

› 6 Systemträger mit 120 Probendosen

Inhalt/l:	70
B x T x H/mm:	553 x 624 x 631
Anschlusswert:	0,10 kW / 230 V
Artikel-Nr.:	405 508 120
Preis:	1.056,00 €

## RGS 208

› 8 Systemträger mit 160 Probendosen

Inhalt/l:	190
B x T x H/mm:	600 x 632 x 1250
Anschlusswert:	0,10 kW / 230 V
Artikel-Nr.:	405 520 839 9
Preis:	1.677,00 €

## Schildersatz mit Wochentagen

Artikel-Nr.:	405 991 074 0
Preis:	2,42 €

## Zusätzliche Probendose

› 0,125 l, ø 60 mm, H: 68 mm

Artikel-Nr.:	405 991 073 0
Preis:	1,61 €

# KONFISKATKÜHLER



90681007



90681008



90681009

## Konfiskatkühler

Temperaturbereich: 2°C bis 10°C, Innenabmessung je Fach: 620 x 785 x 1100 mm, innen und außen aus CNS, Verdampfer in Rückwand eingeschäumt, Installationsfach rechts, Kältemittel R134A, Umgebungstemperatur: max. 43°C, auch im Außenbereich einsetzbar, die Kältemaschinen sind mit einer regelbaren Kompressorheizung ausgestattet, Regelbereich 0°C bis + 40°C, mit Tauwasserverdunstungswanne, elektronische Steuerung ohne Temperaturanzeige, mit Spritzwasserschutz hinter der Blende montiert, Tür und Deckel mit Schloss, inkl. Boden

Bezeichnung:	für Behälter:	B x T x H/mm:	Anschlusswert:	Artikel-Nr.:	Preis:
Konfiskatkühler	1 x 120/240 l	1000 x 900 x 1253	0,36 kW / 230 V	90681007	2.100,00 €
Konfiskatkühler	2 x 120/240 l	1700 x 900 x 1253	0,40 kW / 230 V	90681008	2.750,00 €
Konfiskatkühler	3 x 120/240 l	2400 x 900 x 1253	0,52 kW / 230 V	90681009	3.450,00 €

# SCHNELLKÜHLER / SCHOCKFROSTER

Gute Gründe, um sich für einen Irinox zu entscheiden:

- › konstante Frische-Qualität, höchste Lebensmittelhygiene, denn der Kühlzyklus startet sofort nach „Tür zu“
- › höchste Produktivität, denn ein Irinox kühlt von 90°C auf 3°C in 90 Minuten
- › beim Schnellkühlen keine Gefriergefahr, kein Abtauen, denn die Innenraumtemperatur bleibt konstant im Plus-Bereich (+1°C), weitere Chargen können jederzeit garheiß nachgeschoben werden
- › geringere Kosten – mehr Ertrag, denn Überproduktion kann vermieden und der Lebensmitteleinkauf flexibler geplant werden



## Digitales Küchenmanagement:

Geräte vernetzen und Daten online verwalten.



MF Next S



MF Next M



MF Next L

## MultiFresh NEXT

- › mit natürlichem Kältemittel R290. Nahezu emissionsfrei GWP 3
- › die Geräteserie MultiFresh Next ist modular aufgebaut, wahlweise in den Konfigurationen Essenziell und Exzellenz
  - **Essenziell:** leistungsstarke Zyklen Schnellkühlen und Schockfrostern
  - **Exzellenz:** zusätzliche Warmfunktionen, wie z.B. Auftauen, NT-Garen, Hold, Pasteurisieren, Sous-vide-Garen oder Gären; sorgt für zusätzliche Flexibilität in Ihrem Küchenalltag
- › die Geräte werden als Handeinschub-Geräte in drei Größen, S, M, L in 1/1-GN (oder 400 x 600 mm), Quereinschub und jeweils in 2/1-GN Breite mit doppeltem Multitrack (1/1 GN, Längseinschub) geliefert. Das größte Gerät fasst 26 x 1/1 65 mm (MF Next LL)
- › mit Softwareoptionen Küche, Bäckerei, Konditorei und Eiscafé wahlweise in der Konfiguration Exzellenz

Bezeichnung:	B x T x H/mm:	Schnellkühlen und Schockfrostern/kg:	Anschlusswert:	Artikel-Nr.:	Essenziell (kalt)		Exzellenz (kalt + warm)	
					Preis:	Artikel-Nr.:	Preis:	
MF Next S Standard	790 x 840 x 870	20	0,91 kW / 230 V	MFN S_ES	XXX,00 €	MFN S_EX	XXX,00 €	
MF Next M Standard	790 x 1015 x 1590	50	1,85 kW / 400 V	MFN M_ES	XXX,00 €	MFN M_EX	XXX,00 €	
MF Next L Standard	790 x 1015 x 1965	70	3,07 kW / 400 V	MFN L_ES	XXX,00 €	MFN L_EX	XXX,00 €	
MF Next SL Turbo	870 x 970 x 870	30	1,60 kW / 230 V	MFN SL_ES	XXX,00 €	MFN SL_EX	XXX,00 €	
MF Next ML Turbo	870 x 1145 x 1590	70	5,37 kW / 400 V	MFN ML_ES	XXX,00 €	MFN ML_EX	XXX,00 €	
MF Next LL Turbo	870 x 1145 x 1965	85	8,00 kW / 400 V	MFN LL_ES	XXX,00 €	MFN LL_EX	XXX,00 €	

## Optional auch mit Warmfunktionen PLUS:

Auftauen, NT-Garen, Hold, Pasteurisieren, Regenerieren...



MF 130.2



## MultiFresh – Schnellkühler und Schockfroster einfahrbar / durchfahrbar

- › Irinox Balance System inkl.
- › optional CO<sub>2</sub> gekühlt

Bezeichnung:	B x T x H/mm:	Schockfrostern/kg:	Schnellkühlen/kg:	Anschlusswert:	Artikel-Nr.:	Preis:
MF 100.1	1210 x 1115 x 2150	100	100	9,30 kW / 400 V	PMF 1001 SAA	41.782,00 €
MF 130.2	1600 x 1425 x 2350	130	130	13,80 kW / 400 V	PMF 1302 SAA	45.138,00 €
MF 180.2	1600 x 1425 x 2350	180	180	16,20 kW / 400 V	PMF 1802 SAA	45.138,00 €

Weitere Gerätegrößen lieferbar.

# SCHNELLKÜHLER / SCHOCKFROSTER



## Vintos / Vintos+ – Die neue Dimension der zeitversetzten Speisenproduktion

Mit der zeitversetzten Speisenproduktion lassen sich Arbeitsabläufe optimieren, bei perfekter Speisenqualität. Das Schnellkühl- bzw. Schockfrost-Verfahren eröffnet in allen Bereichen der Gastronomie und Gemeinschaftsverpflegung neue Möglichkeiten der Vorbereitung. Mit der Serie Vintos und Vintos+ erreicht Cool Compact eine neue Dimension.

Alle Modelle sind auch zum Anschluss an eine separate Kältemaschine verfügbar

- › Geräte in mehreren Größen zum Schnellkühlen und Schockfrostern, passend für GN und EN6040
- › Easytouch-Regelung mit 7"-Touchscreen
- › Eigenkühlung, steckerfertig
- › 100 % made in Germany

Zyklusstart erfolgt sofort nach Einbringung der garheißen Lebensmittel

- › vorwählbare Programme (modifizierbar) sowie individuell erstellbare Zyklen
- › Temperaturverlauf der zu kühlenden Speisen und die Endzeit des Zyklus wird in Echtzeit angezeigt



Funktion:	Vintos	Vintos+
Schnellkühlen	✓	✓
Schockfrostern	✓	✓
NT-Gären	-	✓
Gären	-	✓
Gärunterbrechen	-	✓
Auftauen	-	✓
Warmhalten	-	✓
kombinierte Zyklen	-	✓
vorgespeicherte Programme	✓	✓
Smart Level Control	✓	✓
Smart Steril	-	✓
Smart Door Click	✓	✓
Smart Door Automatik	-	✓



Vintos 4



Vintos+ 8 (mit Smart Door Automatik)



Vintos+ 10

Als Vintos+ mit thermischen Funktionen (Möglichkeiten zum Auftauen, Gären, Gärunterbrechen, Warmhalten, Niedrigtemperaturgaren (80°C Innentemperatur) und kombinierte Zyklen), Smart Door Automatik und Smart Steril Desinfizierung.

Die **Smart Door Automatik** (nur für Vintos+) für mehr Effizienz und Sicherheit: Der Schnellkühler / Schockfroster ist das einzige Gerät in der Großküche, welches der Koch mit heißen Speisen in der Hand öffnen muss. Durch einen Näherungssensor im Bodenbereich öffnet die Tür automatisch und heiße GN Behälter müssen nicht abgestellt werden.

Bezeichnung:	B x T x H/mm:	schockfrostern/kg:	schnellkühlen/kg:	Kältemittel:	Anschlusswert:	Artikel-Nr.:	Preis:
Vintos 4 (4 x GN 1/1 Quereinschub)	790 x 846 x 900	15	15	R452a	0,80 kW / 230 V	SKFMEQ0411D	5.135,00 €
Vintos 8 (8 x GN 1/1 Quereinschub)	790 x 846 x 1583	29	29	R452a	1,10 kW / 230 V	SKFMEQ0811D	6.648,00 €
Vintos 10 (10 x GN 1/1 Quereinschub)	790 x 846 x 1753	36	36	R452a	2,50 kW / 400 V	SKFMEQ1011D	6.648,00 €
Vintos 13 (13 x GN 1/1 Quereinschub)	790 x 846 x 2008	47	47	R452a	2,90 kW / 400 V	SKFMEQ1311D	9.400,00 €
Vintos+ 4 (4 x GN 1/1 Quereinschub)	790 x 846 x 900	15	15	R452a	0,80 kW / 230 V	SKFMEQ0411D-VP	6.257,00 €
Vintos+ 8 (8 x GN 1/1 Quereinschub)	790 x 846 x 1583	29	29	R452a	1,10 kW / 230 V	SKFMEQ0811D-VP	7.797,00 €
Vintos+ 10 (10 x GN 1/1 Quereinschub)	790 x 846 x 1753	36	36	R452a	2,50 kW / 400 V	SKFMEQ1011D-VP	10.053,00 €
Vintos+ 13 (13 x GN 1/1 Quereinschub)	790 x 846 x 2008	47	47	R452a	2,90 kW / 400 V	SKFMEQ1311D-VP	12.158,00 €



Die Funktion **Smart Level Control** ermöglicht das Schreiben eines definierten Zeitprogramms für jeden GN-/EN-Einschub. Das bietet maximale Flexibilität bei rollierender Beschickung und ist für kühl-, frost- und thermische Zyklen verfügbar.



Alle VINTOS und VINTOS+ Schnellkühler/Schockfroster sind für GN und EN6040 tauglich. Die Stellage kann einfach umgebaut werden und somit problemlos beide Norm-Behälter bzw. Bleche bedienen. Optional liefern wir für Backbleche L-Auflageschienen.



**Smart Probe:** Das Gerät erkennt selbstständig und automatisch, ob der Fühler gesetzt wurde bzw. ob der Fühler korrekt sitzt. Entsprechend wird ein temperatur- oder zeitgesteuertes Programm ausgeführt.



Der **3-Zonen-Kerntemperaturfühler** ist in der Gerätetür wasserdicht verschraubt. Im Falle einer Beschädigung kann der Fühler einfach und schnell getauscht werden.

**TectoCell Standard Plus Ausführung, Wandstärken 80, 100, 120, 150 mm**

Dank optimaler Isolierung und Systemtechnik ist TectoCell von Viessmann eine besonders effiziente Kühllösung auf dem Markt. Betreiber sparen dadurch Kosten und schonen zugleich die Umwelt.

**Vorteile**

- › hervorragende Isoliereigenschaften
- › konsequent hohe Energieeffizienz
- › Ergebnisse der Prüfung der TÜV Süd-Gruppe untermauern die gemessenen Schaumdämmwerte (U-Werte) sowie die aufgezeichneten Wärmebilder
- › die schaumverstärkte Zelle übertraf sogar die hervorragenden Ergebnisse der Vorgängertechnologie
- › schnelle und einfache Montage durch Nut- und Federsystem mit Exzenterspannchlössern
- › einfache Erweiterung und einfache Wiedermontage durch Fugen ohne Klebstoff und Silikon
- › fugenfreie und durchgehend überlappende Viessmann Edelstahlböden
- › rutschfeste Böden
- › umfangreiches Zubehörprogramm
- › optional mit Kühlmöbeln und Regalsystemen erhältlich durch perfekt aufeinander abgestimmte Systemtechnik
- › hohe Verpackungsstandards für Warensicherheit und Transport

Auf die hohen Ansprüche in Handel und Industrie abgestimmt, überzeugt die TectoCell Standard Plus Ausführung der Kühl- und Tiefkühlzellen insbesondere durch hohen Nutzerkomfort, hervorragende Wärmedämmeigenschaften und ein in der Branche einzigartiges Hygienepaket: Dieses besteht aus Ecken-Hygieneradius, Tecto-Wandüberlappung und Bodenunterlappung sowie der antimikrobiellen Pulverbeschichtung SmartProtec. Durch die vollhygienische Ausstattung haben Bakterien und Schimmel keinerlei Chance sich im Innenraum festzusetzen. Die antimikrobielle Pulverbeschichtung ist auch wirksam gegen Listerien und Schwarzsimmel. Die Pulverbeschichtung erfüllt die mannigfaltigen Normen und Verordnungen zum Einsatz im Lebensmittelbereich und bietet daher ein wertvolles Hygieneplus für die Lagerung von Lebensmitteln und anderen empfindlichen Gütern (empfohlen vom Bundesverband der Lebensmittelkontrolleure Deutschlands e.V.). Der Bodenbereich ist in der Spezialausführung optional mit einem Wannradius verfügbar, der zwischen dem wärmedämmten Edelstahlboden und der Kühlzellenwand liegt. Bei der Installation bietet Viessmann verschiedene Varianten der Bodenbindung an, sodass TectoCell Kühl- und Tiefkühlzellen optimal an bauseitige Gegebenheiten angepasst werden können: Einerseits steht die Bodenbindung über Fliesenadapter und andererseits die Installationsvariante als abgesenkte Zelle zur Verfügung, bei der diese ohne spezielle Profile an den bauseitigen Boden angebunden werden.

**Profitieren Sie von diesen Vorteilen:**

- › für Temperaturbereiche von -50°C bis +60°C
- › 80 bis 150 mm starke Wärmedämmung aus Polyurethan-Hartschaum
- › Energieeffizienz und niedrige Lebenszykluskosten
- › hoher Hygienestandard im Komplettpaket: antimikrobielle Pulverbeschichtung SmartProtec, Eckenhygieneradius, fugenfreie Tecto-Wandüberlappung (TectoCell Standard Plus Ausführung), sowie optionaler Bodenradius (Spezialausführung)
- › hohe Langlebigkeit, konstante Betriebssicherheit, 5 Jahre Gewährleistung (gemäß unseren AGB)
- › schnelle und einfache Montage durch Nut-/Federsystem mit selbstzentrierenden Exzenterspannchlössern
- › perfekt abgestimmte Systemtechnik mit den optional erhältlichen Kältesätzen und Regalsystemen
- › der hochwertige Edelstahlboden ist extrem belastbar und mit rutschfester Bodenverpressung ausgestattet
- › eine fugenfreie und stufenlose Unterlappung der Bodenfläche erleichtert die Reinigung
- › umfangreiches Zubehörprogramm, umfassende Serviceleistungen, flexible Lösungen für verschiedene Anwendungsbereiche

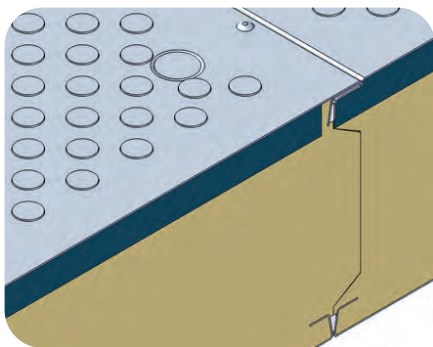
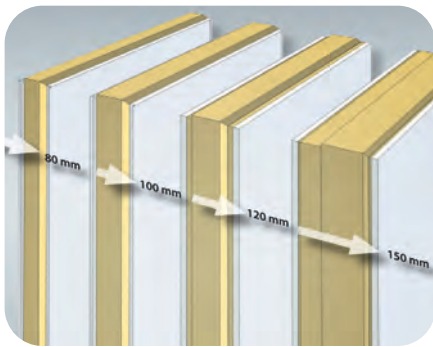

**Kombizelle**

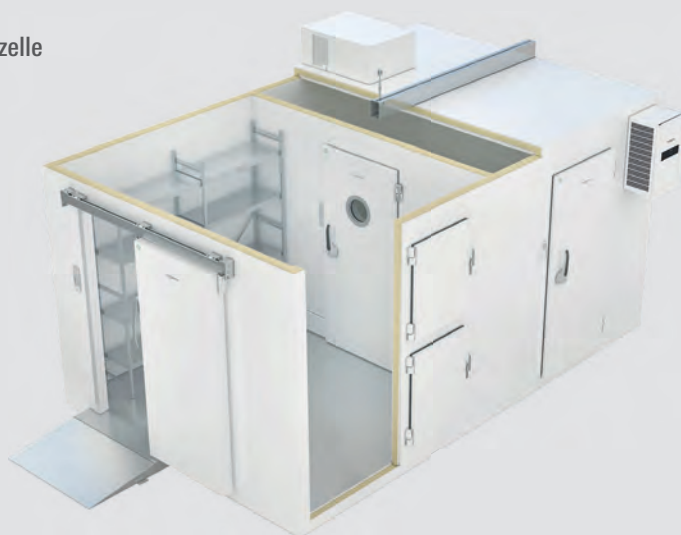

## Vielfältige Einsatzmöglichkeiten für TectoCell

In leistungsstarker Funktionalität sind die innovativen Qualitätsprodukte von Viessmann nicht mehr wegzudenken und beispielsweise in folgenden Bereichen im Einsatz:

- › Hotelbetriebe, Gastronomie, Catering, Großküchen
- › Lebensmittelindustrie
- › Supermärkte, Discounter, Einzelhandel
- › Pharmaindustrie, Pathologie, medizinische Zentren und Labore
- › Tankstellen, Convenience Shops



## Standard Plus

Bezeichnung:	Standard Plus 80	Standard Plus 100	Standard Plus 120	Standard Plus 150
Standard-Zellengröße* Breite/mm:	1500-6000	1500-6000	1500-6000	1500-6000
Standard-Zellengröße* Tiefe/mm:	1200-12000	1200-12000	1200-12000	1200-12000
Außenhöhe mit Boden/mm:	2110	2150	2190	2550
Standard-Tür B x H/mm:	800 x 1800	800 x 1800	800 x 1800	800 x 1800
Außenhöhe mit Boden/mm:	2410	2450	2490	2550
Standard-Tür B x H/mm:	800 x 2000	800 x 2000	800 x 2000	800 x 2000
Außenhöhe mit Boden/mm:	2710	2750	2790	2850
Standard-Tür B x H /mm:	800 x 2000	800 x 2000	800 x 2000	800 x 2000

### Standardmaße Kühlzellen

### Spezialmaße Kühlzellen

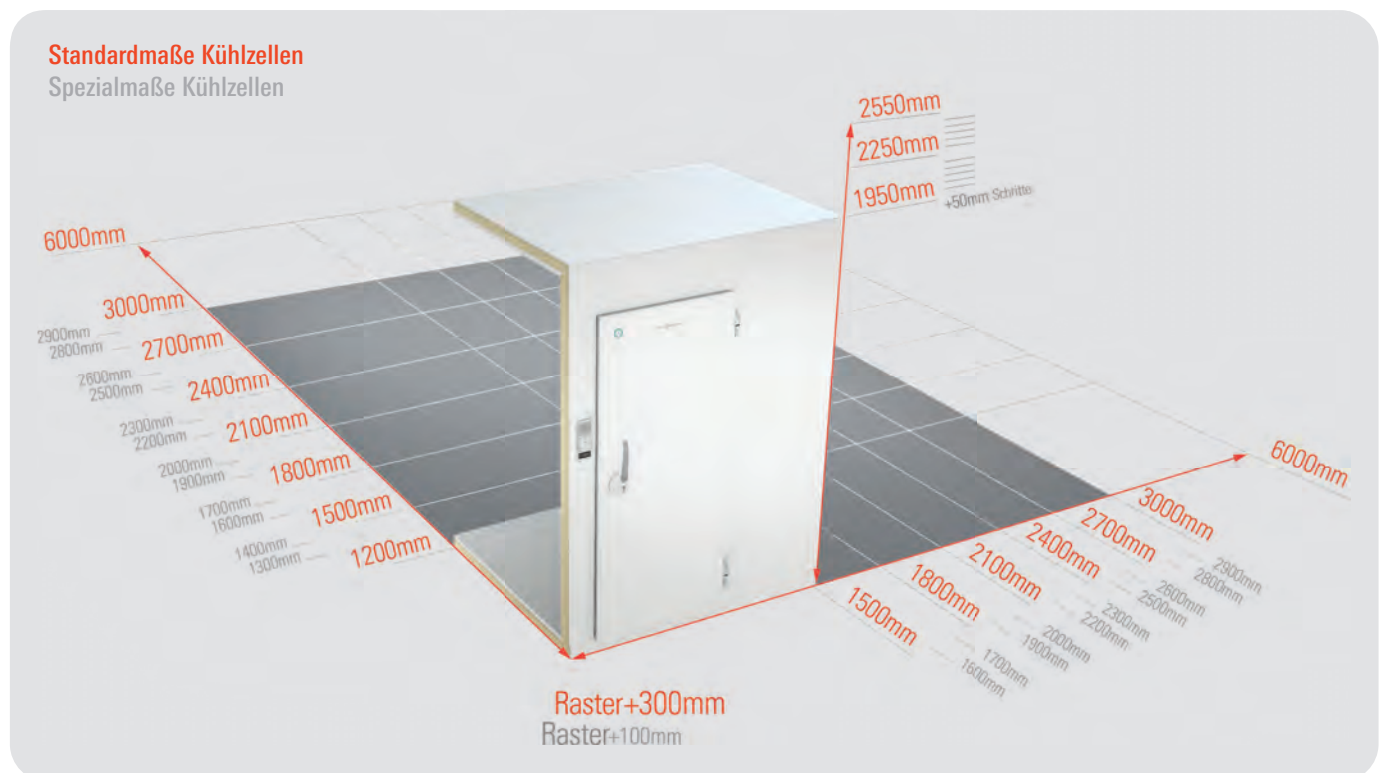

\*TectoCell Standard Plus Programm: 300 mm und 100 mm Raster (Maßanfertigung und größere Zellenabmessungen auf Anfrage).



Als einer der führenden Hersteller von innovativen Kühllösungen in Europa stellt Viessmann mit der neuen Kältesatzserie TectoRefrigo die Kältetechnik von morgen vor. Sie vereint Leistungsfähigkeit, ökologische Energieeffizienz und intelligente Features mit neuem Design.

#### Einfache Wartung und schnelle Montage

Die steckerfertigen Geräte sind so aufgebaut, dass eine einfache und schnelle Montage im Kühlraum gewährleistet ist. Die Kältesätze sind so konzipiert, dass im Service- oder Wartungsfall einzelne Komponenten schnell getauscht werden können.

#### Sicherheit durch umweltfreundlichere Kälte-mittel und konstante Temperaturniveaus

Viessmann Kältesätze entsprechen der F-Gase Verordnung, sodass sie auch langfristig betrieben werden können. Zudem werden unnötige Kältebrücken beim Einbau vermieden.

#### Hohe Energieeffizienz spart bares Geld

Kühllösungen von Viessmann zeichnen sich durch hohe Energieeffizienz aus. Vergleichen Sie dazu auch die Studien des ILK Dresden, das hierzu eine entsprechende Marktstudie erstellt hat. In Kombination mit der hervorragenden Dämmung der Viessmann Kühlzelle, sparen Sie Betriebs- und Lebenszykluskosten.



### TectoRefrigo Deckenkältesätze

TectoRefrigo Deckenkältesätze sind in sechs Leistungsgrößen für Normalkühlung mit einer Kälteleistung von 700 W bis 4200 W erhältlich sowie in sechs Leistungsgrößen für Tiefkühlung mit einer Kälteleistung von 800 W bis 4100 W. Auch größere Räume werden bei Umgebungstemperaturen von bis zu +42°C zuverlässig und effizient gekühlt. Durch das optimale Zusammenspiel verschiedener technischer Neuerungen sowie dem Einsatz moderner Kompressoren weisen die neuen Deckenkältesätze aus der TectoRefrigo Baureihe eine hohe Systemeffizienz auf. Sie gewährleisten niedrige Betriebs- und Lebenszykluskosten über die gesamte Nutzungsdauer. Alle relevanten Bauteile können aufgrund des durchdachten Aufbaus des Kältekreises und des Gehäuses bei Bedarf schnell und unkompliziert erreicht werden. TectoRefrigo Deckenkältesätze erfüllen die erste Stufe der EU-F-Gase-Verordnung.



- › Einsparung von Betriebskosten durch geringen Energieverbrauch und hohe Effizienz
- › konsequente Kaltluftverteilung hält die Temperatur stabil und erhöht die Produktsicherheit in Kühlräumen
- › hoher Betriebskomfort durch einfache Handhabung und geringen Schallpegel
- › mit elektronischer Regelung
- › Kühlraumtemperatur zwischen -25°C und 20°C wird erreicht



### TectoRefrigo Wandkältesätze

- › verlässliche Funktionalität
- › langlebige robuste Gerätekonstruktion
- › Betriebskosteneinsparung durch geringen Energieverbrauch
- › optimale Nutzung des vorhandenen Platzes, selbst bei niedrigen Decken
- › wahlweise mit elektronischer oder thermostatischer Regelung
- › eine Kälteleistung von 500 bis 2765 W wird erzeugt
- › Kühlraumtemperatur zwischen -25°C und 20°C wird erreicht



### Splitkältesätze

Abgestimmt auf den Einsatz von Kühlzellen für verpackte Lebensmittel, verpackte Fleisch- und Wurstwaren, offenes Obst und Gemüse oder für die Tiefkühlanwendung. Für diese Anwendungsbereiche stellt Viessmann ein perfekt abgestimmtes Produkt-Paket, bestehend aus Verflüssigungssatz, Verdampfer, Steuerung und passende Kreislaufkomponenten zur Verfügung.

- › Verflüssigungssatz geeignet für die Außenaufstellung
- › Komponenten Plug & Play
- › Steuerung mit optionaler Datenspeicherung





## Viele Vorteile für große Küchen

Eurobehälter mit dem Grundraster von 600 x 400 mm und deren Unterteilungen werden immer häufiger in der Großküche eingesetzt. Von der Anlieferung ins Kühlhaus, vom Lager zur Kommissionierung, von der Produktionsküche in den Spülbereichen: mit Hupfer profitieren Sie über die gesamte Logistikkette von Zeit- und Platzgewinn.

- › stabile, ergonomisch optimierte Edelstahlkonstruktion
- › leichte Verfahrbarkeit für sichere Handhabung
- › robuste Oberflächen für problemlose Reinigung
- › hohe Kapazität bei geringem Platzbedarf



## Regaltransportwagen für Eurobehälter

Der Regaltransportwagen erfüllt zwei Funktionen in einem: Die angelieferten Waren können direkt in das Kühlhaus transportiert und dort ohne Umpacken zwischengelagert werden. Dank der Verfahrbarkeit auf stabilen Rollen sorgt er dabei für Flexibilität bei der Lagerraumgestaltung und erleichtert die Reinigung der Lagerbereiche. Der Regaltransportwagen fasst 12 Eurobehälter (600 x 400 mm) bei einer Gesamttragkraft von 260 kg.

- › inkl. 4 geschlossenen Auflagen

Bezeichnung:	RTW/Z EB 13-6/1650
B x T x H/mm:	1370 x 670 x 1651
Kapazität max.:	12 Eurobehälter 600 x 400 mm
Gesamt-Tragkraft/kg:	240
Artikel-Nr.:	0123099
Preis:	819,00 €



## Produktionswagen für Eurobehälter

Speziell auf die Kommissionierung kleinerer Mengen abgestimmt, ist der Produktionswagen für Eurobehälter ideal zur Bereitstellung verschiedener Produktionsposten in der Küche. Mit seiner kompakten Bauweise lässt er sich auch in engen Küchenbereichen leicht und sicher bewegen. Der Wagen bietet Platz für 5 Eurobehälter (600 x 400 mm) und hat eine Gesamttragkraft von 125 kg.

- › mit 5 Paar L-Einschubschienen

Bezeichnung:	PW EB 1/5 539/702/1530
B x T x H/mm:	539 x 702 x 1530
Kapazität max.:	5 Eurobehälter 600 x 400 mm
Gesamt-Tragkraft/kg:	125
Artikel-Nr.:	0163610
Preis:	534,00 €



## Kommissionierwagen für Eurobehälter

Durch die stabile Konstruktion garantiert der Kommissionierwagen auch bei schweren Lasten einen sicheren Transport. Damit ist er sowohl für die Warenannahme als auch zur Kommissionierung großer Mengen im Lagerbereich geeignet. Die spezielle Transportsicherung sorgt für eine zuverlässige Fixierung der Waren und ermöglicht bei einer Gesamttragkraft von 350 kg eine zügige Handhabung im Großküchenbetrieb.

Bezeichnung:	RTW/S EB 82-63/1711 ZB
B x T x H/mm:	969 x 694 x 1711
Kapazität max.:	12 Eurobehälter 600 x 400 mm
Gesamt-Tragkraft/kg:	350
Artikel-Nr.:	0163798
Preis:	1.513,00 €



## ERGO-Stapler für Eurobehälter

Der ERGO-Stapler ermöglicht durch stets gleichbleibende Entnahmehöhe eine besonders ergonomische Arbeitsplatzgestaltung. Das reduziert spürbar die Belastung bei sich wiederholenden Arbeitsschritten. So ist der Stapler zum Beispiel auch für den Einsatz im Spülbereich geeignet. Die herausnehmbare Plattform (820 x 610 mm) mit kugelgelagerter Plattformführung und einstellbarem Zugfedersystem trägt 2 x 3 Eurobehälter (600 x 400 x 220 mm) bei einer Gesamttragkraft von 180 kg. Alternativ steht auch eine Ausführung mit kleinerer Plattform (610 x 410 mm) zur Verfügung.

Bezeichnung:	BD/O EB 2/60-40
B x T x H/mm:	758 x 1023 x 982
Kapazität max.:	16-24 Eurobehälter
Gesamt-Tragkraft/kg:	240
Artikel-Nr.:	0163524
Preis:	2.531,00 €



**Standregal NORM 20 aus Aluminium**

**Anwendungsbereiche:**

- › Geschirrlager
- › Wäschelager
- › Kühl- und Tiefkühlager
- › Trockenlager
- › Lagerung von Lebensmitteln wie z.B. Gemüse, Fleisch, Molkeprodukten und Getränken

**Vorteile / Nutzen des Regals:**

- › hohe Stabilität
- › flexible Gestaltung zur optimalen Raumausnutzung
- › erweiterbar um Flaschenauflagen sowie Fleisch- und Wurstgehängen



**Standregal NORM 12 aus Aluminium / Kunststoff**

**Anwendungsbereiche:**

- › Geschirrlager
- › Wäschelager
- › Kühl- und Tiefkühlager bis zu -30°C
- › Trockenlager

**Vorteile / Nutzen des Regals:**

- › Reinigungsfreundlichkeit durch herausnehmbare Aufлагesegmente
- › Aufлагesegmente aus Kunststoff lassen sich in der Spülmaschine reinigen
- › hohe Stabilität
- › flexible Gestaltung zur optimalen Raumausnutzung
- › schneller Austausch von Aufлагesegmenten



**Standregal NORM 5 aus Edelstahl**

**Anwendungsbereiche:**

- › Kliniken
- › Heime
- › Hotels
- › gastronomische Betriebe

**Vorteile / Nutzen des Regals:**

- › schnelle und einfache Montage
- › reinigungsfreundlich, für höchsten Hygienestandard
- › vier Aufлагetypen garantieren die Abstimmung auf unterschiedlichste Lagergüter
- › leichte Höhenverstellbarkeit der Auflagen
- › hochwertige Verarbeitung
- › lange Lebensdauer



**Standregal NORM 25 aus Edelstahl**

**Anwendungsbereiche:**

- › Tiefkühlbereiche
- › Nasskühlbereiche
- › hygienische Lagerung von Lebensmitteln

**Vorteile / Nutzen des Regals:**

- › robust – das bewährte Edelstahlmaterial Werkstoff 1.4509 für harte Lagerbedingungen
- › übersichtlich – Lagergutkennzeichnungen können mit Magneten einfach am Regal angebracht werden
- › standfest – höhenverstellbare Standfüße mit Ausdrehschutz ermöglichen sicheren Stand und optimale Ausrichtung
- › maximale Hygiene durch sehr gute Reinigungsfreundlichkeit

## Fahrbare Regale aus Edelstahl

Mit der Regal-Transportwagen-Linie RTWz bietet Hupfer für jeden Einsatzwunsch immer das richtige fahrbare Regal: Für jede gewerbliche Küche, im Hotel- oder Gaststättenbetrieb. Ausgestattet mit Geschlossenen, Blechrost-, Drahtrost- und Kunststoffrost-Auflagen sind sie ideale Geräte, wenn es um den Transport mit viel Abstellfläche und die Zwischenlagerung angelieferter Waren geht (z.B. vom Lkw direkt ins Kühlhaus – ohne umzupacken). Das bedeutet Zeitersparnis und Arbeitserleichterung für das Küchenteam. Unten stehend einige Ausführungen als Beispiel. Weitere Modelle in anderen Größen sowie weitere Auflagetypen sind auf Anfrage erhältlich. Ebenso ist es möglich, den Wagen individuell in Anzahl und Art der Auflagen an Ihre individuellen Erfordernisse anzupassen.



Bezeichnung:	B x T x H/mm:	Auflagen:	Preis:
RTWz 10-5	1075 x 575 x 1652	4 geschlossene Auflagen aus Edelstahl	auf Anfrage
RTWz 10-5	1075 x 575 x 1652	4 Blechrostauflagen aus Edelstahl	auf Anfrage
RTWz 12-6	1275 x 675 x 1652	4 geschlossene Auflagen aus Edelstahl	auf Anfrage
RTWz 12-6	1275 x 675 x 1652	4 Blechrostauflagen aus Edelstahl	auf Anfrage

## Schieberegalanlage – Vorteile und Nutzen im Überblick

- › deutliche Steigerung der vorhandenen Lagerkapazität um bis zu 100%, nicht nutzbare Zwischengänge entfallen
- › Einsparung teuren Lagerraumes, keine Investition in zusätzlich teure Raumbauten
- › abgestimmt auf Hupfer Regale der Normen 20, 12, 5, 25, 28
- › geeignet für Hupfer Regale der gängigen Normreihe mit den unterschiedlichsten Auflagetypen
- › auf alle Lagererfordernisse abstimmbare
- › selbst hohe Nutzlasten lassen sich mit geringem Kraftaufwand und geräuscharm bewegen
- › auch bei vorhandenen Standregalen gängiger Hupfer Regale nachrüstbar



## PROFI GC

- › kleine Gläserspülmaschine für Bars, Gastronomie und Hotellerie

## PROFI GXC

- › kompakte Lösung mit nur 705 mm Einbauhöhe
- › thekenunterbaufähig, Gesamthöhe nur 820 mm, mit integrierter Osmose (GXCROI)

## PREMAX GCP

- › kompakte Gläserspülmaschine
- › thekenunterbaufähig, Einbauhöhe von nur 705 mm oder mit integrierter Osmose und einer Gesamthöhe von 820 mm

## PREMAX GP

- › Premium-Spülmaschine mit SENSO-ACTIVE Ressourceneinsatz: Schmutzeintrag in den Tank wird permanent überwacht und die Klarspülmenge wird individuell angepasst, dies spart Wasser und regeneriert die Waschlauge optimal
- › TOP-DRY Trocknung: einwandfreies Trocknungsergebnis, anschließendes Abtrocknen und Polieren entfällt

## PREMAX GPCROI

- › perfekte Spülmaschine für perfektes Glas
- › Einbauhöhe mit integrierter Osmose 820 mm
- › TOP-DRY Trocknung: einwandfreies Trocknungsergebnis, anschließendes Abtrocknen und Polieren entfällt

## HOBART Vollausrüstung

- › 2 Jahre Gewährleistung
- › inkl. Zu- und Ablaufschläuche, Anschlusskabel, Flüssigreiniger-Dosierpumpe, Klarspülmittel-Dosierpumpe, Klarspülpumpe, Ablaufpumpe, Rücksaugverhinderer
- › GENIUS-X<sup>2</sup> Feinfiltersystem mit integrierter Vorwaschfunktion reduziert den Reinigerverbrauch bis zu 35%
- › Sieb-Einsatzkontrolle: korrekter Einsatz des Tankabdecksiebs wird permanent überwacht
- › intelligente VISIOTRONIC-TOUCH Steuerung: Farbige Touchscreen mit Text- und Grafikdisplay sowie Ein-Knopf-Bedienung mit Restlaufanzeige
- › Kaltklarspülung: Klarspülung kann jederzeit von heiß auf kalt umgestellt werden, um kühle Biergläser zu erhalten
- › CLIP-IN Wasch- und Klarspülarne: Wasch- und Klarspülarne können ohne Werkzeug abgenommen und mit einem Handgriff wieder aufgesteckt werden
- › USB-Schnittstelle: komfortables Ausspielen von Betriebsdaten und Verbrauchsdaten über USB
- › integriertes WLAN-Modul
- › WASHSMART App: alle wesentlichen Informationen der Spülmaschine, wie Status, Betriebskosten, Auslastung oder Fehlermeldungen, immer auf einen Blick
- › optional für Gläserspülmaschinen: Die HOBART Gläserspülmaschinen GC, GCP sowie die GXC können auch mit integrierter Umkehrosmose ausgestattet werden. Alle weiteren HOBART Gläserspülmaschinen lassen sich mit der freistehenden Umkehrosmose RO-S auch nachträglich ausstatten



PROFI GC



PROFI GXCROI



PREMAX GCP



PREMAX GP



PREMAX GPCROI

Modell:	PROFI GC	PROFI GXC	PREMAX GCP	PREMAX GP*	PREMAX GPCROI*
Leistung/Körbe/h:	48	60	48	60	60
Spülleistung/h:	960 Gläser	2160 Gläser	960 Gläser	2160 Gläser	2160 Gläser
Wasserverbrauch/Korb:	1,90 l	2,00 l	1,90 l	2,00 l	2,00 l
Programmdauer/sec:	75/120	60/90/120	75/120	60/90/120	60/90/120
Korbmaß/mm:	400 x 400	500 x 500	400 x 400	500 x 500	500 x 500
Anschlusswert:	3,20 kW/230 V - 4,60 kW/400 V	2,70 kW/230 V - 6,80 kW/400 V	3,20 kW/230 V - 4,60 kW/400 V	3,30 kW/230 V - 6,80 kW/400 V	3,30 kW/230 V - 6,80 kW/400 V
B x T x H/mm:	460 x 590 x 705	600 x 603 x 705	460 x 590 x 705	600 x 603 x 825	600 x 603 x 820
<b>Grundausrüstung</b>					
Artikel-Nr.:	GC-10B	GXC-11B	GCP-10B	GP-10B	GPCROI-10B
Preis:	4.141,00 €	4.742,00 €	4.935,00 €	5.842,00 €	7.048,00 €
<b>Einbau-Kit für integrierte Chemiebehälter inkl. Füllstandsüberwachung der Chemie</b>					
Artikel-Nr.:	01-294373-001	01-515190-001	01-294373-001	01-515190-001	01-515190-001
Preis:	291,00 €	291,00 €	291,00 €	291,00 €	291,00 €
<b>Umkehrosmose</b>					
Artikel-Nr.:	GXCROI-10B (inkl. Maschine)	GXCROI-11B (inkl. Maschine)	GCPROI-10B (inkl. Maschine)		-
Preis:	5.317,00 €	5.918,00 €	6.111,00 €		-

\*VAPOSTOP<sup>®</sup>: vermeidet den Dampfaustritt beim Öffnen der Tür sowie während der Trocknung

# GESCHIRRSPÜLMASCHINEN



## HOBART Vollausstattung

- › 2 Jahre Gewährleistung
- › inkl. Zu- und Ablaufschläuche, Anschlusskabel, Flüssigreiniger-Dosierpumpe, Klarspülmittel-Dosierpumpe, Klarspülpumpe, Ablaufpumpe, Rücksaugverhinderer
- › GENIUS-X<sup>2</sup> Feinfiltersystem mit integrierter Vorwaschfunktion reduziert den Reinigerverbrauch um bis zu 35%
- › Sieb-Einsatzkontrolle: korrekter Einsatz des Tankabdecksiebs wird permanent überwacht
- › VISIOTRONIC-TOUCH Steuerung: Farbiges Touchscreen mit Text- und Grafikdisplay sowie Ein-Knopf-Bedienung mit Restlaufanzeige
- › SENSO-ACTIVE Ressourceneinsatz: Schmutzeintrag in den Tank wird permanent überwacht und die Klarspülmenge wird individuell angepasst, dies spart Wasser und regeneriert die Waschlauge optimal
- › Hygiene-Programm für Intensiv-Selbstreinigung
- › optionales Doppelkorbsystem verdoppelt die Kapazität bei leicht verschmutztem Geschirr
- › CLIP-IN Wasch- und Klarspülarne: Wasch- und Klarspülarne können ohne Werkzeug abgenommen und mit einem Handgriff wieder aufgesteckt werden
- › USB-Schnittstelle: komfortables Ausspielen von Betriebsdaten und Verbrauchsdaten über USB
- › integriertes WLAN-Modul
- › WASHSMART App: alle wesentlichen Informationen der Spülmaschine, wie Status, Betriebskosten, Auslastung oder Fehlermeldungen, immer auf einen Blick
- › Optional für Geschirrspülmaschinen: HOBART Umkehrosrose: nie mehr Nachpolieren: Jede HOBART Geschirrspülmaschine kann mit der freistehenden Umkehrosrose RO-S ausgestattet werden.



## PREMAX FP

- › die leistungsstarke Spülmaschine ohne Dampfaustritt beim Öffnen der Tür durch VAPOSTOP<sup>2</sup> Funktion
- › Dampf-Klarspülung reduziert den Frischwasserverbrauch auf 1,0 l / Spülgang, dies spart bis zu 60% Wasser und Chemie
- › Besteckprogramm: heißer Dampf unterstützt das Spülen von verschmutztem Besteck, kein Voreinweichen mehr nötig
- › TOP-DRY Trocknung: einwandfreies Trocknungsergebnis, ein anschließendes Abtrocknen und Polieren entfällt



## PROFI FX

- › die optimale Lösung für Teller und Besteck
- › Wasserwechsel-Programm: ideal für stark verschmutztes Geschirr oder bei wechselnder Reinigungschemie



## PROFI FXL

- › die Spülmaschine mit der XL Waschkammer für GN-Schalen und große Kästen
- › extra tiefe Waschkammer: für das Spülen von 600 x 400 mm Körben/Platten geeignet
- › optimal für Fast-Food-, Café- und Imbissbetriebe



Bezeichnung:	PREMAX FP	PROFI FX	PROFI FXL
Leistung/Körbe/h:	45 / 90*	40 / 80*	40 / 80*
Spüleleistung/h:	810 Teller	720 Teller	720 Teller
Wasserverbrauch/Korb:	1,00 l	2,00 l	2,00 l
Programmdauer/sec:	80/150/170	90/180/360	90/180/360
Korbmaß/mm:	500 x 500	500 x 500	500 x 500
Anschlusswert:	3,30 kW / 230 V - 6,80 kW / 400 V	2,70 kW / 230 V - 6,80 kW / 400 V	2,70 kW / 230 V - 6,80 kW / 400 V
B x T x H/mm:	600 x 603 x 825	600 x 603 x 825	600 x 640 x 825
Artikel-Nr.: ohne eingebaute Wasserenthärtung	FP-10B	FX-10B	FXL-10B
Preis:	5.943,00 €	5.183,00 €	6.195,00 €
Artikel-Nr.: mit eingebauter Wasserenthärtung	FPS-10B	FXS-10B	FXLS-10B
Preis:	6.888,00 €	6.128,00 €	7.140,00 €
<b>Einbau-Kit für integrierte Chemiebehälter inkl. Füllstandsüberwachung der Chemie</b>			
Artikel-Nr.:	01-515190-001	01-515190-001	01-515190-001
Preis:	291,00 €	291,00 €	291,00 €
Artikel-Nr.: Korbträger für Doppelkorbeinsatz	01-515339-001	01-515339-001	01-515339-001
Preis:	104,00 €	104,00 €	104,00 €
Artikel-Nr.: zu Maschinen passende Umkehrosrose RO-S	RO-S	RO-S	RO-S
Preis:	1.134,00 €	1.134,00 €	1.134,00 €

\* bei Einsatz des optionalen Doppelkorbsystems (Korbträger 01-515339-001 notwendig)

## HOBART Vollausrüstung

2 Jahre Gewährleistung, inkl. Zu- und Ablaufschläuche, Anschlusskabel, Flüssigreiniger-Dosierpumpe, Klarspülmittel-Dosierpumpe, Klarspülpumpe, Ablaufpumpe, Rücksaugverhinderer, integriertes WLAN-Modul, Sieb-Einsatzkontrolle: Der korrekte Einsatz des Tankabdecksiebs wird permanent überwacht, VISIOTRONIC-TOUCH Steuerung, integrierter Abluft-Energiespeicher: Die nach allen Seiten hin geschlossene und isolierte Haube hält Energie und Feuchtigkeit im System und spart bis zu 3 kW Energie. SENSO-ACTIVE Ressourceneinsatz: Schmutzeintrag in den Tank wird permanent überwacht und die Klarspülmenge wird individuell angepasst. Dies spart Wasser und regeneriert die Waschlage optimal. WASHSMART App: alle wesentlichen Informationen der Spülmaschine, wie Status, Betriebskosten, Auslastung oder Fehlermeldungen, immer auf einen Blick.



PROFI AMX



PREMEX AUP

Bezeichnung:	AUP
Leistung Körbe/h:	70
Spüleistung Teller/h:	1.260
Wasserverbrauch/Korb:	1,40 l
Programmdauer/sec:	52/70/170/180
Korbmaß/mm:	500 x 500
Anschlusswert werkseitig:	17,00 kW
Anschlusswert adaptierbar:	10,80 kW
B x T x H/mm:	635 x 742 x 1510
Artikel-Nr.: ohne Wasserenthärtung	AUP-10B
Preis:	11.680,00 €
Artikel-Nr.: mit Wasserenthärtung	AUPS-10B
Preis:	12.541,00 €

### PREMEX AUP

- › ECO Programm reduziert den Frischwasserverbrauch auf 1,4 l/Korb. 44% Wasser- und Chemieersparnis
- › PERMANENT-CLEAN Schmutzaustrag: revolutionäres Filtersystem eliminiert manuelles Vorabräumen, sämtlicher Fein- und Grobschmutz wird sofort in ein externes Sieb ausgetragen
- › POWER-PLUS Waschprogramm: zuschaltbares Hochdruckprogramm zum Reinigen von stark verschmutztem Spülgut und Utensilien
- › Dampfwaschung: eingesprühter heißer Wasserdampf unterstützt die Auflösung von hartnäckigen Verschmutzungen während der Waschung
- › spezielles Besteckreinigungsprogramm
- › ROTOR-X Waschsystem: Kreuzwascharme und Weitwinkeldüsen verteilen das Wasser besser und erhöhen die Kontaktzeit des Wassers am Spülgut
- › integrierte Enthärtung (optional)

### PROFI AMX

- › das PROFI-Modell für das zuverlässige Spülen von Gläsern und Geschirr

### PROFI AMXX

- › das PROFI-Modell für das Spülen von starken Verschmutzungen bei kurzen Programmzeiten
- › ROTOR-X Waschsystem: Kreuzwascharme und die Weitwinkeldüsen verteilen das Wasser besser und erhöhen die Kontaktzeit des Wassers am Spülgut

### PROFI AMXXL

- › das überbreite PROFI-Modell für das zuverlässige Spülen von Bäckerkörben, Metzgerkisten, Tablettis und GN-Schalen
- › ROTOR-X Waschsystem: Kreuzwascharme und die Weitwinkeldüsen verteilen das Wasser besser und erhöhen die Kontaktzeit des Wassers am Spülgut

### Optional für alle Haubenspülmaschinen:

- › effiziente Abwasser-Wärmerückgewinnung: Energie des Abwassers wird zur Aufheizung des zuzufießenden Wassers genutzt (nicht für PREMEX Modelle)
- › VAPOSTOP zur wirkungsvollen Verhinderung des Dampfaustritts
- › automatischer Haubenlift: öffnet die Haube selbsttätig und schließt sie per Knopfdruck

Bezeichnung:	AMX/AMXR	AMXX/AMXXR	AMXXL
Leistung Körbe/h:	60	70	70
Spüleistung Teller/h:	1080	1260	1680
Wasserverbrauch/Korb:	2,00 l	2,00 l	2,00 l
Programmdauer/sec:	60/90/180	52/75/180	52/75/180
Korbmaß/mm:	500 x 500	500 x 500	500 x 500 / 600 x 500
Anschlusswert ohne Wärmerückgewinnung:	7,10 kW / 400 V	10,10 kW (Warmwasser) 16,30 kW (Kaltwasser)	10,10 kW (Warmwasser) 16,30 kW (Kaltwasser)
Anschlusswert mit Wärmerückgewinnung:	7,10 kW / 400 V	7,60 kW (Kaltwasser)	7,60 kW (Kaltwasser)
B x T x H/mm:	635 x 742 x 1510	635 x 742 x 1510	735 x 742 x 1610
Artikel-Nr.: ohne integrierte Wärmerückgewinnung	AMX-10B	AMXX-10B	AMXXL-10B
Preis:	9.097,00 €	10.088,00 €	10.781,00 €
Artikel-Nr.: mit integrierter Wärmerückgewinnung	AMXR-10B	AMXXR-10B	AMXXL-10B + SEF-19/120
Preis:	10.609,00 €	11.600,00 €	11.831,00 €

# TWO-LEVEL-WASHER



## Doppelte Power

Der TWO-LEVEL-WASHER verfügt über eine zweite Waschkammer. Folglich kann in der zweiten Ebene zur gleichen Zeit gespült werden: sprich: doppelte Kapazität pro Spülgang. Ein weiterer Pluspunkt der Maschine ist ihre kompakte Bauweise. Denn trotz der erhöhten Spülleistung benötigt sie nicht mehr Platz in der Küche als eine herkömmliche Spülmaschine.

2 Jahre Gewährleistung, inkl. Zu- und Ablaufschläuche, Anschlusskabel, Flüssigreiniger-Dosierpumpe, Klarspülmittel-Dosierpumpe, Klarspülpumpe, Ablaufpumpe, Rücksaugverhinderer, integriertes WLAN-Modul, Sieb-Einsatzkontrolle: Der korrekte Einsatz des Tankabdecksiebs wird permanent überwacht, integrierter Abluft-Energiespeicher: Die nach allen Seiten hin geschlossene und isolierte Haube hält Energie und Feuchtigkeit im System und spart bis zu 3 kW Energie. SENSO-ACTIVE Ressourceneinsatz: Schmutzeintrag in den Tank wird permanent überwacht und die Klarspülmenge wird individuell angepasst. Dies spart Wasser und regeneriert die Waschlauge optimal.



## PROFI TLW

- › doppelte Kapazität: der TLW bietet durch eine zusätzliche Waschkammer die doppelte Kapazität pro Spülgang und das bei einem Platzbedarf einer herkömmlichen Spülmaschine
- › maximale Flexibilität: gleichzeitiges Spülen von unterschiedlichem Spülgut, wie Porzellangeschirr, Besteck oder Kochutensilien in zwei getrennten Waschkammern
- › platzsparende Spülorganisation: für hartnäckigste Verschmutzungen verfügt der TLW speziell über ein Utensilien-Spülprogramm. Durch die verlängerte Spüldauer ist der Einweicheffekt bereits im Spülvorgang integriert und somit entfällt ein vorgelagertes Einweichen des Spülguts. Dadurch wird wertvolle Fläche in der Küchenorganisation gespart
- › VISIOTRONIC-TOUCH Steuerung: farbiges Touchscreen mit Text- und Grafikdisplay sowie Ein-Knopf-Bedienung mit Restlaufanzeige
- › WASHSMART App: alle wesentlichen Informationen der Spülmaschine, wie Status, Betriebskosten, Auslastung oder Fehlermeldungen, immer auf einen Blick
- › integriertes WLAN-Modul
- › integrierte Enthärtung (optional)

Bezeichnung:	TLW ohne Wasserenthärtung
Leistung Körbe/h:	120
Wasserverbrauch/Korb oberes Level:	2,00 l
Wasserverbrauch/Korb unteres Level:	2,50 l
Programmdauer/sec:	60/90/180
Korbmaß/mm:	500 x 500
Anschlusswert werkseitig:	13,60 kW
Anschlusswert adaptierbar:	10,40 kW
B x T x H/mm:	635 x 742 x 1510
Artikel-Nr.:	TLW-10A
Preis:	13.045,00 €

Bezeichnung:	TLW mit Wasserenthärtung
Leistung Körbe/h:	120
Wasserverbrauch/Korb oberes Level:	2,00 l
Wasserverbrauch/Korb unteres Level:	2,50 l
Programmdauer/sec:	60/90/180
Korbmaß/mm:	500 x 500
Anschlusswert werkseitig:	13,60 kW
Anschlusswert adaptierbar:	10,40 kW
B x T x H/mm:	635 x 742 x 1510
Artikel-Nr.:	TLWS-10A
Preis:	13.906,00 €



## Spültechnik der Superlative Noch mehr Wirtschaftlichkeit mit HOBART!

Für die Bandspülmaschinenreihen PREMAX FTPI und PROFI FTNi gibt es gleich zwei Neuerungen um Ressourcen bzw. Betriebskosten einzusparen:

Das **CLIMATE-PLUS** Energiesparsystem verbindet eine Abwasserwärmerückgewinnung mit effizienter Wärmepumpentechnologie. Durch die Energierückgewinnung aus Abwasser und Abluft werden die Energieverluste minimiert – dementsprechend wird Ihr CO<sub>2</sub>-Fußabdruck um bis zu 10 Tonnen reduziert und Sie sparen ca. ein Drittel an Energiekosten!

Das **LOW-CHEM INTENSIVE** Chemiesparsystem steuert mit Hilfe eines Trübungssensors die Wasserverteilung zur Waschtankregeneration und die Reinigerdosierung erfolgt individuell nach Bedarf. Somit wird jederzeit ein optimales Waschergebnis erzielt und der Reinigerverbrauch sinkt um bis zu 30%!



### Bandspülmaschine PREMAX FTPI

Die PREMAX-Linie: wirtschaftlich und innovativ

- › **SENSOTRONIC** Spülintelligenz mit Besteck-, Gläser-, Topfpülprogramm, BEST-START System-Check, Leerfacherkennung und Wasserverbrauchsmanagement
- › hygienisches Spülergebnis gemäß DIN SPEC 10534
- › **50PERCENT** Frischwasserklarspülung: Senkung des Frischwasserverbrauchs um bis zu 65%
- › **HOT-TEMP** Heißwaschung: Steigerung der Maschinenkapazität um bis zu 40% durch mind. 67°C Waschtemperatur
- › **PERMANENT-CLEAN** Schmutzaustrag: aktiver Austrag von Verschmutzungen aus der Maschine
- › **PROTRONIC XL** Steuerung: komfortable, einfache und selbsterklärende Bedienung dank größter, farbiger Touch-Screen-Oberfläche
- › **WASHSMART** App: Übertragung aller relevanten Hygienedaten, Fehlermeldungen u.v.m. auf Dashboard oder Smartphone
- › **twinLINE** Spülorganisation: paralleles Spülen von Tablett auf separater integrierter Tablettspur mit automatischer Abstapelung. Deutliche Kapazitätserhöhung und Organisationsentlastung



### Bandspülmaschine PROFI FTNi

Die PROFI-Linie: die professionelle Spülmaschine

- › Reduzierung des Frischwasserverbrauchs um weitere 10%
- › hygienisches Spülergebnis gemäß DIN SPEC 10534
- › **TRI-RINSE** Klarspülung: dreifacher Klarspüleeffekt durch Klarspülung in drei Stufen
- › **CONTACT-PLUS** Waschsystem: mit praktischen Wascharschiebern zur einfachen Reinigung
- › **3DRY** Trocknung: kontrollierte Trocknung von allen Seiten
- › **PERMANENT-CLEAN** Schmutzaustrag: aktiver Austrag von Verschmutzungen aus der Maschine
- › **AUTOCLEAN** Selbstreinigungsprogramm: automatische Reinigung des Maschineninnenraums und der Wärmerückgewinnungssysteme
- › **PROTRONIC XL** oder **INFOTRONIC** Steuerung mit Visualisierung der Temperaturen und automatischer Führung des Betriebsbuchs nach DIN
- › mit **USB-Schnittstelle** zum einfachen Datendownload



PREMAX CP

### Korbdurchlaufmaschinen PREMAX CP, PROFI CN und PROFI CS (neue Modelle)

- › Korbleistungen bis max. 320 Stück/h der drei verfügbaren Basismodelle
- › optimales Trocknungsergebnis dank neuer Gebläsetechnologie mit höheren Luftgeschwindigkeiten, dadurch 50% mehr Effizienz

Die Ausstattung orientiert sich an den Bandspülmaschinen PREMAX FTPI und PROFI FTNi, zusätzlich sind folgende neue Ausstattungsmerkmale im Programm:

- › **RACK-FLOW** Sensorsystem: ein Sensor erkennt die Körbe und puffert sie in der Maschine: spülen Sie doppelt so viele Körbe am Stück wie bisher
- › **INFOTRONIC** Steuerung: klare und anschauliche Darstellung von Betriebszuständen, Temperaturen, Wasser- und Stromverbräuchen und Dokumentation des Betriebsbuches nach DIN

Preise auf Anfrage.



# UNIVERSALSPÜLMASCHINEN

**HOBART**

## HOBART Vollausrüstung

- › 2 Jahre Gewährleistung
- › inkl. Zu- und Ablaufschläuche, Anschlusskabel, Flüssigreiniger-Dosierpumpe, Klarspülmittel-Dosierpumpe, Klarspülpumpe, Ablaufpumpe, Rücksaugverhinderer
- › GENIUS-X<sup>2</sup> Feinfiltersystem mit integrierter Vorwaschfunktion reduziert den Reinigerverbrauch bis zu 35%
- › Sieb-Einsatzkontrolle: korrekter Einsatz des Tankabdecksiebs wird permanent überwacht
- › Ein-Knopf-Bedienung VISIOTRONIC mit Text- und Grafikdisplay
- › Hygiene-Programm für Intensiv-Selbstreinigung
- › Waschsystem ROTOR-X: Kreuzwascharme und spezielle Impulsdüsen verteilen das Wasser besser und erzeugen max. Waschdruck, CLIP-IN Wasch- und Klarspülarme: Einfach und ohne Werkzeug herausnehmbar

## PREMAX UP

- › maximale Kapazität: gleichzeitig können 6 1/1 GN-Schalen oder 4 EN2-Kisten gespült werden
- › VAPO-ACTIVE Dampfwaschung: eingesprühter heißer Wasserdampf unterstützt die Auflösung von hartnäckigen Verschmutzungen während der Waschung
- › Reiniger-Direkt-Sprühsystem: durch direktes Aufsprühen von Reiniger auf stark verschmutztes Spülgut in der Waschkammer wird das manuelle Vorreinigen des Spülgutes auf ein Minimum reduziert

## PROFI UX

- › minimaler Wasserverbrauch: nur 4,5 l Frischwasser pro Spülgang
- › maximale Kapazität: bis zu 4 Bäckerkörbe, bis zu 8 Ladenbleche (800 x 600 mm) oder 8 Tablett (600 x 400 mm) finden mühelos Platz

### Optional für Universalspülmaschinen:

- › Abwasser-Wärmerückgewinnung: die Energie des Abwassers wird zur Aufheizung des zufließenden Wassers genutzt, dadurch werden modellabhängig bis zu 12,9 kW/h gespart
- › Abluft-Wärmerückgewinnung: die Energie der Abluft wird zur Aufheizung des zufließenden Wassers genutzt, dies spart modellabhängig bis zu 7,8 kW/h
- › VAPOSTOP vermeidet den Dampfaustritt beim Öffnen der Tür

Bezeichnung:	UX	UXT
Leistung:	30 Körbe/h, 60 GN-Schalen/h	30 Körbe/h, 120 GN-Schalen/h
Programmdauer/sec:	120/240/360	120/240/360
Kaltwasseranschluss:	15,60 kW / 3 x 35 A	21,60 kW / 3 x 35 A
Warmwasseranschluss:	12,40 kW / 3 x 20 A	15,60 kW / 3 x 35 A
B x T x H/mm:	780 x 945 x 1984	1375 x 945 x 1984
Höhe bei geöffneter Tür/mm:	2417	2417
Artikel-Nr.:	UX-10A	UXT-10A
Preis:	12.092,00 €	19.664,00 €
Artikel-Nr.: mit integrierter Wasserenthärtung	UXS-10A	
Preis:	12.953,00 €	

Einsparpotential Abwasser-Wärmerückgewinnung:*	5,20 kWh	8,60 kWh
Einsparpotential Abluft-Wärmerückgewinnung:*	3,10 kWh	5,20 kWh

Bezeichnung:	UP	UPT
Leistung:	30 Körbe/h, 180 GN-Schalen/h	30 Körbe/h, 240 GN-Schalen/h
Programmdauer/sec:	120/240/280	120/240/280
Kaltwasseranschluss:	18,50 kW / 3 x 32 A	24,50 kW / 3 x 50 A
Warmwasseranschluss:	15,50 kW / 3 x 25 A	18,50 kW / 3 x 32 A
B x T x H/mm:	840 x 945 x 1.984	1435 x 945 x 1984
Höhe bei geöffneter Tür/mm:	2417	2417
Artikel-Nr.: ohne integrierte Wasserenthärtung	UP-10A	UPT-10A
Preis:	19.593,00 €	28.174,00 €

Einsparpotential Abwasser-Wärmerückgewinnung:*	7,40 kWh	12,90 kWh
Einsparpotential Abluft-Wärmerückgewinnung:*	4,50 kWh	7,80 kWh

\*optional

## PREMAX UPT

- › maximale Kapazität: gleichzeitig können 8 1/1 GN-Schalen oder 5 EN2-Kisten gespült werden
- › VAPO-ACTIVE Dampfwaschung: eingesprühter heißer Wasserdampf unterstützt die Auflösung von hartnäckigen Verschmutzungen während der Waschung
- › Reiniger-Direkt-Sprühsystem: durch direktes Aufsprühen von Reiniger auf stark verschmutztes Spülgut in der Waschkammer wird das manuelle Vorreinigen des Spülgutes auf ein Minimum reduziert

## PROFI UXT

- › minimaler Wasserverbrauch: nur 7,5 l Frischwasser pro Spülgang
- › maximale Kapazität: bis zu 6 Bäckerkörbe, bis zu 16 Ladenbleche (800 x 600 mm) oder 16 Tablett (600 x 400 mm) finden mühelos Platz





## Universalreiniger HYLINE HLU-32

- › Flüssigreiniger für universellen Einsatz
- › für die intensive Anwendung: mit besonderer Wirkung gegen Stärke
- › chlorfrei
- › für weiches Wasser geeignet

Inhalt:	Artikel-Nr.:	Preis:
12 kg	HLU-32	54,00 €



## Universalreiniger HYLINE HLB-20

- › Flüssigreiniger für universellen Einsatz
- › hohe Reinigungsleistung, geruchsneutral
- › gutes Stärkelöse- und Fettlösevermögen
- › chlorfrei
- › für mittleres bis hartes Wasser geeignet

Inhalt:	Artikel-Nr.:	Preis:
12 kg	HLB-20	55,00 €



## Universalreiniger HYLINE HLU-30K

- › Flüssigreiniger für universellen Einsatz
- › hohe Reinigungsleistung
- › sehr gute Bleichwirkung
- › aktivchlorhaltig
- › für weiches Wasser geeignet

Inhalt:	Artikel-Nr.:	Preis:
24 kg	HLU-30K	90,00 €



## Gläserreiniger HYLINE HLG-10

- › Flüssigreiniger für Gläser
- › schont Dekore, mit Glaskorrosionsschutz
- › beste Bierschaumstabilität
- › für weiches Wasser geeignet

Inhalt:	Artikel-Nr.:	Preis:
11 kg	HLG-10	47,00 €



## Gläserklarspüler HYLINE HLG-1000

- › Flüssigklarspüler für Gläser
- › hochkonzentriert
- › schont Dekore, schnell trocknend
- › garantiert beste Bierschaumstabilität

Inhalt:	Artikel-Nr.:	Preis:
10 l	HLG-1000	50,00 €



## Universalklarspüler HYLINE HLU-3000

- › Flüssigklarspüler für den universellen Einsatz
- › hochkonzentriert
- › sehr gutes Ablaufverhalten

Inhalt:	Artikel-Nr.:	Preis:
10 l	HLU-3000	49,00 €



## Umkehrosmose HYDROLINE PURE RO-S

- › stellt entmineralisiertes Wasser her
- › schützt vor Salz- und Kalkflecken auf Geschirr, Gläsern und Besteck
- › schützt optimal vor Verkalken
- › optimiert Chemie Reinigungsleistung
- › Spülbetrieb ist immer gewährleistet
- › Leistung: 2,00 l / min.
- › geeignet für Untertischspülmaschinen: Gläserspülmaschinen PREMAX GCP/GP, Gläserspülmaschinen PROFI GC/GX/GXC, Besteck- und Geschirrspülmaschine PREMAX FP, Geschirrspülmaschinen PROFI FX/FXL

Artikel-Nr.:	RO-S
Preis:	1.134,00 €



## Umkehrosmose HYDROLINE PURE RO-C

- › stellt entmineralisiertes Wasser her
- › schützt vor Salz- und Kalkflecken auf Geschirr, Gläsern und Besteck
- › schützt optimal vor Verkalken
- › optimiert Chemie Reinigungsleistung
- › minimale Betriebskosten bei höchster Kapazität
- › kompakte Osmoseanlage zur separaten Aufstellung neben der Maschine
- › Leistung: 500 l / Tag und 5 l / min.
- › geeignet für HOBART Gläser-, Untertisch und Haubenspülmaschinen

Artikel-Nr.:	RO-C
Preis:	4.448,00 €



## Zubehör

Vorfilterkartusche für RO-I/RO-S (Kapazität 14.000 l)	
Artikel-Nr.:	01-294225-101
Preis:	58,00 €

Vorfilterkartusche für RO-C (Kapazität 10.000 l)	
Artikel-Nr.:	01-294214-201
Preis:	62,00 €

Sicherungseinrichtung für RO-C nach DIN EN 1717	
Artikel-Nr.:	01-294220-001
Preis:	281,00 €

Sicherungseinrichtung für RO-I/RO-S nach DIN EN 1717	
Artikel-Nr.:	01-539385-001
Preis:	161,00 €

# TRANSPORTSPÜLMASCHINEN



## M-iQ Profi-Spülmaschine – die Zukunft des Spülens

Die M-iQ zeigt Ihnen, was eine Korb- oder Bandtransportspülmaschine heute zu leisten im Stande ist. Bis zu 225 Körbe pro Stunde und dabei noch Energie sparen. Als Korb- oder Bandtransportspülmaschine verfügbar.

### Vier Innovationen ermöglichen einen einmaligen Spülfortschritt:

- › ein intelligentes Luftmanagement
- › höchste Filterperfektion
- › ein überzeugendes Energiekonzept
- › idealer Bedienkomfort mit dem gläsernen CC-Touch-Display

Durchfahrtsbreite/mm:	570 / 750
Durchfahrts Höhe/mm:	465
Teller/h bei 2 min Kontaktzeit:	1730 - 8930
Anschlusswert (inkl. Trocknungen):	33,10 - 62,50 kW
Verbrauch (inkl. Trocknungen):	23,50 - 43,10 kW
Abluftvolumenstrom m³/h:	110 - 190
Maschinenlänge/mm:	2050 - 10200
Preis:	auf Anfrage

### Vorteile der M-iQ:

- › reduzierter Reinigungsaufwand mit dem blauen Bedienkonzept
- › höchste Reinigungskraft bei einem Drittel weniger Einsatz von Material und Energie
- › intelligente Energieverteilung für eine optimale Energiebilanz

Die **GreenEye-Technologie** erkennt nicht nur die Lücken und stellt sich darauf ein, sie wertet diese für den Bediener auch aus:

- › an der Geschirraufgabe wird per Grünlicht die optimale Spur- bzw. Bandbelegung signalisiert/empfohlen
- › so ist jederzeit ein optimal wirtschaftliches und immer hygienisches Spülergebnis möglich
- › der M-iQ GreenCoach signalisiert via grünem Ampelsignal, welche Spuren an der Geschirraufgabe bestückt werden sollen. So läuft die M-iQ unter optimalen Bedingungen.

### Weitere Highlights:

- › M-iQ AirConcept mit Verzicht auf einen Abluftanschluss
- › M-iQ Filter sorgt für kontinuierliche und automatische Reinigung der Waschlauge
- › M-iQ AirComfort-Trocknung mit AirStream Technik, mit der gezielt wertvolle Energie im Prozess gehalten wird und für ein perfektes Trocknungsergebnis sorgt
- › M-iQ Waschdynamik, durch höheren Waschdruck wird die Spüleleistung um 30% verbessert
- › M-iQ Selbstreinigung, mit einem kraftvollen Schwall des Prozesswassers werden Speisereste vom Einlaufboden in regelmäßigen Abständen in ein Auffangsieb geschwemmt. Am Ende des Spülprozesses reinigt sich die M-iQ unter Verwendung des vorhandenen Tankwassers selbständig. Nur blau gekennzeichnete Bereiche müssen manuell gereinigt werden.

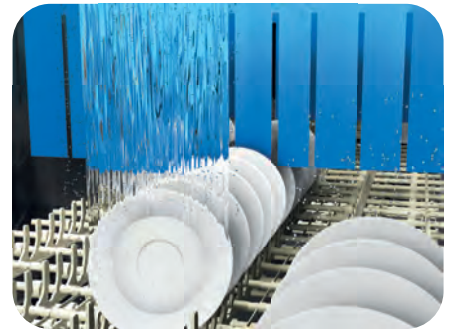

## M-iClean H mit Haubenautomatik – Spültechnik, die Zeit spart und die Arbeitskraft erhält

Die M-iClean H erkennt selbstständig, wann Sie mit dem Beladen der Maschine fertig sind. Dann schließt sich die Haube automatisch und das Programm startet – ganz ohne Berührung, Wuchten, Zerren oder Ziehen. Die Fortschrittsanzeige auf dem leichtverständlichen und leicht zu erreichenden Bedienpanel zeigt die Zeit. Mit Programmende fährt die Haube lautlos nach oben. Und auf dem Trockentisch verschwindet aus Gläsern und Schalen auch noch der letzte Tropfen Spülwasser. Alles was also zu tun bleibt: Einräumen, ausräumen, fertig.



### M-iCLEAN HM

- › ideal für großes Spülgut und kleinere Arbeitsräume
- › Korbmaß von 500 x 500 mm

Durchschubhöhe/mm:	505
B x T x H/mm:	635 (725) x 750 (800) x 1520
Anschlusswert:	7,20 kW
Wasserverbrauch/Spülgang/l:	2,4
Korbleistung/Körbe/h:	bis zu 60
Programmlaufzeit/sec:	60/90/210
Artikel-Nr.:	2000166
Preis:	8.816,00 €

#### Standardausstattung:

- › Haubenautomatik und automatische Korb-erkennung
- › Flüssigreiner- und Klarspülerdosiergerät mit Saugglanzen für bauseitige Vorratsbehälter
- › PowerWash: drei Pumpenmotorleistungen zur optimalen Anpassung an Waschgut und Verschmutzungsgrad (HL)
- › Anschluss-Set (Zu- und Ablaufschlauch sowie Elektrokabel: je 1,8 m ab Maschine)
- › Leckwassererkennung
- › aktives Filtersystem M-iClean Filter
- › Drucksteigerungspumpe / Laugenpumpe
- › Rückwandverkleidung aus Edelstahl
- › Dosier- und Steigleitungen aus Edelstahl
- › M-iClean Signalkonzept
- › kombinierte Wasch- und Klarspülarne aus Edelstahl
- › klappbarer Korbräger
- › Korbgrundausrüstung:  
2 x Tellerkorb VKV 50/1, Kunststoff, 8 Stellreihen  
1 x Kleinteilekorb VKV 50/2 (weitmaschig), Kunststoff



### M-iCLEAN HL

- › speziell für große Durchschubhöhen
- › Korbgröße bis zu 500 (650) x 500 mm

Durchschubhöhe/mm:	560
B x T x H/mm:	735 (825) x 750 (800) x 1575
Anschlusswert:	10,00 kW
Wasserverbrauch/Spülgang/l:	3,0
Korbleistung/Körbe/h:	bis zu 60
Programmlaufzeit/sec:	60/90/210
Artikel-Nr.:	2000167
Preis:	10.643,00 €

#### Optionen:

- › Umkehrosmosemodul GiO-MODUL, vollintegriert
- › zusätzlicher höhenverstellbarer Fuß (erforderlich bei freier Aufstellung im Raum)
- › Schließblech links bei Eckaufstellung zwischen Wand und Maschine, Tischverbreiterung mit Abkantung
- › PowerWash: drei Pumpenmotorleistungen zur optimalen Anpassung an Waschgut und Verschmutzungsgrad (HM/HXL)
- › Wärmetauscher aus Edelstahl für den Betrieb mit vollentsalztem Wasser (z.B. GiO-MODUL) bei Maschinen mit AirConcept
- › Abwasser-Wärmerückgewinnung aus Edelstahl
- › Wärmerückhaltung (nur in Verbindung mit Haubenautomatik)
- › Wasserwechselprogramm (Hinweis: verlängerte Programmlaufzeiten)
- › Trocknungsmodul für Trockentisch (zzgl. Tischpreise)
- › thermische Desinfektion Thermolabel 71°C



### M-iCLEAN HXL

- › mit geräumiger Doppelhaube von bis zu 120 Körben pro Stunde
- › zwei Körbe à 500 x 500 mm

Durchschubhöhe/mm:	505
B x T x H/mm:	1180 (1270) x 750 (800) x 1520
Anschlusswert:	9,00 / 11,10 kW
Wasserverbrauch/Spülgang/l:	4,8
Korbleistung/Körbe/h:	bis zu 120
Programmlaufzeit/sec:	60/90/210
Artikel-Nr.:	2000168
Preis:	16.271,00 €

#### Ihr Nutzen:

- › deutliche Verkürzung der Spülzeiten
- › erheblich schnellere Trocknungszeiten
- › schnellere Wiederverwendung des Geschirrs
- › weniger Personal- und Betriebskosten
- › Reduzierung der Arbeitsausfälle
- › leichtere und ergonomische Bewegungsabläufe
- › optimale Arbeitsplatzbewertung

# UNTERTISCHSPÜLMASCHINEN



## Die neue Generation M-iClean U – Edelstahl, innovative Spitzentechnik und Design

Die neue Generation der M-iClean U Untertischspülmaschinen: Der Name ist geblieben. Ansonsten ist alles neu bedacht. GiO-MODUL ja – aber jetzt komplett integriert. Das spart Platz, Installations- und Wartungskosten. Wärmerückgewinnung? Klar, aber hocheffizient. Der Name: MEIKO ComfortAir. Schluckt bis zu 80 % Dampf. Für komfortables, angenehmes und turboschnelles Spülen. Hygiene? Ja. Vom Feinsten. Das Frischwasser ist immer im sauber getrennten Kreislauf.



**M-iCLEAN US Gläserspülmaschine**

Einschubhöhe/mm:	315
B x T x H/mm:	460 x 600 x 700 (735)
Korbmaß/mm:	400 x 400
Anschlusswert:	6,70 kW
Wasserverbrauch/Spülgang/l:	1,9
Korbleistung/Körbe/h:	bis zu 40
Programmlaufzeit/sec:	90/120/180
Artikel-Nr.:	2000141
Preis:	3.671,00 €



**M-iCLEAN UM Gläserspülmaschine**

Einschubhöhe/mm:	315
B x T x H/mm:	600 x 600 x 700 (735)
Korbmaß/mm:	500 x 500
Anschlusswert:	6,70 kW
Wasserverbrauch/Spülgang/l:	2,4
Korbleistung/Körbe/h:	bis zu 40
Programmlaufzeit/sec:	90/120/180
Artikel-Nr.:	2000142
Preis:	4.104,00 €



**M-iCLEAN UM+ Geschirrspülmaschine**

Einschubhöhe/mm:	435
B x T x H/mm:	600 x 600 x 820 (855)
Korbmaß/mm:	500 x 500
Anschlusswert:	6,70 kW
Wasserverbrauch/Spülgang/l:	2,4
Korbleistung/Körbe/h:	bis zu 40
Programmlaufzeit/sec:	90/120/240
Artikel-Nr.:	2000143
Preis:	4.444,00 €



**M-iCLEAN UL Utensilienspülmaschine**

Einschubhöhe/mm:	435
B x T x H/mm:	600 x 680 x 820 (855)
Korbmaß/mm:	500 x 600 (500)
Anschlusswert:	6,70 kW
Wasserverbrauch/Spülgang/l:	2,8
Korbleistung/Körbe/h:	bis zu 40
Programmlaufzeit/sec:	90/120/240
Artikel-Nr.:	2000144
Preis:	5.279,00 €



**Zubehör**

<b>Umkehrosenmodul GiO-MODUL für M-iCLEAN US</b>	
GiO-MODUL vollintegriert im Sockel-Unterbau	1.309,00 €
GiO-MODUL vollintegriert an der Rückwand	1.309,00 €
GiO-MODUL separat beige stellt	1.309,00 €
<b>Umkehrosenmodul GiO-MODUL für M-iCLEAN UM / UM+ / UL</b>	
GiO-MODUL vollintegriert im Sockel-Unterbau	1.309,00 €
GiO-MODUL vollintegriert an der Rückwand	1.309,00 €
GiO-MODUL separat beige stellt	1.309,00 €
<b>M-iClean ComfortAir Abluft-Wärmerückgewinnung</b>	<b>676,00 €</b>

## UPster U / UPster H – Profi-Spültechnik für Einsteiger, Umsteiger und kühle Rechner

MEIKO macht Gutes noch besser. Die neue UPster Line punktet durch robuste Materialien, verbesserte Technik und intuitivere Bedienung. Für ein längeres Geräteleben, mehr Komfort sowie höhere Einsparungen bei Wasser, Energie und Arbeitszeit.

- › effizienter Wasserverbrauch
- › vollelektronische Steuerung
- › Hygienesicherheit dank digitaler Temperaturanzeige
- › beste Spülergebnisse durch Laugenfiltration und Tankwasserregenerierung
- › bleibt außen kühl und leise durch doppelwandigen Aufbau
- › robust und hygienefreundlich dank gezogener Waschkammer mit integrierten Korbführungen
- › schont Gläser und Geschirr durch Waschpumpe mit Sanftanlauf
- › keine Fehlbedienung durch das leicht verständliche blaue Bedienkonzept
- › immer eine saubere Waschkammer durch das komfortable Selbstreinigungsprogramm



UPster U 500 G



UPster U 500

### UPster U 500 G Gläserspülmaschine

Einschubhöhe/mm:	315
B x T x H/mm:	600 x 600 x 700 (730)
Korbmaß/mm:	500 x 500
Anschlusswert:	6,90 kW
Wasserverbrauch/Spülgang/l:	2,6
Korbleistung/Körbe/h:	bis zu 40
Programmlaufzeit/sec:	90/120/240
Artikel-Nr.:	2000170
Preis:	3.274,00 €

### UPster U 500 Geschirrspülmaschine

Einschubhöhe/mm:	420
B x T x H/mm:	600 x 600 x 820 (850)
Korbmaß/mm:	500 x 500
Anschlusswert:	6,90 kW
Wasserverbrauch/Spülgang/l:	2,6
Korbleistung/Körbe/h:	bis zu 40
Programmlaufzeit/sec:	90/120/240
Artikel-Nr.:	2000171
Preis:	3.699,00 €

### UPster H 500 Geschirrspülmaschine

- › mehr als genug Platz für Großes und Kleines mit einer Durchschubhöhe von 440 mm
- › Hygienesicherheit ohne Kompromisse dank digitaler Temperaturanzeige
- › unkomplizierte Bedienung mit Programmstartautomatik
- › gleichbleibend zuverlässige Spülergebnisse dank der Drucksteigerungspumpe
- › keine Wartezeiten oder Betriebsunterbrechungen, da während der Regenerierung gespült werden kann
- › schont Gläser und Geschirr durch Waschpumpe mit Sanftanlauf
- › robust für den harten gewerblichen Einsatz
- › hohe Betriebssicherheit durch Leckwassererkennung in Bodenwanne
- › Wasch- und Klarspülsystem oben und unten aus Edelstahl
- › entsprechend Ihrer Anforderungen an die Wasserqualität auf Wunsch mit integrierter Wasserenthärtung oder Umkehrosmose (GiO-MODUL)

### UPster H 500 Geschirrspülmaschine

Durchschubhöhe/mm:	440
B x T x H/mm:	635 x 750 x 2050
Korbmaß/mm:	500 x 500
Anschlusswert:	10,70 kW
Wasserverbrauch/Spülgang/l:	2,6
Korbleistung/Körbe/h:	bis zu 40
Programmlaufzeit/sec:	90/150/210
Artikel-Nr.:	2000172
Preis:	6.477,00 €



## HAUBENSPÜLMASCHINEN

### DV 270.2 – für den multifunktionalen Spül-Einsatz

Reinigt hygienisch und wirtschaftlich Töpfe, Behälter, Gastronormbehälter, Fleischformen, Platten, Container, Arbeitsgeschirre und anderes schwierig zu reinigendes Spülgut. Lässt dem hartnäckigsten Schmutz keine Chance.

Einschubhöhe/mm:	650
B x T x H/mm:	1490 x 1165 x 1792/2510
Korbmaß/mm:	1310 x 690
Anschlusswert:	22,90 kW
Wasserverbrauch/Spülgang/l:	9,0
Korbleistung/Körbe/h:	bis zu 30
Programmlaufzeit/sec:	120/240/480
Artikel-Nr.:	2000017
Preis:	20.416,00 €

Option: GiO-MODUL separat beigelegt, Punkt2 AirConcept



## GERÄTESPÜLMASCHINEN

### FV 130.2 – viel Spül-Power auf kleinem Raum

Arbeitet mit einem reversierenden Waschsysteem, kombiniert mit funktionalem Dreharm-Klarspülsystem. Sie wird gesteuert mit MIKE 2, einer vollelektronischen Steuerung. In der Spülkammer ist viel Platz für Töpfe, Pfannen, Schüsseln, Bleche, Arbeitsgeschirre, Kisten für den Transport von Lebensmitteln und vieles mehr.

Einschubhöhe/mm:	740
B x T x H/mm:	1030 x 895 x 1785/2185
Korbmaß/mm:	850 x 700
Anschlusswert:	14,70 kW
Wasserverbrauch/Spülgang/l:	5,8
Korbleistung/Körbe/h:	bis zu 30
Programmlaufzeit/sec:	120/240/360
Artikel-Nr.:	2000016
Preis:	11.090,00 €

Option: GiO-MODUL separat beigelegt, Punkt2 AirConcept



### FV 250.2 – Spül-Power in XXL

Bietet noch mehr Platz im Innenraum und mehr Leistung z. B. für drei Transportkörbe nebeneinander oder für noch größere, schwierig zu reinigende Backbleche, Töpfe, Arbeitsgeräte. Auch in schwachen Auslastzeiten ist wirtschaftliches Spülen möglich.

Einschubhöhe/mm:	890
B x T x H/mm:	1490 x 895 x 1935
Korbmaß/mm:	1310 x 700
Anschlusswert:	22,90 kW
Wasserverbrauch/Spülgang/l:	9,0
Korbleistung/Körbe/h:	bis zu 30
Programmlaufzeit/sec:	120/240/480
Artikel-Nr.:	2000015
Preis:	17.693,00 €

Option: GiO-MODUL separat beigelegt, Punkt2 AirConcept



## UNTERTISCHSPÜLMASCHINEN

### UC-SERIE: MASSGESCHNEIDERTE LÖSUNG

Perfekt abgestimmt auf Ihre Platzverhältnisse und Ihr Spülgut: Die UC gibt es in den Größen S, M, L und XL. Und Sie haben die Wahl zwischen fünf unterschiedlichen Varianten: einer Gläser-, Geschirr-, Besteck-, Bistro- oder Flaschenpülmaschine. Jeweils mit bis zu drei Standardprogrammen und mit zahlreichen Ausstattungsoptionen.

### SAUBERKEIT UND HYGIENE

Strahlend sauber. Hygienisch rein. Optisch makellos. Die UC garantiert perfekte Spülergebnisse über eine lange Zeit. Für höchste Ansprüche an Sauberkeit und Hygiene. Und höchste Ansprüche an Qualität und Zuverlässigkeit.

## UC | EINE FÜR ALLES.

Die perfekte Untertischspülmaschine



### SPARSAM UND WIRTSCHAFTLICH

Die neue UC-Serie ist noch sparsamer im Betrieb: Das optimierte Spülfeld reduziert den Wasserverbrauch gegenüber dem Vorgängermodell um bis zu 25 %. Dadurch sinkt auch der Verbrauch von Strom und Chemie – was die gesamten Betriebskosten weiter minimiert. Und das bei erstklassigen Spülergebnissen.

### BEDIENUNGSFREUNDLICH

Ein smartes Touch-Display mit Programm- und Fortschrittsanzeige. Ein-Knopf-Bedienung. Ergonomischer Türgriff. Und eine besonders leichte Reinigung, für die sich die beiden Spülfelder auf Knopfdruck mit nur einer Hand abnehmen lassen – ganz ohne Werkzeug. Die Bedienung der UC ist einfach und intuitiv. So, wie man es sich wünscht.



Im Cockpit der neuen UC arbeitet ein smartes Touch-Display. Mit Ein-Knopf-Bedienung. Einer sprachneutralen Benutzeroberfläche mit selbsterklärenden Piktogrammen. Und mit der vom Smartphone bekannten Gestensteuerung. Das Display reagiert sensitiv und ist auch mit Handschuhen leicht zu bedienen. Die Oberfläche ist aus Glas und besonders robust: Sie wurde unter Extrembedingungen getestet.

### Schritt 1: Wählen Sie den Einsatzzweck aus



Vom feinen Weinglas bis zum robusten Bierkrug: die UC als Gläserspülmaschine.

› Körbe je Stunde: 22 / 32 / 48



Bekommt jeden Teller sauber: die UC als Geschirrspülmaschine.

› Körbe je Stunde: 24 / 28 / 40



Brillanz ohne Polieren: die UC als Besteckspülmaschine.

› Körbe je Stunde: 28 / 32 / 40



Alles in einem Aufwasch: die UC als Bistrospülmaschine.

› Körbe je Stunde: 11



Flaschen hygienisch spülen: die UC als Flaschenpülmaschine.

› Körbe je Stunde: 60

Mit dem Flaschenkorb und einem speziellen Adapter wird jede Spülmaschine der UC-Serie zum Flaschenpülssystem. Über eine spezielle Düse wird das Wasser direkt in die Flasche eingespritzt – das sorgt für zertifizierte Hygiene-Sicherheit nach DIN SPEC 10534. Außerdem können alle Spülmaschinen der UC-Serie jederzeit mit dem Flaschenkorb nachgerüstet werden.



# UNTERTISCHSPÜLMASCHINEN

winterhalter®

## Schritt 2: Wählen Sie aus vier Maschinengrößen aus

### Serienausstattung der UC-SERIE:

- › smartes Touchdisplay
- › innovatives Spülfeld
- › 3 Standardprogramme (außer Besteckspülmaschinen)
- › Selbstreinigungsprogramm, ECO-Sparprogramm, Kurzprogramm, Silenceprogramm, Intensivprogramm, Entkalkungsprogramm
- › eingebautes Reiniger- und Klarspüldosiergerät
- › integrierter Behälter für Reiniger und Klarspüler
- › 1 Korbpaket nach Wahl
- › Multiphasing (alle Maschinen mit Dreh- oder Wechselstrom konfigurierbar)
- › 4-fach-Laugenfiltration mit Trübungssensor
- › tiefezogener Hygienetank und Korbführung



UC-SERIE	S	M	L	XL
Korbmaß/mm:	400 x 400	500 x 500	500 x 500	500 x 500 / 500 x 540
Einfahrhöhe/mm:	309	309	404	404
Anschluss 7,90 kW / 400 V:	UC-S-D	UC-M-D	UC-L-D	UC-XL-D
Anschluss 3,20 kW / 230 V:	UC-S-W	UC-M-W	UC-L-W	UC-XL-W
Tankinhalt/l:	9,50	15,30	15,30	15,30
Breite/mm:	460	600	600	600
Tiefe/mm <sup>1*/2*/3*</sup> :	617/637/940	617/637/940	617/637/1034	651/671/1068
Höhe/mm <sup>4*/5*</sup> :	725/810	725/810	820/905	820/905
Artikel-Nr.:	011V0006	012V0021	013V0081	014V0006
Preis:	3.544,00 €	3.966,00 €	4.306,00 €	5.164,00 €

Ausstattungsvarianten: Energy Ausführung: Cool-Ausführung für Gläserspülmaschinen: Eingebaute Umkehrosmose und/oder Enthärter:  
 Preis: 587,00 € 198,00 € auf Anfrage

1\* Tiefe ohne Reinigerbehälter / 2\* Tiefe mit Reinigerbehälter / 3\* Tiefe bei geöffneter Tür / 4\* Höhe bei Standardgeräten / 5\* Höhe bei Geräten mit Energy-Ausführung. / Hinweis: Der Türgriff ragt um weitere 20 mm heraus

## UC-SERIE – die erste internetfähige Spülmaschine



Ermöglicht die Auswertung und Analyse der Betriebsdaten aller im Einsatz befindlichen UC-Maschinen. CONNECTED WASH bedeutet:

- › Flottenmanagement: verschiedene Standorte bequem in einer App und auf einen Blick zusammengefasst
- › Sicherheit: kritische Betriebsdaten als Push-Nachricht sofort auf Ihrem Smartphone
- › Effizienz: Vorschläge zur Optimierung der Betriebskosten
- › Service: integrierte Servicefunktionen



Bezahlen pro Spülgang.  
Kein Kauf, keine Miete, kein Leasing.  
› Keine Investition, null Risiko



PT-SERIE: HOHE SPÜLGESCHWINDIGKEIT

Spülen mit der PT heißt Zeit sparen: Haube hoch, Korb raus, neuer Korb rein, Haube runter. Und während die Maschine ihren Job erledigt, kann das gereinigte Spülgut schon mal aufgeräumt und der nächste Korb bestückt werden.

SPARSAM UND WIRTSCHAFTLICH

Energie intelligent genutzt. Geringer Wasserverbrauch. Makellose Spülergebnisse. Das Spülsystem der PT zeigt, wie sich höchste Ansprüche an das Spülergebnis und maximale Wirtschaftlichkeit kombinieren lassen.



PERFEKTE SPÜLERGEBNISSE

Die PT-Serie steckt voller technischer Innovationen: Die Summe vieler durchdachten Details macht das Spülsystem extrem leistungsfähig. Und sorgt für erstklassige Sauberkeit und Hygiene.

CONNECTED WASH

Mit **CONNECTED WASH** kann die PT per LAN oder WLAN ins Netz integriert werden. Über die zugehörige App haben Sie jederzeit Zugriff auf die für Sie wichtigen Daten und werden bei Fehlern automatisch benachrichtigt.

**PT** | UND SCHON SAUBER.  
Die effiziente Durchschubspülmaschine

PT-SERIE: OPTIONALE AUSSTATTUNG

EnergyPlus:

Im Unterschied zur serienmäßig integrierten Abwasserwärmerückgewinnung **EnergyLight** kommt bei **EnergyPlus** neben einem leistungsfähigeren Abwasserwärmetauscher zusätzlich ein Abluftwärmetauscher zum Einsatz.

ClimatePlus:

Neben den beiden Systemen zur Abwasser- und Abluftwärmerückgewinnung gibt es als Option für die PT in den Größen M und L auch die Wärmepumpe **ClimatePlus**.

Weitere optionale Ausstattung auf Anfrage.

PT-L mit ClimatePlus Option und zusätzlicher optionaler Ausstattung.



PT-M

Kompakt und ideal zum Geschirrspülen. Die PT in der Größe M.

- › als Geschirr-, Gläser-, Bistro- oder Besteckspülmaschine erhältlich
- › optional mit EnergyPlus oder ClimatePlus erhältlich

Korbgröße/mm:	500 x 500
lichte Einfahrtöhe/mm:	440
B x T x H/mm / geschlossen:	635 x 750 x 1515 (2195 mit Energy Plus)
Anschlusswert:	7,90 kW
Preis:	auf Anfrage

PT-L

Mehr Platz für breite Spülgüter: die PT in der Größe L.

- › als Geschirr-, Gläser-, Bistro- oder Besteckspülmaschine erhältlich
- › optional mit EnergyPlus oder ClimatePlus erhältlich

Korbgröße/mm:	500 x 600
lichte Einfahrtöhe/mm:	440
B x T x H/mm / geschlossen:	735 x 750 x 1515 (2195 mit Energy Plus)
Anschlusswert:	7,90 kW
Preis:	auf Anfrage

PT-XL

Zusätzliche Einfahrtöhe für hohe, sperrige Spülgüter: die PT in der Größe XL.

- › als Geschirr-, Gläser-, Bistro- oder Besteckspülmaschine erhältlich
- › optional mit EnergyPlus erhältlich

Korbgröße/mm:	500 x 600
lichte Einfahrtöhe/mm:	560
B x T x H/mm / geschlossen:	735 x 750 x 1635 (2435 mit Energy Plus)
Anschlusswert:	7,90 kW
Preis:	auf Anfrage

Eine Be- und Entlüftung nach VDI 2052 wird vorausgesetzt. Für die EnergyPlus und ClimatePlus Option wird ein Kaltwasseranschluss benötigt.

# GERÄTESPÜLMASCHINEN

winterhalter®

## UF-SERIE: VOLLE KRAFT

Viel Power. Hoher Wasserdruck. Die kraftvolle und robuste Gerätespülmaschine. Für richtig starke Verschmutzungen auf unterschiedlichsten Geräten. Alle Topf-, Blech- und Gerätespülmaschinen sind auch als Energy-Version mit Abluftwärmerückgewinnung erhältlich (außer GS 630). Die Modelle mit dieser Option saugen den feuchtwarmen Wasserdampf bei geschlossener Tür direkt aus dem Innenraum ab und nutzen seine Energie für die Erwärmung des kalten Zulaufwassers.

## CONNECTED WASH

Mit **CONNECTED WASH** kann die PT per LAN oder WLAN ins Netz integriert werden. Über die zugehörige App haben Sie jederzeit Zugriff auf die für Sie wichtigen Daten und werden bei Fehlern automatisch benachrichtigt.



UF-M

GS 630

## GS 630: DIE KLEINE FÜRS GROBE

Mit richtig viel Power und einfachster Bedienung. Die kleinste Gerätespülmaschine der Welt. Kleine Spülküchen, enge Ladentheken, Räume mit eingeschränkten Platzverhältnissen – überall dort, wo scheinbar kein Platz fürs Spülen ist, kommt sie ins Spiel: die GS 630. Sie beansprucht kaum Platz in der Küche und passt als Untertischversion auch unter die Theke. Sie ist einfach zu bedienen, spült schnell, sparsam und wirtschaftlich. In Bäckereien und Metzgereien. In der Gastronomie und Systemgastronomie. Und sie hat richtig viel Kraft: mit hohem Wasserdruck spült sie auch hartnäckig verschmutzte Gerätschaften hygienisch sauber. Auslaugebleche, GN-Behälter, Euronorm-Kisten. Tablett und Filter. Auch Geschirr, Gläser und Besteck.

UF-SERIE	UF-M	UF-L	UF-XL	GS630
theoretische Leistung Körbe/h:	40/24/12	40/24/12	40/24/12	38/29/12
lichte Einfahrhöhe/mm:	640	800	800	410
Korbgröße/mm:	612 x 672	612 x 672	1305 x 672	508 x 650
Anschlusswert:	400 V / 50 Hz	400 V / 50 Hz	400 V / 50 Hz	400 V / 50 Hz
Gesamtanschluss $\geq 55^{\circ}\text{C}$ Zulauftemperatur:	9,40 kW	9,40 kW	8,80 kW	7,10 kW
B x T x H/mm:	775 x 870 x 1720	775 x 870 x 1880	1468 x 870 x 1880	870 x 600 x 820
Tiefe bei geöffneter Tür/mm:	1295	1375	1375	1070
Artikel-Nr.:	-	-	-	630V0017
Preis:	9.513,00 €	10.603,00 €	16.734,00 €	5.885,00 €



UF-M



UF-L



UF-XL



GS630

**CTR-SERIE: HOHE FLEXIBILITÄT**

Sie bietet unterschiedlichste Maschinenvarianten, ist mit bis zu drei Tanks erhältlich und verfügt über nachrüstbare Module und Features: Die CTR basiert auf einem modularen System und kann exakt auf Ihre individuellen Anforderungen zugeschnitten werden. Auch bei beengten Platzverhältnissen.



**PERFEKTE SPÜLERGEBNISSE**

Ein leistungsfähiges Spülsystem. Ein neu konzipierter und vereinfachter Aufbau der Maschine. Und wirkungsvolle Lösungen im Bereich Hygienesicherheit und Filtration: Die CTR garantiert auch bei hohem Spülgut aufkommen erstklassige Spülergebnisse.

**HYGIENE-SICHERHEIT**

Die CTR ist konsequent auf Hygiene ausgerichtet. 180° schwenkbare Türen und tiefgezogene Tanks. Hygiene-Tankheizkörper. Dazu einen voreinstellbaren Hygiene-Modus: Sollte die Tank- oder Boilertemperatur unter den Sollwert sinken, reduziert die Maschine automatisch die Transportgeschwindigkeit und garantiert somit ein hygienisches Spülen. Das bestätigt das Hygiene-Zertifikat nach DIN SPEC 10534. Mit der CTR sind Sie auf der sicheren Seite.

**CTR: Kompakte Korbtransportspülmaschine.**

Dank des modularen Systems lässt sich die CTR einfach planen, individuell konfigurieren und auch im Nachhinein erweitern. Die perfekte Lösung für 100 bis 400 Essensteilnehmer.

Kapazität/h: bis zu 195 Körbe  
Preis: auf Anfrage



**MT-SERIE: WÄRMERÜCKGEWINNUNG**

Die MTF ist optional mit der integrierten Abluftwärmereückgewinnung „Energy“ ausgestattet. Die Energie der warmen Abluft wärmt das kalte Zulaufwasser vor.



**LAUGENFILTRATION**

Je sauberer das Spülwasser, desto besser das Spülergebnis. Aus diesem Grund ist die MTF mit einem effizienten Laugenfiltrationssystem ausgestattet.

**SPÜLGUTGESTEUERTE ZONENAKTIVIERUNG**

Ein innovatives Feature der MTF: Die einzelnen Zonen für das Vor-, Haupt- und Nachspülen werden erst dann aktiviert, wenn sie auch tatsächlich benötigt werden – sprich, wenn sich Spülgut in der jeweiligen Zone befindet.

**REINIGUNG**

Im Innenraum gibt es keine Schlupfwinkel oder versteckte Ecken, in denen sich Schmutz sammeln und Ablagerungen bilden können. Eine um 180° schwenkbare Hygiene-Tür ermöglicht einen ergonomischen Zugang zur Reinigung des Maschineninnenraumes.

**MTR: Mehrtankspülmaschine mit Korbtransport.** Für unterschiedlichste Spülgüter verteilt über den ganzen Tag. In Hotels, Restaurants und Raststätten, kleinen Kantinen und Pflegeeinrichtungen.

Kapazität/h: bis zu 395 Körbe  
Preis: auf Anfrage



**MTF: Mehrtankspülmaschine mit Bandtransport.** Für einheitliches Spülgut zu fest definierten Zeiten. In Mensen und großen Kantinen, Kliniken und Pflegeeinrichtungen.

Kapazität/h: bis zu 6600 Teller  
Preis: auf Anfrage

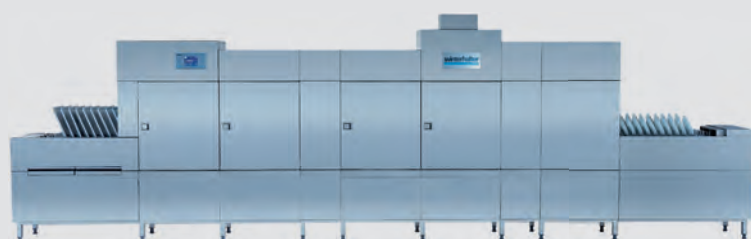

## WASSERAUFBEREITUNG

### Enthärter MonoMatik 3

Als externes Gerät funktioniert der MonoMatik 3 nach dem Prinzip des Ionenaustauschs. Der neue stromlose Steuerkopf ermöglicht das genaue Einstellen der Wasserhärte vor Ort. Der Vorteil: Die Regeneration erfolgt erst dann, wenn es tatsächlich notwendig ist – das spart Salz und Wasser. Enthärtung und Regeneration werden mechanisch ohne Strom gesteuert.



Einsatzgebiet:	Geschirr- und Topfpülmaschinen
Kapazität:	20 l/min.
B x T x H/mm:	260 x 505 x 680
Artikel-Nr.:	20000850
Preis inkl. WSE-Kit:	934,00 €

### Enthärter DuoMatik 3

Der externe Enthärter DuoMatik 3 ist mit zwei Ionenaustauschpatronen ausgerüstet, die sich bei der Enthärtung abwechseln. So bereitet der DuoMatik II kontinuierlich das Wasser ohne Regenerationspause bei einer Rohwassergesamthärte bis zu 40°C dH auf. Enthärtung und Regeneration werden mechanisch ohne Strom gesteuert.



Einsatzgebiet:	Geschirr- und Topfpülmaschinen
Kapazität:	30 l/min.
B x T x H/mm:	360 x 500 x 760
Artikel-Nr.:	20000976
Preis inkl. WSE-Kit:	1.446,00 €

### Teilentsalzung TE 15 / TE 20

Mit einem sehr geringen Platzbedarf kommen die Teilentsalzungspatronen TE 15 und TE 20 aus. Die Teilentsalzungs- patronen liefern zu 100% regeneriertes Wasser – es entsteht kein Abwasser. Die Teilentsalzung bietet gute Spülergebnisse bei niedrigen Anschaffungskosten.



Einsatzgebiet:	Geschirr- und Gläserpülmaschine
Kapazität und Karbonathärte:	bei 10° dH
Fassungsvermögen/l TE 15:	14000
Fassungsvermögen/l TE 20:	18000
Abmessungen Höhe/mm TE 15:	480
Abmessungen Höhe/mm TE 20:	595
ø/mm:	250
Artikel-Nr.:	5101609
Preis TE 15:	784,00 €
Artikel-Nr.:	5101610
Preis TE 20:	944,00 €

### Vollentsalzung VE 15 / VE 20

Platzsparende und wirkungsvolle Vollentsalzung liefern die Ionenaustauschpatronen VE 15 und VE 20 mit einer 100%igen Ausbeute an regeneriertem Wasser – es entsteht kein Abwasser. Die Vollentsalzungs- patronen erfüllen bei einem niedrigen Anschaffungspreis höchste Ansprüche an das Spülergebnis.



Einsatzgebiet:	Gläser-, Geschirr- und Besteckpülmaschine
Kapazität:	bei 10° dH Gesamtsalzgehalt
Fassungsvermögen/l VE 15:	4000
Fassungsvermögen/l VE 20:	5500
Abmessungen Höhe/mm VE 15:	480
Abmessungen Höhe/mm VE 20:	595
ø/mm:	250
Artikel-Nr.:	5101611
Preis VE 15:	809,00 €
Artikel-Nr.:	5101612
Preis VE 20:	954,00 €

### Umkehrosmose AT Excellence S / AT Excellence M

Um höchste Ansprüche zu erfüllen, hat Winterhalter die Umkehrosmose-Geräte AT Excellence-S und AT Excellence-M entwickelt. Die AT Excellence-Serie liefert jederzeit perfekte Spülergebnisse ganz ohne Polieraufwand. Damit gewinnen Sie Zeit für Ihre Gäste und reduzieren gleichzeitig Ihre Kosten. Die beiden externen Geräte AT Excellence-S und AT Excellence-M unterscheiden sich lediglich in ihren Kapazitäten. Zusätzliche Synergieeffekte bietet Ihnen die in der Untertischmaschinen UC-S und UC-M integrierte UC Excellence-i.

### Umkehrosmose RoMatik 210 / RoMatik 420

Die externen Umkehrosmose-Geräte aus der RoMatik-Serie gibt es in zwei Kapazitäten. Sie erzielen durch Membranfiltration eine Entsalzung von ca. 98% und sind auch bei hohem Wasserbedarf, gerade beim Anschluss an mehrere Spülmaschinen, äußerst wirtschaftlich und sorgen für polierfreie Spülergebnisse bei geringen Betriebskosten.



Bezeichnung:	AT Excellence S	AT Excellence M	RoMatik 210	RoMatik 420
Permeatleistung in Abhängigkeit von der Zulauftemperatur l/h:	90	180	210	420
Anschlusswert:	230 V / 50 Hz / 1,4-2,0 A	230 V / 50 Hz / 2,9-4,0 A	230 V / 50 Hz / 10 A	230 V / 50 Hz / 10 A
Gesamtanschlusswert:	0,23-0,31 kW	0,45-0,67 kW	1,40 kW	1,90 kW
B x T x H/mm:	205 x 560 x 420	365 x 560 x 420	460 x 630 x 695	460 x 630 x 695
Artikel-Nr.:	200V0001	201V0001	5101622	5101623
Preis:	1.527,00 €	2.899,00 €	5.530,00 €	7.415,00 €



**Gläserreiniger F 30**

- › Glas- und Dekorschonung
- › Glas-Korrosionsschutz
- › geruchsneutral

Inhalt:	Artikel-Nr.:	Preis:
12 kg	3301630	52,80 €



**Bistro-Hygiereiniger F 300**

- › spezieller Reiniger für Kaffee- und Teegeschirr
- › activchlorhaltig

Inhalt:	Artikel-Nr.:	Preis:
12 kg	20006022	51,70 €
25 kg	20006023	103,30 €



**Bistro-Hygiereiniger P 300**

- › pulverförmiger Reiniger zur manuellen Dosierung für Kaffee- und Teegeschirr
- › activchlorhaltig

Inhalt:	Artikel-Nr.:	Preis:
10 kg	20000521	54,10 €
25 kg	20000591	117,20 €



**Universeller Hygiereiniger F 8400**

- › für Fronttür-, Korbdurchschub-, Korbtransport- und Bandtransportmaschine
- › activchlorhaltig

Inhalt:	Artikel-Nr.:	Preis:
5 l	3301412	31,90 €
12 kg	3301499	49,80 €
25 kg	3301500	98,80 €



**Spezial-Bistoreiniger F 720 BLUe**

- › materialschonender, abwasserneutraler und umweltschonender Reiniger für Kitas und Schulen
- › besonders ressourcenschonendes Produkt

Inhalt:	Artikel-Nr.:	Preis:
10 l	20000590	61,20 €
20 l	20000281	118,00 €



**Hochleistungsreiniger F 6800**

- › sehr gute Reinigungsleistung
- › sehr gutes Fettlösevermögen
- › intensive Stärkelösekraft

Inhalt:	Artikel-Nr.:	Preis:
25 kg	20000683	104,90 €



**Intensivreiniger F 6200 mit Oxikraft**

- › intensive Stärkelösekraft
- › auch für Kaffee- und Teerückstände
- › geruchsneutral

Inhalt:	Artikel-Nr.:	Preis:
25 kg	20000139	109,50 €
12 kg	20000760	58,70 €



**Neutraler Universalklarspüler B 100 N**

- › universelles Hochkonzentrat
- › ausgezeichnete Spültgutbenetzung
- › fleckenfreies Trocknen

Inhalt:	Artikel-Nr.:	Preis:
5 l	20000331	27,10 €
10 l	20000513	48,50 €



**Alu-Gerätereiniger F 865 Plus**

- › aluminiumverträglicher Reiniger für Gerätespülmaschinen

Inhalt:	Artikel-Nr.:	Preis:
25 kg	20000378	104,90 €

# REINIGER / SPÜLHYGIENE

**ISCOZON**  
just clean

## Alles eine Frage der richtigen Zutaten

Kochen heißt Vielfalt, dabei folgt jede Küche ihren eigenen Regeln. Ob Großküche, Kantine, Hotel oder Restaurant, genau koordinierte Arbeitsabläufe, das richtige Timing sowie ausgewählte Lebensmittel und Zutaten sind entscheidende Erfolgsfaktoren. Mit ISCON erreichen Sie professionelle Hygiene und Sauberkeit unter Berücksichtigung aller ökologischen und anwendungstechnischen Kriterien in Premium-Qualität.



### ISCOZON Classic L

- › entfernt hartnäckige Speisereste, sowie Kaffee- und Teebelag
- › enthält hochwirksames Aktivchlor
- › nicht für Aluminium geeignet

Inhalt:	Artikel-Nr.:	Preis:
12 kg	101004-12KG	35,00 €
25 kg	101004-25KG	69,00 €



### ISCOZON eco L

- › umweltfreundlicher Geschirr- und Gläserreiniger
- › für mittelhartes und hartes Wasser geeignet
- › nicht für Aluminium geeignet

Inhalt:	Artikel-Nr.:	Preis:
12 kg	101023-12KG	42,00 €
25 kg	101023-25KG	85,00 €



### ISCOZON eco L – Bag in Box

- › BIB Verpackung 80% weniger Kunststoffanteil
- › leichter Beutel innenliegend vollständig entleert
- › Kartontage kann separat über Papiertonne entsorgt werden
- › leichtes Handling durch Griffmulden

Inhalt:	Artikel-Nr.:	Preis:
12 kg	101023-12KG BIB	50,00 €



### ISCOZON glass L

- › umweltfreundlicher Gläserreiniger

Inhalt:	Artikel-Nr.:	Preis:
11 kg	101022-11KG	31,00 €



### ISCOCLEAR brilliant

- › Glanztrockner
- › bewirkt hervorragenden Glanzrocknungseffekt

Inhalt:	Artikel-Nr.:	Preis:
10 l	104001-10L	29,00 €
20 l	104001-20L	53,00 €



### ISCOCLEAR star

- › saurer Klarspüler für Geschirr- und Gläser-spülmaschinen

Inhalt:	Artikel-Nr.:	Preis:
10 l	104004-10L	39,00 €
20 l	104004-20L	75,00 €



### KALKCID F

- › Entkalker flüssig
- › nicht ätzend
- › mit Materialschutz

Gebinde:	Artikel-Nr.:	Preis:
10 x 1 l	100039-1L	46,00 €
11 kg	100039-11KG	34,00 €



### NIDUX

- › Grill- und Backofenreiniger
- › löst extreme Verschmutzung

Gebinde:	Artikel-Nr.:	Preis:
10 x 1 l	100020-1L	52,00 €
11 kg	100020-11KG	34,00 €



### ISCOCLEAN Fettlöser

- › Spezialreiniger gegen Fettverschmutzung

Gebinde:	Artikel-Nr.:	Preis:
10 x 1 l	100017-1L	63,00 €
10 l	100017-10L	30,00 €



### Küchenhygiene

Kochen heißt Vielfalt, dabei folgt jede Küche ihren eigenen Regeln. Ob Großküche, Kantine, Hotel oder Restaurant, genau koordinierte Arbeitsabläufe, das richtige Timing sowie ausgewählte Lebensmittel und Zutaten sind entscheidende Erfolgsfaktoren.

### Handhygiene

Händewaschen gehört zur Routine, unzählige Male am Tag. Dabei stellt sich nicht nur die Frage wie oft, sondern vor allem auch womit: Effiziente Handhygiene und auch -pflege ist bei uns kein Zufallsprodukt. Der tägliche Umgang mit Desinfektions- und Reinigungsmitteln bedeutet zusätzlichen Stress für die Haut. Alle Produkte von ISCON sind dermatologisch getestet – konsequent und ohne Tierversuche.

### Lebensmittelindustrie

Frische und Qualität sind das, was zählt. Selbst beim sorgfältigsten Umgang mit Lebensmitteln lauern an jeder Ecke Gefahren. Nahezu überall, wo Lebensmittel erzeugt, be- oder weiterverarbeitet werden, sind mögliche Verunreinigungen gegeben.

## DESINFEKTIONSMITTEL / REINIGER



### ISCOMAX DR-X

- › hochaktives Desinfektions- und Reinigungsmittel
- › breites Wirkungsspektrum
- › IHO gelistet
- › Dosierung: 1% = 60 min., 2% = 15 min.

Inhalt:	Artikel-Nr.:	Preis:
8 x 1 l, 6 x 1,5 l, 5 x 10 l	100036	auf Anfrage



### ISCOMAX DR-X Spray

- › hochaktives Desinfektions- und Reinigungsmittel
- › breites Wirkungsspektrum
- › IHO gelistet
- › Dosierung: pur

Inhalt:	Artikel-Nr.:	Preis:
10 x 1 l	1000034	auf Anfrage



### ISCOPUR sept

- › alkoholische Händedesinfektion
- › wirksam u.a. gegen behüllte und unbehüllte Viren
- › VAH gelistet
- › Dosierung: pur

Inhalt:	Artikel-Nr.:	Preis:
10 x 1 l	12-0006-1L	19,00 €



### ISCOPUR deconta

- › antibakterielle Handseife

Inhalt:	Artikel-Nr.:	Preis:
1 l	120005-1L	17,00 €



### MDS Armhebelspender Aluminium

- › für 1000 ml Flaschen
- › wahlweise für Handseifen, Dekontaminations- und Desinfektionsmittel

Artikel-Nr.:	Preis:
160006	70,00 €



### MDS Armhebelspender Plastik

- › für 1000 ml Flaschen
- › wahlweise für Handseifen, Dekontaminations- und Desinfektionsmittel

Artikel-Nr.:	Preis:
160007	60,00 €



# FESTSTOFFE

ISCON.  
just clean

## Die neue Geschirrspül-Generation

Der Impulson Feststoffreiniger ist ein Konzentrat, das mit Hilfe eines Dosiersystems Wasser in die Kartusche spült, um es in flüssigen Geschirreiniger umzuwandeln. Impulson ist effizient, umweltschonend, nachhaltig und absolut anwenderfreundlich. Eine Feststoffkartusche (4 kg) ersetzt ca. 16 kg flüssig Reiniger. Impulson spart Zeit (Plug and Play), Lagerfläche und erleichtert den Transport auf der Straße. Bei der Anwendung in der Küche wird die Belastung der Mitarbeiter durch Tragen schwerer Kanister (da die Impulson-Kartusche nur 4 kg leicht ist) reduziert. Im Vergleich zu herkömmlichen Flüssig-Gebinden reduziert sich die Abfallmenge durch die Umverpackung der Chemie um 80%. Impulson ist ein geschlossenes, sicheres System. Der Anwender kommt mit dem Produkt nicht in Berührung. Fehlanwendungen werden ausgeschlossen. Durch das innovative Dosiersystem ist eine besonders wirtschaftliche und sichere Dosierung garantiert. Geeignet für alle gewerblichen Geschirrspülmaschinen.



## IMPULSON Feststoff zur maschinellen Geschirreinigung

Die „IMPULSONIC evo“ ist ein Dosiersystem für IMPULSON Feststoff-Geschirreiniger, optional mit integrierter Flüssigklarspüldosierung für Industriemaschinen. Die integrierte Kontrolleinheit ermöglicht eine Programmierung für eine sichere und umweltfreundliche Nutzung von Geschirreinigern durch exakte automatische Dosierung.

Bezeichnung:	Artikel-Nr.:	Preis:
IMPULSONIC evo (Dosiersystem ohne Klarspülpumpe)	161260	586,00 €
IMPULSONIC evo RP (Dosiersystem mit Klarspülpumpe)	161259	628,00 €
IMPULSONIC evo SR (Feststoffklarspüler-Einheit)	161264	511,00 €



### IMPULSON force

- › hochkonzentrierter Feststoff-Geschirreiniger
- › mit Chlor und Phosphat
- › für weiches bis mittelhartes Wasser 0-14°dH (0-17,5°e)
- › Sicherheitskartusche mit leichter Handhabung

Gebinde:	Artikel-Nr.:	Preis:
4 x 4 kg	103001	134,00 €



### IMPULSON blitz

- › Feststoff Geschirreiniger Universal
- › ohne Phosphat, Chlor, NTA, EDTA
- › für weiches bis mittelhartes Wasser 0-14°dH (0-17,5°e)
- › Sicherheitskartusche mit leichter Handhabung

Gebinde:	Artikel-Nr.:	Preis:
4 x 4 kg	103005	146,00 €



### IMPULSON rinse

- › hochkonzentrierter, zu 100% aktiver Feststoff-Klarspüler für Hochtemperatur-Geschirrspülmaschinen
- › schnelle Trocknung
- › bis zu einer Wasserhärte von 12 d°H
- › eine Kartusche ergibt bis zu 6000 Körbe von Geschirr

Gebinde:	Artikel-Nr.:	Preis:
2 x 2,5 kg	103014	532,00 €



### IMPULSON eco safe

- › hochkonzentrierter, zu 100% für Metall geeigneter, geruchsloser Feststoffreiniger
- › ohne Phosphat
- › sichere Anwendung für Aluminium, Kupfer, Zinn und andere weiche Metalle, sowie empfindliches Spülgut
- › Nordic Swan

Gebinde:	Artikel-Nr.:	Preis:
4 x 4 kg	103012	163,00 €



### IMPULSON eco plus

- › hochkonzentrierter Feststoff-Geschirreiniger
- › ohne Phosphat, Chlor, NTA, EDTA
- › für weiches bis mittelhartes Wasser 0-14°dH (0-17,5°e)
- › Sicherheitskartusche mit leichter Handhabung
- › Nordic Swan

Gebinde:	Artikel-Nr.:	Preis:
4 x 4 kg	103010	166,00 €



### IMPULSON eco plex

- › hochkonzentrierter Feststoff Geschirreiniger
- › ohne Phosphat, Chlor, NTA, EDTA
- › für hartes Wasser 10-21°dH (12,5-26°e)
- › Sicherheitskartusche mit leichter Handhabung
- › Nordic Swan

Gebinde:	Artikel-Nr.:	Preis:
4 x 4 kg	103011	171,00 €



## BUTTERPORTIONIERER

### Butterportionierer – EasyButter Q

- › frische Butter auf Tastendruck
- › Befüllung mit handelsüblicher 250 g-Blockbutter
- › Sonderlackierung möglich

ø x H/mm:	370 x 570
Netzspannung:	120-240 V
Eingangsfrequenz:	50 - 60 Hz
Artikel-Nr.:	1014245
Preis:	1.990,00 €

Zubehör:	Artikel-Nr.:	Preis:
Zweitmagazin:	1012673	849,00 €
Freshbox:	1005361	59,00 €

## BESTECKPOLIERMASCHINE

### Besteckpoliermaschine TD 2000 – die kleine Schnelle

- › platzsparend und preiswert



Leistung/h:	2000 Teile
B x T x H/mm:	500 x 430 x 440
Gewicht:	37 kg
Anschlusswert:	0,42 kW / 230 V
Artikel-Nr.:	1000025
Preis:	2.943,00 €

Zubehör:	Artikel-Nr.:	Preis:
Fahrbares Untergestell mit ausziehbarer Korbhalterung:	1000681	309,00 €
Original Dörr-Poliergranulat SG 2000:	1000764	30,00 €
Schalldämmende Abdeckung:	1000680	249,00 €

### Besteckpoliermaschine TD 3000 L – Einstiegsmodell

- › Tischmodell in kostengünstiger und kompakter Bauweise



Leistung/h:	3000 Teile
B x T x H/mm:	600 x 540 x 405
Gewicht:	50 kg
Anschlusswert:	0,55 kW / 230 V
Artikel-Nr.:	0017015
Preis:	3.242,00 €

Zubehör:	Artikel-Nr.:	Preis:
Fahrbares Untergestell mit ausziehbarer Schublade:	0014768	589,00 €
Original Dörr-Poliergranulat SG 3000 (für TD 3000 L + TD 4000):	0017376	35,00 €
Schalldämmende Abdeckung:	1000239	249,00 €

### Besteckpoliermaschine TD 4000 – der Profi

- › laufruhiges Tischmodell mit LED-Anzeigen für Betriebsbereitschaft und Störmeldungen

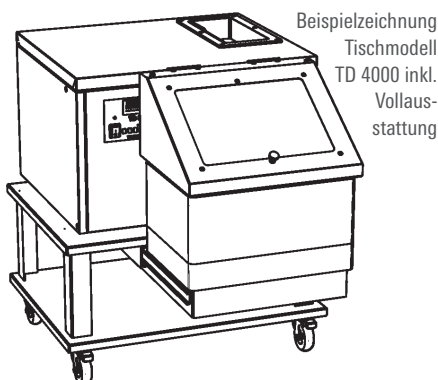

Leistung/h:	4000 Teile
B x T x H/mm:	600 x 535 x 455
Gewicht:	52 kg
Anschlusswert:	0,55 kW / 230 V
Artikel-Nr.:	1015261
Preis:	4.289,00 €

Zubehör:	Artikel-Nr.:	Preis:
Fahrbares Untergestell mit ausziehbarer Schublade:	0014768	589,00 €
Original Dörr-Poliergranulat SG 3000 (für TD 3000L + TD 4000):	0017376	35,00 €
Schalldämmende Abdeckung:	1015702	249,00 €

Alle Maschinen mit Netzanschluss 230 V / 50 Hz.

# BESTECKPOLIERMASCHINE

## Besteckpoliermaschine TD 8000 – das Powermodell

› Modell mit Klartext-Anzeige-Betriebsbereitschaft und Störmeldungen

Leistung:	8000 Teile pro Stunde
B x T x H/mm:	750 x 690 x 790
Gewicht:	105 kg
Anschlusswert:	1,00 kW / 230 V
Artikel-Nr.:	1004148
Preis:	5.885,00 €



## Besteckpoliermaschine TD 8000 Fill & Go – die Stärkste

› Modell mit Klartext-Anzeige Betriebsbereitschaft und Störmeldungen, automatische Befüllung

Leistung:	8000 Teile pro Stunde
B x T x H/mm (Querlage):	810 x 800 x 1060
B x T x H/mm (Längslage):	780 x 810 x 1060
Gewicht:	120 kg
Anschlusswert:	1,00 kW / 230 V
Artikel-Nr.:	1005825
Preis:	7.431,00 €



Zubehör für TD 8000 & TD 8000 Fill & Go:	Artikel-Nr.:	Preis:
Original Dörr-Poliergranulat SG 8000:	0015203	55,00 €
Schalldämmende Abdeckung TD 8000:	1004913	339,00 €
Besteckbehälter 600 x 400 x 220 mm (gelocht):	1004581	30,00 €
Besteckbehälter 600 x 400 x 170 mm (geschlossen):	1004582	27,00 €
Rollwagen für Besteckbehälter, blau, 600 x 400 mm:	1004591	55,00 €
Reinigungsalkohol	0015204	11,50 €

# GLÄSERPOLIERMASCHINE

## Gläserpoliermaschine TD 500 inkl. Wäschesack

Leistung:	500 Gläser pro Stunde
B x T x H/mm:	265 x 400 x 470
Gewicht:	20 kg
Anschlusswert:	0,69 kW / 230 V
Artikel-Nr.:	0020738
Preis:	1.769,00 €

Zubehör:	Artikel-Nr.:	Preis:
Ersatzbürstenset TD 500 (6 Stück):	0020900	228,00 €



## Gläserpoliermaschine TD 1000 inkl. Wäschesack

Leistung:	1000 Gläser pro Stunde
B x T x H/mm:	605 x 300 x 470
Gewicht:	30 kg
Anschlusswert:	1,27 kW / 230 V
Artikel-Nr.:	0020739
Preis:	2.514,00 €

Zubehör:	Artikel-Nr.:	Preis:
Ersatzbürstenset TD 1000 (8 Stück):	0020901	303,00 €



Alle Maschinen mit Netzanschluss 230 V / 50 Hz.

## SPÜLKÖRBE

Die Gläserkörbe von Cambro haben komplett geschlossene Seitenwände zur hygienischen Aufbewahrung. Staub, Schmutzstoffe und die Finger von Mitarbeitern können Gläser oder Geschirr nicht von der Seite her verunreinigen.



9 Fächer, Fachgröße: 148 x 148 mm, Außenmaß: 500 x 500 mm

Extender:	max. Höhe/mm:	Artikel-Nr.:	Preis:
1 Extender	90	9S318	36,00 €
2 Extender	132	9S434	47,00 €
3 Extender	174	9S638	56,00 €
4 Extender	216	9S800	68,00 €
5 Extender	258	9S958	79,00 €
6 Extender	300	9S1114	92,00 €



20 Fächer, Fachgröße: ø 98,4 mm, Außenmaß: 500 x 500 mm

Extender:	max. Höhe/mm:	Artikel-Nr.:	Preis:
1 Extender	143	20S418	39,00 €
2 Extender	184	20S534	50,00 €
3 Extender	225	20S738	62,00 €
4 Extender	267	20S900	74,00 €
5 Extender	308	20S1058	86,00 €
6 Extender	349	20S1214	99,00 €



30 Fächer, Fachgröße: ø 79,4 mm, Außenmaß: 500 x 500 mm

Extender:	max. Höhe/mm:	Artikel-Nr.:	Preis:
1 Extender	90	30S318	38,00 €
2 Extender	132	30S434	48,00 €
3 Extender	174	30S638	58,00 €
4 Extender	216	30S800	70,00 €
5 Extender	258	30S958	81,00 €
6 Extender	300	30S1114	92,00 €



16 Fächer, Fachgröße: 109 x 109 mm, Außenmaß: 500 x 500 mm

Extender:	max. Höhe/mm:	Artikel-Nr.:	Preis:
1 Extender	90	16S318	36,00 €
1 Extender	110	16S418	38,00 €
2 Extender	132	16S434	47,00 €
2 Extender	152	16S534	48,00 €
3 Extender	174	16S638	57,00 €
3 Extender	194	16S738	58,00 €
4 Extender	216	16S800	68,00 €
4 Extender	238	16S900	70,00 €
5 Extender	258	16S958	79,00 €
5 Extender	278	16S1058	80,00 €
6 Extender	300	16S1114	92,00 €
6 Extender	320	16S1214	93,00 €



25 Fächer, Fachgröße: 87 x 87 mm, Außenmaß: 500 x 500 mm

Extender:	max. Höhe/mm:	Artikel-Nr.:	Preis:
1 Extender	90	25S318	36,00 €
1 Extender	110	25S418	39,00 €
2 Extender	132	25S434	48,00 €
2 Extender	152	25S534	50,00 €
3 Extender	174	25S638	57,00 €
3 Extender	194	25S738	62,00 €
4 Extender	216	25S800	68,00 €
4 Extender	238	25S900	74,00 €
5 Extender	258	25S958	79,00 €
5 Extender	278	25S1058	86,00 €
6 Extender	300	25S1114	92,00 €
6 Extender	320	25S1214	99,00 €



36 Fächer, Fachgröße: 72 x 72 mm, Außenmaß: 500 x 500 mm

Extender:	max. Höhe/mm:	Artikel-Nr.:	Preis:
1 Extender	90	36S318	38,00 €
1 Extender	110	36S418	41,00 €
2 Extender	132	36S434	48,00 €
2 Extender	152	36S534	52,00 €
3 Extender	174	36S638	58,00 €
3 Extender	194	36S738	65,00 €
4 Extender	216	36S800	70,00 €
4 Extender	238	36S900	77,00 €
5 Extender	258	36S958	81,00 €
5 Extender	278	36S1058	89,00 €
6 Extender	300	36S1114	92,00 €
6 Extender	320	36S1214	101,00 €

49 Fächer, Fachgröße: 60 x 60 mm, Außenmaß: 500 x 500 mm

Extender:	max. Höhe/mm:	Artikel-Nr.:	Preis:
1 Extender	90	49S318	38,00 €
2 Extender	132	49S434	50,00 €
3 Extender	174	49S638	60,00 €
4 Extender	216	49S800	70,00 €
5 Extender	258	49S958	83,00 €
6 Extender	300	49S1114	95,00 €



Bitte bei jedem Korb die Farbe definieren. Die Extender werden Standard in softgrau ausgeliefert.  
z.B. Gläserkorb Artikelnummer 25S534 + Farbnummer 163 (rot) = Artikelnummer 25S534/163



# SPÜLKÖRBE

**CAMBRO**  
Presswerk Köngen GmbH  
A Subsidiary of Cambro Mfg. Co.



Tassenkorb  
16 Fächer



Tassenkorb  
20 Fächer

## Tassenkörbe

	16 Fächer	16 Fächer	16 Fächer	20 Fächer	20 Fächer
Außenmaß/mm:	500 x 500	500 x 500	500 x 500	500 x 500	500 x 500
Maximale Tassenhöhe/mm:	66	107	149	66	107
Fachgröße/mm:	111 x 111	111 x 111	111 x 111	111 x 88	111 x 88
Artikel-Nr.:	16C258	16C414	16C578	20C258	20C414
Preis:	16,00 €	36,00 €	53,00 €	16,00 €	37,00 €

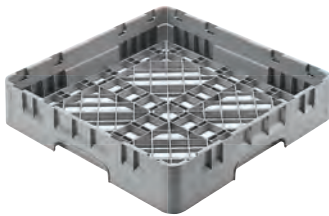

## Basiskorb

B x T x H/mm:	500 x 500 x 101
Fachinnenhöhe/mm:	67
Außenhöhe/mm:	101
Artikel-Nr.:	816063
Preis:	9,60 €



## Besteckkorb

B x T x H/mm:	500 x 500 x 101
Fachinnenhöhe/mm:	67
Außenhöhe/mm:	101
Artikel-Nr.:	816062
Preis:	10,00 €



## Fächerbesteckkorb

B x T x H/mm:	500 x 250 x 184
Fachinnenhöhe/mm:	120
Außenhöhe/mm:	184
Artikel-Nr.:	816064
Preis:	13,00 €



## Tellerspülkorb

B x T x H/mm:	500 x 500 x 101
Fachinnenhöhe/mm:	67
Außenhöhe/mm:	101
Artikel-Nr.:	816061
Preis:	10,50 €



## Tablettkorb offen

B x T x H/mm:	500 x 500 x 101
Fachinnenhöhe/mm:	67
Außenhöhe/mm:	101
Artikel-Nr.:	816070
Preis:	19,50 €



## Extender für Universalkörbe

B x T x H/mm:	500 x 500 x 51
Fachinnenhöhe/mm:	-
Außenhöhe/mm:	51
Artikel-Nr.:	816072
Preis:	8,00 €



## Spülkorb-Abdeckung für 1/1

B x T x H/mm:	500 x 500 x 24
Artikel-Nr.:	816071
Preis:	28,00 €



## Camdollywagen

B x T x H/mm:	540 x 540 x 200
Artikel-Nr.:	956003
Preis:	120,00 €



## Korbroller für Geschirrkörbe

B x T x H/mm:	535 x 535 x 192
Artikel-Nr.:	956001
Preis:	141,00 €

# SPÜLKÖRBE

## Ein einziger Korb für verschiedene Gläserhöhen – das höhenverstellbare System



- › Korbgröße 500 x 500 mm für alle gewerblichen Spülmaschinen
- › offene Korbstruktur für optimale Waschergebnisse
- › höhenverstellbare Aufsatzrahmen für Gläser bis 340 mm Höhe
- › Eckstreben mehrfach höhenverstellbar und vormontiert
- › Aufsatzrahmen je nach Glasdurchmesser farblich differenziert
- › Bestückung von außen leicht erkennbar
- › stapelbar und bestens geeignet für Transport und Lagerung



### Varianten:

- › Glashöhe 65-120 mm: 1x Aufsatzrahmen
- › Glashöhe 120-240 mm: 1x Extender (höhenverstellbar)
- › Glashöhe 240-340 mm: 2x Extender (höhenverstellbar)

### Gläserkorb, 9 Fächer, 149 x 149 mm

B x T x H/mm:	Zubehör:	Glashöhe/mm:	Artikel-Nr.:	Preis:
500 x 500 x 120/240	1x Extender*	120-240	90816015	24,00 €
500 x 500 x 240/340	2x Extender*	240-340	90816016	29,00 €

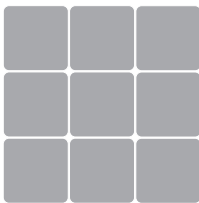

### Gläserkorb, 16 Fächer, 113 x 113 mm

B x T x H/mm:	Zubehör:	Glashöhe/mm:	Artikel-Nr.:	Preis:
500 x 500 x 65	-	65	90816017	15,00 €
500 x 500 x 65/120	1x Aufsatz	65-120	90816018	22,00 €
500 x 500 x 120/240	1x Extender*	120-240	90816019	28,00 €
500 x 500 x 240/340	2x Extender*	240-340	90816020	33,00 €

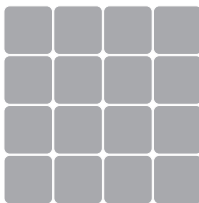

### Gläserkorb, 25 Fächer, 88 x 88 mm

B x T x H/mm:	Zubehör:	Glashöhe/mm:	Artikel-Nr.:	Preis:
500 x 500 x 65	-	65	90816021	16,00 €
500 x 500 x 65/120	1x Aufsatz	65-120	90816022	24,00 €
500 x 500 x 120/240	1x Extender*	120-240	90816023	32,00 €
500 x 500 x 240/340	2x Extender*	240-340	90816024	37,00 €

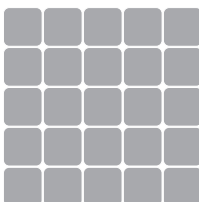

### Gläserkorb, 36 Fächer, 73 x 73 mm

B x T x H/mm:	Zubehör:	Glashöhe/mm:	Artikel-Nr.:	Preis:
500 x 500 x 65	-	65	90816025	18,00 €
500 x 500 x 65/120	1x Aufsatz	65-120	90816026	26,00 €
500 x 500 x 120/240	1x Extender*	120-240	90816027	35,00 €
500 x 500 x 240/340	2x Extender*	240-340	90816028	41,00 €

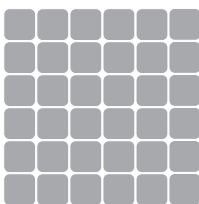

### Gläserkorb, 49 Fächer, 63 x 63 mm

B x T x H/mm:	Zubehör:	Glashöhe/mm:	Artikel-Nr.:	Preis:
500 x 500 x 65	-	65	90816029	20,00 €
500 x 500 x 65/120	1x Aufsatz	65-120	90816030	28,00 €
500 x 500 x 120/240	1x Extender*	120-240	90816031	40,00 €
500 x 500 x 240/340	2x Extender*	240-340	90816032	44,00 €

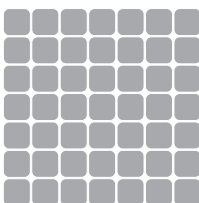

### Zubehör

Bezeichnung:	Artikel-Nr.:	Preis:
Kit zur Höhenverstellung von Gläserkörben (20 Stück)	90810009	4,00 €

\*höhenverstellbar

# TABLETTABRÄUM- / GETRÄNKEWAGEN



## Tablettwagen RTW für Tablettgröße GN 1/1

Rahmenkonstruktion aus eloxierten Spezial-Leichtmetall-Profilen, Seitenwände und Trennwand aus melaminharzbeschichteten Platten, ringsum in einem U-Profil eingefasst. Rück- und Vorderseite offen. Tablettauflagen aus verchromtem Rundmaterial. Fahrbar durch 4 korrosionsgeschützte, kugelgelagerte Lenkrollen mit Abweisrollen, 2 davon feststellbar. Auch komplett mit Acrylglastür/en lieferbar (Melaminplattenverkleidung ringsum).

Die leichten Tablettwagen sind in folgenden Ausführungen und Farben lieferbar:

- › 1 Abteil oder 2 Abteile
- › Rückwände aus Melaminharzplatten oder Chromnickestahl (Option)
- › mit oder ohne Türen
- › Seitenwände aus Chromnickelstahl (Option)
- › Tablettabstand: 75/100/125/150/175 mm
- › Universal-, GN 1/1-, EN-, Trapez-Tabletts



### Tablettwagen RTW 1-teilig

Modell:	Tabletts:	B x T x H/mm:**	Artikel-Nr.:	Preis:
RTW 103	7	470 x 640 x 1450	*L 1103	654,00 €
RTW 105	9	470 x 640 x 1450	*L 1105	669,00 €
RTW 107	11	470 x 640 x 1450	*L 1107	693,00 €
RTW 151	14	680 x 775 x 1450	*L 1151	682,00 €
RTW 153	18	680 x 775 x 1450	*L 1153	702,00 €
RTW 155	22	680 x 775 x 1450	*L 1155	723,00 €

### Tablettwagen RTW 2-teilig

Modell:	Tabletts:	B x T x H/mm:**	Artikel-Nr.:	Preis:
RTW 203	14	830 x 640 x 1450	*L 1203	893,00 €
RTW 205	18	830 x 640 x 1450	*L 1205	930,00 €
RTW 207	22	830 x 640 x 1450	*L 1207	967,00 €
RTW 251	28	1240 x 775 x 1450	L 1251	957,00 €
RTW 253	36	1240 x 775 x 1450	L 1253	993,00 €
RTW 255	44	1240 x 775 x 1450	L 1255	1.038,00 €



### Tablettwagen TWE

Rahmenkonstruktion aus Chromnickelstahl-Vierkantrohr 25 x 25 mm, ringsum verschweißt, Tablettauflagen aus Chromnickelstahl-Rundmaterial bei 1 Abteil. 2+3 Abteile mit CNS-Winkelauflagen. Fahrbar durch 4 korrosionsgeschützte, kugelgelagerte Lenkrollen, 2 davon feststellbar. Auch komplett mit Edelstahltür/en lieferbar.

Modell:	Tabletts:	B x T x H/mm:**	Artikel-Nr.:	Preis:
TWE 1060	11	470 x 640 x 1650	*K 0104	970,00 €
TWE 2060	22	830 x 640 x 1650	*K 0501	1.277,00 €
TWE 3060 (o. Abb.)	33	1200 x 640 x 1650	*K 0701	1.648,00 €

\*Artikel mit Türen lieferbar. Preis auf Anfrage. / \*\*ohne Türen. / Lieferung ohne Dekoration.



### Getränkewagen SGW

Rahmenkonstruktion aus verchromtem Rundmaterial. Fahrbar durch 4 korrosionsgeschützte, kugelgelagerte Lenkrollen mit Abweisrollen, 125 mm Durchmesser, 2 davon feststellbar. Höhenabstand zwischen den Borden: 355 mm.

Modell:	Auflagerost:	Kisten:	B x T x H/mm:	Artikel-Nr.:	Preis:
SGW 04/H	450 x 390	4	585 x 570 x 1630	L 8010	669,00 €
SGW 04	940 x 390	4	1080 x 570 x 840	L 8001	564,00 €
SGW 08	940 x 390	8	1080 x 570 x 1630	L 8002	921,00 €

# TABLETTABRÄUMWAGEN

## Mehr Raum für kreative Ideen

Tablett-Abräumwagen sorgen schnell für Ordnung bei der Selbstbedienung. Damit der Geschirr-Rücktransport auch hektische Stoßzeiten sicher übersteht, werden Tablett-Abräumwagen von BLANCO Professional aus hochwertigem rostfreien Edelstahl verarbeitet. Die verschweißte Rahmenkonstruktion bürgt für maximale Stabilität und Langlebigkeit, kompakte Maße und Wendigkeit inklusive. Die serienmäßigen Wandabweiser schützen Gerät und Mobiliar. Die Tablettauflagen sind aus Edelstahl mit integrierter, beidseitiger Durchschubsicherung. Die Tablettauflagegestelle sind komplett entnehmbar. Die Rollen (ø 125 mm) sind aus Kunststoff, zwei davon sind feststellbar.



**Optional:** eine zusätzliche Durchschubsicherung hinten hält die Tablett sicher in Position.



### TAW 1-teilig

Tablett-Abräumwagen, 1-teilig, beidseitig beschickbar

Für Tablettgrößen:	Kapazität		Abstand		Artikel-Nr.:	Preis:
	Tabletts:	B x T x H/mm:	Tabletts/mm:	Tabletts/mm:		
TAW 10 GN	10	468 x 673 x 1550	125	125	574240	404,00 €
TAW 10 EN	10	513 x 673 x 1550	125	125	574241	404,00 €
TAW 10 KN	10	487 x 607 x 1550	125	125	574242	404,00 €
TAW 12 GN	12	468 x 673 x 1550	100	100	574325	425,00 €
TAW 12 EN	12	513 x 673 x 1550	100	100	574326	425,00 €
TAW 12 KN	12	487 x 607 x 1550	100	100	574327	425,00 €

### TAW 2-teilig

Tablett-Abräumwagen, 2-teilig, beidseitig beschickbar

Für Tablettgrößen:	Kapazität		Abstand		Artikel-Nr.:	Preis:
	Tabletts:	B x T x H/mm:	Tabletts/mm:	Tabletts/mm:		
TAW 2 x 10 GN	20	850 x 673 x 1550	125	125	574243	607,00 €
TAW 2 x 10 EN	20	940 x 673 x 1550	125	125	574244	607,00 €
TAW 2 x 10 KN	20	888 x 607 x 1550	125	125	574245	607,00 €
TAW 2 x 12 GN	24	850 x 673 x 1550	100	100	574328	647,00 €
TAW 2 x 12 EN	24	940 x 673 x 1550	100	100	574329	647,00 €
TAW 2 x 12 KN	24	888 x 607 x 1550	100	100	574330	647,00 €

### Optionale Ausstattung für mehr Komfort

Die Verkleidung ist abnehmbar – das erleichtert die Reinigung und erhöht die Flexibilität beim Einsatz. Das Beste daran: Sie fügt sich nahtlos ins bewährte Farbkonzept des BASIC LINE Speisenausgabesystems und der Servierwagen-Verkleidungen von BLANCO Professional ein. Auf Wunsch werden die Wagen mit ergonomischem Schiebegriff, Wagendach aus hygienischem Edelstahl oder zusätzlicher Durchschubsicherung geliefert.

Bezeichnung:	Artikel-Nr.:	Preis:
Seitenwandverkleidung 2-seitig, Edelstahl	378450 + 452	284,00 €
Seitenwandverkleidung 2-seitig, Edelstahl	378441 + 443	187,00 €
Seiten- u. Rückwandverkleidung 3-seitig, Edelstahl für TAW 10 / 12	378453 bis 455	333,00 €
Seiten- u. Rückwandverkleidung 3-seitig, Edelstahl für TAW 2 x 10 / 2 x 12	378456 bis 458	382,00 €
Seiten- u. Rückwandverkleidung 3-seitig, farbig für TAW 10 / 12	378444 bis 446	236,00 €
Seiten- u. Rückwandverkleidung 3-seitig, farbig für TAW 2 x 10 / 2 x 12	378447 bis 449	284,00 €
Wagendach Edelstahl mit umlaufender Galerie für TAW 10 / 12	574246 bis 248	219,00 €
Wagendach Edelstahl mit umlaufender Galerie für TAW 2 x 10 / 2 x 12	574249 bis 251	317,00 €
Schiebegriff	-	52,00 €
Durchschubsicherung zusätzlich für TAW 10 / 12	-	49,00 €
Durchschubsicherung zusätzlich für TAW 2 x 10 / 2 x 12	-	98,00 €

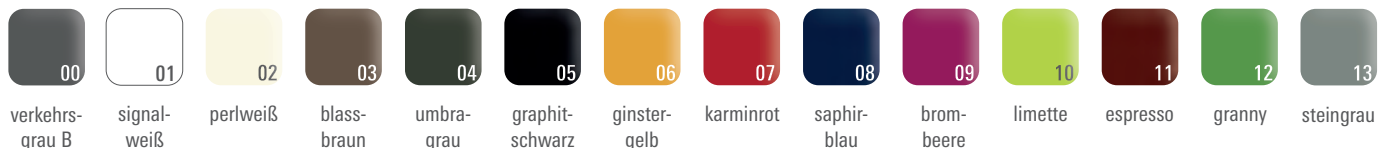

Lieferung ohne Dekoration / Abbildungen teilweise mit optionaler Ausstattung / Türen mit und ohne Glaseinsatz auf Anfrage.



# TABLETTABRÄUMWAGEN

**HUPFER**  
we make work flow

## Tablettabräumwagen TAWALU aus Aluminium

Tablett-Rücklauf reibungslos und effizient: Hierzu bietet Ihnen Hupfer mit dem Tablett-Abräumwagen aus Aluminium, kurz TAWALU, die ideale Lösung. Dank Spezialprofilen und einer verwindungssteifen Konstruktion aus leichtem, eloxiertem Aluminium profitieren Sie von höchster Belastbarkeit bei gleichzeitig geringem Kraftaufwand im Fahrtbetrieb. Ganz gleich, ob es sich um die Gemeinschaftsverpflegung, SB-Restaurants oder ähnliche Betriebe handelt, die TAWALU-Gerätelinien finden bei jedem Anwender Verwendung. Der unter ergonomischen Gesichtspunkten konzipierte TAWALU bietet optimale Handlingeigenschaften – selbst bei maximaler Beschickung.

- › leicht und stabil in der Handhabung
- › serienmäßig mit drehbaren Abweiserrollen ausgestattet
- › optional mit Schiebegriff aus ergonomisch geformtem Aluminium-Rundrohr
- › bedarfsgerecht wählbare Rollenausstattung

### TAWALU 1-teilig

- › andere Tablettgrößen und -kapazitäten auf Anfrage lieferbar

Für Tablettgrößen:	Kapazität Tablett:	B x T x H/mm:	Abstand Tablett:	Artikel-Nr.:	Preis:
GN 1/1	Längseinschub / 18	460 x 687 x 1635	75 mm	0222016-N	759,00 €
GN 1/1	Längseinschub / 13	460 x 687 x 1635	100 mm	0222015-N	702,00 €
GN 1/1	Längseinschub / 10	460 x 687 x 1635	125 mm	0222014-N	676,00 €
GN 1/1	Quereinschub / 36	665 x 815 x 1635	75 mm	0222076-N	802,00 €
GN 1/1	Quereinschub / 26	665 x 815 x 1635	100 mm	0222075-N	741,00 €
GN 1/1	Quereinschub / 20	665 x 815 x 1635	125 mm	0222074-N	713,00 €

### TAWALU 2-teilig

- › andere Tablettgrößen und -kapazitäten auf Anfrage lieferbar

Für Tablettgrößen:	Kapazität Tablett:	B x T x H/mm:	Abstand Tablett:	Artikel-Nr.:	Preis:
2 x GN 1/1	Längseinschub / 36	820 x 687 x 1635	75 mm	0222166-N	1.103,00 €
2 x GN 1/1	Längseinschub / 26	820 x 687 x 1635	100 mm	0222165-N	989,00 €
2 x GN 1/1	Längseinschub / 20	820 x 687 x 1635	125 mm	0222164-N	937,00 €
4 x GN 1/1	Quereinschub / 36	1230 x 815 x 1435	125 mm	0222214-N	998,00 €
4 x GN 1/1	Quereinschub / 28	1230 x 815 x 1435	150 mm	0222213-N	962,00 €

### TAWALU mit Acrylglastür und Rückwand

- › andere Tablettgrößen und -kapazitäten auf Anfrage lieferbar

#### 1-teilig

Für Tablettgrößen:	Kapazität Tablett:	B x T x H/mm:	Abstand Tablett:	Artikel-Nr.:	Preis:
GN 1/1	Längseinschub / 10	460 x 687 x 1635	125 mm	0222014-T	1.014,00 €
GN 1/1	Längseinschub / 13	460 x 687 x 1635	100 mm	0222015-T	1.040,00 €
GN 1/1	Längseinschub / 18	460 x 687 x 1635	75 mm	0222016-T	1.096,00 €

#### 2-teilig

Für Tablettgrößen:	Kapazität Tablett:	B x T x H/mm:	Abstand Tablett:	Artikel-Nr.:	Preis:
2 x GN 1/1	Längseinschub / 20	820 x 687 x 1635	125 mm	0222164-T	1.628,00 €
2 x GN 1/1	Längseinschub / 26	820 x 687 x 1635	100 mm	0222165-T	1.680,00 €
2 x GN 1/1	Längseinschub / 36	820 x 687 x 1635	75 mm	0222166-T	1.794,00 €

#### Ausstattung

- › geschlossene Version mit Tür
- › Durchschubsicherung Edelstahl
- › Aufsatzkorb, Wagendach offen
- › Schiebegriff links oder rechts
- › Galerie, Wagendach Edelstahl
- › Aufsatzkorb, Wagendach Edelstahl

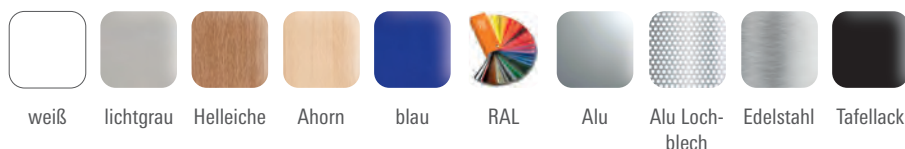

TAWALU, mit beschreibbarer Tafellack-Beschichtung als Seitenwand, Mehrpreis auf Anfrage

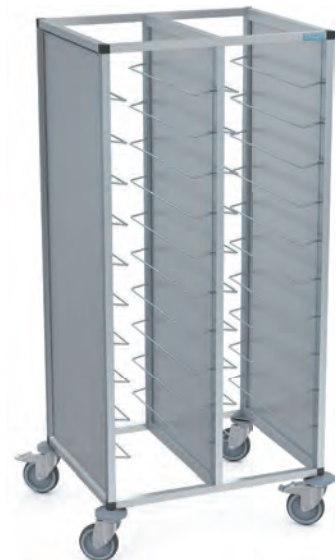



## BESTECKWAGEN

### Besteck- und Tablett-Ausgabewagen AGW 504 und AGW 507

Ausführung: Rahmenkonstruktion aus eloxierten Spezial-Leichtmetall-Profilen, melaminharzbeschichtete Seitenwände im U-Profil eingefasst. Besteckköcher-Aufsatz mit Serviettenspender für max. 300 Servietten der Größe 90 x 130 mm, (575 x 295 x 210 mm). Fahrbar durch 4 korrosionsgeschützte, kugelgelagerte Lenkrollen von 125 mm Durchmesser, 2 davon mit Feststellern. Abweisrollen an den 4 Wagenecken. Lichte Innenmaße des Wagens: 570 x 325 x 650 mm. **Standardfarben** (bei Bestellung bitte Farbe angeben)



Modell:	AGW 504
Ausführung:	Melamin-Seitenwände
B x T x H/mm:	725 x 425 x 905
Artikel-Nr.:	L 0504
Preis:	714,00 €



Modell:	AGW 507
Ausführung:	Melamin-Seitenwände + Rückwand
B x T x H/mm:	725 x 425 x 1250
Artikel-Nr.:	L 0507
Preis:	927,00 €



Abb. mit Zubehör

### Löffelwagen

- › 4 rostfreie Lenkrollen, 2 mit Feststeller
- › 11 unterschiedlich große, runde Aussparungen im oberen Bord zur Aufnahme von großen Schöpflöffeln, Schneebeesen etc.
- › inkl. beidseitiger Galerie zum Einhängen von Kleinteilen
- › inkl. zusätzlicher Hängeleiste für Löffel, Gabeln etc.

Modell:	LW 8 x 5-2
Gewicht/kg:	19
B x T x H/mm:	900 x 600 x 950
Artikel-Nr.:	569791
Preis:	685,00 €



### Besteck- und Tablettwagen

- › inkl. 10 Besteckbehälter (GN 1/4-150)
- › 4 rostfreie Lenkrollen, 2 mit Feststeller
- › aus CNS mit transparenter, halbseitig klappbarer Plexiglasabdeckung und 2 CNS-Serviettenspender
- › Kapazität: 120 Tablettts, 1100 Besteckteile

Modell:	BT 800
Gewicht/kg:	41
B x T x H/mm:	900 x 600 x 1485
Artikel-Nr.:	572362
Preis:	1.728,00 €

Auch in niedriger Ausführung für **KIDS** und **REHA** lieferbar (siehe Seite 88).



### Besteck- und Tablettwagen

- › inkl. 5 Besteckbehälter (GN 1/4-150)
- › 4 rostfreie Lenkrollen, 2 mit Feststeller
- › aus CNS mit transparenter, halbseitig klappbarer Plexiglasabdeckung und 1 CNS-Serviettenspender
- › Kapazität: 120 Tablettts, 500 Besteckteile

Modell:	BT 400
Gewicht/kg:	24
B x T x H/mm:	900 x 600 x 1270
Artikel-Nr.:	572361
Preis:	1.010,00 €

# SERVIERWAGEN



SW-850 RL-2



SW-1050 RL-3M



SW-1050 RS-2M

## Servierwagen Servo<sup>+</sup>

Äußerst stabiler Servierwagen, Schraubenkonstruktion ohne Schweißnähte, aus Edelstahl, Rundrohr-Schiebebügel, tiefgezogene Borde mit Stopprand, schalldämmend, Stoßecken an jedem Bord, mit rostfreien, hochwertigen Kunststoffrollen – 2 Lenkrollen, 2 Lenkstopprollen, leicht montierbar (geliefert als flat pack). Bei Typ Servo<sup>+</sup> schwere Ausführung, nur montiert lieferbar.

Bezeichnung:	Borde:	B x T x H/mm:	Tragfähigkeit/kg:	Bordmaße/mm:	Artikel-Nr.:	Preis:
SW-850 RL-2	unmontiert, 2	870 x 570 x 950	120	800 x 500	88025001	221,00 €
SW-850 RL-3	unmontiert, 3	870 x 570 x 950	150	800 x 500	88025005	276,00 €
SW-1050 RL-2	unmontiert, 2	1070 x 570 x 950	120	1000 x 500	88025011	325,00 €
SW-1050 RL-3	unmontiert, 3	1070 x 570 x 950	150	1000 x 500	88025013	386,00 €
SW-1050 RS-2M	montiert, 2	1035 x 535 x 1043	160	1000 x 500	88025024	422,00 €
SW-1050 RS-3M	montiert, 3	1035 x 535 x 1043	200	1000 x 500	88025026	488,00 €
SW-1050 RS-4M	montiert, 4	1035 x 535 x 1353	240	1000 x 500	88025028	643,00 €
SW-1060 RL-2	unmontiert, 2	1070 x 670 x 950	120	1000 x 600	88025017	339,00 €
SW-1060 RL-3	unmontiert, 3	1070 x 670 x 950	150	1000 x 600	88025019	408,00 €
SW-1060 RL-4	unmontiert, 4	1070 x 670 x 1260	160	1000 x 600	88025021	634,00 €
SW-1060 RS-2M	montiert, 2	1035 x 635 x 1043	160	1000 x 600	88025030	447,00 €
SW-1060 RS-3M	montiert, 3	1035 x 635 x 1043	200	1000 x 600	88025032	512,00 €
SW-1060 RS-4M	montiert, 4	1035 x 635 x 1353	240	1000 x 600	88025034	666,00 €



Standardausführung SW .../2



Standardausführung SW .../3



Schwere Ausführung SSW .../3

## Servierwagen, verschweißt

Servierwagen SW von Hupfer sind bekanntlich robust. Die Modellreihe SSW steht für die ganz harte Nutzung im Großküchenalltag. Mit verschiedenen Bordmaßen und -anzahlen erhältlich, können beide Versionen mit diverserem Zubehör bis hin zu luftdichten Rollen ausgestattet werden. Das unterstreicht die hohe Qualität im Sinne des Nutzers.

Bezeichnung:	Borde:	B x T x H/mm:	Bordmaße/mm:	Artikel-Nr.:	Preis:
SW 6 x 4/2 Edelstahl	2	695 x 495 x 896	600 x 400	0124002	262,00 €
SW 6 x 4/3 Edelstahl	3	695 x 495 x 896	600 x 400	0124012	297,00 €
SW 8 x 5/2 Edelstahl	2	895 x 595 x 949	800 x 500	0111932	238,00 €
SW 8 x 5/3 Edelstahl	3	895 x 595 x 949	800 x 500	0111962	295,00 €
SW 8 x 5/4 Edelstahl	4	895 x 595 x 1264	800 x 500	0111992	481,00 €
SW 10 x 6/2 Edelstahl	2	1095 x 695 x 949	1000 x 600	0112052	389,00 €
SW 10 x 6/3 Edelstahl	3	1095 x 695 x 949	1000 x 600	0112082	470,00 €

## Servierwagen, schwere Ausführung, verschweißt

Bezeichnung:	Borde:	B x T x H/mm:	Tragfähigkeit/kg:	Bordmaße/mm:	Artikel-Nr.:	Preis:
SSW 8 x 5/2 Edelstahl	2	895 x 595 x 1012	120	800 x 500	0112172	419,00 €
SSW 8 x 5/3 Edelstahl	3	895 x 595 x 1012	180	800 x 500	0112202	511,00 €
SSW 10 x 6/2 Edelstahl	2	1095 x 695 x 1012	120	1000 x 600	0112292	446,00 €
SSW 10 x 6/3 Edelstahl	3	1095 x 695 x 1012	180	1000 x 600	0112322	527,00 €



SW 8 x 5-3



SW 10 x 6-2



SW 10 x 6-3

**Servierwagen aus CNS**

Eingeschweißte Borde, eingerollte Kanten an den Borden, integrierte Schalldämmung und Stoßschutz, Belastbarkeit bis zu 200 kg, hohe Wendigkeit durch 4 Lenkrollen, stahlverzinkt, davon 2 mit Feststeller. Auch in reduzierter Höhe erhältlich (siehe Seite 88).

Bezeichnung:	Borde:	B x T x H/mm:	Tragfähigkeit/kg:	Artikel-Nr.:	Preis:
SW 6 x 4-2	2	700 x 500 x 950	120	566246	186,00 €
SW 6 x 4-3	3	700 x 500 x 950	120	566247	202,00 €
SW 8 x 5-2	2	900 x 600 x 950	120	555527	210,00 €
SW 8 x 5-3	3	900 x 600 x 950	120	555528	232,00 €
SW 10 x 6-2	2	1100 x 700 x 1010	160	555536	401,00 €
SW 10 x 6-3	3	1100 x 700 x 1010	200	555538	489,00 €
SW 10 x 6-4	4	1100 x 700 x 1350	200	563459	582,00 €
SW 10 x 6-5	5	1100 x 700 x 1350	200	563462	740,00 €



**Verkleidungs-Sets für Servierwagen**

Die Verkleidung für die BLANCO Servierwagen lässt sich überall dort einsetzen, wo Sichtschutz gewünscht ist. Im Gastbereich wird sauberes Geschirr geschützt und gebrauchtes bleibt verborgen. Die stabilen Seitenwände kann man leicht ein- und aushängen. Das erleichtert die Reinigung und der Wagen ist auch weiterhin ohne Verkleidung einsatzbereit.

00	01	02	03	04	05	06	07	08	09	10	11	12	13
verkehrsgrau B	signalweiß	perlweiß	blassbraun	umbra-grau	graphit-schwarz	ginster-gelb	karminrot	saphirblau	brombeere	limette	espresso	granny	steingrau



Abb. SW 8 x 5-3, Verkleidung granny



Abb. SW 10 x 6-3 BASIC, Verkleidung CNS



Abb. SW 10 x 6-3 BASIC, Verkleidung karminrot

Bezeichnung:	Verkleidung 3-seitig, mit frontseitigen Flügeltüren, CNS:**	Verkleidung 3-seitig, mit frontseitigen Flügeltüren, farbig:**
Ausführung:	zur einfachen Montage	zur einfachen Montage
Material:	Edelstahl	Feinblech, doppelseitig, elektrolytisch verzinkt, pulverbeschichtet in versch. Farben
Artikel-Nr. für Modell SW 8 x 5-2, SW 8 x 5-3:	375450	375454
Preis:	383,00 €	281,00 €
Artikel-Nr. für Modell SW 10 x 6-2, SW 10 x 6-3, SW 10 x 6-2 Basic, SW 10 x 6-3 Basic:	375452	375456
Preis:	435,00 €	306,00 €

\*\*Auch ohne Türen lieferbar.

# MOBILE SERVIERWAGEN

**BLANCO**  
PROFESSIONAL

## BLANCO Servierwagen als mobile und flexible Lösung beim Besteckausgeben und Abräumen

### Ran ans Büfett!

Mit einem Besteckaufsatz wird aus jedem vorhandenen SW 10 x 6 eine mobile Ausgabe für Tablett, Besteck und Servietten (Farbvarianten für Verkleidung auf S. 148)

### Schnell sortiert und ab damit!

Die mobile Abräumstation: mit dem Servierwagen als Basis ist die neue Abräumstation wie geschaffen fürs Abstellen, Sortieren und Rückführen von Tablett, Geschirr und Besteck von bis zu 45 Gästen. Clevere Details und ein Sichtschutz mit Kennzeichnungs-Möglichkeit erhöhen die Effizienz.

## Besteckaufsatz CAT 5

In Kombination mit SW 10 x 6 bietet der neue Besteckaufsatz genug Platz für Besteck, Tablett, Geschirr, Servietten und Würzmittel. Er kann jederzeit nachgerüstet und einfach wieder abgenommen werden. Eine feste Verschraubung sorgt für hohe Stabilität.

- › inkl. 5 Besteckbehälter der Größe GN 1/4-150 aus Edelstahl
- › mit transparenter, halbseitig klappbarer Plexiglas-Abdeckung
- › passend zu allen Servierwagen 10 x 6

Bezeichnung:	B x T x H/mm:	Artikel-Nr.:	Preis:
CAT 5	1031 x 318 x 361	574772	335,00 €

## Mobile Abräumstation SW MCS 10 x 6-3

Wie geschaffen für die Selbstbedienung. In Schulen und Kindergärten ist das Mithelfen beim Abräumen ein Lernfaktor im Umgang mit Ressourcen. Mit der Abräumstation kann man übersichtlich Tablett, Teller, Besteck und Gläser, aber auch Restmüll und Papier sortieren. Wendige Rollen erleichtern den Weg zurück in die Spülküche. Auch im Service, z.B. im Biergarten oder bei Veranstaltungen, hilft die mobile Abräumstation beim Bündeln von Arbeitsgängen und spart Zeit, wenn es hektisch wird.

- › mit 3 Borden (1000 x 600 mm) und Ausschnitt für Abfallbehälter (2 x GN 1/3-200) im oberen Bord
- › aus rostfreiem Edelstahl
- › Borde verschweißt
- › inkl. 4 Knotenbleche je Bord an den 2 oberen Borden
- › 4 Lenkrollen, davon 2 mit Feststeller, Kunststoffrollen rostfrei gem. DIN 18867-8
- › 2 x GN-B 1/3-200 im Lieferumfang enthalten
- › Kapazität: max. 45 Personen

### Sichtschutz

- › kann auch zur individuellen Kennzeichnung von Restmüll, Papier, Glas und Besteck genutzt werden
- › aus Feinblech, doppelseitig elektrolytisch verzinkt, pulverbeschichtet

Bezeichnung:	B x T x H/mm:	Artikel-Nr.:	Preis:
SW MCS 10 x 6-3	1100 x 700 x 950	382663	630,00 €
Sichtschutz	1031 x 205 x 430	382662	126,00 €

## Arbeitsplatte WB 8 x 5

Herzstück ist die neue Arbeitsplatte aus Edelstahl. Sie passt perfekt auf nahezu jeden vorhandenen BLANCO Servierwagen 8 x 5. Eine spezielle Befestigung ist nicht notwendig und die Platte kann jederzeit wieder abgenommen werden. Sie enthält zwei Ausschnitte zum Einsetzen von zwei GN 1/3-65 für den Transport von Schneidgut oder als Auffangbehälter.

- › zum Aufsetzen auf Servierwagen 8 x 5 (ohne Galerie) inkl. Ausschnitt für zwei GN-Behälter 1/3-65
- › aus rostfreiem Edelstahl
- › 2 x GN 1/3-65 im Lieferumfang enthalten

### Schneidbrett aus Kunststoff oder Holz

Die hochwertigen Schneidbretter haben stabilen Halt und sind optimal auf die Arbeitsplatte und die integrierten GN-Behälter abgestimmt. Praktisch: Beide enthalten eine Safrinne mit Auslauf in die GN-Behälter der Arbeitsplatte.

Bezeichnung:	B x T x H/mm:	Artikel-Nr.:	Preis:
WB 8 x 5	773 x 500 x 61	574773	156,00 €
Schneidbrett Kunststoff GN 1/1	530 x 325 x 20	574776	63,00 €
Schneidbrett Holz GN 1/1 Buche	530 x 325 x 20	574775	59,00 €



Diese und weitere Optionen sowie Zubehör **auf Anfrage**.



Besteckaufsatz CAT 5 an Servierwagen SW 10 x 6-3 BASIC mit 3-seitiger Verkleidung, mit Zubehör Tablett



Mobile Abräumstation SW MCS 10 x 6-3 mit Abstellbord in Kinderhöhe, Einhängerahmen für drei GN 1/6-200, Tropfwanne für Gläserkorb und 3-seitiger Verkleidung



Arbeitsplatte WB 8 x 5 auf SW 8 x 5-3 mit Verkleidung und Türen in Granny, Kunststoffschneidbrett, Einhängerahmen mit 3 x GN 1/6-200 und Messerhalter, mit Zubehör Messer/Papierrolle

### Tellerstapelsysteme Plate Mate

- › weltweit einzigartiges Tellerstapelsystem
- › für alle runden, viereckigen und ovalen Teller und Platten bis 330 mm Durchmesser und 50 mm Höhe geeignet
- › jede der vier Säulenseiten einzeln einstellbar – Wandmodell einseitig einstellbar
- › fahrbare Tellerwagen schnell und platzsparend zusammenklappbar



Fahrbarer  
Tellerwagen  
PM 84 Z

Wandmodell:	Höhe/mm:	Artikel-Nr.:	Preis:
WM 6 für 6 Teller	570	4639	127,00 €
WM 9 für 9 Teller	770	4640	132,00 €
WM 12 für 12 Teller	990	4641	162,00 €

Tischmodell:	Höhe/mm:	Artikel-Nr.:	Preis:
TM 48 für 48 Teller	1170	4635	519,00 €
TM 36 für 36 Teller	930	4636	363,00 €
TM 24 für 24 Teller	730	4637	333,00 €
TM 12 für 12 Teller	490	4638	186,00 €

Tellerwagen:	Höhe/mm:	Artikel-Nr.:	Preis:
PM 84 STA für 84 Teller Standard	1850	4630	892,00 €
PM 84 Z für 84 Teller zusammenlegbar	1890	4632	892,00 €
PM 60 Z für 60 Teller zusammenlegbar	1490	4643	833,00 €
PM 48 Z für 48 Teller zusammenlegbar	1270	4634	774,00 €

### Zubehör

Bezeichnung:	Modell:	L x B/mm:	Artikel-Nr.:	Preis:
Schutzhülle für Tellerwagen	PM 84 STA	600 x 600	Z4631	240,00 €
Schutzhülle für Tellerwagen	PM 48 Z	650 x 650	Z4644	220,00 €
Schutzhülle für Tellerwagen	PM 60 Z	650 x 650	Z4643	240,00 €
Schutzhülle für Tellerwagen	PM 84 Z	650 x 650	Z4642	240,00 €

## BLANCO PROFESSIONAL

### SERVISTAR Tellerstapelsystem

- › absolut sichere und elastische Fixierung der vertikal gestapelten Teller durch die cleveren Tellerhalter mit Softgrip-Oberfläche
- › einfache und stufenlose Anpassung des Haltesystems an verschiedene Tellergrößen bis 300 mm
- › robuste Alltagstauglichkeit durch verwindungssteifen Edelstahlrahmen
- › ideal zum Vorrichten oder Portionieren von Kaltspeisen
- › praktisch als Zwischenablage
- › ideal, wenn Küche, Kühl- und Speiseraum auf verschiedenen Etagen liegen
- › für Catering- und Partyservice
- › fahrbare Ausführung mit 4 Lenkrollen, stahlverzinkt (auch in Kunststoff erhältlich), 2 mit Feststeller

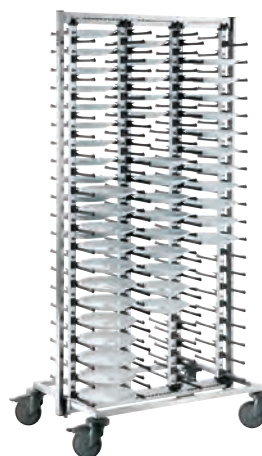
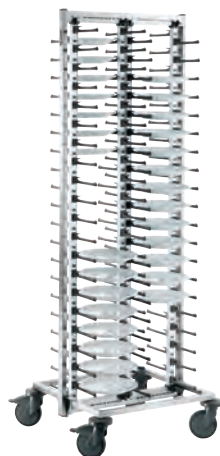

Bezeichnung:	Kapazität/Teller:	B x T x H/mm:	Artikel-Nr.:	Preis:
SERVISTAR Gastro, fahrbar 80	80	653 x 663 x 1856	573694	1.034,00 €
SERVISTAR Gastro, fahrbar 120	120	653 x 933 x 1856	573698	1.362,00 €
Hygienerollo inkl. Aufnahme für SERVISTAR Gastro 80			573715	406,00 €
Hygienerollo inkl. Aufnahme für SERVISTAR Gastro 120 (ohne Abb.)			573716	440,00 €

# REGALWAGEN

- › Regalwagen aus rostfreiem Edelstahl
- › Rollen rostfrei gem. DIN 18867-8
- › 4 Lenkrollen ø 125 mm (2 mit Feststeller)

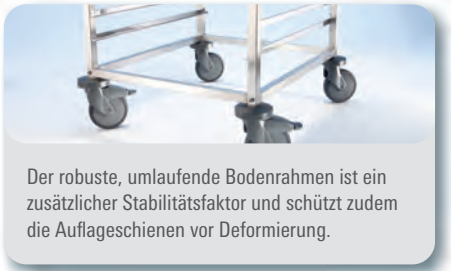

Der robuste, umlaufende Bodenrahmen ist ein zusätzlicher Stabilitätsfaktor und schützt zudem die Auflageschienen vor Deformierung.



Bezeichnung:	Auflagenpaare/-abstand:	Kapazität:	B x T x H/mm:	Gewicht/Tragfähigkeit/kg:	Artikel-Nr.:	Preis:
RWRA 850 Regalwagen mit Arbeitsplatte	8 paar, 73 mm	8 GN 1/1 oder 16 GN 1/2	613 x 460 x 845	15/100	572926	509,00 €
RWRA 851 Regalwagen mit Arbeitsplatte (ohne Abb.)	8 paar, 73 mm	8 GN 2/1 oder 16 GN 1/1	733 x 662 x 845	20/200	572928	514,00 €
RWRA 852 Regalwagen mit Arbeitsplatte, 2-teilig	16 paar, 73 mm	16 GN 1/1 oder 32 GN 1/2	613 x 820 x 845	22/180	572930	707,00 €
RWR 160 Regalwagen	18 paar, 73 mm	18 GN 1/1 oder 36 GN 1/2	613 x 460 x 1645	15/200	572934	396,00 €
RWR 160-20 Regalwagen (ohne Abb.)	20 paar, 75 mm	20 GN 1/1 oder 40 GN 1/2	613 x 460 x 1800	19/200	572303	560,00 €



Bezeichnung:	Auflagenpaare/-abstand:	Kapazität:	B x T x H/mm:	Gewicht/Tragfähigkeit/kg:	Artikel-Nr.:	Preis:
RWR 161 Regalwagen	18 paar, 73 mm	18 GN 2/1 oder 36 GN 1/1	733 x 662 x 1645	25/200	572936	413,00 €
RWR 161-20 Regalwagen (ohne Abb.)	20 paar, 75 mm	20 GN 2/1 oder 40 GN 1/1	733 x 662 x 1800	25/200	572304	602,00 €
RWRR 161 Regalwagen im leeren Zustand raumsparend ineinander zu schieben	18 paar, 73 mm	18 GN 2/1 oder 36 GN 1/1	734 x 662 x 1645	25/200	572938	594,00 €
RWRE 161 Regalwagen für Einfahrkühlschränke	18 paar, 73 mm	18 GN 2/1 oder 36 GN 1/1	658 x 587 x 1645	25/200	572940	594,00 €
RWR 162 Regalwagen, 2-teilig	36 paar, 73 mm	36 GN 1/1 oder 72 GN 1/2	613 x 820 x 1645	29/200	572942	803,00 €



**Bankettwagen mit Umluft-Heizung**

Suppen, Nudeln, Fisch, Gemüse – jedes warme Gericht benötigt eine andere Temperatur, um appetitlich und frisch zu bleiben. Das geschlossene Umluft-Heizsystem der BLANCO Bankettwagen lässt sich gradgenau von +30°C bis +90°C auf jede Speise einstellen. Mit der leistungsstarken Umluftheizung erreichen Sie in nur 15 Minuten +90°C. Die Wagen können wahlweise trocken oder feucht beheizt werden.

**Bankettwagen mit Umluft-Kühlung**

Ob Salat oder Pudding, Sorbet oder Parfait: Dank des großen, gradgenau regelbaren Kühltemperatur-Bereichs von +8°C bis -10°C können Sie sich auf jede Kühlanforderung perfekt einstellen. Die gleichmäßige, leistungsstarke Umluftkühlung sorgt dabei für die zuverlässige Einhaltung der nach HACCP geforderten Temperaturen.

Bezeichnung:	BW 11	BW 18	BW 22	BW 36	BW-UK 10	BW-UK 15
Ausführung:	beheizt	beheizt	beheizt	beheizt	umluftgekühlt	umluftgekühlt
B x T x H/mm:	840 x 945 x 1920	840 x 945 x 1920	1390 x 945 x 1920	1390 x 945 x 1920	840 x 945 x 1920	840 x 945 x 1920
Kapazität:	11 x GN 2/1-100	18 x GN 2/1-65	22 x GN 2/1-100 <small>nur in Verb. m. Mittelwand</small>	36 x GN 2/1-65 <small>nur in Verb. m. Mittelwand</small>	10 x GN 2/1-100	15 x GN 2/1-65
Anschlusswert:	2,20 kW / 230 V 50-60 Hz	2,20 kW / 230 V 50-60 Hz	2,20 kW / 230 V 50-60 Hz	2,20 kW / 230 V 50-60 Hz	0,50 kW / 230 V 50-60 Hz	0,50 kW / 230 V 50-60 Hz
Temperaturbereich:	+30°C bis +90°C	+30°C bis +90°C	+30°C bis +90°C	+30°C bis +90°C	-10°C bis +8°C	-10°C bis +8°C
Tür:	1 Flügeltür, doppelwandig isoliert	1 Flügeltür, doppelwandig isoliert	2 Flügeltüren, doppelwandig isoliert	2 Flügeltüren, doppelwandig isoliert	1 Flügeltür, doppelwandig isoliert	1 Flügeltür, doppelwandig isoliert
Schrank-Innenraum:	Hygieneausführung HS, 11 Paar tiefgezogene Auflage-sicken, Sickenabstand 115 mm	Hygieneausführung HS, 18 Paar tiefgezogene Auflage-sicken, Sickenabstand 75 mm	Hygieneausführung HS, 11 Paar tiefgezogene Auflage-sicken, Sickenabstand 115 mm	Hygieneausführung HS, 18 Paar tiefgezogene Auflage-sicken, Sickenabstand 75 mm	Hygieneausführung HS, 10 Paar tiefgezogene Auflage-sicken, Sickenabstand 115 mm	Hygieneausführung HS, 15 Paar tiefgezogene Auflage-sicken, Sickenabstand 75 mm
Besonderheiten:	fahrbar (4 Lenkrollen, 2 mit Feststeller, stahlverzinkt, 160 mm), mit oder ohne Feuchtluft beheizbar	fahrbar (4 Lenkrollen, 2 mit Feststeller, stahlverzinkt, 160 mm), mit oder ohne Feuchtluft beheizbar	fahrbar (2 Bock- und 2 Lenkrollen mit Feststeller, stahlverzinkt, 160 mm), mit oder ohne Feuchtluft beheizbar	fahrbar (2 Bock- und 2 Lenkrollen mit Feststeller, stahlverzinkt, 160 mm), mit oder ohne Feuchtluft beheizbar	fahrbar (4 Lenkrollen, 2 mit Feststeller, stahlverzinkt, 160 mm), mit oder ohne Feuchtluft beheizbar	fahrbar (4 Lenkrollen, 2 mit Feststeller, stahlverzinkt, 160 mm), mit oder ohne Feuchtluft beheizbar
Kältemittel:	-	-	-	-	R449A	R449A
Artikel-Nr.:	573574	573575	573576	573577	573578	573579
Preis:	4.139,00 €	4.139,00 €	4.682,00 €	4.682,00 €	6.466,00 €	6.466,00 €



**Bankettwagen Zubehör**

Die umluftbeheizten Modelle BW 22 und BW 36 können mit oder ohne Mittelwand verwendet werden – je nachdem, ob mit GN-Behältern oder mit Rosten gearbeitet wird. Die halbhohe Mittelwand ermöglicht den kombinierten Einsatz von Rosten und GN-Behältern.

Bezeichnung:	passend für:	Artikel-Nr.:	Preis:
Mittelwand hoch	BW 22	573580	425,00 €
Mittelwand hoch	BW 36	573581	532,00 €
Mittelwand halbhoch	BW 22	573582	403,00 €
Mittelwand halbhoch	BW 36	573583	487,00 €

Lieferung ohne Zubehör.





## Rieber Bankettwagen – für ein gelungenes Bankett Servierbereites Warmhalten oder Kühlhalten von Speisen

Kleine bis große Kongresse, Tagungen, Familienfeste – kein Bankett gleicht dem anderen, wenn beste Qualität zeitgleich und heiß serviert werden soll. Mit den Rieber Bankettwagen lässt sich diese Anforderung wirtschaftlich angemessen und für den Gast appetitlich lösen. Rechtzeitig vor dem Essen können die Speisen portioniert und im vorgeheizten oder gekühlten Bankettwagen bis zum Verzehr geparkt werden. Auch Terminverschiebungen oder verspätete Gäste stellen kein Problem mehr dar.

- › Korpus und Türen doppelwandig und isoliert
- › Türen mit Silikondichtung, selbsttätig einrastendem Verschluss und 270° öffnend
- › die Facheinteilung ist gemäß Gastronorm ausgeführt
- › der Innenraum ist glattflächig und leicht zu reinigen
- › bei beheizten Bankettwagen umlaufende Dachgalerie und Stoßrahmen
- › stirnseitig 1 bzw. 2 Schiebegriffe
- › Schrankabteil mit fugenlos tiefgezogenen Auflegesicken und Kippsicherung (bei 115 mm Sickenabstand) für CNS-Roste oder GN-Behälter



BKW 2/1 beheizt

### Bankettwagen umluftgekühlt\*

Bezeichnung:	BKW 2/1 gekühlt	BKW 2 x 2/1 gekühlt
B x T x H/mm:	802 x 884 x 1755	1487 x 843 x 1755
Einschübe:	10	2 x 11
Anschlusswert:	0,60 kW / 230 V	0,60 kW / 230 V
Thermostatregelung:	-12°C bis +8°C	-12°C bis +8°C
Artikel-Nr.:	88 23 04 02	88 23 04 01
Preis:	7.834,00 €	9.164,00 €



BKW 2 x 2/1 beheizt

### Bankettwagen umluftbeheizt

Bezeichnung:	BKW 2/1 beheizt	BKW 2 x 2/1 beheizt
B x T x H/mm:	777 x 837 x 1712	1490 x 837 x 1712
Einschübe:	11	2 x 11
Anschlusswert:	2,25 kW / 230 V	2,90 kW / 230 V
Thermostatregelung:	+30°C bis +100°C	+30°C bis +100°C
Artikel-Nr.:	88 23 01 04	88 23 02 03
Preis:	5.077,00 €	5.856,00 €



BKW light 2 x 2/1 analog beheizt

### Bankettwagen light analog umluftbeheizt, isoliert

Bezeichnung:	BKW light 2/1 analog beheizt	BKW light 2 x 2/1 analog beheizt
B x T x H/mm:	777 x 837 x 1674	1490 x 837 x 1674
Einschübe:	11	2 x 11
Anschlusswert:	1,75 kW / 230 V	2,40 kW / 230 V
Thermostatregelung:	+30°C bis +90°C	+30°C bis +90°C
Artikel-Nr.:	88 23 01 11	88 23 02 11
Preis:	4.069,00 €	4.983,00 €

\*ohne Abbildung

## BANKETTWAGEN

### Die Multitalente für die Speisenlogistik – die Köhler Bankettwagen von Hupfer

- › Anwendungsbereiche: Bankett / Veranstaltung, Altenheim, Catering, Außer-Haus-Verpflegung
- › mit vier Modellreihen: neutral, beheizt, aktiv gekühlt, beheizt/passiv gekühlt
- › Speisen vorbereiten, zwischenlagern, warm- oder kalthalten, transportieren und ausgeben mit nur einem Gerät
- › hygienisch einwandfrei, leichte Reinigung
- › Bestückung mit eigenen Behältnissen oder Tellern auf Gitterrosten oder Speisen in GN-Behältern



Diese und weitere Hupfer Transportwagen finden Sie in unserem Onlineshop ...



Modell:	BKW 1/14 L-GN-57,5 umluftbeheizt
B x T x H/mm:	640 x 775 x 1308
Anschlusswert:	1,60 kW / 230 V
Höhenraster/mm:	57,5
Rostmaße/mm:	530 x 325
Kapazität:	14 x GN 1/1
Einschubart:	Längseinschub
Thermostateinstellung:	+30°C bis +95°C
Temperaturregelung:	stufenlos
Artikel-Nr.:	0163291
Preis:	3.443,00 €



Modell:	BKW 1/20 L-GN-57,5 umluftbeheizt
B x T x H/mm:	640 x 775 x 1653
Anschlusswert:	1,60 kW / 230 V
Höhenraster/mm:	57,5
Rostmaße/mm:	530 x 325
Kapazität:	20 x GN 1/1
Einschubart:	Längseinschub
Thermostateinstellung:	+30°C bis +95°C
Temperaturregelung:	stufenlos
Artikel-Nr.:	0163292
Preis:	3.970,00 €



Modell:	BKW 1/36 B-GN-57,5 umluftbeheizt
B x T x H/mm:	795 x 895 x 1573
Anschlusswert:	1,60 kW / 230 V
Höhenraster/mm:	57,5
Rostmaße/mm:	530 x 325
Kapazität:	18 x GN 2/1 oder 36 x GN 1/1
Einschubart:	Quereinschub
Thermostateinstellung:	+30°C bis +95°C
Temperaturregelung:	stufenlos
Artikel-Nr.:	0163293
Preis:	4.892,00 €



Modell:	BKW 1/40 B-GN-57,5 UK umluftgekühlt
B x T x H/mm:	795 x 895 x 1872
Anschlusswert:	0,37 kW / 230 V
Höhenraster/mm:	57,5
Rostmaße/mm:	530 x 325
Kapazität:	20 x GN 2/1 oder 40 x GN 1/1
Einschubart:	Quereinschub
Thermostateinstellung:	+ 2°C bis +8° C regelbar, bei einer Umgebungstemperatur von +32°C
Temperaturregelung:	stufenlos
Artikel-Nr.:	0163295
Preis:	6.599,00 €



Modell:	BKW 1/14 L-GN-57,5 + 5 PK umluftbeheizt und passiv gekühlt
B x T x H/mm:	640 x 775 x 1857
Anschlusswert:	1,60 kW / 230 V
Höhenraster/mm:	57,5 im Unterbau, 4 x 72 im Aufsatz
Rostmaße/mm:	530 x 325
Kapazität:	14 x GN 1/1 im Unterbau + 5 x GN 1/1-65 im Aufsatz + 1 x eutektische Platte GN 1/1 (nicht im Preis enthalten)
Einschubart:	Längseinschub
Thermostateinstellung:	+30°C bis +95°C
Temperaturregelung:	stufenlos
Artikel-Nr.:	0163294
Preis:	5.103,00 €

# ISOBOX MOBIL

## Warmhalten – Kalthalten – Transportieren – Verteilen Speisenlogistik – spontan und sicher

Für Großküchen, Catering, Mensen, Betriebskantinen ect. die ISOBOX Mobil bietet Module zum Warm- und Kalthalten von Speisen. Ein Handgriff und aus dem Abteil, das Speisen warm hält, wird eines, das kalt hält – oder umgekehrt. Die ISOBOX Mobil passt sich den Erfordernissen an. Wird die Stromzufuhr einmal unterbrochen, ist das kein Problem, die Spezialisierung sorgt für eine thermische Trennung zur Umgebungstemperatur. Die ISOBOX Mobil kann auch mit Akku betrieben werden. Kombinationsmöglichkeiten für alle Fälle des Speisentransportes.



### Warmhalten

Speisen zuverlässig warmhalten mit ISOBOX Mobil – einfach das Heizmodul einhängen. Innerhalb kürzester Zeit wird der Innenraum auf maximal 100°C erhitzt. Die Temperatur ist präzise mit Digitalregler einstellbar – für optimale Temperaturkontrolle.



### Kalthalten

Kaltspeisen sicher auf Temperatur halten – das Kühlmodul einhängen und der Innenraum wird in kurzer Zeit auf +4°C heruntergekühlt. Die Temperatur ist präzise mit Digitalregler einstellbar.



### Kombinieren

Erst warmhalten, anschließend kalthalten, gleichzeitig warm- und kalthalten, übereinander oder nebeneinander, je nach Modell und Ausführung – die Modultechnik und die Spezialisierung von ISOBOX Mobil bieten dem Nutzer viele Kombinationsmöglichkeiten für jeden Einsatz.



### Isolierung

Die Spezialisierung sorgt dafür, dass auch ohne die Nutzung der Heiz- und Kühlmodule die Temperaturabweichung gering ist. Zwischen den Fächern gibt es keine Temperaturbeeinflussung, so dass sich Hitze oder Kälte nur auf das entsprechende Fach auswirken.



### Mobil

ISOBOX Mobil zur Überbrückung langer Transportwege zwischen Zentralküche und den entsprechend gekoppelten Ausgabestationen. Ideal für den Einsatz auf LKW. Je nach Modell passen bis zur vier Boxen nebeneinander auf die Ladefläche eines gängigen LKW.



### Akku 24 V

Mit dem optional erhältlichen Akku lassen sich die Speisen auch jenseits der Steckdose zuverlässig auf Temperatur halten. Der Akku lädt sich während des Netzbetriebes innerhalb von drei Stunden voll auf.



Ohne Unterbrechung direkt in die Ausgabetheke. Die ISOBOX Mobil macht den Ablauf einfach.



Geringer Stellflächenbedarf – ein Vorteil beim Transport. Am Einsatzort werden nur kleine Stellflächen benötigt.



Mobil Flex 1/15



Mobil Flex 2/30



Mobil Flex mit Heizplatte



Mobil Flex/V 2/30

› Höhenraster der Einschübe: 37,5 mm

Bezeichnung:	B x T x H/mm:	Anzahl der Abteile:	Artikel-Nr.:	Preis:
ISOBOX Mobil Flex/V 2/30 37,5	590 x 800 x 1670	2 (Längseinschub oben+unten, 30 GN 1/1)	0223046	5.360,00 €
ISOBOX Mobil Flex 2/30 37,5 AP	1100 x 800 x 970	2 (Längseinschub links+rechts, 30 GN 1/1)	0223044	5.631,00 €
ISOBOX Mobil Flex 1/15 37,5	590 x 800 x 930	1 (Längseinschub, 15 GN 1/1)	0223041	2.817,00 €
ISOBOX Mobil Basic 1/15 37,5	550 x 730 x 925	1 (Längseinschub, 15 GN 1/1)	0223047	1.783,00 €
ISOBOX Mobil Flex mit Heizplatte 2 1/1 GN-Heizfeld	1100 x 800 x 970	2 (Längseinschub links + rechts, 30 GN 1/1)	-	auf Anfrage

Die Flex-Varianten sind optional mit einem Wärme-, Kühl- oder Neutralmodul als Einhängemöglichkeit gegen Aufpreis erhältlich.

## STAPLER / SPENDER

- › höhere Stapelkapazität, auf fast jede Geschirrform einstellbar
- › energieoptimiert durch Eco- oder Boost-Modus
- › die Tellerspender TS sind gegen Aufpreis mit farbigem Korpus in 14 verschiedenen Farben lieferbar



Abb. mit Zubehör  
und Option farbiger Korpus



Abb. mit Zubehör Teller

Bezeichnung:	Kapazität:	B x T x H/mm:	Anschlusswert:	Artikel-Nr.:	Preis:
Tellerspender TS-2 18-33*, unbeheizt	ca. 160 Teller (18-33)	990 x 520 x 1030	-	573776	899,00 €
Tellerspender TS-H1 18-33*, beheizt	ca. 80 Teller (18-33)	680 x 520 x 1030	0,90 kW / 230 V / 50-60 Hz	573775	1.083,00 €
Tellerspender TS-UH2 18-33*, beheizt (Umluft)	ca. 160 Teller (18-33)	1114 x 520 x 1030	1,50 kW / 230 V / 50-60 Hz	573779	1.491,00 €



Weitere Modelle auf Anfrage.



Abb.  
mit Zubehör Abdeckhaube



Bezeichnung:	Kapazität:	B x T x H/mm:	Anschlusswert:	Artikel-Nr.:	Preis:
Universalspender UNI 59/29, unbeheizt	abhängig vom Geschirr	740 x 520 x 944	-	574911	1.343,00 €
Universalspender UNI-H 59/29, umluftbeheizt	abhängig vom Geschirr	885 x 520 x 944	1,80 kW / 230 V / 50-60 Hz	574909	1.762,00 €
Tablettspender CCE 54/38, offene Ausführung	ca. 100 Tablettts	810 x 555 x 900	-	574927	917,00 €



Bezeichnung:	Kapazität:	B x T x H/mm:	Anschlusswert:	Artikel-Nr.:	Preis:
Korbspender CCE 53/53	6 Körbe à 115 mm / 9 Körbe à 75 mm Höhe	810 x 555 x 900	-	574917	959,00 €
Korbspender CE 53/53	6 Körbe à 115 mm / 9 Körbe à 75 mm Höhe	745 x 700 x 911	-	574905	1.030,00 €
Korbspender CHV 53/53 umluftbeheizt	6 Körbe à 115 mm / 9 Körbe à 75 mm Höhe	885 x 700 x 911	1,80 kW / 230 V / 50-60 Hz	574903	1.698,00 €

Arbeitshöhe aller Spender: 900 mm.

# STAPLER / SPENDER

**HUPFER**  
we make work flow

## Tellerspender (2 Röhren)

- › teilweise auch Modelle mit einer Röhre erhältlich
- › 230 V / 50 Hz

Diese und weitere Geräteausführungen finden Sie in unserem **Onlineshop** ...



TE 2/19-26



TE/H 2/27-33/V



TE/UH 2/19-26/VC

Bezeichnung:	Typ:	Röhren:	Kapazität:	max. Geschirrtemperatur:	Anschluss:	B x T x H/mm:	Artikel-Nr.:	Preis:
TE 2/19-26	unbeheizt	2	144 (ø 190 - 260)	-	-	930 x 459 x 960	0162 805	874,00 €
TE/H 2/19-26/V	beheizt	2	144 (ø 190 - 260)	70°C	0,90 kW	931 x 459 x 1075	0162 810	1.195,00 €
TE/H 2/27-33/V	beheizt	2	122 (ø 270 - 330)	70°C	1,50 kW	1051 x 529 x 1071	0162 811	1.265,00 €
TE/UH 2/19-26/VS	umluftbeheizt	2	144 (ø 190 - 260)	80°C	1,50 kW	930 x 459 x 1072	0162 967	1.436,00 €
TE/UH 2/19-26/VC	umluftbeheizt	2	130 (ø 190 - 260)	100°C	2,00 kW	961 x 512 x 972	0161 590	1.979,00 €

## Universalspender

- › zur Aufnahme von runden und rechteckigen Geschirrtellen ø bzw. Kantenlänge 80 bis 280 mm, Einsatz in Nischen von Ausgabetheken
- › 230 V / 50 Hz



UST 57-28



UST/H 57-28



UST/UH 57-28

Bezeichnung:	Typ:	Führungsstäbe:	Kapazität:	max. Geschirrtemperatur:	Anschluss:	B x T x H/mm:	Artikel-Nr.:	Preis:
UST 57-28	unbeheizt	2	bis 510	-	-	750 x 510 x 900	0162 991	1.420,00 €
UST/H 57-28	beheizt	2	bis 510	80°C	1,00 kW	751 x 509 x 1023	0162 993	1.831,00 €
UST/UH 57-28	umluftbeheizt	2	bis 510	100°C	1,50 kW	750 x 510 x 1020	0162 994	1.914,00 €

## Besteck-/Tablett-/Korbspender

- › für Transport und Ausgabe von gestapelten Tablett und Besteckteilen
- › zur Aufnahme von Körben 500 x 500 mm



OTA 53-37 (Tablett)



OKO 50-50 (Korb)



OTA-E BA-4GN (Besteck)

Bezeichnung:	Typ:	Stapelhöhe/mm:	Kapazität:	Einschub:	Anschluss:	B x T x H/mm:	Artikel-Nr.:	Preis:
OTA 53-37 (Tablett)	unbeheizt	690	120 Tablett	längs	-	805 x 515 x 900	0162 775	918,00 €
OTA U-BW (Tablett)	verstellbar	400 - 600	80 - 120 Tablett	längs/quer	-	510 x 822 x 1025	0161 740	1.404,00 €
OKO 50-50 (Korb)	unbeheizt	6 Körbe/115 mm oder 10 Körbe/75 mm	längs/quer	-	-	800 x 565 x 900	0162 779	1.009,00 €
OTA-E BA-4GN (Besteck)	mit Hustenschutz	600	100 Tablett/ 4 x 100 BS-Teile	quer	-	790 x 670 x 1290	0118 902	1.556,00 €

## STAPLER / SPENDER



RRV-H2  
Röhrenstapler 2x  
statisch beheizt



RRV-L2  
Röhrenstapler 2x  
mit Lüftungsschlitzen

**Tellerspender (1 oder 2 Röhren)\*** Stapler zum Aufwärmen, Kühlen in Kühlräumen, Aufbewahren und Transportieren von runden Tellern, mit Verstellröhre. 230 V / 50 Hz

Bezeichnung:	Typ:	Stapelhöhe/mm:	Kapazität:	Thermostatregler:	Anschluss:	B x T x H/mm:	Artikel-Nr.:	Preis:
RRV-1	unbeheizt	600	60 Teller (Ø 190-320)	-	-	480 x 620 x 900	8901 0468	938,00 €
RRV-2	unbeheizt	600	120 Teller (Ø 190-300)	-	-	480 x 955 x 900	8901 0469	994,00 €
RRV-L2	unbeheizt**	600	120 Teller (Ø 190-320)	-	-	480 x 955 x 900	8901 0369	1.114,00 €
RRV-U2	umluftbeheizt*	600	120 Teller (Ø 190-320)	+30°C bis +110°C	1,46 kW	480 x 986 x 900	8901 0169	1.544,00 €
RRV-H2	beheizt*	600	120 Teller (Ø 190-300)	+30°C bis +110°C	1,40 kW	480 x 955 x 900	8901 0269	1.307,00 €

\*auch Modelle mit 1 Röhre erhältlich / \*\*mit Lüftungsschlitzen



WE-U  
umluftbeheizt  
mit Gitterplattform



PU-M 2/1  
umluftbeheizt



PK-Q1/1  
gekühlt

**Wechselstapler (Geschirrstapler)** eckig, für Geschirrtteile mit unterschiedlichen Abmessungen, 1 Plattform, Zuladung max. 150 kg, Plattform kipp- und verkantsicher, 6 Wechselstangen zum Einstellen der Geschirrtteile. Mit Gitterplattform, dadurch mehr Einstapelvarianten für verschiedene Porzellanformen. Beheizte Version inkl. Deckelhaube aus Polycarbonat, Stapelhöhe mit Deckelhaube: ca. 645 mm. 230 V / 50 Hz

Bezeichnung:	Typ:	Stapelhöhe/mm:	Kapazität:	Thermostatregler:	Anschluss:	B x T x H/mm:	Artikel-Nr.:	Preis:
WE	unbeheizt	560	für Geschirr	-	-	480 x 955 x 900	8901 0459	1.521,00 €
WE-U*	umluftbeheizt	560	für Geschirr	+30°C bis +110°C	1,80 kW	480 x 955 x 900	8901 0159	2.153,00 €
WE-H-750*	beheizt	560	für Geschirr	+30°C bis +110°C	1,70 kW	420 x 750 x 900	8901 0260	1.969,00 €
WE-H*	beheizt	560	für Geschirr	+30°C bis +110°C	1,70 kW	480 x 955 x 900	8901 0259	1.969,00 €

\*nicht geeignet zum Einsetzen von Kunststoff-Geschirrtteilen

**Plattformstapler für Körbe/Menschalenstapler** zum Aufbewahren und Transportieren von Geschirrkörben

Bezeichnung:	Typ:	Stapelhöhe/mm:	Kapazität:	Thermostatregler:	Anschluss:	B x T x H/mm:	Artikel-Nr.:	Preis:
PU-M 2/1*	umluftbeheizt	600	für Körbe	+50°C bis +185°C	2,25 kW	744 x 1148 x 911	8902 0107	3.585,00 €
PU-SV 2/1*	umluftbeheizt	600	für Körbe	+30°C bis +110°C	2,24 kW	690 x 1142 x 911	8902 0102	2.557,00 €
PK-Q 1/1**	umluftgekühlt	600	für Körbe	+5°C bis +8°C	0,41 kW	814 x 1164 x 945	8902 0401	5.601,00 €

\*nicht geeignet zum Einsetzen von Kunststoff-Körben/Tabletts. / \*\*Kältemittel: R134a



PO-SV 2/1  
unbeheizt



PU-SV 2/1  
beheizt



PG-GN 2/1  
unbeheizt

**Plattformstapler** offen, für Körbe und Tabletts bzw. geschlossen nur für Körbe

Bezeichnung:	Typ:	Stapelhöhe/ mm:	Zuladung: Korb-/ Tablettsmaß/mm:	Einsetzungsbereich:	B x T x H/mm:	Artikel-Nr.:	Preis:	
PO-SV 2/1	unbeheizt	575	für Körbe und Tabletts	max. 530 x 800	545 x 812	690 x 1050 x 911	8902 0302	1.358,00 €
PG-GN 2/1	unbeheizt	600	für Körbe	max. 530 x 650	535 x 660	690 x 880 x 911	8902 0201	1.222,00 €
PO-GN 2/1 (ohne Abb.)	unbeheizt	575	für Körbe und Tabletts	max. 530 x 650	555 x 662	690 x 880 x 911	8902 0303	1.091,00 €
PO-TA 1/1 (ohne Abb.)	unbeheizt	575	für Körbe und Tabletts	max. 530 x 400	535 x 412	500 x 680 x 911	8902 0306	1.062,00 €

# SPEISENAUSGABEWAGEN

- › Zubringerwagen aus Edelstahl für den Transport und die Verteilung von Speisen im Haus
- › in zwei Ausführungen erhältlich: beheizt oder gekühlt



ZUB 2-Wannen  
Griff stirnseitig



ZUB 3-Wannen  
Griff längsseitig



Abdeckung allseitig verkröpft, tiefgezogene Warmhaltebecken eingeschweißt. Beckengröße für Gastronormbehälter GN 1/1, **nass und trocken beheizbar**. Mit Entleerhahn. Allseitig verkleidet, isoliert. Bei **trockener Beheizung deutliche Energieersparnis**. Schaltelemente stoßgeschützt. Spiralkabel 2,5 m, Blindsteckdose. Ein-/Aus-Wippschalter. Thermostatregler stufenlos, +30°C bis +110°C. Sicherheitsschiebegriff. Eingeschweißtes CNS-Bord mit Stopprand. 4 Stoßbecken. Rostfreie Rollenausstattung gemäß DIN 18867, Teil 8. Raddurchmesser 125 mm. 2 Lenkrollen, 2 Lenkstoprollen. GS/VDE-geprüft, spritzwassergeschützt.

Bezeichnung:	ZUB 2	ZUB 2 (ohne Abb.)	ZUB 3 (ohne Abb.)	ZUB 3
B x T x H/mm:	816 x 677 x 900	816 x 677 x 900	1186 x 678 x 900	1186 x 678 x 900
Leergewicht/kg:	33	33	44	44
Kapazität:	2 x GN 1/1, 200 mm	2 x GN 1/1, 200 mm	3 x GN 1/1, 200 mm	3 x GN 1/1, 200 mm
Anschlusswert:	0,94 kW / 230 V / 50 Hz	0,94 kW / 230 V / 50 Hz	1,41 kW / 230 V / 50 Hz	1,41 kW / 230 V / 50 Hz
Griffstellung:	stirnseitig	längsseitig	stirnseitig	längsseitig
Artikel-Nr.:	88160201	88160203	88160301	88160303
Preis:	1.048,00 €	1.140,00 €	1.321,00 €	1.480,00 €



STW 2-Wannen  
und 2-Fächer beheizt



STW 3-Fächer  
beheizt



Aufsatz Licht-/Wärmebrücke  
für STW 2 + 3 und ZUB 2 + 3

## Speisentransportwagen

Speisentransportwagen sind die preiswerte Alternative für kleine Häuser. Sie erfüllen die strengen Vorgaben nach HACCP und machen die Speisenverteilungskette dadurch sicher. Die Warmhaltebecken (Modelle STW 2/3 Wannen und 2/3 Fächer beheizt) sind tiefgezogen, **nass und trocken beheizbar**, mit Ablauf. Bei **trockener Beheizung deutliche Energieersparnis**. Die Schrank-Innenräume sind absolut dichtgeschweißt mit tiefgezogenen Auflagesicken und Kugelecken, Hygieneausführung H3, strahlwassertauglich. Warmhaltebecken und Schränke einzeln beheizbar +30°C bis +110°C. Auf Wunsch mit aktiver Warmhaltung der Warmspeisen oder mit aktiver Kühlung der Kaltspeisen. Durch das Schöpfsystem sind Individual-Portionen wie bei Diäten möglich.

Bezeichnung:	STW 2 (ohne Abb.)	STW 2	STW 3	STW 3 (ohne Abb.)
B x T x H/mm:	905 x 680 x 900	905 x 680 x 900	1314 x 680 x 900	1314 x 680 x 900
Abmessungen Fach/mm:	330 x 570 x 586	330 x 570 x 364	330 x 570 x 586	330 x 570 x 364
Anzahl beheizbarer Fächer:	2	2	3	3
Anzahl beheizter Becken:	0	2	0	3
Anschlusswert:	0,94 kW / 230 V / 50 Hz	1,88 kW / 230 V / 50 Hz	1,41 kW / 230 V / 50 Hz	2,82 kW / 230 V / 50 Hz
Artikel-Nr.:	88130323	88130623	88131023	88131423
Preis:	3.236,00 €	3.116,00 €	4.235,00 €	4.221,00 €

## Aufsatz Licht-/Wärmebrücke

Aufsatzbord aus Edelstahl zum Aufstellen auf die Abdeckung der Speisentransportwagen und Zubringerwagen. Gästeseitig mit 4-fach verstellbarem Hustenschutz aus VSG 8 mm und LED Beleuchtung. Ausführung als Lichtbrücke oder als Licht- und Wärmebrücke.

Bezeichnung:	Aufsatz Lichtbrücke	Aufsatz Lichtbrücke	Aufsatz Licht-/Wärmebrücke	Aufsatz Licht-/Wärmebrücke
passend für:	ZUB 2 und STW 2	ZUB 3 und STW 3	ZUB 2 und STW 2	ZUB 3 und STW 3
B x T x H/mm:	753 x 580 x 400	1117 x 580 x 400	753 x 580 x 400	1117 x 580 x 400
Artikel-Nr.:	88132045	88132047	88132046	88132048
Preis:	804,00 €	897,00 €	1.023,00 €	1.138,00 €

## SPEISENAUSGABEWAGEN

Wenn auch Sie Ihre Energiekosten reduzieren wollen, dann sollten Sie auf unsere Wagen mit der effizienten Folienheizung zurückgreifen! Sparen Sie beispielhaft bei der Version EB-3 bis zu 52% Energie ein.



bis zu 52% Energieeinsparung  
von Rohrheizkörpern  
zu Folienheizung



### Modelle mit Folienheizung oder Rohrheizkörpern

Speisentransportwagen der Marke Hupfer sind weltweit etablierte Produkte. Das umfangreiche Lieferprogramm ist mit Variantenreichtum so strukturiert, dass selbst individuellsten Einsatzzwecken und Anforderungsprofilen entsprochen werden kann. Das Besondere ist die thermische Trennung zwischen den oberen Becken mit energieoptimierten Folienheizkörpern und den mit Edelstahl-Rohrheizkörpern beheizten Wärmefächern im Unterbau. So können warme und zu kühlende Speisen unabhängig voneinander bevorratet werden. So finden sie je nach Modell ihren Einsatz in Alten- und Kinderheimen, Kindertagesstätten, Krankenhäusern und Kliniken.

Bezeichnung:	SPA/EB-2	SPA/EB-2 FH
B x T x H/mm:	677 x 924 x 900	677 x 924 x 900
Anzahl Becken:	2	2
Art der Heizung:	Rohrheizkörper	energiesparende Folienheizung
Artikel-Nr.:	0164197	0164205
Preis:	1.225,00 €	1.550,00 €

Bezeichnung:	SPA/EB-3	SPA/EB-3 FH
B x T x H/mm:	677 x 1274 x 900	677 x 1274 x 900
Anzahl Becken:	3	3
Art der Heizung:	Rohrheizkörper	energiesparende Folienheizung
Artikel-Nr.:	0164198	0164207
Preis:	1.550,00 €	1.996,00 €



Bezeichnung:	SPTW 2EBH 2WF*	SPTW 3EBH 3WF
B x T x H/mm:	922 x 700 x 979	1317 x 700 x 979
Anzahl Becken GN 1/1:	2	3
Art der Heizung:	energiesparende Folienheizung	
Anzahl Schrankräume:	2	3
Fassungsvermögen je Schrank:	5 x 1/1, 65 mm	5 x 1/1, 65 mm
Thermostateinstellung in Schrankfächern:	30-80°C	30-95°C
Thermische Trennung:	ja	ja
Deckel am Gerät:	nein	nein
Artikel-Nr.:	0162943	0162946
Preis:	3.323,00 €	4.539,00 €

Bezeichnung:	SPTW 2EBH 2WF SD*	SPTW 3EBH 3WF SD
B x T x H/mm:	1000 x 795 x 1062	1393 x 795 x 1062
Anzahl Becken GN 1/1:	2	3
Art der Heizung:	energiesparende Folienheizung	
Anzahl Schrankräume:	2	3
Fassungsvermögen je Schrank:	5 x 1/1, 65 mm	5 x 1/1, 65 mm
Thermostateinstellung in Schrankfächern:	30-80°C	30-80°C
Thermische Trennung:	ja	ja
Deckel am Gerät:	Schiebedeckel	Schiebedeckel
Artikel-Nr.:	0162945	0162948
Preis:	4.728,00 €	6.081,00 €



Bezeichnung:	SPTW 2EBH 2WF KD	SPTW 3EBH 3WF KD
B x T x H/mm:	945 x 729 x 1043	1315 x 729 x 1043
Anzahl Becken GN 1/1:	2	3
Art der Heizung:	Folienheizung zum Energiesparen	
Anzahl Schrankräume:	2	3
Fassungsvermögen je Schrank:	5 x 1/1, 65 mm	5 x 1/1, 65 mm
Thermostateinstellung in Schrankfächern:	30-80°C	30-80°C
Thermische Trennung:	ja	ja
Deckel am Gerät:	Klappdeckel	Klappdeckel
Artikel-Nr.:	0162944	0162947
Preis:	4.188,00 €	5.619,00 €

Bezeichnung:	SPTW 2EBH 2WF TEHCO
B x T x H/mm:	1324 x 673 x 1118
Anzahl Becken GN 1/1:	2
Art der Heizung:	Folienheizung zum Energiesparen
Anzahl Schrankräume:	3, davon 1 unbeheizt
Wagen inkl.:	1 beh. Tellerspender
Thermische Trennung:	ja
Deckel am Gerät:	Klappdeckel
Artikel-Nr.:	0162754
Preis:	auf Anfrage

Für alle Geräte gibt es weitere Sonderausstattungen wie Hustenschutz, abklappbare Borde usw.



# SPEISENAUSGABEWAGEN

**BLANCO**  
PROFESSIONAL



SAG 2  
Abb. mit Option farbiger Korpus

## Speisentransportwagen, beheizbar, geschlossen

Bezeichnung:	Kapazität:	B x T x H/mm:	Anschlusswert:	Artikel-Nr.:	Preis:
Speisentransportwagen STW 2	2 Fächer beheizbar mit je 9 Paar Auflagesicken GN 1/1	1009 x 714 x 915	1,00 kW / 230 V / 50-60 Hz	572159	3.259,00 €



STW2 Abb. mit Zubehör



SAG 3



SAW L-3  
mit Option: Hustenschutz

## Speisenausgabewagen, beheizt, geschlossen

Bezeichnung:	Kapazität:	B x T x H/mm:	Anschlusswert:	Artikel-Nr.:	Preis:
Speisenausgabewagen SAG 2*	2 Einzelbecken 2 Schrankräume	936 x 714 x 933	1,90 kW / 230 V / 50-60 Hz	572150	2.804,00 €
Speisenausgabewagen SAG 3*	3 Einzelbecken 3 Schrankräume	1276 x 714 x 933	2,85 kW / 230 V / 50-60 Hz	572151	3.930,00 €



SAW 2



SAW 3 Abb. mit Zubehör



SAW L-2

## Speisenausgabewagen, beheizt, offen

Bezeichnung:	Kapazität:	B x T x H/mm:	Anschlusswert:	Artikel-Nr.:	Preis:
Speisenausgabewagen SAW 2*	2 Becken	936 x 714 x 933	1,40 kW / 230 V / 50-60 Hz	572153	973,00 €
Speisenausgabewagen SAW 3*	3 Becken	1276 x 714 x 933	2,10 kW / 230 V / 50-60 Hz	572154	1.244,00 €
Speisenausgabewagen SAW 4* (ohne Abb.)	4 Becken	1615 x 714 x 933	2,80 kW / 230 V / 50-60 Hz	572155	1.663,00 €

Für Anfahrwände Schiebegriff und Bedienelemente längs:

Speisenausgabewagen SAW L-2*	2 Becken	900 x 749 x 933	1,40 kW / 230 V / 50-60 Hz	572156	1.115,00 €
Speisenausgabewagen SAW L-3*	3 Becken	1241 x 749 x 933	2,10 kW / 230 V / 50-60 Hz	572157	1.444,00 €
Speisenausgabewagen SAW L-4* (ohne Abb.)	4 Becken	1574 x 749 x 933	2,80 kW / 230 V / 50-60 Hz	572551	1.879,00 €

\*Speisenausgabewagen SAG und SAW optional auch mit Hustenschutz lieferbar. SAG optional mit farbigem Korpus. Preis auf Anfrage. / Arbeitshöhe aller Ausgabewagen: 900 mm.



## thermoport K 1000 umluftbeheizt

Frontlader für GN-Behälterkombination bis maximal 2 x GN 1/1, 200 mm Tiefe und max. 52 l, mit digitaler leistungsstärkerer Umluftheizung, max. erreichbare Temperatur 85°C, bessere Wärmezirkulation, geschützte Steuerung durch erhöhten Gehäuserand

B x T x H/mm:	435 x 688 x 561	
Auflageschienen:	12 Paar	
Lichte Breite zw. den Auflageschienen/mm:	300	
Einsatzbereich:	-20°C bis +100°C	
Gesamtgewicht/kg:	17,6	
Zuheizung:	max. erreichbare Temperatur +85°C	
Heizleistung:	0,76 kW	
Anschlusswert:	230 V / 50-60 Hz	
<b>Bezeichnung:</b>	<b>Artikel-Nr.:</b>	<b>Preis:</b>
Orange	85020423	919,00 €
Schwarz	85020424	919,00 €



## thermoport K 1000 unbeheizt

Frontlader für GN-Behälterkombination bis max. 2 x GN 1/1, 200 mm Tiefe und max. 52 l

B x T x H/mm:	435 x 610 x 561	
Auflageschienen:	12 Paar	
Lichte Breite zw. den Auflageschienen/mm:	300	
Einsatzbereich:	-20°C bis +100°C	
Gesamtgewicht/kg:	12,0	
<b>Bezeichnung:</b>	<b>Artikel-Nr.:</b>	<b>Preis:</b>
Orange	85020401	475,00 €
Schwarz	85020412	475,00 €



## thermoport K 1000 gekühlt

mit aktiver Kühlung, abnehmbares Kühlelement, Frontlader für max. 2 x GN 1/1, 200 mm Tiefe und max. 52 l

B x T x H/mm:	435 x 760 x 561	
Kühlleistung:	0,50 kW	
Lichte Breite zw. den Auflageschienen/mm:	300	
Einsatzbereich:	-20 bis + 100 °C	
Gesamtgewicht/kg (inkl. Kühlung):	19,6	
<b>Bezeichnung:</b>	<b>Artikel-Nr.:</b>	<b>Preis:</b>
Orange	85020440	2.643,00 €

# THERMOPORTE AUS KUNSTSTOFF

Die Rieber Klassiker aus leichtem und robustem Kunststoff. Die thermoport erhalten Sie in verschiedenen Ausführungen: beheizt oder unbeheizt, als Top- oder Frontlader. Stabile Bügelverschlüsse und klappbare Tragegriffe aus schlagfestem Kunststoff, Einsteckkarte, Bodenrutschschienen, Stapelfunktion, spülmaschinentauglich bis +90°C. 230 V / 50-60 Hz. Ergänzt durch das digitale System CHECK CLOUD werden Ihnen qualitätsrelevante Prozesse ermöglicht. Diese beinhalten eine transparente HACCP-Dokumentation, vielfältige Tools in Sachen Hygiene- und Service-management, strukturierte Checklistenverwaltung, eine hilfreiche Erinnerungs- und Meldungsfunktion sowie ein flexibles Informations- und Organisationstool. Es ist flexibel, einfach und individuell nachrüstbar.



## thermoport K 100 hybrid passiv

Toplader, ermöglicht das Einstapeln von GN-Behältern in verschiedenen Größen und Tiefen zur optimalen Raumnutzung, Isosteg ermöglicht thermische Trennung (patentiert). Einteilung GN 1/2 + GN 1/2 oder GN 2/3 + GN 1/3 bzw. GN 1/6

B x T x H/mm:	690 x 425 x 364	
Einsatzbereich:	-20°C bis +100°C	
Gesamtgewicht/kg:	8	
Max. Füllvolumen/l:	26	
Bestückungsbeispiele:	GN 1/2 + GN 1/2, GN 2/3 + GN 1/3	
<b>Bezeichnung:</b>	<b>Artikel-Nr.:</b>	<b>Preis:</b>
Orange	85020353	316,00 €
Schwarz	85020354	316,00 €



## thermoport K 100 unbeheizt / beheizt

Toplader für GN-Behälterkombination bis max. 1 x GN 1/1, 200 mm Tiefe und max. 26 l

B x T x H/mm:	370 x 645 x 308	
Einsatzbereich:	-20°C bis +100°C	
Bestückungsbeispiele:	3 x GN 1/3 200 mm, 2 x GN 1/2 200 mm, etc.	

## thermoport K 100 unbeheizt

Gesamtgewicht/kg:	7,2	
<b>Bezeichnung:</b>	<b>Artikel-Nr.:</b>	<b>Preis:</b>
Orange	85020301	283,00 €
Schwarz	85020328	283,00 €

## thermoport K 100 beheizt

Zuheizung:	max. erreichbare Temperatur: +95°C	
Heizleistung:	0,50 kW	
Anschlusswert:	230 V / 50 Hz	
Gesamtgewicht/kg:	8,3	
<b>Bezeichnung:</b>	<b>Artikel-Nr.:</b>	<b>Preis:</b>
Orange	85020313	650,00 €
Schwarz	85020329	650,00 €



## thermoport K 100 beheizt + CNS

mit Innenmuffel aus CNS, ermöglicht das Transportieren von Speisen direkt im thermoport, Toplader für max. GN 1/1, 200 mm Tiefe und max. 26 l

B x T x H/mm:	654 x 370 x 308	
Heizleistung:	0,38 kW	
Temperatur:	+85°C	
<b>Bezeichnung:</b>	<b>Artikel-Nr.:</b>	<b>Preis:</b>
Orange	85020352	589,00 €



## thermoport K 600 unbeheizt / thermoport K 600 A-FLAT umluftbeheizt

Frontlader für GN-Behälterkombination bis max. 1 x GN 1/1, 200 mm Tiefe und 1x GN 1/1, 65 mm Tiefe und max. 33 l

Auflageschienen:	7 Paar	
Lichte Breite zw. den Auflageschienen/mm:	300	
Einsatzbereich:	-20°C bis +100°C	
Bestückungsbeispiele:	1 x GN 1/1 200 mm, 1 x GN 1/1 65 mm, etc.	

## thermoport K 600 unbeheizt

B x T x H/mm:	420 x 610 x 386	
Gesamtgewicht/kg:	9,2	
<b>Bezeichnung:</b>	<b>Artikel-Nr.:</b>	<b>Preis:</b>
Orange	85020505	400,00 €
Schwarz	85020518	400,00 €

## thermoport K 600 A-FLAT umluftbeheizt

B x T x H/mm:	435 x 639 x 385	
Zuheizung:	max. erreichbare Temperatur: +95°C	
Heizleistung:	0,24 kW	
Anschlusswert:	230 V / 50 Hz	
Gesamtgewicht/kg:	11	
<b>Bezeichnung:</b>	<b>Artikel-Nr.:</b>	<b>Preis:</b>
Orange	85020524	788,00 €
Schwarz	85020525	788,00 €

Weitere Ausführungen und Zubehörteile auf Anfrage. / Alle thermoport serienmäßig mit QR-Code zur Service-Page mit relevanten Infos zum Produkt.

# BLANCOTHERM AUS KUNSTSTOFF

**BLANCO**  
PROFESSIONAL

Alle Behälter aus lebensmittelbeständigem Polypropylen sind spülmaschinentauglich. Die Modelle BLT 420 KBUH / KBRUH und 620 KBUH / KBRUH sind ohne Tür spülmaschinentauglich. Auch möglich: Beschlagteile in Rot, Grün, Blau oder Gelb ohne Aufpreis und/oder individuelles Logo gegen Aufpreis beidseitig auf den Trägerplatten der Griffe.

Diese und weitere Transportbehälter finden Sie in unserem **Onlineshop ...**



Abbildung mit Zubehör



Abbildung mit blauen Beschlagteilen



Abbildung mit grünen Beschlagteilen

<b>Bezeichnung:</b>	<b>BLT 320 KB, beheizbar bis +90°C</b>	<b>BLT 320 KBR, beheizbar von +40°C bis +95°C</b>	<b>BLT 320 K, unbeheizt</b>
<b>Ausführung:</b>	Innenbehälter aus CNS 18/10 beheizt, LED-Funktionsanzeige	Innenbehälter aus CNS 18/10 beheizt, mit digitaler Temperaturregelung	Toplader
<b>Kapazität:</b>	GN 1/1-200 oder Unterteilung	GN 1/1-200 oder Unterteilung	GN 1/1-200 oder Unterteilung
<b>Anschluss:</b>	230 V / 0,40 kW / 50-60 Hz	230 V / 0,40 kW / 50-60 Hz	-
<b>B x T x H/mm:</b>	643 x 430 x 375	643 x 430 x 375	643 x 430 x 340
<b>Artikel-Nr.:</b> *	566242	572228	566241
<b>Preis:</b>	666,00 €	772,00 €	291,00 €



Abbildung mit roten Beschlagteilen



<b>Bezeichnung:</b>	<b>BLT 420 KBUH, beheizbar bis +90°C</b>	<b>BLT 420 KBRUH, beheizbar +40°C bis +85°C</b>	<b>BLT 420 K, unbeheizt</b>
<b>Ausführung:</b>	mit Flügeltür LED-Funktionsanzeige, umluftbeheizt	mit Flügeltür, umluftbeheizt mit digitaler Temperaturregelung	mit Flügeltür um 270° schwenkbar
<b>Kapazität:</b>	2x GN 1/1-150 oder Unterteilung 11 Paar Auflagesicken	2x GN 1/1-150 oder Unterteilung 11 Paar Auflagesicken	2x GN 1/1-150 oder Unterteilung 11 Paar Auflagesicken
<b>Anschluss:</b>	230 V / 0,20 kW / 50-60 Hz	230 V / 0,20 kW / 50-60 Hz	-
<b>B x T x H/mm:</b>	692 x 445 x 470	692 x 445 x 470	663 x 445 x 470
<b>Artikel-Nr.:</b> *	573515	573516	573514
<b>Preis:</b>	794,00 €	836,00 €	407,00 €



Abbildung mit grünen Beschlagteilen



Abbildung mit gelben Beschlagteilen



Abbildung mit Zubehör

<b>Bezeichnung:</b>	<b>BLT 620 KBUH, beheizbar bis +90°C</b>	<b>BLT 620 KBRUH, beheizbar +40°C bis +85°C</b>	<b>BLT 620 KUF, unbeheizt</b>
<b>Ausführung:</b>	mit Flügeltür, umluftbeheizt LED-Funktionsanzeige	mit Flügeltür, umluftbeheizt mit digitaler Temperaturregelung	mit Flügeltür, um 270° schwenkbar
<b>Kapazität:</b>	3x GN 1/1-150 oder Unterteilung 12 Paar Auflagesicken	3x GN 1/1-150 oder Unterteilung 12 Paar Auflagesicken	3x GN 1/1-150 oder Unterteilung 12 Paar Auflagesicken
<b>Anschluss:</b>	230 V / 0,20 kW / 50-60 Hz	230 V / 0,20 kW / 50-60 Hz	-
<b>B x T x H/mm:</b>	692 x 440 x 660	692 x 440 x 660	660 x 440 x 660
<b>Artikel-Nr.:</b> *	572536	572537	564365
<b>Preis:</b>	878,00 €	910,00 €	466,00 €

\*Ausführung mit grauen Beschlagteilen.

# THERMOPORTE AUS EDELSTAHL

Entdecken Sie die Premium-Klasse unter den Rieber thermoport. Rostfreier Edelstahl als Innen- und Außenmantel, doppelwandig und mit FCKW-freiem PU-Schaum isoliert, garantiert nicht nur eine hervorragende Isolation, sondern erfüllt auch höchste Hygieneansprüche (H3). Ausnahme thermoport 1600 DU (H2).



thermoport CNS 3000 umluftbeheizt



thermoport CNS 1600 gekühlt



thermoport CNS 3000 hybrid ak-W & ak-K



### thermoport

Bezeichnung:	1400	1600	2000	3000
B x T x H/mm:	492 x 769 x 793	492 x 769 x 930	492 x 769 x 1078	592 x 769 x 1448
Kapazität/mm:	2 x GN 1/1 200 1 x GN 1/1 100	2 x GN 1/1 200 1 x GN 1/1 150	3 x GN 1/1 200 1 x GN 1/1 100	5 x GN 1/1 200
Auflageschienen:	14 Paar	16 Paar	20 Paar	30 Paar
Füllvolumen/l:	max. 63,7	max. 70,4	max. 89,7	max. 130,0
Artikel-Nr.:	85011101	85010608	85010707	85010807
Preis:	2.276,00 €	2.435,00 €	3.052,00 €	3.105,00 €

### thermoport (warm, Frontlader)

- › Einsatzbereich -20°C bis +100°C
- › Anschlusswert: 230 V / 50 Hz

Bezeichnung:	1400 U zuheizbar	1600 U zuheizbar	2000 U zuheizbar	3000 U zuheizbar
B x T x H/mm:	492 x 769 x 730	492 x 769 x 730	492 x 769 x 1078	592 x 769 x 1448
Kapazität/mm:	2 x GN 1/1 200 1 x GN 1/1 100, etc.	2 x GN 1/1 200 1 x GN 1/1 150, etc.	3 x GN 1/1 200 1 x GN 1/1 100, etc.	5 x GN 1/1 200, etc.
Auflageschienen:	14 Paar	16 Paar	20 Paar	30 Paar
Füllvolumen/l:	max. 63,7	max. 70,4	max. 89,7	max. 130,0
Anschlusswert:	0,76 kW	0,76 kW	0,76 kW	0,76 kW
Artikel-Nr.:	85011102	85010609	85010708	85010808
Preis:	2.381,00 €	2.540,00 €	3.180,00 €	3.236,00 €

### thermoport (kalt, Frontlader)

- › Einsatzbereich +4°C bis +8°C
- › Anschlusswert: 230 V / 50 Hz
- › Kältemittel: R134a

Bezeichnung:	1000 C gekühlt	1600 K gekühlt	2000 K gekühlt	3000 K gekühlt
B x T x H/mm:	458 x 668 x 760	492 x 769 x 1130	492 x 769 x 1278	592 x 769 x 1648
Kapazität/mm:	1 x GN 1/1 200 1 x GN 1/1 150	2 x GN 1/1 200 1 x GN 1/1 150	3 x GN 1/1 200 1 x GN 1/1 100	5 x GN 1/1 200
Auflageschienen:	8 Paar	16 Paar	20 Paar	30 Paar
Füllvolumen/l:	max. 44,4	max. 70,4	max. 89,7	max. 130,0
Anschlusswert:	0,25 kW	0,17 kW	0,17 kW	0,17 kW
Artikel-Nr.:	85010406	85010610	85010710	85010810
Preis:	2.197,00 €	4.234,00 €	4.569,00 €	5.253,00 €

### thermoport CNS 3000 hybrid (warm / kalt)

Unterteilt in zwei komplett für sich isolierte Bereiche. Kühlen, Regenerieren. Niedertemperaturgaren oder Warmhalten in einem Gerät. Unteres Abteil mit aktiver oder passiver Kühlung.

B x T x H/mm:	592 x 769 x 1648 (aktive Kühlung), 592 x 769 x 1448 (passive Kühlung)
Einsatzbereich:	+2°C bis +100°C
Kühlbereich:	+2°C bis +8°C
Anschlusswert:	aktiv 0,95 kW, passiv 7,63 kW
Artikel-Nr. passiv:	85010816
Preis:	4.588,00 €
Artikel-Nr. aktiv:	85010817
Preis:	6.862,00 €

### Transportsicherung – thermoport CNS

Sicherer Transport der Edelstahl thermoport im LKW. Kunststoff thermoport können zusätzlich mittels Galerie rutschsicher transportiert werden.

B x T x H/mm:	Artikel-Nr.	Preis:
592 x 769 x 197	85012053	175,00 €

Zubehörteile auf Anfrage. / Alle thermoport serienmäßig mit QR-Code zur Service-Page mit relevanten Infos zum Produkt.

# BLANCOTHERM AUS EDELSTAHL

- › neun verschiedene Transportbehälter
- › aus CNS 18/10
- › unbeheizt, beheizt oder umluftgekühlt

- › massive Bodenplatte mit integriertem Stoßschutz
- › in drei Größen
- › praktischer Spannverschluss

## Blancotherm (unbeheizt, Frontlader)

Bezeichnung:	BLT 820 E unbeheizt, Frontlader	BLT 1020 E unbeheizt, Frontlader	BLT 1220 E unbeheizt, Frontlader
B x T x H/mm:	540 x 815 x 977	540 x 815 x 1150	540 x 815 x 1495
Kapazität:	bis max. 3 x GN 1/1-200	bis max. 3 x GN 1/1-200 + 1 x GN 1/1-100	bis max. 5 x GN 1/1-200
Auflageschienen/Sickenabstand:	11 Paar / 57,5 mm	14 Paar / 57,5 mm	20 Paar / 57,5 mm
Artikel-Nr.:	572515	572518	572520
Preis:	2.490,00 €	3.090,00 €	3.200,00 €



BLT 1220 E

## Blancotherm (beheizbar, Frontlader)

Bezeichnung:	BLT 820 EB beheizbar, Frontlader	BLT 1020 EB beheizbar, Frontlader	BLT 1220 EB beheizbar, Frontlader
B x T x H/mm:	540 x 815 x 977	540 x 815 x 1150	540 x 815 x 1495
Kapazität:	bis max. 3 x GN 1/1-200	bis max. 3 x GN 1/1-200 + 1 x GN 1/1-100	bis max. 5 x GN 1/1-200
Auflageschienen/Sickenabstand:	11 Paar / 57,5 mm	14 Paar / 57,5 mm	20 Paar / 57,5 mm
Anschlusswert:	0,76 kW / 230 V / 50-60 Hz	0,76 kW / 230 V / 50 Hz	0,76 kW / 230 V / 50 Hz
Heizung und Temperaturbereich:	Umluftheizung +30°C bis 90°C stufenlos regelbar	Umluftheizung, +30°C bis +90°C, stufenlos regelbar	Umluftheizung, +30°C bis +90°C, stufenlos regelbar
Artikel-Nr.:	572516	572519	572521
Preis:	2.627,00 €	3.280,00 €	3.349,00 €



BLT 1220 EB

## Blancotherm (umluftgekühlt, Frontlader)

Bezeichnung:	BLT 1020 EUK umluftgekühlt, Frontlader	BLT 1220 EUK umluftgekühlt, Frontlader
B x T x H/mm:	540 x 845 x 1430	540 x 845 x 1775
Kapazität:	bis max. 3 x GN 1/1-200 + 1 x GN + 1/1-100	bis max. 5 x GN 1/1-200
Auflageschienen/Sickenabstand:	14 Paar / 57,5 mm	20 Paar / 57,5 mm
Anschlusswert:	0,30 kW / 230 V / 50 Hz	0,30 kW / 230 V / 50 Hz
Heizung/Kühlung und Temperaturbereich:	Umluftgekühlt +2°C bis 15°C gradgenau regelbar	Umluftgekühlt +2°C bis 15°C gradgenau regelbar
Artikel-Nr.:	572862	572863
Preis:	5.105,00 €	5.877,00 €



BLT 1020 EUK

## Blancotherm (beheizbar, Top- und Frontlader)

Bezeichnung:	BLT 820 EBTF beheizbar, Top- und Frontlader
B x T x H/mm:	540 x 815 x 1060
Kapazität:	bis max. 3 x GN 1/1-200
Auflageschienen/Sickenabstand:	11 Paar / 57,5 mm
Anschlusswert:	0,76 kW / 230 V / 50 Hz
Heizung/Kühlung und Temperaturbereich:	Umluftheizung +30°C bis 90°C stufenlos regelbar
Artikel-Nr.:	572517
Preis:	3.337,00 €



BLT 820 EBTF

Zubehörteile auf Anfrage.



Den Thermo Tower neutral ohne Kühl- oder Heizfunktion finden Sie in unserem Onlineshop ...



## THERMO TOWER

### Frische auf allen Ebenen

Die fahrbaren Frontlader sorgen mit neuen Features für noch einfacheres Be- und Entladen, eine verkürzte Vorbereitungszeit und stärkere Produktleistung. Die durchdachte Edelstahlkonstruktion bietet einen ausgezeichneten Hygienestandard und unterstützt bei der Einhaltung geltender HACCP-Richtlinien. Wählen Sie je nach Einsatzgebiet aus vier Produktvarianten: Lagern, Warmhalten, Kühlhalten oder die Kombination Warm-/Kühlhalten. Sichern Sie sich höchste Funktionalität, ein edles Design und durchdachte Details.

- › 270° schwenkbare Tür mit Magnet zur Fixierung
- › Stromkabel optimal an der Rückseite des Geräts
- › leicht geneigter Innenboden für Abfluss von Schmutz- und Kondenswasser
- › sichere Aufbewahrung durch umlaufende Reling
- › ringsum dämpfende Stossstangen aus Polyamid
- › vorne 2 Lenkrollen mit Feststellbremse, hinten 2 Lenkrollen umstellbar
- › Schnellspanverschluss
- › digitales und analoges Thermometer für Innentemperatur
- › Touch-Display für einfache Temperatureingabe



TT 144/14 H

### Thermo Tower (warm)

- › Umluftheizung für schnelles Aufheizen und optimale Wärmeverteilung
- › Entlüfterklappe für stetige Dampfableitung, variabel einstellbar

Bezeichnung:	TT 144/14 H	TT 200/20 H
B x T x H/mm:	535 x 795 x 1295	535 x 797 x 1623
Kapazität/mm:	3 x GN 1/1 200 + 2 x GN 1/1 40	5 x GN 1/1 200
Auflagenschienen/Sickenabstand:	14 Paar / 55 mm	20 Paar / 55 mm
Heizung Temperaturbereich:	+30°C bis +90°C	+30°C bis +90°C
Anschlusswert:	230 V / 50-60 Hz	230 V / 50-60 Hz
Artikel-Nr.:	83000.53934	83000.53937
Preis:	3.093,00 €	3.457,00 €



TT 144/14 C

### Thermo Tower (kalt)

- › Umluftkühlung für schnelles Abkühlen und gleichmäßige Kühlung
- › Ablauf für Kondenswasser wird nach hinten zum Verdampfer ausgeleitet

Bezeichnung:	TT 144/14 C	TT 200/20 C
B x T x H/mm:	535 x 795 x 1465	535 x 797 x 1783
Kapazität/mm:	3 x GN 1/1 200 + 2 x GN 1/1 40	5 x GN 1/1 200
Auflagenschienen/Sickenabstand:	14 Paar / 55 mm	20 Paar / 55 mm
Heizung Temperaturbereich:	+2°C bis +10°C	+2°C bis +10°C
Anschlusswert:	230 V / 50-60 Hz	230 V / 50-60 Hz
Artikel-Nr.:	83000.53933	83000.53936
Preis:	4.458,00 €	4.913,00 €



TT 95+55/9+5 HC

### Thermo Tower (warm/kalt)

- › zwei komplett getrennte Kammern für den gleichzeitigen Transport von warmen und gekühlten Speisen
- › Umluftheizung für schnelles Aufheizen und optimale Wärmeverteilung und Umluftkühlung für schnelles Abkühlen und gleichmäßige Kühlung
- › Entlüfterklappe für stetige Dampfableitung, variabel einstellbar
- › Ablauf für Kondenswasser wird nach hinten zum Verdampfer ausgeleitet

Bezeichnung:	TT 95+55/9+5 HC
B x T x H/mm:	590 x 795 x 1560
Kapazität/mm:	2 x GN 1/1 200 + 1 x GN 1/1 40 1 x GN 1/1 200 + 1 x GN 1/1 40
Auflagenschienen/Sickenabstand:	9 + 5 Paar / 55 mm
Heizung Temperaturbereich:	+30°C bis +90°C +2°C bis +10°C
Anschlusswert:	230 V / 50-60 Hz
Artikel-Nr.:	83000.53926
Preis:	5.459,00 €

# DINNER CHAMPION

**thermo  
hauser**

Die Produktlinie Dinner Champion steht für attraktive und zugleich funktionelle Speisenverteilssysteme für Einzelmenüs. Einsatz finden die Systeme in Wohlfahrtsverbänden und Pflegeeinrichtungen ebenso wie bei Catering-Dienstleistern und Küchen mit Außer-Haus-Lieferangebot.

## Regalwagen Dinner Champion

- › Material: Aluminium
- › 4 Rostauflagen inkl. Durchschubsicherung
- › leicht bewegliche, leise Gummiräder mit jeweils 2 Lenk- und 2 Bockrollen
- › TÜV/GS geprüft
- › Stecksystem im Baukastenprinzip
- › freistehend mit hoher Standfestigkeit
- › hygienisch einwandfrei und leicht zu reinigen
- › ökonomische Platzausnutzung, perfekt für die platzsparende Lagerung der Dinner Champion Boxen



Form:	B x T x H/mm:	Artikel-Nr.:	Preis:
Dinner Champion (ohne Abb.)	600 x 675 x 1700	83000.49516	836,00 €
Dinner Champion	600 x 1275 x 1700	83000.49517	1.063,00 €

## Einzelmenü – Essen auf Rädern ... als käme das Essen direkt aus der Küche!



Dinner Champion II

Dinner Champion rund

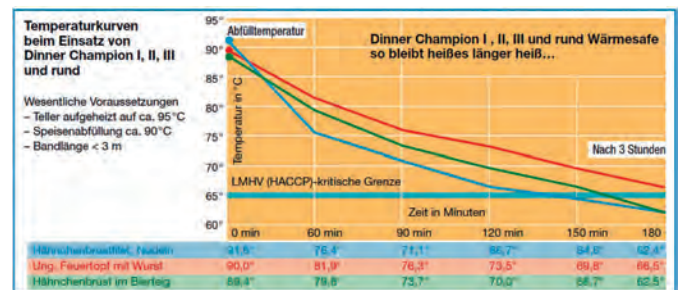

## Hochisolierende Wärmesafes

Bezeichnung:	Bestückungsvolumen:	Farbe:	B x T x H/mm:	Artikel-Nr.:	Preis:
Dinner Champion I (ohne Abb.)	1 Menüschale	blau	290 x 240 x 105	41002.01001	20,00 €
Dinner Champion II mit B. (ohne Abb.)	1 Menü- / 2 Beilageschalen + Besteckfach	blau	430 x 325 x 115	41002.01003	62,00 €
Dinner Champion II ohne B. (ohne Abb.)	1 Menü- / 2 Beilageschalen	blau	385 x 325 x 115	41002.01006	52,00 €
Dinner Champion III (ohne Abb.)	1 Menü- / 3 Beilageschalen	blau	460 x 370 x 115	41002.01008	71,00 €
Dinner Champion rund	1 Menü- / 3 Beilageschalen	blau	475 x 395 x 130	83000.01773	67,00 €

## Schalen aus hochwertigem Porzellan

Bezeichnung:	Volumen/ml:	B x T x H/mm:	Artikel-Nr.:	Preis:
Schale 3/3 geteilt	830	235 x 175 x 40	41002.02000	25,00 €
Schale 1/2 geteilt	850	235 x 175 x 40	41002.02001	25,00 €
Schale 2/3 - 1/3 geteilt	850	235 x 175 x 40	41002.02002	25,00 €
Schale ohne Einteilung	980	235 x 175 x 40	41002.02003	25,00 €
Beilageschalen groß	300	∅ 117 x 60	41002.02004	6,00 €
Beilageschalen klein	150	∅ 117 x 30	83000.12539	6,00 €
Teller rund 2/3 geteilt	800	∅ 250 x 40	83000.01774	23,00 €
Teller rund ohne Einteilung	900	∅ 250 x 40	83000.01775	23,00 €



## Dichtschließende Silikon-Deckel für Porzellanschalen

Farbe:	B x T x H/mm:	Artikel-Nr.:	Preis:
blau	235 x 175 x 15	41002.03000	13,00 €
rot	235 x 175 x 15	41002.03001	13,00 €
blau	∅ 117 x 15	41002.03010	7,00 €
rot	∅ 117 x 15	41002.03011	7,00 €
transparent	∅ 117 x 15	83000.13946	7,00 €
blau	∅ 250 x 15	83000.01776	15,00 €
rot	∅ 250 x 15	83000.01777	15,00 €



Zubehör	∅/mm:	Artikel-Nr.:	Preis:
Kühl- und Wärmepad (Einsatz -20°C bis +80°C)	∅ 120	83000.13945	4,00 €



## THERMOBOXEN



### BOX GN 1/1 Comfort

- › mit speziell ausgeformten Tragegriffen für noch mehr Komfort beim Transport schwerer Lasten
- › inkl. Deckel
- › Außenmaß B x T/mm: 670 x 400
- › Innenmaß B x T/mm: 550 x 340

Nutzhöhe/mm:	Gesamthöhe/mm:	Gewicht/kg:	Artikel-Nr.:	Preis:
115	185	1,00	40005.49008	41,00 €
220	300	1,30	40007.49028	46,00 €
250	330	1,40	40005.49038	55,00 €



### BOX Combi

- › 12 Einschubleisten für GN 1/1-Behälter und Tablett zum Fronteinschub
- › für max. 2 GN 1/1-Behälter (Tiefe je 200 mm)
- › weitere Kombinationsmöglichkeiten in der Höhe
- › Box stapelbar, auch gestapelt zu öffnen, mit Trennsteg
- › Außenmaß B x T/mm: 630 x 460 (Mini)
- › Innenmaß B x T/mm: 563 x 327

Bezeichnung:	Gesamthöhe/mm:	Gewicht/kg:	Artikel-Nr.:	Preis:
Combi Junior, 10 Einschubleisten	500	3,00	83000.18281	127,00 €
Combi GN 1/1, 12 Einschubleisten	580	5,50	40002.49668	192,00 €
Combi Mini GN 1/1, 6 Einschubleisten	350	2,69	83000.31815	112,00 €



### Zubehör für Box Combi GN 1/1

- › optimaler Halt durch Seitenschienen

Bezeichnung:	B x T x H/mm:	Gewicht/kg:	Artikel-Nr.:	Preis:
Fahrgestell-Alu	580 x 340 x 160	4,00	83000.18284	74,00 €



### EPP-Boxen Pizza

- › für jede Pizza die passende Box – verschiedene Formate für unterschiedliche Pizza-Größen
- › quadratisch und mit Lüftungsmöglichkeit im Deckel, ideal für Pizza, Torten, Einkäufe, etc.
- › inkl. Noppenboden für bessere Luftzirkulation
- › Außenmaß B x T/mm: 410 x 410
- › Innenmaß B x T/mm: 350 x 350

Volumen/l:	Außenhöhe/mm:	Innenhöhe/mm:	Gewicht/kg:	Artikel-Nr.:	Preis:
12,5	160	100	0,75	40002.49708	30,00 €
21,5	235	175	0,90	40002.49718	30,00 €
25,0	255	205	0,95	40002.49778	32,00 €
32,5	325	265	1,05	40002.49728	34,00 €
37,5	365	305	1,20	40002.49738	43,00 €
41,5	400	340	1,25	40002.49748	48,00 €



### Box Menü

- › Box inkl. Deckel, besonders geeignet für den Transport von Menüschalen/Assietten
- › Außenmaß B x T/mm: 630 x 300
- › Innenmaß B x T/mm: 565 x 246

Volumen/l:	Außenhöhe/mm:	Innenhöhe/mm:	Gewicht/kg:	Artikel-Nr.:	Preis:
18,0	205	130	0,63	40002.49108	28,00 €
22,0	225	160	0,95	40002.49118	28,00 €
29,0	275	210	1,00	40002.49128	32,00 €



# THERMOBOXEN



Isolierter Speisentransport für heiße und kalte Speisen, aus äußerst widerstandsfähigem Polypropylen, einsatzfähig von -40°C bis +120°C, spülmaschinenfest.



Die thermo hauser GmbH entwickelt und vertreibt professionelle Artikel in den Produktbereichen Isolierboxen und Transportbehälter sowie Speisenverteilung, Spritzbeutel und Zubehör, Präsentationsprodukte, Fachgeräte für Bäckereien und Konditoreien, Gastronomie und Hotellerie, Cateringdienste und Lieferservices.

Das Sortiment umfasst mehr als 2000 innovative und traditionelle Produkte.

## Box GN 1/1 Gastrostar

- › wasserdichte Innenoberfläche
- › hochwertige Außenstruktur
- › ergonomische Tragegriffe
- › Deckelöffnung über Eck
- › Kennzeichnung durch Etikettenbereich und Einsteckfach
- › einfaches Be- und Entladen durch Eingriffmulden an den Längsseiten und diagonal über die Ecken
- › inkl. 5 Einsteckkarten in den Farben: weiß, rot, blau, grün, gelb
- › Außenmaß B x T/mm: 600 x 400
- › Innenmaß B x T/mm: 535 x 340

Außenhöhe/mm:	Artikel-Nr.:	Preis:
145	83000.40454	30,00 €
180	83000.40456	33,00 €
230	83000.40457	34,00 €
280	83000.40458	37,00 €
330	83000.40459	41,00 €
Ersatzdeckel	83000.40881	13,00 €

## Box Unistar

- › wasserdichte Innenoberfläche
- › hochwertige Außenstruktur
- › ergonomische Tragegriffe
- › Deckelöffnung über Eck
- › Kennzeichnung durch Etikettenbereich und Einsteckfach
- › einfaches Be- und Entladen durch Eingriffmulden an den Längsseiten und diagonal über die Ecken
- › inkl. 5 Einsteckkarten in den Farben: weiß, rot, blau, grün, gelb
- › ideal geeignet für den Einsatz in Bäckereien und Konditoreien, abgestimmt auf die Standardblechgröße 600 x 400 mm
- › Außenmaß B x T/mm: 695 x 495
- › Innenmaß B x T/mm: 635 x 435

Außenhöhe/mm:	Artikel-Nr.:	Preis:
185	83000.49839	42,00 €
220	83000.49840	42,00 €
260	83000.49841	42,00 €
320	83000.49842	52,00 €
360	83000.49843	56,00 €
Ersatzdeckel	83000.49845	17,00 €



## Box Inlay GN 1/1

- › ideal für noch mehr Hygiene, z.B. beim Transport von Fleisch, Fisch oder Kühlware, durch herausnehmbares Innenteil
- › Box inkl. Deckel und Kunststoffinnenbehälter
- › Außenmaß B x T x H/mm: 600 x 400 x 300
- › Innenmaß B x T x H/mm: 545 x 345 x 240

Volumen/l:	Gewicht/kg:	Artikel-Nr.:	Preis:
48,5	1,13	83000.17209	53,00 €

## Kühlaufsatzrahmen

- › geeignet für Gastrostar- und Unistar-Boxen auf dieser Seite
- › inkl. Thermometer zur ständigen Temperaturkontrolle von außen
- › Kühlung von oben durch bis zu 6 handelsübliche Kühlelemente (separat erhältlich)

Bezeichnung:	Höhe/mm:	Artikel-Nr.:	Preis:
Kühlaufsatzrahmen für GN 1/1 Gastrostar	80	83000.40460	22,00 €
Kühlaufsatzrahmen für Unistar	80	83000.49844	27,00 €

## Box GN 1/2

- › Box inkl. Deckel
- › Außenmaß B x T/mm: 390 x 330
- › Innenmaß B x T/mm: 330 x 270

Volumen/l:	Außenhöhe/mm:	Innenhöhe/mm:	Gewicht/kg:	Artikel-Nr.:	Preis:
7,0	145	85	0,45	40002.49508	24,00 €
10,0	180	120	0,50	40002.49518	25,00 €
14,0	230	170	0,55	40002.49528	28,00 €
19,0	280	220	0,60	40002.49538	30,00 €
22,0	320	260	0,65	40002.49548	32,00 €
31,0	410	350	0,70	40002.49558	36,00 €

Zubehör:	B x T x H/mm:	Artikel-Nr.:	Preis:
Kühlakku blau	175 x 90 x 30	40001.85088	1,64 €
Kühl- / Wärmekissen	360 x 275 x 15	83000.13692	4,35 €



## TRANSPORTBOXEN

Cambros Produktreihe mit ultraleichten und haltbaren EPP-Transportboxen bietet kostengünstige Einstiegslösungen für Caterer oder Lösungen für Verträge mit kürzeren Laufzeiten. Cam GoBoxes sind außerdem die ideale Lösung für die Ausweitung der Speiseangebote bei minimalen Kosten. Sie ermöglichen die Beibehaltung der Lebensmittelqualität und der Temperatur, auf die sich die lebensmittelverarbeitenden Kunden von Cambro seit über 60 Jahren verlassen.



EPP160

### Cam GoBox, Top Loader, 35,5 l

- › ergonomisch geformte Griffe für das einfache und sichere Tragen
- › einfaches Beladen und Entladen durch Aussparungen in den Innenwänden
- › lässt sich auch mit den Boxen der wichtigsten anderen Hersteller stapeln
- › GN-Behälter mit luftdichtem Deckel und die GoBox (unterstützt HACCP-Richtlinien) gewährleisten die optimale Lebensmittelsicherheit

Bezeichnung:	außen B x T x H/mm:	innen B x T x H/mm:	Volumen/l:	Artikel-Nr.:	Preis:
EPP160	600 x 400 x 257	538 x 338 x 193	35,5	EPP160	29,00 €



EPP180

### Cam GoBox, Top Loader, 46 l

- › ergonomisch geformte Griffe für das einfache und sichere Tragen
- › einfaches Beladen und Entladen durch Aussparungen in den Innenwänden
- › lässt sich auch mit den Boxen der wichtigsten anderen Hersteller stapeln
- › GN-Behälter mit luftdichtem Deckel und die GoBox (unterstützt HACCP-Richtlinien) gewährleisten die optimale Lebensmittelsicherheit

Bezeichnung:	außen B x T x H/mm:	innen B x T x H/mm:	Volumen/l:	Artikel-Nr.:	Preis:
EPP180	600 x 400 x 316	538 x 338 x 253	46,0	EPP180	31,00 €



EPP300

### Cam GoBox, Front Loader, 60 l

- › Zugriff von allen vier Seiten durch gut durchdachte eingeformte Griffe
- › auslaufsicher durch integrierten Kondenswasser-Auffangschutz
- › einfacher Zugriff auf die GN-Behälter durch bis zu 270° verstellbare Türen
- › stapelbar, auch mit den Boxen der wichtigsten anderen Hersteller

Bezeichnung:	außen B x T x H/mm:	innen B x T x H/mm:	Volumen/l:	Artikel-Nr.:	Preis:
EPP300	640 x 440 x 475	535 x 330 x 370	60,0	EPP300	142,00 €



EPP400

### Cam GoBox, Front Loader, 86 l

- › Zugriff von allen vier Seiten durch gut durchdachte eingeformte Griffe
- › auslaufsicher durch integrierten Kondenswasser-Auffangschutz
- › einfacher Zugriff auf die GN-Behälter durch bis zu 270° verstellbare Türen
- › stapelbar, auch mit den Boxen der wichtigsten anderen Hersteller

Bezeichnung:	außen B x T x H/mm:	innen B x T x H/mm:	Volumen/l:	Artikel-Nr.:	Preis:
EPP400	640 x 440 x 625	535 x 330 x 525	86,0	EPP400	168,00 €

# TRANSPORTBOXEN

## Top Loader für GN 1/2 – 150 mm

- › leichte isolierte Transportboxen
- › kalte Lebensmittel für ca. 4 Stunden optimal kühlen
- › ideal für Caterings- und Außerhaus-Veranstaltungen und Lieferservice
- › bei Bedarf zusammen mit einem Camchiller verwendbar

Bezeichnung:	außen B x T x H/mm:	innen B x T x H/mm:	Volumen/l:	Artikel-Nr.:	Preis:
EPP260	390 x 330 x 257	330 x 270 x 193	16,9	EPP260	21,00 €



EPP260

## Top Loader für GN 1/2 – 200 mm

- › leichte isolierte Transportboxen
- › kalte Lebensmittel für ca. 4 Stunden optimal kühlen
- › ideal für Caterings- und Außerhaus-Veranstaltungen und Lieferservice
- › bei Bedarf zusammen mit einem Camchiller verwendbar

Bezeichnung:	außen B x T x H/mm:	innen B x T x H/mm:	Volumen/l:	Artikel-Nr.:	Preis:
EPP280	390 x 330 x 316	330 x 270 x 253	22,3	EPP280	23,00 €



EPP280



## Pizzasacke

- › bietet Platz für drei 457 mm oder vier 406 mm große Pizzakartons
- › Farben: schwarz (110), rot (521)

B x T x H/mm:	510 x 445 x 190
Artikel-Nr.:	GBP318
Preis:	36,00 €



## Plastiketiketten

- › passen in alle Cam GoBoxen

Artikel-Nr.:	EPPID5
Preis:	4,54 €



## Deckel, ThermoBarrier

- › passt in EPP300 und EPP400
- › sorgt dafür, dass heiße oder kalte Luft in der Frontlader-Transportbox konzentriert bleibt

Gewicht/kg:	0,37
B x T x H/mm:	530 x 327 x 37
Artikel-Nr.:	EPP3253DIV
Preis:	15,00 €



## Rollwagen, Camdolly

- › passt unter alle Cam GoBoxen
- › 4 Lenkrollen (zwei mit Bremse)

Gewicht/kg:	4,50
Tragkraft:	250
Artikel-Nr.:	CD3253EPP
Preis:	62,00 €

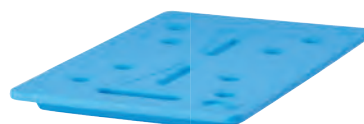

## Kühlplatte, Camchiller

- › passt in alle Cam GoBoxen
- › sorgt dafür, dass kalte Speisen länger kalt bleiben

Gewicht/kg:	3,90
B x T x H/mm:	530 x 325 x 30
Artikel-Nr.:	CP3253
Preis:	46,00 €



## Wärmeplatte, Camwarmer

- › passt in alle Cam GoBoxen
- › sorgt dafür, dass heiße Speisen länger heiß bleiben

Gewicht/kg:	3,25
B x T x H/mm:	530 x 325 x 30
Artikel-Nr.:	HP3253
Preis:	68,00 €



**Buffet-Wärmelampe**

Ausführung: Wärmelampe mit Fußplatte CNS 18/10, nach Wahl in verchromt, weiß, schwarz oder goldfarben erhältlich, inkl. 0,25 kW-Weißlichtstrahler, Anschlusswert: 0,25 kW / 230 V, steckerfertig, Höhe: 700 mm.

Bezeichnung:	B x T x H/mm:	Art:	Artikel-Nr.:	Preis:
24000 B / S schwarz	200 x 200 x 40	mit Fußplatte	B 0050	419,00 €
24000 B / G gold	200 x 200 x 40	mit Fußplatte	B 0042	446,00 €
24000 B / C chrom	200 x 200 x 40	mit Fußplatte	B 0041	381,00 €



**Buffet-Wärmelampe-BiTherm**

Ausführung: Lampenschirme und flexible Arme verchromt, Wärmelampen getrennt ein- und ausschaltbar, Fußplatte CNS 18/10 mit zwei Schaltern, inkl. 2 x 0,25 kW-Weißlichtstrahler, Anschlusswert: 0,50 kW / 230 V.

Bezeichnung:	B x T x H/mm:	Art:	Artikel-Nr.:	Preis:
24002 B / S schwarz	200 x 200 x 40	mit Fußplatte	B 0053	625,00 €
24002 B / C chrom	200 x 200 x 40	mit Fußplatte	B 0043	593,00 €



24002 SB / B (dual)

**Schneidstation für Buffet-Wärmelampe**

Ergänzungsmöglichkeit zu Buffet-Wärmelampen. Die neue und flexible Lösung für Ihr Buffet. Das Schneidbrett artet auf der unbeheizten Trägerplatte und ist zur Reinigung abnehmbar. Das messerschonende Schneidbrett ist hitzebeständig und mit einer umlaufenden Safrille ausgestattet.

Bezeichnung:	B x T x H/mm:	Anschlusswert:	Artikel-Nr.:	Preis:
24001 SB / U (single)	450 x 450 x 75	-	B 0070	317,00 €
24002 SB / U (dual) (ohne Abb.)	600 x 450 x 75	-	B 0074	353,00 €
24002 SB / B (dual) beheizt	600 x 450 x 75	0,60 kW / 230 V	B 0080	641,00 €



**Tranchierplatte mit Digitalregelung**

Ausführung: CNS 18/10, mit digitaler Regelung, mit ringsumlaufendem Wulstrand, mit flexiblem Arm, inkl. 0,25 kW Infrarotstrahler, hitzebeständiger Glasschneideplatte 275 x 485 mm.

Modell TP90080/H DIG mit 2 Wärmestrahlern, Blenden verchromt, Kundenseite Hustenschutz aus Sicherheitsglas.

Modell TP90050/H DIG mit 1 Wärmestrahler, Blende verchromt, Kundenseite Hustenschutz aus Sicherheitsglas.

Modell TP90050/DIG mit 1 Wärmestrahler, Blende verchromt.

Modell TP90080/DIG mit 2 Wärmestrahlern, Blenden verchromt.

Bezeichnung:	B x T x H/mm:	Anschlusswert:	Artikel-Nr.:	Preis:
TP TP90080/H DIG	800 x 600 x 110/700	1,30 kW / 230 V	B 3119	2.633,00 €
TP TP90050/H DIG	500 x 600 x 110/700	0,90 kW / 230 V	B 3120	1.915,00 €
TP TP90050/H DIG	500 x 600 x 110/700	0,90 kW / 230 V	B 3121	2.395,00 €
TP TP90080/H DIG	800 x 600 x 110/700	1,30 kW / 230 V	B 3118	2.192,00 €



**Tellerwärmer**

- › Edelstahl rostfrei
- › mit selbstschließender Acrylglastür
- › thermostatisch regelbar von 30-85°C
- › Fassungsvermögen: 2006 = 30-40 Teller, 2008 = 45-60 Teller
- › Anschlusswert: 0,60 kW / 230 V

Bezeichnung:	außen ø x H/mm:	innen ø x H/mm:	Artikel-Nr.:	Preis:
2006/AT	450 x 570	330 x 450	A 0550	1.033,00 €
2008/AT	450 x 800	330 x 680	A 0551	1.188,00 €

Zubehör auf Anfrage.

# WARMHALTEGERÄTE

**SCHOLL**

## Wärmestrahler, massiv

Strahlergehäuse massiv verchromt oder schwarz, 240 mm Durchmesser, mit Spiralkabel, stufenlos verstellbar von 850-1700 mm, komplett mit 0,25 kW-Weißlichtstrahler, Rosette 100 mm Durchmesser, schwarz, Ein- und Ausschalter am Gehäuse, Anschlusswert: 230 V / 0,25 kW, auf Wunsch mit Rotlichtstrahler lieferbar.

Bezeichnung:	Artikel-Nr.:	Preis:
23001 (verchromt)	B 0031	322,00 €
23001 (schwarz)	B 0039	322,00 €



## Wärmestrahler-Leiste

Verbindungsleiste aus CNS, zur einfachen Montage der angegebenen Anzahl von Wärmestrahlern, Leiste verdrahtet, inkl. Haken und Klemmsteinen für Wärmestrahler, E-Anschluss wahlweise rechts oder links.

Bezeichnung:	Strahler:	B x T x H/mm:	Artikel-Nr.:	Preis:
28060-2	2	600 x 120 x 30	B 0113	80,00 €
28090-3	3	900 x 120 x 30	B 0114	89,00 €
28120-4	4	1200 x 120 x 30	B 0115	97,00 €
28150-5	5	1500 x 120 x 30	B 0116	106,00 €
28180-6	6	1800 x 120 x 30	B 0117	114,00 €



## Steamjet

- › Universal-Schnelldämpfer und Warmhaltegerät
- › CNS 18/10, mit Thermostat, regelbar von 30-110°C, Zeituhr
- › Heizung mit Trockengehschutz
- › bei Modell-Nr. 3600: 1 GN 2/3-100, gelocht, mit Deckel
- › bei Modell-Nr. 3601: 1 GN 1/1-200, gelocht, mit Deckel
- › Anschlusswert: 1,80 kW / 230 V

Bezeichnung:	B x T x H/mm:	Artikel-Nr.:	Preis:
3600	370 x 360 x 195	F 0210	458,00 €
3600/SD Steamjet mit Scharnierdeckel (anstelle Flachdeckel)	370 x 360 x 195	F 0211	507,00 €
3601	360 x 560 x 285	F 0220	699,00 €
3601/SD Steamjet mit Scharnierdeckel (anstelle Flachdeckel)	360 x 560 x 285	F 0221	766,00 €



## Quarz-Kompakt-Wärmebrücke

- › Gehäuse und Fußgestell aus CNS 18/10
- › mit IRK-Halogen-Infrarot-Quarzstrahlern, einzeln schaltbar durch Ein- und Ausschalter

Bezeichnung:	Strahler:	B x H/mm:	Anschlusswert:	Artikel-Nr.:	Preis:
29065	1	650 x 435	0,40 kW / 230 V	B 0500	614,00 €
29100	2	1000 x 435	0,80 kW / 230 V	B 0510	818,00 €
29120	3	1200 x 435	1,20 kW / 230 V	B 0520	1.087,00 €



## Wärmebrücke, CNS-Gehäuse 1-etagig

- › CNS 18/10
- › alle Größen transportabel oder für stationäre Montage lieferbar
- › mit IRK-Halogen-Infrarot-Quarzstrahlern
- › Heizzonen einzeln schaltbar

Bezeichnung:	B x T x H/mm:	Anschlusswert:	Artikel-Nr.:	Preis ohne		Preis mit	
				Hustenschutz:	Artikel-Nr.:	Hustenschutz:	Artikel-Nr.:
27100	1000 x 330 x 435	0,80 kW / 230 V	B 1010	1.026,00 €	B 1012	1.373,00 €	
27110	1100 x 330 x 435	0,80 kW / 230 V	B 1020	1.083,00 €	B 1022	1.583,00 €	
27120	1200 x 330 x 435	1,20 kW / 230 V	B 1030	1.140,00 €	B 1032	1.566,00 €	



Zubehör sowie weitere Größen auf Anfrage. Abbildungen ohne Zubehör.



## WASSERSPENDER

### BRITA VIVREAU

Sagen Sie ja zur Nachhaltigkeit! Sagen Sie ja zur Umwelt



Leitungsgebundene Wasserspender von BRITA VIVREAU reduzieren den logistischen Aufwand der Beschaffung und Lagerung von Flaschen oder Gallonen und reduzieren so den CO<sub>2</sub>-Ausstoß. Zudem werden durch den Wegfall von PET Ein- oder Mehrwegflaschen Ressourcen gespart.



Top 15

Wasserarten:	ungekühlt still:	gekühlt still:	leicht sprudelnd / gekühlt kohlensäurehaltig:	sprudelnd / gekühlt kohlensäurehaltig:
Top 15	x	x	-	x
Top 50	x	x	x	x
Top 85	x	x	x	x
Extra 50	x	x	x	x
Extra 85	x	x	x	x



Top 50/85

#### Top 50/85

- › für mittleren bis hohen Versorgungsbedarf
- › effiziente Desinfektions-Funktion durch serienmäßige Keimsperrung BRITA ThermalGate™
- › erweiterbare Hygiene Lösung durch BRITA Hygiene-Plus (optional)
- › bewusster Einsatz von Ressourcen: R290 natürliches Kühlmittel
- › intuitives Display für die Wahl von Wasserart und Portionierung
- › umfassender Service: BRITA Mitarbeiter installieren das Gerät, wechseln die Filter und führen Wartungsarbeiten durch
- › optional als Standgerät mit individualisierbarem Unterschrank

#### Top 15

- › ideal für schmale Flure und kleine Kochnischen, für kleine Unternehmen und einzelne Abteilungen
- › Kühlleistung, die auf geringeren Verbrauch ausgerichtet ist
- › Portionierung und Wassertemperatur vorprogrammierbar
- › zuverlässige BRITA ThermalGate™ Hygienefunktion als Standardausstattung
- › optional als Standgerät mit individualisierbarem Unterschrank

Auftischgerät:	Kühlleistung/h:	Leistungs- aufnahme:	B x T x H/mm:	Artikel-Nr.:	Preis:
Top 15	15,0 l	-	264 x 436 x 382	1033474	1.599,00 €
Top 50 Standard	50,0 l	0,44 kW	278 x 518 x 530	1034118	2.499,00 €
Top 85 Standard	85,0 l	0,54 kW	278 x 518 x 530	1034132	3.299,00 €
Top 50 Hygiene Plus	50,0 l	0,44 kW	278 x 518 x 530	1034119	2.999,00 €
Top 85 Hygiene Plus	85,0 l	0,54 kW	278 x 518 x 530	1034133	3.799,00 €

Standgerät:	B x T x H/mm:	Artikel-Nr.:	Preis:
Top 15 mit Unterschrank	277 x 490 x 1290	1033474 + 1033790	2.299,00 €
Top 50 Standard mit Unterschrank	278 x 518 x 1430	1034118 + 1033790	3.199,00 €
Top 85 Standard mit Unterschrank	278 x 518 x 1430	1034132 + 1033790	3.999,00 €
Top 50 Hygiene Plus mit Unterschrank	278 x 518 x 1430	1034119 + 1033790	3.699,00 €
Top 85 Hygiene Plus mit Unterschrank	278 x 518 x 1430	1034133 + 1033790	4.499,00 €



#### Extra 50/85

- › Wasserspender als stilvoller Blickfang: nur die hochwertige Zapfsäule ist sichtbar, der Karbonator verschwindet im Unterschrank
- › zuverlässige ThermalGate™ Standardausstattung oder optional BRITA HygienePlus Lösung
- › verbesserte Kühlleistung, auf mittlere bis hohe Kapazitätsanforderungen zugeschnitten
- › bewusster Einsatz von Ressourcen: R290 natürliches Kühlmittel und äußerst niedriger Energieverbrauch

Bezeichnung:	Kühlleistung/h:	Leistungsaufnahme:	B x T x H/mm:	Artikel-Nr.:	Preis:
Extra 50 Standard	50,0 l	0,44 kW	272 x 473 490	1034259	2.899,00 €
Extra 50 Hygiene Plus	50,0 l	0,44 kW	272 x 473 490	1034266	3.399,00 €
Extra 85 Standard	85,0 l	0,54 kW	272 x 473 490	1034260	3.699,00 €
Extra 85 Hygiene Plus	85,0 l	0,54 kW	272 x 473 490	1034277	4.199,00 €

# WASSERSPENDER



Unsere Experten analysieren Ihr Wasser am Aufstellort und beraten Sie gerne:

- › für optimalen Geschmack
- › ausgewogene Mineralien
- › hygienische Sicherheit
- › Schutz der Geräte vor Verkalkung

## VIVREAU – ViTap

Einbausystem mit exklusivem Design-Zapfhahn für gekühltes stilles, kohlendioxidhaltiges und heißes Wasser. Der VIVREAU ViTap ist der clevere und komfortable Multifunktions-Wasserspender für Teeküchen, kleinere Büros und Meetingräume.

- › Sicherheitsvorkehrung für heißes Wasser
- › in verschiedenen Wasservarianten erhältlich
- › angenehmer Wasserfluss ohne zu spritzen
- › abschraubbare Wasserauslässe für eine leichtere Reinigung
- › Tropfschale mit Abwasseranschluss
- › liefert 3-4 Tassen pro Minute bei 95°

Bezeichnung:	gekühlt	kohlensäurehaltig:	gekühlt still:	heiß:
VIVREAU ViTap 301		-	x	-
VIVREAU ViTap 302	x		x	-
VIVREAU ViTap 303	-	-	-	x
VIVREAU ViTap 304	-		x	x
VIVREAU ViTap 305	x		x	x

passend für Unterschränke				
Bezeichnung:	B x T x H/mm:	max. Leistung:	Artikel-Nr.:	Preis:
VIVREAU ViTap 301	300 x 600 x 800	0,52 kW	1032390	2.499,00 €
VIVREAU ViTap 302	500 x 600 x 800	1,17 kW	1032397	3.849,00 €
VIVREAU ViTap 303	300 x 600 x 800	2,80 kW	1032405	2.799,00 €
VIVREAU ViTap 304	600 x 600 x 800	3,32 kW	1032411	3.999,00 €
VIVREAU ViTap 305	600 x 600 x 800	3,97 kW	1032417	5.499,00 €



## Individuelle Flaschenlösungen

Mit einem BRITA Wasserspender entscheiden Sie sich für eine nachhaltige Wasserversorgung aus Ihrer eigenen, lokalen Quelle. Ergänzt mit den personalisierbaren Flaschen von BRITA wird aus Ihrem Wasserspender ein exakt auf Sie zugeschnittenes Gesamtpaket mit einem attraktiven Look & Feel. Die Flaschen aus Glas oder hochwertigem Kunststoff können individuell mit Ihrem Logo oder Text nach Wunsch bedruckt werden.

- › 4 verschiedene Flaschen-Designs
- › aus Kunststoff oder Glas, mit Schraub- oder Bügelverschluss
- › Volumen: von 420 ml bis 1000 ml
- › spülmaschinengeeignet
- › Personalisierung der Flasche nach eigenem Wunsch



Wave



Twist



Swing



Classic





## WASSERSPENDER

### HygienePlus – bewährter 3-Zonen-Schutz für besonders hohe Hygieneanforderungen

Die BRITA HygienePlus Lösung wurde für Umgebungen entwickelt, in denen Hygiene von größter Bedeutung ist, und besteht aus drei Schlüsselementen:

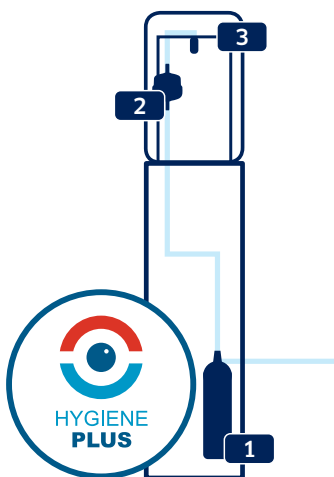

1 Der Eingangswasserfilter (**BRITA CLARITY Protect**) vereint Vorfiltration, Aktivkohle- und Hohlfasermembran-Technologie. Mit einer Porengröße von nur 0,15 µm hält der Filter zuverlässig Bakterien und andere gesundheitsgefährdende Stoffe wie Zysten zurück (gemäß NSF 53). Zudem werden auch Trübungen und Metalle wie Blei reduziert und der Geschmack des Wassers wird durch Filtration von Chlor verbessert.

2 Der **BRITA CLARITY Safe X3**-Filter befindet sich direkt vor dem Auslaufhahn und verfügt über eine sehr feine, asymmetrische Doppelschichtmembran, die jegliche eventuell verbliebenen Bakterien zurückhält, bevor das Wasser ausgegeben wird.

3 Mit der einzigartigen **ThermalGate™**-Funktion von BRITA wird der Auslaufhahn in regelmäßigen Abständen automatisch erhitzt. Dies schützt vor retrograder Verkeimung durch externe Einflüsse wie Körperkontakt (z.B. Berührung des Hahns) und Tröpfchen (z.B. durch Niesen oder Husten).

	BRITA CLARITY Protect 100	BRITA CLARITY Safe X3
Artikel-Nr. Filterkartusche:	2010581	1036478
Artikel-Nr. Filterkopf:	1024792	-

BRITA HygienePlus ist mit folgenden Geräten kompatibel:

- › VIVREAU Top 50 und 85
- › VIVREAU Extra 50 und 85

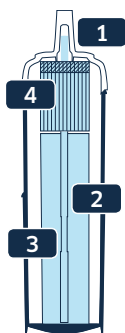

### CLARITY Protect 100

1 **Wasser-Durchfluss:** Leitungswasser fließt wie folgt durch einen Aktivkohleblockfilter und durch eine Hohlfasermembran:

2 **Vorfilter:** Noch bevor das Wasser durch den Aktivkohleblock fließt, hält ein Vlies grobe Verunreinigungen (wie etwa Sand) zurück.

3 **Aktivkohlefiltration:** Feine Poren im Aktivkohleblock sorgen für einen effektiven Partikelrückhalt. Stoffe, die sich negativ auf Geruch und Geschmack auswirken können, werden reduziert.

4 **Hohlfasermembran:** Feinste Partikel und Bakterien, bis zu 0,15 µm klein, werden von der Membran zuverlässig zurückgehalten.

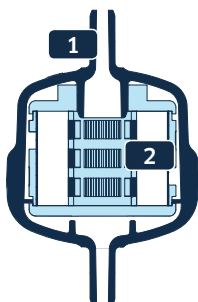

### CLARITY Safe X3

1 **Wasser-Durchfluss:** Vor der Ausgabe des Wassers durchfließt dieses im Wasserspender eine Membran.

2 **Doppelschichtmembran:** Feinste Partikel, Bakterien und Zysten, bis zu 0,2 µm klein, werden von der Membran zuverlässig zurückgehalten.

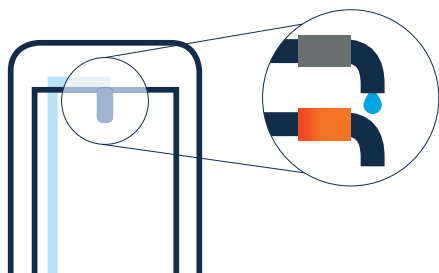

### Die exklusive ThermalGate™-Funktion

Herkömmliche Wasserspender können anfällig für mikrobielle Verunreinigung durch externe Einflüsse sein. Üblicherweise ist der Auslaufhahn gänzlich ungeschützt und Umwelteinflüssen ausgesetzt. Mikroorganismen siedeln sich auf dem nassen Hahn an. Ohne entsprechenden Schutz droht retrograde Verkeimung (d.h. des Wasserspenders). Durch die ThermalGate™-Funktion in den BRITA VIVREAU-Wasserspendern wird der Auslasshahn in regelmäßigen Abständen thermisch desinfiziert und so die Ausbreitung und Vermehrung von Keimen im System verhindert. ThermalGate™ ist permanent aktiv und schützt somit nicht nur zu Spitzenzeiten, sondern auch während der inaktiven Phasen etwa in der Nacht oder am Wochenende. Auf diese Weise wird das System effektiv und proaktiv geschützt.



# PURITY-WASSERAUFBEREITUNG

Für jede Anwendung individuell aufbereitetes Wasser, das allen Anforderungen im HoReCa und Vending-Bereich gerecht wird.

## PURITY Wasseraufbereiter für Kaffee-, Espresso- und Vendingmaschinen

PROGUARD Coffee – ein speziell auf Kaffeeanwendungen zugeschnittenes Multikartuschen-System mit einer individuell einstellbaren, von BRITA entwickelten Mineralisierungstechnologie mit Aroma-System. Die Kapazität variiert je nach lokaler Ausgangs-Wasserqualität. Die zugehörige BRITA Professional Filter Service App hilft dabei, den richtigen Vorfilter und die richtigen Einstellungen zu ermitteln und errechnet die Nutzungsdauer der Kartuschen.

Bezeichnung:	B x T x H/mm:	Leistung:	Artikel-Nr.:	Preis:
Proguard Coffee 300	366 x 509 x 621	-	1035849	1.562,00 €
Proguard Coffee 500	366 x 509 x 621	-	1035851	1.511,00 €
Proguard Coffee 1100	366 x 509 x 621	-	1035850	1.469,00 €
Proguard Coffee 50	366 x 509 x 621	-	1035848	1.427,00 €
450 Quell ST komplett*	H x B/mm: 408 x 249	4200 Liter bei 10 °KH	1009227	402,00 €
600 Quell ST komplett*	H x B/mm: 520 x 249	7200 Liter bei 10 °KH	1009229	537,00 €
1200 Quell ST komplett*	H x B/mm: 550 x 288	13100 Liter bei 10 °KH	1009231	673,00 €
C50 Quell ST Kartusche	119 x 108 x 268 (mit Filterkopf)	960 Liter bei 10 °KH	1002730	38,00 €
C150 Quell ST Kartusche	117 x 104 x 419 (mit Filterkopf)	2400 Liter bei 10 °KH	102828	56,00 €
C300 Quell ST Kartusche	125 x 119 x 466 (mit Filterkopf)	4000 Liter bei 10 °KH	102826	83,00 €
C500 Quell ST Kartusche	144 x 144 x 557 (mit Filterkopf)	6800 Liter bei 10 °KH	1002045	129,00 €
C1100 Quell ST Kartusche	184 x 184 x 557 (mit Filterkopf)	11500 Liter bei 10 °KH	1012446	182,00 €
Finest C150 Kartusche	117 x 104 x 419 (mit Filterkopf)	1100 Liter bei 10 °GH	1017517	50,00 €
Finest C500 Kartusche	144 x 144 x 557 (mit Filterkopf)	3400 Liter bei 10 °GH	1008830	135,00 €
Finest C1100 Kartusche	184 x 184 x 557 (mit Filterkopf)	6000 Liter bei 10 °GH	1017518	191,00 €
Fresh C50 Kartusche	119 x 108 x 268 (mit Filterkopf)	12000 Liter (Aktivkohlefiltration)	1010734	41,00 €
C Filterkopfsatz für Quell ST, Finest, Fresh (Filterkopf, Wandhalterung, Rückflussverhinderer und KH-Tester)			1002937	55,00 €
C Filterkopf 0-70%			1013637	38,00 €

## Wasseraufbereiter für Kombidämpfer und Backöfen

Bezeichnung:	B x T x H/mm:	Leistung:	Artikel-Nr.:	Preis:
450 Steam komplett*	B x H/mm: 249 x 408	3680 Liter bei 10 °KH	1002912	407,00 €
600 Steam komplett*	B x H/mm: 249 x 520	5770 Liter bei 10 °KH	1002918	545,00 €
1200 Steam komplett*	B x H/mm: 288 x 550	10800 Liter bei 10 °KH	1002923	685,00 €
C500 Steam Kartusche	144 x 144 x 557 (mit Filterkopf)	4700 Liter bei 10 °KH	1023320	130,00 €
C1100 Steam Kartusche	184 x 184 x 557 (mit Filterkopf)	7900 Liter bei 10 °KH	1023328	184,00 €
C Steam Filterkopfsatz (Rückflussverhinderer, KH-Tester, 2 x Reduzierstück 3/8" innen, 3/4" außen)			1026234	62,00 €

## Wasseraufbereiter für Spülmaschinen

Bezeichnung:	H x B/mm:	Leistung:	Artikel-Nr.:	Preis:
1200 Clean (Teilentzahnung) komplett**	550 x 288	12000 Liter bei 10 °KH	292083	599,00 €
1200 Clean Extra (Vollentzahnung) komplett**	550 x 288	5000 Liter bei 10 °GH	1008200	624,00 €

\*Druckbehälter, Filterkartusche, Filterkopf mit MAE / \*\*Druckbehälter, Filterkartusche, Filterkopf ohne MAE / Preise nach individueller Beratung.



PROGUARD Coffee

### Warum BRITA Proguard Coffee?

- › Einfach zu installieren.  
Konzipiert für einfache Wartung und Handhabung.
- › Köstlicher Kaffee. Jeder schätzt guten Kaffee.  
Die geheime Zutat: wohlschmeckendes Wasser.
- › Spart Zeit und Geld. Das Erfolgsrezept: Schützen Sie Ihre Geräte und minimieren Sie Ausfallzeiten.



### BRITA Professional Filter Service App

Die neue Filter App ist das ideale Service-Modul für Sie. Dieses einzigartige und umfassende Hilfsmittel unterstützt Sie dabei, den richtigen Filtertyp und die richtige Filtergröße für Ihre Anforderungen zu ermitteln. Sie stellt detaillierte Installationsanweisungen für Servicetechniker zur Verfügung, berechnet, wann Kartuschen ersetzt werden müssen – und verfügt über eine Vielzahl weiterer innovativer Funktionen.



PURITY Quell ST, Finest und Steam



### Kaffeemaschinen Serie M

Kennzeichnend für die M-Serie sind: Korbfilterhalter mit Tropfschutz, Kannendetektor, Entkalkungsanzeige und Kaffeefertigsignal.



### Kaffeemaschine M 100 (ohne WA) und M 200 (mit WA)

Kaffeemaschine inkl. 2 Glaskannen 1,8 l und 2 selbstregulierenden Warmhalteplatten

Anschlusswert:	2,25 kW / 230 V / 50-60 Hz
Stundenleistung:	144 Tassen (18 l)
B x T x H/mm:	205 x 380 x 625
(inkl. Glaskanne oben)	
Artikel-Nr.:	Preis:
10502 – M 100 (schwarz)	365,00 €
10552 – M 200 (schwarz)	475,00 €



### Kaffeemaschine M 102 (ohne WA) und M 202 (mit WA)

Kaffeemaschine inkl. 4 Glaskannen 1,8 l und 4 selbstregulierenden Warmhalteplatten, 2 Brühsysteme

Anschlusswert:	3,50 kW / 230 V / 50-60 Hz
Stundenleistung:	224 Tassen (28 l)
B x T x H/mm:	420 x 380 x 620
(inkl. Glaskanne oben)	
Artikel-Nr.:	Preis:
10512 – M 102 (schwarz)	823,00 €
10562 – M 202 (schwarz)	1.063,00 €



### Kaffeemaschine MT 100 (ohne WA) MT 200 (mit WA)

Kaffeemaschine für die Brühung direkt in eine Pumpkanne 2,1 l, Lieferung ohne Pumpkanne

Anschlusswert:	2,10 kW / 230 V / 50-60 Hz
Stundenleistung:	144 Tassen (18 l)
B x T x H/mm:	205 x 380 x 595
Artikel-Nr.:	Preis:
10522 – MT 100 (schwarz)	319,00 €
10572 – MT 200 (schwarz)	496,00 €
Artikel-Nr.:	Preis:
10420 – Pumpkanne (Edelstahl)	58,00 €
1005840 – Pumpkanne (schwarz)	58,00 €



### Kaffeemaschine MT 202 W (mit WA)

Kaffeemaschine für die Brühung direkt in zwei Thermosbehälter, mit eingebautem Heißwasserkocher, Lieferung inkl. zwei Thermosbehältern 2,4 l

Anschlusswert:	6,30 kW / 400 V / 50-60 Hz
Stundenleistung:	288 Tassen (36 l) Kaffee
	168 Tassen (21 l) Heißwasser
B x T x H/mm:	620 x 380 x 650
Artikel-Nr.:	Preis:
10582 – MT 202 W (schwarz)	2.108,00 €



### Kaffeemaschine MT 200 Wp (mit WA)

Kaffeemaschine für die Brühung direkt in eine Pumpkanne 2,1 l, mit eingebautem Heißwasserkocher, Lieferung ohne Pumpkanne (Art. 10420)

Anschlusswert:	3,20 kW / 230 V / 50-60 Hz
Stundenleistung:	112 Tassen (14 l) Kaffee
	128 Tassen (16 l) Heißwasser
B x T x H/mm:	420 x 380 x 585
Artikel-Nr.:	Preis:
10547 – MT 200 Wp (schwarz)	1.205,00 €
10420 – Pumpkanne	58,00 €

## GETRÄNKEBEHÄLTER ohne Schauglas

Zwischen der Zubereitung und dem Servieren von heißen oder kalten Getränken kann schon mal einige Zeit vergehen. Insbesondere dann, wenn es um große Mengen geht. Die konstant exakt richtige Temperatur der Getränke spielt eine wichtige Rolle, wenn Geschmack und Qualität erhalten bleiben sollen. Die Getränkebehälter sind ideal für den Einsatz, z.B. in Krankenhäusern, Kantinen, Sportvereinen und der Eventgastronomie. Behälter mit einem Fassungsvermögen von 4 bis 6 Litern sind mit einem Tragebügel ausgestattet, die übrigen Modelle mit Griff.

- › transportierbar
- › stapelbar
- › schwappsicher durch Zwischendeckel
- › mit Tragebügel

### CE-SERIE

Mit Heizelement und Klixon-Thermostat ausgestattet, das den Boden nicht berührt. Hierdurch wird ein Wasserbad-Effekt erzielt, der die richtige Temperatur des Getränks (ca. 85°C) für längere Zeit gewährleistet.

Bezeichnung:	Anschlusswert:	Inhalt/l:	Artikel-Nr.:	Preis:
CE 4	0,16 kW / 230 V / 50-60 Hz	4	50050	370,00 €
CE 6	0,16 kW / 230 V / 50-60 Hz	6	50051	386,00 €
CE 10	0,16 kW / 230 V / 50-60 Hz	10	50053	441,00 €
CE 20	0,38 kW / 230 V / 50-60 Hz	20	50056	529,00 €

### CI-SERIE

Sowohl für heiße als auch kalte Getränke geeignet. Die Polyurethan-Isolierung sorgt dafür, dass die Temperatur des Getränks für sehr lange Zeit konstant bleibt.

Bezeichnung:	Anschlusswert:	Inhalt/l:	Artikel-Nr.:	Preis:
CI 4	-	4	50038	315,00 €
CI 6	-	6	50039	332,00 €
CI 10	-	10	50041	416,00 €
CI 20	-	20	50044	491,00 €



## HEISSWASSERBEREITER mit Schauglas

- › regelbares Thermostat
- › Trockengehschutz
- › No-Drip Hahn
- › Stundenleistung 30 Liter

Bezeichnung:	Anschlusswert:	Inhalt/l:	Artikel-Nr.:	Preis:
WKT-D 5n HA	3,20 kW / 230 V / 50-60 Hz	5	30040	563,00 €
WKT-D 10n HA	3,20 kW / 230 V / 50-60 Hz	10	30045	609,00 €
WKT-D 20n HA	3,20 kW / 230 V / 50-60 Hz	20	30050	685,00 €
WKT-D 5n VA	3,20 kW / 230 V / 50-60 Hz	5	30055	651,00 €
WKT-D 10n VA	3,20 kW / 230 V / 50-60 Hz	10	30060	701,00 €
WKT-D 20n VA	3,20 kW / 230 V / 50-60 Hz	20	30065	806,00 €

HA = ohne Wasseranschluss      VA = mit Wasseranschluss



## GETRÄNKEWÄRMER

- › professioneller Getränkewärmer (auf Bain Marie System), zum Beispiel für Glühwein
- › aus Edelstahl
- › regelbares Thermostat
- › Trockengehschutz
- › No-Drip Hahn

Bezeichnung:	Anschlusswert:	Inhalt/l:	Artikel-Nr.:	Preis:
MWR 5n	3,20 kW / 230 V / 50-60 Hz	5	50110	584,00 €
MWR 10n	3,20 kW / 230 V / 50-60 Hz	10	50115	886,00 €
MWR 20n	3,20 kW / 230 V / 50-60 Hz	20	50120	1.100,00 €





### ComBi Line – Kaffeemaschine (mit WA)

Brühanlage mit transportierbaren Behältern CNe (beheizt). Behälter doppelwandig mit LED Beleuchtung. Über digitales Display erscheint der aktuelle Brühvorgangstatus. Entkalkungsprogramm wird Bild für Bild im Display präsentiert. Eigenes Logo über SD-Karte zu programmieren. Auch lieferbar mit No-Drip Hahn für Heißwasser an der Vorderseite der Brühssäule (W-Modelle).

Typ:	Anschlusswert:	B x T x H/mm:	Artikel-Nr.:	Preis:
CB 2 x 5	3,20 kW / 230 V / 50-60 Hz	815 x 470 x 700	1005390	2.129,00 €
CB 2 x 10	6,30 kW / 400 V / 50-60 Hz	980 x 470 x 790	1005398	2.654,00 €
CB 2 x 20	9,30 kW / 400 V / 50-60 Hz	1095 x 500 x 895	1005406	3.410,00 €
CB 2 x 5 W	3,50 kW / 230 V / 50-60 Hz	815 x 470 x 700	1005394	2.839,00 €
CB 2 x 10 W	6,30 kW / 400 V / 50-60 Hz	980 x 470 x 790	1005402	3.255,00 €
CB 2 x 20 W	9,30 kW / 400 V / 50-60 Hz	1095 x 500 x 895	1005410	3.956,00 €



### OptiVend – Heißgetränkautomat für lösliche Produkte und Tee (mit WA)

Heißgetränkautomat für frischen, heißen Kaffee und Getränkespezialitäten wie Espresso, Cappuccino, Latte Macchiato oder Tee. Für die Befüllung von Tassen, Bechern und Thermokannen. Einfach in Bedienung und Reinigung. Automat entspricht Energieklasse A+. 12 Wahl-tasten für diverse Spezialitäten. Ausführung lieferbar mit einem (11 TS), drei (32 TS) oder vier (42 TS) Produktbehältern. Getrennte Heißwasserzapfstelle.

› Stundenleistung: ca. 360 Tassen (120 ml)

Typ:	Modelle:	Anschlusswert:	B x T x H/mm:	Preis:
OptiVend S*	3	230 V	248 x 501 x 659	auf Anfrage
OptiVend*	6	230 V	409 x 521 x 569	auf Anfrage
OptiVend TS*	8	230 V	409 x 521 x 686	auf Anfrage

\*kombinierbar mit diversen Bezahlssystemen (MDB)



### OptiBean – Heißgetränkautomat für Espresso und Tee (mit WA)

Heißgetränkautomat für Espresso-Varianten und frisch gemahlene Kaffee. Das italienische Brüh-System bereitet auf Knopfdruck (mit Stärkekontrolle) hervorragenden Espresso auf traditionelle Weise, einschließlich Cappuccino, Café Latte und Latte Macchiato oder Instantgetränke (auf Pulverbasis) wie Milch oder Kakao. Die separate Heißwasserzapfstelle sorgt dafür, dass Ihr Tee immer so schmeckt, wie er schmecken soll. 12 programmierbare Getränketasten. Energieklasse A+. Das neue Mixersystem sorgt für ein optimales Ergebnis Ihrer Toppingprodukte. Das geschlossene Mixersystem benötigt weniger Aufwand in der Reinigung.

› Stundenleistung: ca. 120 Tassen (120 ml)

› Ausführung: schwarz (in weiß und Edelstahl auf Anfrage)

Typ:	Inhalt Espresso:	Anschlusswert:	B x T x H/mm:	Artikel-Nr.:	Preis:
OptiBean 2 Touch	6,5 - 9,5 g	2,30 kW / 230 V / 50-60 Hz	409 x 565 x 792	1004904	4.475,00 €
OptiBean 3 Touch	6,5 - 9,5 g	2,30 kW / 230 V / 50-60 Hz	409 x 565 x 792	1004906	4.630,00 €
OptiBean 2 XL Touch	9,5 - 13,4 g	2,30 kW / 230 V / 50-60 Hz	409 x 565 x 792	1004905	4.555,00 €
OptiBean 3 XL Touch	9,5 - 13,4 g	2,30 kW / 230 V / 50-60 Hz	409 x 565 x 792	1004907	4.710,00 €



### OptiFresh – Heißgetränkautomat für Filterkaffee und Tee (mit WA)

Der OptiFresh ist über ein Touch Display einfach zu bedienen durch „Swipe“ Modus oder über die Ikon (Direkt Wahl). Durch die einfache Bedienung kann die Maschine überall aufgestellt werden. Brühen Sie frischen Filterkaffee, Cappuccino oder Tee in wenigen Sekunden, mit einem Tipp auf das Display. Den OptiFresh gibt es auch mit Kaffeemühle: der OptiFresh Bean. Er mahlt die Bohnen und brüht im Nu leckeren Kaffee. Sie haben die Wahl. Energieeffizienz A+ / 24 programmierbare Getränke.

› Ausführung: schwarz (in weiß und Edelstahl auf Anfrage)

Typ:	Inhalt:	Anschlusswert:	B x T x H/mm:	Artikel-Nr.:	Preis:
OptiFresh 1 Touch	1 Behälter (5,1 l)	2,30 kW / 230 V / 50-60 Hz	409 x 575 x 773	1006003	2.950,00 €
OptiFresh 3 Touch	1 Behälter (5,1 l) 2 Behälter (2,3 l)	2,30 kW / 230 V / 50-60 Hz	409 x 575 x 773	1006005	3.610,00 €
OptiFresh Bean 1 Touch	1 Beh. (5,1 l)	2,30 kW / 230 V / 50-60 Hz	409 x 575 x 864	1006007	3.465,00 €
OptiFresh Bean 3 Touch	1 Beh. (5,1 l) 2 Beh. (2,3 l)	2,30 kW / 230 V / 50-60 Hz	409 x 575 x 864	1006009	4.130,00 €

# HEISSGETRÄNKEAUTOMATEN

ANIMO

## OptiMe – Top Leistung mit vollem Geschmack (mit WA)

Espresso, Café Crème oder Cappuccino mit frischer Milch? Auf Knopfdruck gemahlener Kaffee, verpackt in einem individuellen Design. Die Maschine ist kompakt und kann überall stehen: im Büro, Hotel, Restaurant oder an einem Standort mit Selbstbedienung.

### KOMPAKT

Mit einer empfohlenen, täglichen Produktion von 40 bis zu 125 Tassen pro Tag. Der OptiMe passt in jede Umgebung und lässt sich ganz einfach um folgende Komponenten erweitern: ein Modul für Frischmilch mit Milchkühler, Tassenwärmer, Zahlungssystem, Telemetrie-Anschluss, sowie weitere Optionen und Zubehör.

### PERSÖNLICH

Gestalten Sie Ihren OptiMe, damit er zu Ihrem individuellen Stil passt: Kompaktes 360° Design, OptiLight LED-Beleuchtung (in allen Farben), umfangreiche Optionen für (Werbe-) Botschaften auf dem Bildschirm – auch während des Brühvorgangs.

### LEISTUNG

Der OptiMe wurde mit der gleichen Vorgehensweise und denselben Eigenschaften wie die OptiBean entwickelt. Das italienische Brühsystem zaubert mit genau dem richtigen Druck einen köstlichen Espresso auf traditionelle Art. Mögen Sie richtig starken Espresso oder doch lieber einen etwas milderen Kaffee? Hier bekommen Sie Ihren Lieblingskaffee auf Knopfdruck. Echter Kaffee, frisch gemahlen, benutzerfreundlich und für minimalen Wartungsaufwand entwickelt, nachhaltig und zuverlässig, sogar bei intensiver Nutzung.



Diese und weitere Kaffeemaschinen finden Sie in unserem [Onlineshop ...](#)



### Technische Daten:

Brühzeit, Tasse (120 ml)/sek.:	25 - 30
Display:	7" Touchscreen
verstellbare Tassenablage/mm:	50 - 105
max. Zapfhöhe/mm:	165
Wasseranschluss:	3/4" kalt
Inhalt Wasserbehälter/l:	3 (± 70 Tassen)
isolierter Edelstahl-Boiler (0,5 l) mit 1,80 kW-Element und Trockenkochschutz	

Typ:	Anschlusswert:	B x T x H/mm:	Artikel-Nr.:	Preis:
OptiMe 12	2,20 kW / 230 V / 50-60 Hz	380 x 515 x 600	1007042	4.310,00 €
OptiMe 22	2,20 kW / 230 V / 50-60 Hz	380 x 515 x 600	1007045	5.015,00 €



## Stylen Sie Ihre Maschine – Konfigurationsmöglichkeiten:

- Maschinentyp:** der OptiMe ist auch mit zwei Bohnen-Behältern (zwei Mühlen) erhältlich. Wählen Sie Ihre Kaffeebohnen aus, die Ihnen am besten schmecken.
- Erweiterung:**
  - Milchkühler:** es können viele verschiedene Getränke auf Espresso-Basis mit frischer Milch zubereitet werden.
  - Tassenwärmer:** wärmen Sie Ihre Tassen für den besten Geschmack vor.
- Vorderseite Farbe:** Wählen Sie zwischen den Frontfarben Schwarz oder Weiß
- Seiten- und Rückwände:** Schwarz, Weiß, Braun, Rot, Pinie, Eiche gewaschen, Eiche dunkel
- Deco Panel:** Wählen Sie zwischen Abstrakt, Spiegel oder Sand

Zubehör:	B x T x H/mm:	Artikel-Nr.:	Preis:
OptiMe Milchkühler, abschließbar, mit Milchanschluss, Milchank 4 l	230 x 420 x 455	1007180	886,00 €
OptiMe Tassenwärmer, mit 3 Edelstahlfüchern, Kapazität: 60 Kaffeetassen / 144 Espressotassen	230 x 420 x 455	1007186	630,00 €
OptiMe Becherspender, mit 3 Edelstahlspendern, justierbar auf Bechergröße ø 66 - 90 mm, ca. 3 x 50 Becher	143 x 417 x 532	1007548	584,00 €
OptiMe Wasserbehälter, 8,2 l (5,2 l gefiltertes Wasser)	230 x 420 x 455	1008149	525,00 €
OptiMe Zahlungssysteme (verschiedene Systeme)	143 x 417 x 532		auf Anfrage

Optionen:	Artikel-Nr.:	Preis:
Frishmilch-Modul, OptiMe vorbereitet für die Ausgabe von Getränken mit frischer Milch	1007181	628,00 €
XL-Brüheinheit (9,5 - 13,4 g)	1004798	67,00 €
Bohnenbehälter Erweiterungssatz, 2 x 400 g / 55 Tassen	1007546	69,00 €
Americano Bypass, vorbereitet für die Ausgabe von Americano und Long Black	1007192	63,00 €





**Filterkaffee-Systeme**



**Isolierkanne Furento**

2,2 Liter Hochleistungspumpkanne Furento mit Edelstahlaußenmantel, Metallpumphebel, Glasvakuuminnenzylinder und Drehteller

Stoßvorrat:	2,2 l / 17 Tassen
H x Ø/mm:	378 x 164
Artikel-Nr.:	7.171.330.101
Preis:	64,00 €

**TH**

Filterkaffeemaschine für die Zubereitung in der Isolierkanne Furento, ausgestattet mit Edelstahlfilterpfanne, Wassereingussöffnung an der Vorderseite, patentierter Entkalkungsanzeige uvm., ohne Isolierkanne

Wasseranschluss:	nein
Stoßvorrat:	2,2 l / 17 Tassen
Stundenleistung:	ca. 19 l / 152 Tassen
Brühzeit / Wassermenge:	ca. 7 min. / 2,2 l
B x T x H/mm:	235 x 406 x 545
Anschlusswert:	2,31 kW / 230 V / 50-60 Hz
Artikel-Nr.:	8.010.040.31002
Preis:	333,00 €

**Büffetgeräte**



**RLX 575**

Kombination aus Filterkaffeemaschine und Heißwassergerät, mit zwei Brühbehältern à 2 Liter, ausgestattet mit Schauglas und No-Drip-Hahn sowie manuellem Umwälzmechanismus, patentierter Entkalkungsanzeige, u.v.m.

Wasseranschluss:	ja
Stoßvorrat Kaffee / Heißwasser:	2 x 2 l / 32 Tassen / 1,8 l
Stundenleistung Kaffee / Heißwasser:	ca. 26 l / 210 Tassen / 18 l
Brühzeit / Wassermenge:	ca. 7 min.
B x T x H/mm:	705 x 509 x 611
Anschlusswert:	6,04 kW / 400 V / 50-60 Hz
Artikel-Nr.:	8.133.101.410
Preis:	2.368,00 €

**RLX 55**

Filterkaffeemaschine mit zwei Brühbehältern à 2 Liter. Ausgestattet mit Schauglas und No-Drip-Hahn sowie manuellem Umwälzmechanismus, patentierter Entkalkungsanzeige, u.v.m.

Wasseranschluss:	ja
Stoßvorrat:	2 x 2 l / 32 Tassen
Stundenleistung:	ca. 26 l / 210 Tassen
Brühzeit / Wassermenge:	ca. 7 min. / 2 x 2 l
B x T x H/mm:	475 x 509 x 611
Anschlusswert:	4,13 kW / 400 V / 50-60 Hz
Artikel-Nr.:	8.133.501.310
Preis:	1.574,00 €

## Rundfiltergeräte und Frischbrührgeräte



### Mondo

Kaffee- und Teebrühmaschine mit Entkalkungsanzeige, akustischem Signal bei Brühende, LED Anzeige für ‚Gerät bereits befüllt‘, Wassereingußöffnung an der Vorderseite, CNS-Durchlauferhitzer und Trockengehschutz. Inkl. Glaskannen und Edelstahlfilterpfanne.

Wasseranschluss:	nein
Stoßvorrat:	2 Kannen / 24 Tassen
Stundenleistung:	ca. 18 l / 144 Tassen
Brühzeit / Wassermenge:	ca. 5 min. / 1,7 l
B x T x H/mm:	195 x 406 x 446
Anschlusswert:	2,14 kW / 230 V / 50-60 Hz
Artikel-Nr.:	8.010.020.31002
Preis:	378,00 €

### Matic Twin

Kaffee- und Teebrühmaschine ausgestattet mit 3 Tüppstasten für Brühmenge viertel, halbe und ganze Kanne, Entkalkungsanzeige, akustischem Signal bei Brühende, CNS-Durchlauferhitzer und Trockengehschutz. Inkl. Glaskannen und Edelstahlfilterpfannen. 2 Brühsysteme und 4 Warmhalteplatten.

Wasseranschluss:	ja
Stoßvorrat:	4 Kannen / 48 Tassen
Stundenleistung:	ca. 24 l / 192 Tassen
Brühzeit / Wassermenge:	ca. 7 min. / 2 x 1,7 l
B x T x H/mm:	404 x 406 x 446
Anschlusswert:	3,46 kW / 230 V / 50-60 Hz
Artikel-Nr.:	8.010.060.31002
Preis:	964,00 €



### B Serie und B-HW Serie

Filterkaffeemaschine zur Brühung in zwei mobile Vorratsbehälter. Optional mit integriertem Heißwassergerät (Angabe HW in der Typbezeichnung). Ausgestattet mit Behälter- und Brühkopfsignalisierung. Ebenso integriert Zeitschaltuhr, Entkalkungsanzeige und -programm, uvm.

Typ:	Anschlusswert:	B x T x H/mm:	Artikel-Nr.:	Preis:
B 5	3,13 kW / 400 V / 50-60 Hz	635 x 440 x 799	4.100.101.110	2.112,00 €
B 10	6,18 kW / 400 V / 50-60 Hz	955 x 512 x 840	4.210.001.110	2.647,00 €
B 20	9,24 kW / 400 V / 50-60 Hz	1173 x 600 x 947	4.320.501.110	3.412,00 €
B 40	15,12 kW / 400 V / 50-60 Hz	1305 x 652 x 1101	4.428.801.110	4.654,00 €
B 5 HW	5,33 kW / 400 V / 50-60 Hz	790 x 570 x 799	4.102.601.110	2.830,00 €
B 10 HW	8,38 kW / 400 V / 50-60 Hz	989 x 570 x 840	4.213.101.110	3.303,00 €
B 20 HW	11,44 kW / 400 V / 50-60 Hz	1173 x 600 x 947	4.323.001.110	3.971,00 €



## KAFFEEMASCHINEN



### Cafina Life – Siebträger (2-gruppig)

AromaPerfect Brühgruppe, Vorbrühfunktion, mikroprozessorgesteuerte Bedienung mit 5 Wahl-tasten pro Gruppe, ECO-Funktion (stand-by), Sensitive Brewing System, LC Display, Boiler Anti-Pics, GIDR Cafina Life 2 Aroma Perfect Barista Steam

› Stundenleistung\*: individuell

Bezeichnung:	B x T x H/mm:	Anschlusswert:	Artikel-Nr.:	Preis:
Cafina Life	710 x 570 x 510	3,10-3,80 kW / 230-400 V	26360	7.345,00 €



XT5



XT8

### Cafina XT5 / XT8

- › Vollautomat für Kaffee, Espresso, Kakao, heißen sowie kalten Milchschaum, TopFoam und andere Spezialitäten
- › Tasse für Tasse frisch zubereitet
- › mit einem oder zwei Präzisionsmahlwerk(en), je nach Modell ein oder zwei Instantbehälter, Heißwasserarmatur und Dampfarmatur (optional)
- › Stundenleistung XT5\*: 150 Espresso / 100 Café Crème / 90 Cappuccino
- › Stundenleistung XT8\*: 250 Espresso / 200 Café Crème / 200 Cappuccino

Bezeichnung:	B x T x H/mm:	Anschlusswert:	Artikel-Nr.:	Preis:
Cafina XT5	300 x 580 x 715	2,20-3,04 kW / 230 V	30655	6.860,00 €
Cafina XT8	350 x 580 x 765	max. 7,00 kW / 400 V	29936	11.195,00 €



XT180



XT180 Therm

### Cafina XT180 / XT180 Therm

- › Kaffeemaschinen-Serie für den kleinen und mittleren Bedarf
- › veredelte Aluminium-Seitenwände (eloxiert und kugelgestrahlt)
- › robustes Touchdisplay aus Polycarbonat
- › mit und ohne Festwasseranschluss
- › Stundenleistung\*: 125 Tassen Kaffee

Bezeichnung:	B x T x H/mm:	Anschlusswert:	Artikel-Nr.:	Preis:
Cafina XT180 GMC (ohne WA)	230 x 420 x 470	1,47-2,11 kW / 230 V	31625	259,00 €
Cafina XT180 GWC (mit WA)	230 x 420 x 470	1,47-2,11 kW / 230 V	31627	505,00 €
Cafina XT180 Therm GMC (ohne WA)	230 x 420 x 635	1,36-1,96 kW / 230 V	31629	255,00 €
Cafina XT180 Therm GWC (mit WA)	230 x 420 x 635	1,36-1,96 kW / 230 V	31631	318,00 €



### XT Coffee Carrier 2,0 l – Buffet-Thermoskanne

- › passend für XT 180
- › hochwertiger vakuumisolierter Thermobehälter für langanhaltenden Kaffeegeschmack (Inhalt ca. 15 Tassen)
- › mit Schauglas, No-Drip Hahn, ausklappbarem Tragegriff

Bezeichnung:	B x T x H/mm:	Anschlusswert:	Artikel-Nr.:	Preis:
XT Coffee Carrier	170 x 190 x 335	-	34656	72,00 €

\*Stundenleistung abhängig von Produkt und Gefäßgröße.



# KAFFEEMASCHINEN



## Beleuchtungskonzept

Optisches Highlight ist das umfassende Beleuchtungskonzept im Bereich des Auslaufs der neuen Melitta Cafina XT7. Durch elektronische Steuerung lassen sich die Farben ganz einfach nach Ihren individuellen Bedürfnissen anpassen – die Melitta Cafina XT7 fügt sich somit harmonisch in jede Umgebung ein.

## Krönendes Topping: Melitta TopFoam

Milchschaum steht in großer Vielfalt zur Verfügung: kalt, warm, heiß, flüssig, moussig und als krönendes Topping der standfeste Melitta TopFoam.

## Integriertes Instantmodul

Für die Zubereitung feinsten Kakaoespezialitäten steht Ihnen das perfekt integrierte Instantmodul zur Verfügung und erweitert Ihre Angebotsvielfalt um alle pulverbasierten Getränkevarianten.

## Professionelle Edelstahlbrühgruppe

Die Brühgruppe besteht aus hochwertigen Materialien – überwiegend Edelstahl – und ermöglicht somit einen verschleißfreien Betrieb bei einer Maximaleinwaage von 20 g. Durch das patentierte Mikro-Feinsieb ist eine maximale Aromaausbeute sichergestellt.

## Variable Pressure System (VPS)

Um die maximale Kaffeequalität zu gewährleisten, kann der Anpressdruck für jede Kaffeespezialität individuell eingestellt werden.

## Mahlscheiben aus Werkzeugstahl

Die extrem langlebigen hochwertigen Mahlscheiben aus Werkzeugstahl mit großem Durchmesser von 75 mm sorgen für konstante Mahlleistung und eine besonders schnelle, gleichmäßige und feine Mahlung.

## Automatic Coffeequality System (ACS)

Abweichungen von Mahlgrad, Pulvermenge, Kolbendruck, Wassertemperatur und Brühzeit werden überwacht und automatisch korrigiert.

## Stundenleistung in Tassen\*:

- Kaffee und Café Crème 150
- Cappuccino 130
- Espresso 170
- Kakao 80
- Heißwasser 25 Liter

B x T x H/mm: 300 x 580 x 710



\*Stundenleistung abhängig von Produkt und Gefäßgröße.



## Die neue Melitta Cafina XT7

Espresso, Espresso Macchiato, Latte Macchiato, Cappuccino, Tee oder Kakao – bereiten Sie die unterschiedlichsten Spezialitäten zu, immer in exzellenter Qualität.

Besuchen Sie unseren Onlineshop ...

## 8,4" TFT-Touch-Display

Das ergonomisch geneigte, individuell programmierbare Touch-Display bietet den perfekten Betrachtungswinkel für gute Lesbarkeit bei allen Lichtverhältnissen.

## Cleaning in Place (CIP)

Maximale Sauberkeit nach HACCP-Standard durch vollautomatische Reinigung aller Milchleitungen ohne Austausch der Komponenten bei einfachster Bedienung.

## Höhenverstellbarer Auslauf

Der höhenverstellbare Auslauf lässt sich im Handumdrehen auf jede Tassengröße anpassen.





## KAFFEEMASCHINEN



### GIGA X3 – 1-Möhlen-Gerät der Oberklasse bis 150 Tassen/Tag

- › 2 Latte macchiati, Cappuccini, Flat White
- › 5 l Wassertank
- › 1000 g Bohnenbehälter mit Aromaschutzdeckel
- › 32 individuell programmierbare Spezialitäten
- › dank Puls-Extraktionsprozess zum perfekten Espresso
- › Speed-Funktion – doppelt so schnelle Zubereitung von großen Spezialitäten
- › Kannchen Kaffee in Espressoqualität
- › 2 Heißwassertemperaturen für Teespezialitäten
- › höhenverstellbarer Kombiauslauf (70-159 mm)
- › höhenverstellbarer Heißwasserauslauf (69-165 mm)
- › JURA-Feinschaumtechnologie, wahlweise Milch oder Milchschaum, aktive Bohnenüberwachung
- › integriertes Spül-, Reinigungs- und Entkalkungsprogramm, automatische Milchspülung
- › elektr. verstellb. Präzisions-Keramikschneidmahlwerk
- › GIGA Value Protection: 45.000 Bezüge lang gültig, (beinhaltet zwei kostenlose Vor-Ort-Inspektionen)

B x T x H/mm:	370 x 497 x 565
Anschlusswert:	2,30 kW / 240 V
Farbe:	Aluminium
Artikel-Nr.:	15229
Preis:	4.190,00 €



### X10 Platin – 1-Möhlen-Gerät bis 80 Tassen/Tag

- › 2 Latte macchiati, Cappuccini, Flat White
- › 5 l Wassertank, abschließbar
- › 1000 g Bohnenbehälter mit Aromaschutzdeckel, abschließbar
- › 31 individuell programmierbare Spezialitäten
- › dank Puls-Extraktionsprozess zum perfekten Espresso
- › Kannchen Kaffee in Espressoqualität
- › 2 Heißwassertemperaturen für Teespezialitäten
- › höhenverstellbarer Kombiauslauf (65-153 mm)
- › integriertes Spül-, Reinigungs- und Entkalkungsprogramm, automatische Milchsystemreinigung
- › Professional Aroma Grinder
- › Intelligent Water System (I.W.S.) – erkennt den Filter CLARIS Pro Smart automatisch

B x T x H/mm:	373 x 461 x 524
Anschlusswert:	1,45 kW / 240 V
Farbe:	Platin
Artikel-Nr.:	15277
Preis:	2.790,00 €



### X8 Platin – 1-Möhlen-Gerät bis 80 Tassen/Tag

- › 2 Latte macchiati, Cappuccini, Flat White
- › 5 l Wassertank, abschließbar
- › 500 g Bohnenbehälter mit Aromaschutzdeckel, abschließbar, auf 1000 g erweiterbar
- › 21 individuell programmierbare Spezialitäten
- › dank Puls-Extraktionsprozess zum perfekten Espresso
- › Kannchen Kaffee in Espressoqualität
- › 2 Heißwassertemperaturen für Teespezialitäten
- › höhenverstellbarer Kombiauslauf (65-153 mm)
- › 1 mehrstufiges Aroma-Mahlwerk
- › Intelligent Water System (I.W.S.) erkennt den Filter CLARIS Pro Smart automatisch
- › integriertes Spül-, Reinigungs- und Entkalkungsprogramm, automatische Milchsystemreinigung

B x T x H/mm:	373 x 461 x 470
Anschlusswert:	1,45 kW / 240 V
Farbe:	Platin
Artikel-Nr.:	15100
Preis:	2.390,00 €



### WE8 – 1-Möhlen-Gerät bis 30 Tassen/Tag

- › Latte macchiato, Cappuccino, Flat White
- › 3 l Wassertank
- › 500 g Bohnenbehälter mit Aromaschutzdeckel
- › dank Puls-Extraktionsprozess zum perfekten Espresso
- › 16 individuell programmierbare Spezialitäten
- › höhenverstellbarer Kaffeeauslauf (65-111 mm) und Cappuccino- / Heißwasserauslauf (107-153 mm)
- › 1 Aroma<sup>GS</sup>-Mahlwerk
- › neue Feinschaumdüse, Connector System, wahlweise Milch oder Milchschaum
- › integriertes Spül-, Reinigungs- und Entkalkungsprogramm, automatische Milchspülung
- › Intelligent Water System (I.W.S.) erkennt den Filter CLARIS Pro Smart automatisch

B x T x H/mm:	295 x 444 x 419
Anschlusswert:	1,45 kW / 240 V
Farbe:	Chrom
Artikel-Nr.:	15285
Preis:	1.508,40 €

JURA-Hygiene – Alle JURA-Vollautomaten sind vom TÜV Rheinland zertifiziert.

# SORBET- / SAHNEMASCHINEN

Vaihinger



## SANOMAT-Cremaldi-Vario-S

Der Cremaldi-Vario-S verfügt über eine Hand- und Autoportionierung und ist einfach in der Bedienung. Der Aufschlag mit der Mini-Schlagwelle ergibt ein voluminöses und stabiles Sahnergebnis. Desinfektionsreinigung im Durchspülverfahren (kein Auseinanderbau). DIN 10507 Zertifizierung.

Füllmenge/l:	1,50
Verarbeitung/h:	bis zu 75 l flüssige Sahne
Gewicht/kg:	25,5
Anschlusswert:	230 V / 50-60 Hz
B x T x H/mm:	228 x 346 x 459
Artikel-Nr.:	C-UV-002
Preis:	2.058,00 €



## SANOMAT-Cremaldi-Uno-S

Steckerfertige Sahnemaschine. Einfache Bedienung durch Betätigung der Taste Hand. Intensivkühlung bis in die Garniertülle. Desinfektionsreinigung im Durchspülverfahren (kein Auseinanderbau). Mini Schlagwelle. Ein- und Ausschalter. DIN 10507 Zertifizierung.

Füllmenge/l:	1,50
Verarbeitung/h:	bis zu 75 l flüssige Sahne
Gewicht/kg:	25,5
Anschlusswert:	230 V / 50-60 Hz
B x T x H/mm:	228 x 346 x 459
Artikel-Nr.:	C-UV-003
Preis:	1.843,00 €



## SANOMAT-Cremaldi-Grande-Vario

Steckerfertige Sahnemaschine. Der Sanomat-Cremaldi-Grande-Vario verfügt über eine Hand- und Autoportionierung und ist einfach in der Bedienung. Desinfektionsreinigung im Durchspülverfahren (kein Auseinanderbau). Ein- und Ausschalter. DIN 10507 Zertifizierung.

Füllmenge/l:	6,0
Verarbeitung/h:	bis zu 80 l flüssige Sahne
Gewicht/kg:	36,5
Anschlusswert:	230 V / 50-60 Hz
B x T x H/mm:	318 x 405 x 497
Artikel-Nr.:	C-UG-002
Preis:	2.436,00 €



## SANO-Premium-Clean

- › zur effizienteren Reinigung und Desinfektion von Schlagsahne-Automaten
- › praktische Dosierkappe
- › jetzt nur noch 3 cl Desinfektionsreiniger auf 1,5 l Wasser pro Reinigung
- › nur 2 Minuten Einwirkzeit
- › wirksam bei allen Wasserhärtegraden
- › effektive Reinigungswirkung gegenüber Fett und eingetrockneter Verschmutzung
- › keine Geschmacksübertragung

Inhalt/l:	4,00 (4 Flaschen á 1,00 l)
Artikel-Nr.:	50007-1
Preis:	54,00 €



## Speiseeismaschine G5 und G10

Für Speiseeis, Sorbet und Granité. Große Kältemaschine für maximale Leistung. Granitéschalter. Beckenauslaufhahn für die Reinigung. Nur bei Modell G10: Funktion der „Temperatur-Konservierung“, damit das Produkt bei der richtigen Temperatur gehalten wird, falls Sie es nicht sofort herausnehmen.

Modell:	G5	G10
B x T x H/mm:	430 x 470 x 320	480 x 490 x 340
Füllmenge/l:	1,70	2,50
Verarbeitung/h:	ca. 5,0 l	ca. 10,0 l
Anschlusswert:	0,70 kW / 230 V	1,00 kW / 230 V
Artikel-Nr.:	45240	45239
Preis:	3.451,00 €	4.409,00 €



## Sorbetmaschine STELLA

Maschine komplett aus Edelstahl, rostfrei. Geeignet für kleine und mittlere Betriebe, in denen hauptsächlich Sorbets hergestellt werden. Zubereitungszeit für Sorbets bei kalter Eingabe ca. 20 Minuten, Milchspeiseeis bei kalter Eingabe ca. 40 Minuten. Das Getriebe und die Kühlung lassen sich getrennt schalten. Der Rührspachtel ist aus Edelstahl. Eingebautes Zeitschaltwerk.

B x T x H/mm:	510 x 350 x 310
Füllmenge/l:	1,25
Anschlusswert:	0,30 kW / 230 V
Kompressor:	0,18 kW
Kältemittel:	R 134 a
Artikel-Nr.:	7100
Preis:	1.246,00 €

## SAFTMASCHINEN



### Saftzentrifuge für Obst- und Gemüsesäfte mit einem Einfüllschacht KE 5500



- › Entsafter ganz in Edelstahl
- › bringt 20 bis 30% mehr Ausbeute als herkömmliche Geräte
- › starker und leiser Motor für große Mengen
- › ausgewuchteter großer Schleuderkorb sorgt für ruhigen Lauf, hohe Ausbeute und daher ist der Trester sehr trocken

B x T x H/mm:	275 x 472 x 610
Anschlusswert:	1,60 kW / 230 V / 50 Hz
Geschwindigkeit:	5500 U/min.
Artikel-Nr.:	45800
Preis:	2.605,00 €



### Saftsack Citrocasa 8000



- › 40 Orangen pro Minute und Vorratskorb für 150 Orangen

B x T x H/mm:	715 x 720 x 1020
Anschlusswert:	0,37 kW / 230 V / 50 Hz
Orangen/min:	40 (ca. 2,7 l Saft)
Artikel-Nr. (mit Safttank):	8000208
Preis:	5.376,00 €

B x T x H/mm:	690 x 670 x 1020
Artikel-Nr. (mit Zapfhahn):	9000208
Preis:	6.666,00 €

B x T x H/mm:	690 x 670 x 1020
Artikel-Nr. (mit Zapfhahn und Fruchtfleischtransportband):	9000205
Preis:	8.113,00 €

### Unterbau zur Serie 8000 Advance, fahrbar

B x T x H/mm:	675 x 730 x 785
Artikel-Nr.:	70000
Preis:	1.255,00 €



### Saftsack Citrocasa Fantastic Advance Serie



- › unübertroffen in Sachen Leistung und Bedienkomfort, extrem schnelles Pressen (2 l/min.)
- › Reinigungsaufwand (90% Zeitersparnis gegenüber vergleichbaren Modellen), einfache Zerlegung
- › Platzbedarf (40% geringer als vergleichbare Modelle), Zählwerk mit großem Display
- › hohe Saftqualität durch das SCS Up & Down Schneidesystem, automatische Auslösung des Pressvorgangs

### Fantastic M Tischgerät

Bezeichnung:	Fantastic M/AS Advance	Fantastic M/SB Advance
B x T x H/mm:	380 x 555 x 650 (780 mit Rohr)	380 x 555 x 650 (780 mit Rohr)
Anschlusswert:	0,20 kW / 230 V / 50 Hz	0,20 kW / 230 V / 50 Hz
Orangen/min:	30 (ca. 2,0 l Saft)	30 (ca. 2,0 l Saft)
Vorratsspeicher:	ca. 4 Früchte	ca. 4 Früchte
Bemerkung:	automatischer Start bei Fruchtzuführung	Start bei Betätigung des Zapfhahns
Artikel-Nr.:	6000008	6050008
Preis:	4.139,00 €	4.479,00 €



### Fantastic F Standgerät

- › schnell und platzsparend, ideal für Standorte mit hohem Qualitätsanspruch und Sinn für Ästhetik

Bezeichnung:	Fantastic F/D Advance	Fantastic F/SB Advance
B x T x H/mm:	500 x 655 x 945	500 x 655 x 945
Anschlusswert:	0,20 kW / 230 V / 50 Hz	0,20 kW / 230 V / 50 Hz
Orangen/min:	30 (ca. 2,0 l Saft)	30 (ca. 2,0 l Saft)
Vorratsspeicherkorb:	ca. 17 kg Früchte	ca. 17 kg Früchte
Bemerkung:	Pressmenge kann eingestellt werden	Start bei Betätigung des Zapfhahns
Artikel-Nr.:	4000008	4050008
Preis:	5.873,00 €	6.126,00 €

### Unterbau für Fantastic F/D, fahrbar

B x T x H/mm:	600 x 490 x 790
Artikel-Nr.:	70560
Preis:	1.168,00 €

## SAFTMASCHINEN

robot coupe  
HERGESTELLT IN CHINA MANUFACHTUR-VERBUND GMBH

### J80, J80 buffet and J100 – Automatik ohne Verwendung eines Stopfers!

- › patentierter automatischer Einfüllschacht (ø 79 mm) für ununterbrochenes Entsaften
- › Zentrifuge mit Reibplatte und Edelstahlsieb für optimalen Ertrag
- › Verarbeitungsmenge: bis zu 160,0 l/h
- › Tresterauswurf J80 and J80 Buffet: 6,5 l Behälter, J100: 7,2 l Behälter
- › Drehzahl: 3000 U/min.



Bezeichnung:	B x T x H/mm:	Netto Gewicht/kg:	Anschlusswert:	Artikel-Nr.:	Preis
J 80	235 x 535 x 500	10,9	0,70 kW / 230 V	56000B	1.332,00 €
J 100	206 x 565 x 630	15,4	1,00 kW / 230 V	56100B	1.822,00 €
J 80 Buffet	260 x 565 x 595	11,0	0,70 kW / 230 V	56200B	1.530,00 €



### Vitamat Inox

Die Hochleistungs-Frischsaftzentrifuge ROTOR Vitamat Inox besticht durch Robustheit, einfache Bedienung, hohe Saftausbeute und höchste Produktivität. Dank konsequenter Edelstahlbauweise erfüllt diese Maschine alle hygienischen und lebensmittelrechtlichen Normen, der Schleuderkorb weist weder Kunststoff noch Magnetmaterial auf und ist daher absolut lebensmittelgeeignet. Alle mit Lebensmitteln in Kontakt kommenden Teile können unendlich oft in der Spülmaschine gereinigt werden. Der von ROTOR selbst produzierte Hochleistungs-Spezialmotor verleiht der Maschine auch unter Last wesentlich höhere Drehzahlen als bei anderen gewerblichen Zentrifugen üblich und ermöglicht auch die kontinuierliche Verarbeitung größerer Mengen. Mit seinen zwei unterschiedlichen Drehzahlen ist er ideal für die Verarbeitung weicher als auch harter Früchte sowie unterschiedlicher Obst- und Gemüsesorten geeignet. Dank der durchdachten Geometrie hat der Vitamat Inox eine deutlich geringere Neigung zum Verstopfen und kann in Verbindung mit seiner 80 mm großen Einfüllöffnung auch Äpfel sehr gut entsaften. Der extra große Tresterbehälter fasst 12 Liter und ermöglicht somit die kontinuierliche Verarbeitung auch größerer Mengen.



Bezeichnung:	B x T x H/mm:	Gewicht/kg:	Anschlusswert:	Artikel-Nr.:	Preis:
Vitamat Inox	277 x 475 x 610	16,5	0,90 kW / 230 V Dauerbetrieb Spitze ca. 1,60 kW 5500/5600 U/min.	1210.012	2.443,00 €



**ROTOR**

### Sanamat Inox

Kompakte Frischsaftzentrifuge mit großer runder Einfüllöffnung (80 mm) und automatischem Tresterauswurf. Hochglanzpoliertes Motorgehäuse, Saftauffangschale sowie Deckel und Schleuderkorb mit Spezial-Reißscheibe – alles aus Edelstahl – machen den Unterschied und garantieren echten Mehrwert. Der einfach demontierbare Spezial-Schleuderkorb in Verbindung mit der elektronisch geregelten Drehzahlstabilisierung auf 5500 und 7200 U/min. (Stufe II) garantiert bei allen verarbeitbaren Früchten und Gemüsesorten die maximalste Saftausbeute, die zwischen 9 und 15% höher ist als bei vergleichbaren Wettbewerbsmaschinen. Es werden je nach Obst- und Gemüseart bis ca. 100 Liter pro Stunde erreicht was einem Durchsatz von bis zu 100 kg entspricht. Ausgusshöhe 150 mm.



Bezeichnung:	B x T x H/mm:	Gewicht/kg:	Anschlusswert:	Artikel-Nr.:	Preis
Sanamat Inox	200 x 385 x 480	7,5	0,60 kW / 230 V Dauerbetrieb Spitze ca. 1,10 kW	1216.002	1.474,00 €





## SAFTPRESSEN



### Zitruspresse Santos Nr. 11 / 11 C

Gehäusesockel aus Aluminium, abnehmbare Saftschale aus bruchfestem Polycarbonat. Drei Presskegel für unterschiedliche Fruchtgrößen (Zitronen, Orangen, Grapefruit).

Asynchronmotor:	1500 U/min.
Anschlusswert:	0,13 kW / 230 V / 50 Hz
Ausgusshöhe/mm:	125
Artikel-Nr. Aluminium/grau/gelb:	S11G
Preis:	336,00 €
Artikel-Nr. Aluminium verchromt:	S11C
Preis:	421,00 €



### Zitruspresse Santos Nr. 10 / 10 C

Gehäusesockel und -oberteil aus Aluminium, Körper, Saftschale, Schleuderkorb und Presskegel aus Edelstahl. Leichte Handhabung durch Druckhebel.

Asynchronmotor:	1500 U/min.
Anschlusswert:	0,23 kW / 230 V / 50 Hz
Ausgusshöhe/mm:	135
Artikel-Nr. Aluminium/grau lackiert:	S10
Preis:	552,00 €
Artikel-Nr. Aluminium verchromt:	S10C
Preis:	677,00 €



### Cold Press Slow Juicer Nr. 65

Für Obst und Gemüse. Langsame Extraktion des Saftes bewahrt Nährstoffe, Enzyme, Vitamine und Mineralien. Perfekt, um Detox-Säfte herzustellen, ideal auch für grüne Säfte mit Grünkohl, Spinat, Sellerie. 60,0 l Saft/h.

Drehzahl:	5-80 U/min.
Anschlusswert:	0,65 kW / 230 V / 50 Hz
Ausgusshöhe/mm:	210
Artikel-Nr.:	S65
Preis:	4.079,00 €



### Zentrifuge Nr. 68

Zentrifuge mit Schnellverschluss und Spezialbehälter für Fruchtfleisch, mit Ezy-clean System ausgestattet (ohne Werkzeug komplett zerlegen), extra großer Befüllungsschacht (ø 79 mm), 140,0 l Saft/h.

Asynchronmotor:	3000 U/min.
Anschlusswert:	1,30 kW / 230 V
Ausgusshöhe/mm:	220
Artikel-Nr.:	S68
Preis:	2.618,00 €



### Saftpresse mit Druckhebel Nr. 70

Gehäusesockel- und oberteil aus Aluminium, Körper, Saftschale und Schleuderkorb aus Edelstahl. Saftschale, Schleuderkorb, Presskegel spülmaschinenfest. Spiralförmiger Presskegel, patentierte Sicherheitsabschaltung.

Asynchronmotor:	1500 U/min.
Anschlusswert:	0,28 kW / 230 V
Ausgusshöhe/mm:	220
Artikel-Nr. (grau lackiert):	S70
Preis:	750,00 €



## HANDFRUCHTPRESSE

### Hamilton Beach Handfruchtpresse HB 932

- › schwere Ausführung
- › mit verwindungsfreier Sechskantzahnstange
- › inkl. abnehmbarem Kegelsieb und Trichter
- › säurefeste Beschichtung, einfache Handhabung und Reinigung

Artikel-Nr.:	932
Preis:	284,00 €



# BLENDER

**ROTOR**

## GK950 Touch or Turn



Das typische runde hochglanzverchromte Gehäuse verleiht auch dem neuesten Modell der GK-Serie ein charakteristisches, wertvoll erscheinendes Design. Die Bedienung des GK950 erfolgt entweder wie gewohnt über den Drehknopf oder per Touchscreen. Mit dem Drehknopf wird der Mixer gestartet und auf die gewünschte Geschwindigkeit eingestellt. Das Touch-Display ermöglicht die Auswahl verschiedener Programme, zudem die Pulsfunktion sowie die Einstellung des Timers. Des Weiteren werden die Laufzeit und die Geschwindigkeit angezeigt. Die 2- und 4-Liter-Mixaufsätze besitzen jeweils einen austauschbaren Messerkopf und lassen sich für die Reinigung schnell demontieren.

- › Touchdisplay- oder Drehknopfbedienung
- › Timerfunktionen
- › Intervallprogramme
- › Pulsfunktion
- › Mixaufsatzerkennung

Bezeichnung:	ø x H/mm:	Gewicht/kg:	Artikel-Nr.:	Preis:
Motorblock GK950	191 x 517	5,80	1227.002	929,00 €
2-l-Mixaufsatz Polycarbonat High Power	234 x 280	0,75	1123.064	160,00 €
2-l-Mixaufsatz Inox High Power	225 x 280	0,95	1123.044	327,00 €
4-l-Mixaufsatz Polycarbonat High Power	288 x 300	1,45	1123.074	327,00 €
4-l-Mixaufsatz Inox High Power	282 x 300	1,90	1123.084	486,00 €



## Gastronom GK900 + GK600



Das runde hochglanzverchromte Gehäuse verleiht der Maschine ihr charakteristisches, wertvoll erscheinendes Design und trägt wesentlich zur leisen und angenehmen Geräuschkulisse im Betrieb bei. Spezialmotoren aus eigener Fertigung ermöglichen Spitzenleistungen von 1,60 kW (GK 900) bzw. 1,10 kW (GK 600) und Wellendrehzahlen bis zu 30000 U/min. Selbstverständlich entspricht die Schutzvorrichtung der mit stufenloser Drehzahlregelung und Sanftstart ausgestatteten Mixer der EG-Maschinenrichtlinie.

- › Mixaufsatz mit Universal Messerkopf High Power für Küche, Bar und Eis-Crushen
- › vier weitere Messerköpfe für unterschiedliche Einsatzbereiche verfügbar
- › einfache, mühelose und hygienische Reinigung der Mixaufsätze dank leichter Demontage
- › ruck- und schlagfreies Arbeiten
- › verschleißfester und vibrationsfreier Direktantrieb

Bezeichnung:	ø x H/mm:	Gewicht/kg:	Artikel-Nr.:	Preis:
Motorblock GK900	191 x 517	5,10	1127.002	841,00 €
Motorblock GK600	191 x 495	5,10	1127.052	675,00 €
2-l-Mixaufsatz Polycarbonat High Power	234 x 280	0,70	1123.064	160,00 €
2-l-Mixaufsatz Inox High Power	225 x 280	1,40	1123.044	327,00 €
4-l-Mixaufsatz Polycarbonat kpl.*	288 x 300	0,90	1123.074	327,00 €
4-l-Mixaufsatz Edelstahl kpl.*	282 x 300	1,90	1123.084	486,00 €

\*4-l-Mixaufsatz (Polycarbonat/Inox) können nicht mit GK600 verwendet werden.



GK900

GK600

## Bar Blender RBB Pro



Formschöner Mixer mit Sanftstart, speziell zum Mixen von Cocktails, zum problemlosen Crushen von Eiswürfeln in wenigen Sekunden. Besonders geeignet zur Herstellung von Frozen Drinks, Smoothies und Cocktails mit einer 3-stufigen Drehzahlsteuerung von 4000 U/min. bis zur max. Motordrehzahl von 30.000 U/min. Durch sein edles Design in Verbindung mit der High-Tech-Ausstattung sowie der Sicherheitsschaltung verkörpert er die Premiumkategorie in diesem Segment. 230 V / 1,00 kW Spitzenleistung bzw. 0,55 kW Dauerleistung, elektronische Sicherheitsschaltung (UVV), auch kombinierbar mit den Messerköpfen „High Power 6“, „Spezial Labor“ und „Schlagscheibe“.

Bezeichnung:	ø x H/mm:	Gewicht/kg:	Artikel-Nr.:	Preis:
Bar Blender RBB Pro	190 x 493	4,50	1125.222	566,00 €
2-l-Mixaufsatz Polycarbonat High Power	234 x 280	0,75	1123.064	160,00 €
2-l-Mixaufsatz Inox High Power	225 x 280	0,95	1123.044	327,00 €
2-l-Mixaufsatz Polycarbonat Bar Blender	234 x 280	0,75	1125.101	142,00 €
2-l-Mixaufsatz Inox Bar Blender	225 x 280	0,95	1125.102	308,00 €



## BLENDER / MIXER

Wo professionelle Zubereitung, hervorragender Geschmack und perfekte Texturen gefragt sind, vertrauen Spitzenköche und Kochschulen auf Vitamix Geräte. Durch ihre Vielseitigkeit, Zuverlässigkeit und herausragende Leistung erleichtern Vitamix Mixer die Verarbeitung verschiedenster frischer Zutaten, liefern eine stets gleichbleibende, ausgezeichnete Qualität und steigern somit die Effizienz Ihres Unternehmens.



Vitamix XL Variable Speed

### Vitamix XL Variable Speed



Auftisch-Mixer mit der größten Kapazität. Mixen Sie bis zu 24 (240 ml) Portionen auf einmal.

- › leistungsstarker Motor mit 4,2 PS Spitzenleistung mixt alles von zarten Tomaten bis hin zu kompaktem Fleisch
- › großer 5,6-l-Behälter bietet zusätzliche Mix-Kapazität für warme und kalte Zutaten
- › der Impulsschalter und die variable Drehzahlregelung ermöglichen Flexibilität und Kreativität
- › das niedrige Arbeitsplatzprofil und die verschließbare Öffnung im Deckel machen es leicht, während des Mixens Zutaten hinzuzufügen
- › umfasst Vitamix XL mit Verriegelung, Handstößel, 2 Behälter (5,6 Liter / 2,0 Liter), mit Messereinheit und Deckel

Bezeichnung:	B x T x H/mm:	Gewicht/kg:	Anschlusswert:	Artikel-Nr.:	Preis:
Vitamix XL	216 x 483 x 459	22,7	230 V / 7,5 A	10185	3.278,00 €



VITA-PREP 3

### VITA-PREP 3



Vita-Prep 3 mit außergewöhnlicher Kraft, Vielseitigkeit und Leistung. Vom Zerkleinern empfindlicher Zutaten bis zum Mixen zäher Pürees ist der Vita-Prep 3 das einzige robuste Gerät, das perfekt Zerkleinern, Mahlen und alles Mögliche mixen kann.

- › neue Knöpfe und Schalter mit mehr Grip
- › verbesserte Motorkühlung, Motor wird beim Betrieb durch Umgebungsluft gekühlt
- › Motor mit ≈3 PS Spitzenleistung liefert unübertroffene Leistung beim Pürieren, Mahlen, Zerkleinern und noch mehr
- › die variable Geschwindigkeit und der Handstößel ermöglichen Kontrolle und einfache Verarbeitung fester Zutaten
- › hochentwickelter Lüfter sorgt für optimale Zuverlässigkeit während des Betriebs zu Stoßzeiten
- › der patentierte, extrem schlagfeste Behälter ist durchsichtig, damit die Zutaten während des Betriebs sichtbar sind
- › umfasst Vita-Prep 3 mit schlagfestem, klarem 2,0-l-Behälter inkl. Messereinheit, Deckel, Handstößel und Station

Bezeichnung:	B x T x H/mm:	Gewicht/kg:	Anschlusswert:	Artikel-Nr.:	Preis:
Vita-Prep 3	203 x 229 x 514	6,8	11,00-12,00 kW / 230 V	58627	928,00 €



THE QUIET ONE Refresh

### THE QUIET ONE Refresh



Der ultimative Mixer mit einmaliger Geräuschdämpfung für außergewöhnliche Mixgetränke und schnelleren Service.

- › nur noch ein sealing gasket: das neue twist lock gasket ist Centering Pad und Isolation Gasket in einem
- › neuer Twist Lock Verschluss des Schallschutzcovers ermöglicht ein noch leichteres Aufsetzen nach der Reinigung
- › neues Bedienfeld
- › Container seit Juni 2019 serienmäßig mit neuem balanced blade
- › bis zu 4-mal leiser aufgrund der Schwingungsdämpfungstechnologie
- › das magnetisch gesicherte, schwimmende, geräuschreduzierende Gehäuse ist erheblich leichter zu reinigen und zu zerlegen, ohne Schrauben, die das Gehäuse beschädigen können
- › 6 Programmschalter mit 34 optimierten Programmen für einfacheres einheitliches Mixen
- › leistungsstarker Motor mit ≈3 PS Spitzenleistung
- › umfasst The Quiet One mit schlagfestem, klarem/stapelbarem 1,4-l-Advance-Behälter mit Advance-Messereinheit, Deckel und abnehmbarem kompaktem Gehäuse
- › Höhe mit geöffnetem Deckel: 622 mm

Bezeichnung:	B x T x H/mm:	Gewicht/kg:	Anschlusswert:	Artikel-Nr.:	Preis:
The Quiet One	216 x 272 x 457	12,7	13,00-15,00 kW / 230 V	58674	1.829,00 €



Rinse-o-matic

### Rinse-o-matic

Reinigt Mixer-Behälter kraftvoll. Behälter müssen nicht mehr per Hand oder unter laufendem Wasser gespült werden; der Rinse-o-matic ist die effizientere Methode, um Mixer-Behälter binnen Sekunden zu spülen. Stellen Sie den Behälter einfach kopfüber auf den Reiniger und der hohe Wasserdruck entfernt Rückstände und Sie sparen Zeit und Geld.

- › umfasst Rinse-o-matic Mixer-Behälter-Spülapparat, Station, 1 extra Sprühkopf-Einheit, 760 mm Schlauch-Einheit, Y-Verbinder, Adapter für Wasserhahn und Anleitung

Bezeichnung:	B x T x H/mm:	Gewicht/kg:	Artikel-Nr.:	Preis:
Rinse-o-matic	140 x 140 x 345	1,0	1446	197,00 €



# BLENDER / DRINKMIXER



## Tango Blender

Zubereitung mit Crushed-Ice und Half-cube-Ice, 2 Geschwindigkeitsstufen mit Impulsfunktion, Wave-Funktion, Timerfunktion, 1,4 l Polycarbonatbehälter, Metallkupplung, 1 PS Motor

Anschlusswert:	0,60 kW / 230 V
Artikel-Nr.:	HBH 450-CE
Preis:	464,00 €



## Summit Blender

Standmixer mit 3 PS Motor und schalldämmender Schutzhaube. Kann ganze Eiswürfel verarbeiten, Impulsfunktion mit 10000 U/min sowie eine Vielzahl von vorprogrammierten Zyklen. Memory Card Slot, 2 Sekunden Zubereitungszeit, mit 1,8 l Polycarbonatbehälter

Anschlusswert:	0,88 kW / 230 V
Artikel-Nr.:	HBH 850-CE
Preis:	1.266,00 €



## Drinkmixer single

Metall-Rührstab mit vier beweglichen Rührflügeln, 1/3 PS Motor, reduzierte Vibration durch Präzisionsmotor, Ein- und Ausschaltautomatik mittels Becher, nichtrostende Edelstahlfront, inkl. einem Edelstahlbecher

Anschlusswert:	0,30 kW / 230 V
Artikel-Nr.:	HMD 200-CE
Preis:	436,00 €



## Drinkmixer triple

Dreifach-Spindelmixer für intensiven Gebrauch, 1/3 PS pro Motor, drei Geschwindigkeiten, Präzisionsmotoren übertragen die Vibrationen nicht, inkl. drei Edelstahlbecher

Anschlusswert:	0,90 kW / 230 V
Artikel-Nr.:	HMD 400-CE
Preis:	1.212,00 €



## Tempest Blender

ideal für Eis, gefrorene Früchte, Suppen, Salsas, zwei Geschwindigkeiten, Jump-Funktion, Timer (5 bis 40 sec.), automatische Abschaltung, visueller Alarm, 1,8 l Mixaufsatz, 3 PS-Motor

Anschlusswert:	0,88 kW / 230 V
Artikel-Nr.:	HBH 650-CE
Preis:	782,00 €



## 908 Bar Blender

Zubereitung von Drinks mit Crushed-Ice, ideal für Cocktails, 1,25 l Polycarbonatbehälter, 3/8 PS Motor, zwei Geschwindigkeiten, rostfreies Edelstahlmesser, ohne Pulsschalter

Anschlusswert:	0,40 kW / 230 V
Artikel-Nr.:	HBB 908-CE
Preis:	162,00 €



## Rio Bar Blender

ideal für Cocktails und Daiquiris, zwei Geschwindigkeiten, 1/2 PS Motor, Messer aus rostfreiem Edelstahl, stapelbare Behälter aus bruchfestem Polycarbonat mit 1,25 l Inhalt, mit Pulsschalter

Anschlusswert:	0,45 kW / 230 V
Artikel-Nr.:	HBB 250-CE
Preis:	230,00 €



## Rio Bar Blender

ideal für Cocktails und Daiquiris, zwei Geschwindigkeiten, 1/2 PS Motor, Messer aus rostfreiem Edelstahl, mit Pulsschalter und einem 0,95 l Edelstahlbehälter

Anschlusswert:	0,45 kW / 230 V
Artikel-Nr.:	HBB 250S-CE
Preis:	260,00 €



## Polycarbonat Behälter 1,80 l

für Tempest Blender HBH 650-CE

Artikel-Nr.:	6126-650
Preis:	138,00 €



## Polycarbonat Behälter 1,25 l

für Bar Blender HBB 908-CE

Artikel-Nr.:	6126-HBB 908-CE
Preis:	51,00 €



## Polycarbonat Behälter 1,25 l

für Rio Bar Blender HBB250-CE

Artikel-Nr.:	6126-250-CE
Preis:	91,00 €



## Edelstahl Behälter 0,95 l

für Rio Bar Blender HBB250S-CE

Artikel-Nr.:	6126-250S-CE
Preis:	111,00 €



## MIXSTÄBE



### Dynamix DMX 160/190

Motorblock, abnehmbarer Mixstab (Messer mit vier Klingen), Mixen bis 8 l, Stablänge: 160 oder 190 mm. Drehzahlregulierung bis 13000 U/min., Anschlusswert: 0,22 kW.

Modell:	Artikel-Nr.:	Preis:
DMX 160	MX050	149,00 €
DMX 190	MX090	211,00 €

### Dynamix Nomad 160/190

Motorblock, Akku, Ladestation und abnehmbarer Mixstab (Messer mit zwei Klingen), Mixen bis 8 l, Stablänge 160 oder 190 mm, Drehzahl 10000 U/min.

Modell:	Artikel-Nr.:	Preis:
Nomad 160	MX130	258,00 €
Nomad 190	MX140	299,00 €

Als Zubehör erhältlich: Rührbesen, Turbo-Blender (für feinste Emulsionen, nicht für Nomad), Pürierstab (für Püree mit frischen Kartoffeln), Kutter.



### Junior DMX 225

Motorblock, abnehmbarer Mixstab (Messer mit zwei Klingen), Mixen bis 25 l, Stablänge: 225 mm, Drehzahlregulierung bis 12000 U/min., Anschlusswert: 0,27 kW.

Modell:	Artikel-Nr.:	Preis:
Junior DMX 225	MX021	382,00 €

### Senior DMX 300

Motorblock, abnehmbarem Mixstab (Messer mit drei Klingen), Mixen bis 40 l, Stablänge: 300 mm, Drehzahlregulierung bis 9500 U/min., Anschlusswert: 0,35 kW.

Modell:	Artikel-Nr.:	Preis:
Senior DMX 300	MX006	454,00 €



### Master DMX 410.H

Motorblock, abnehmbarer Hygiene-Mixstab (Messer mit drei Klingen), Mixen bis 100 l, Stablänge: 410 mm, Drehzahlregulierung bis 10500 U/min., Anschlusswert: 0,60 kW.  
Als Zubehör erhältlich: Standard-Mixstab (Stablänge 500 mm oder 300 mm), Rührbesen, Rührbesen lang (mit Haltegriff), Turbo-Blender (Stablänge 410 mm oder 300 mm, für feinste Emulsionen), Pürierstab (für Püree mit frischen Kartoffeln), Kutter.

Modell:	Artikel-Nr.:	Preis:
Master DMX 410.H	MX003.H	659,00 €
Master Rührbesen	AC003	254,00 €

Modell:	Artikel-Nr.:	Preis:
Master Turbo-Blender 410 mm	AC070	346,00 €
Master Pürierstab	AC004	457,00 €



SMX-Serie – die Supermixer, speziell für den Einsatz in großen Töpfen oder Kesseln. Ideal für Speiseeisproduktion.

### SMX 800T

Motorblock, abnehmbarer Mixstab (Messer mit drei Klingen), Mixen bis 300 l, Stablänge: 680 mm, Drehzahl 11000 U/min., Anschlusswert: 1,00 kW.

Modell:	Artikel-Nr.:	Preis:
SMX 800T	MX001T	1.146,00 €

### SMX Turbo-Blender

Motorblock, abnehmbarer Turboblender für feinste Emulsionen, Mixen bis 100 l, Stablänge: 580 mm, Drehzahl 11000 U/min., Anschlusswert: 1,00 kW.

Modell:	Artikel-Nr.:	Preis:
SMX 800 Turbo-Blender	MX125T	1.343,00 €



### Gigamix XS

Fahrbarer Großmixer, konzipiert für den Einsatz in Kesseln und Töpfen von 40-150 l, leichte Bedienung, geringer Platzbedarf, Mixaufsatz Turbo-Blender für feinste Emulsionen, Drehzahl 2800 U/min., Anschlusswert: 1,50 kW.

Modell:	Artikel-Nr.:	Preis:
Gigamix XS Turbo dreiphasig	TB120	3.762,00 €
Gigamix XS Turbo einphasig	TB120.2	4.018,00 €

### Gigamix\*\*

Fahrbarer Großmixer zur intensiven Nutzung in großen Kesseln (100-300 l), höhenverstellbar und zusammenklappbar. Die einzelnen Werkzeuge sind demontierbar. Standardmodell mit fester Drehzahl (4000 U/min.) oder mit Drehzahlregulierung DZR (2800-4000 U/min.) erhältlich.

Modell:	Artikel-Nr.:	Preis:
Gigamix 460-500	TB001	6.698,00 €
Gigamix 460-500 DZR;	TB002	8.516,00 €

\*\*auf Anfrage auch als niedrige Version mit gesenkter Achse oder Version Plus lieferbar.

# MIXSTÄBE

Robot-Coupe ist der Spezialist für die Mixstäbe. Alle verschiedenen Modelle haben exklusive Eigenschaften.



Rührbesengehäuse aus Metall

## Stabmixer

- › Mixer und Mischkopf können vollständig auseinandergenommen werden, dieses exklusive Robot-Coupe Patent entspricht den HACCP-Richtlinien
- › der Stab verfügt über ein dreistufiges Dichtungssystem für eine dauerhafte hohe Leistung
- › Pulsbetrieb, Dauerbetrieb, elektronische Drehzahlregulierung (2000 bis 12500 U/min.) für zahlreiche Anwendungsmöglichkeiten und eine auf das zu verarbeitende Produkt abgestimmte Drehgeschwindigkeit



Universalaufsatz

## Rührbesen

- › widerstandsfähiges Rührbesengehäuse aus Metall für die Zubereitung von Speisen mit kompakter bis breiiger Beschaffenheit wie Pfannkuchenteig oder Kartoffelpüree
- › Drehzahlregelung von 500 bis 1800 U/min.
- › spezielle Geschwindigkeit für Kartoffelpüree



Mini MP 190 V.V.    Mini MP 190 V.V. Combi    Mini MP 240 V.V.    CMP 300 V.V.    CMP 300 Combi    MP 450 V.V. Ultra    MP 450 Combi Ultra

Bezeichnung:	Rührbesen:	Stablänge/mm:	Netto Gewicht/kg:	ø/mm:	Artikel-Nr.:	Preis:
Mini MP 190 V.V.	nein	190	1,44	78-465	34750	310,00 €
Mini MP 190 V.V. Combi	ja	190	1,85	78-465	34770	445,00 €
Mini MP 240 V.V.	nein	240	2,50	78-535	34760	373,00 €
CMP 300 V.V.	nein	300	3,00	94-660	34230A	490,00 €
CMP 300 Combi	ja	300	3,50	94-700	34310A	720,00 €
MP 450 V.V. Ultra	nein	450	5,00	125-840	34850L	666,00 €
MP 450 Combi Ultra	ja	450	6,10	125-840	34870L	927,00 €

Zubehör:	Artikel-Nr.:	Preis:
Universalaufsatz aus Edelstahl (am Rand des Behälters zu befestigen)	27358	76,00 €



## STABMIXER

### Bermixer Pro

Der Bermixer Pro ist im Alltag ein wertvoller Helfer zum Mischen, Schlagen und Rühren. Mit den Mix- und Rühraufsätzen lassen sich Suppen, Pürees, Pfannkuchenteig und Mousse zubereiten. Der Schneebesen ist ideal zur Herstellung von Schlagsahne, Eischnee, Mayonnaise u.ä.. Dank seines geringen Gewichts ist der Bermixer Pro leicht zu bedienen. Messer und Lager sind ohne Werkzeug abzunehmen und perfekt zu reinigen. Alle Bestandteile, die mit Lebensmitteln in Berührung kommen, sind spülmaschinenfest. Durch den Einsatz von BPA-freien Kunststoffen wird der Bermixer Pro zur sicheren Lebensmitteltechnik für jeden professionellen Einsatz.

0,35 kW – maximale Drehzahl 9000 U/min.  
0,45 kW – maximale Drehzahl 9000 U/min.

0,55 kW – maximale Drehzahl 10000 U/min.  
0,65 kW – maximale Drehzahl 10000 U/min.

Bezeichnung:	Leistung/kW:	Artikel-Nr.:	Preis:
Antriebsgruppe Bermixer Pro	0,35	600309	332,00 €
Antriebsgruppe Bermixer Pro	0,45	600310	391,00 €
Antriebsgruppe Bermixer Pro	0,55	600311	495,00 €
Antriebsgruppe Bermixer Pro	0,65	600312	585,00 €
Antriebsgruppe Bermixer Pro	0,75	600313	671,00 €
Edelstahl-Mixstab 353 mm	-	650132	152,00 €
Edelstahl-Mixstab 453 mm	-	650133	170,00 €
Edelstahl-Mixstab 553 mm	-	650134	191,00 €
Edelstahl-Mixstab 653 mm	-	650135	205,00 €
Verstärkter Rührbesen	-	650108	189,00 €

### Sets

Bezeichnung:	Leistung/kW:	Artikel-Nr.:	Preis:
Bermixer PRO 350 Watt + Mixstab 450 mm	0,35	600320	495,00 €
Bermixer PRO 450 Watt + Mixstab 450 mm	0,45	600321	558,00 €
Bermixer PRO 550 Watt + Mixstab 550 mm	0,55	600330	683,00 €
Bermixer PRO 650 Watt + Mixstab 650 mm	0,65	600336	778,00 €
Bermixer PRO 750 Watt + Mixstab 650 mm	0,75	600337	866,00 €

### Zubehör

Bezeichnung:	Artikel-Nr.:	Preis:
Kesselhalterung	653294	174,00 €
Zubehör für Kesselhalterung – regulierbare Schiene (375-650 mm) für mittige Montage der Kesselhalterung	653292	140,00 €



### MicroMix – die beste Wahl des Küchenchefs

- › Design des Mischkopfes speziell für zeitsparende Verarbeitung
- › leistungsstarkes und geräuscharmes Gerät
- › Stab, Mischkopf, Fassung und Werkzeuge aus Edelstahl
- › Drehzahlregelung, präzise und leichte Bedienung, dehnbares Spiralkabel für leichte Handhabung
- › Werkzeuge abnehmbar für leichte Reinigung

Anschlusswert:	0,22 kW / 230 V
Drehzahl:	1500-14000 U/min.
Stablänge/mm:	165
Gewicht/kg:	1,40
Artikel-Nr.:	34950
Preis:	202,00 €



## SWA 75.2 – Wasch- und Schleudertechnik für Salat und Gemüse

- › Waschleistung bis 100 kg/h
- › Maschinen komplett aus Edelstahl
- › schonendes, sehr sauberes Waschen und Schleudern in einem Arbeitsgang
- › gründlicher Nachsprühprozess für Restverunreinigungen
- › ständiges Regenerieren bzw. Zuführen des Frischwassers
- › nur 5 bis 6 Liter Wasserverbrauch pro Waschgang
- › vollautomatische Waschprozesse mit variablen Programmen
- › herausragende ökologische und ökonomische Eigenschaften
- › 1,8 m Anschlusskabel mit Schukostecker

Bezeichnung:	B x T x H/mm:	Anschlusswert:	Artikel-Nr.:	Preis:
SWA 75.2	1000 x 700 x 850	1,10 kW / 230 V / 50 Hz	207600000	9.208,00 €

## SWA 60.2 – Wasch- und Schleudertechnik für Salat und Gemüse

- › Waschleistung bis 80 kg/h
- › Maschine komplett aus Edelstahl
- › schonendes Waschen und Schleudern in einem Arbeitsgang
- › Ressourcensparend, dadurch geringe Unterhaltskosten
- › komplettes, einbaufähiges Verarbeitungssystem
- › nur 4-5 Liter Frischwasser pro Waschgang
- › Wasseranschluss über Schlauch R 1/2"
- › Wasserablauf bauseits DN 50
- › 1,8 m Anschlusskabel mit Schukostecker

Bezeichnung:	B x T x H/mm:	Anschlusswert:	Artikel-Nr.:	Preis:
SWA 60.2	635 x 715 x 850	1,10 kW / 230 V / 50 Hz	206200000	8.630,00 €



## AW K 8.3 – Knollenwasch- und Schälmaschinen

- › massive, standfeste Edelstahlausführung
- › Schältopffüllung: 8 kg
- › Stundenleistung: 200 kg/h
- › Sicherheitsabschaltung des Deckels (Motorstop nach EU-Norm)
- › Wasser-Einspar-Regelung, Wasseranschlussschlauch: R 1/2"
- › frei wählbare Schälabläufe mit Schälzeitautomatik

Bezeichnung:	B x T x H/mm:	Anschlusswert:	Artikel-Nr.:	Preis:
AW K 8.3	540 x 608 x 870	0,50 kW / 400 V / 50 Hz	408300000	5.612,00 €



**Rundlochschälscheibe**  
Oberfläche leicht uneben, geringe Rötung, längere Schälzeit

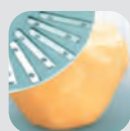

**Schälscheibe mit aufgesetzten Messern**  
Glatte Oberfläche, wie handgeschält. Erhöhter Schälabfall, geringste Rötung, kürzere Schälzeit



**Korund-Schälscheibe**  
Besonders gut geeignet zum Schälen von Knollengemüse. Raue Oberfläche, geringer Schälabfall, schnelle Rötung, kurze Schälzeit

# GEMÜSESCHNEIDER



## CL50 Gourmet Gemüseschneider

- › Verarbeitungsmenge: 250 kg/h – 20 bis 300 Mahlzeiten
- › Auffangbehälter für Brunoise- und Waffelschnitt in kleinen Mengen
- › großer Einfüllaufsatz (132 cm<sup>2</sup>) zum Verarbeiten von sperrigen Gemüsesorten
- › mit dem neuen „Exactitube“-Stopfer lassen sich durch eine Verringerung der Querschnittsfläche des Einfüllschachts endlich auch kleine und dünne Zutaten wie Peperoni, Gewürzgurken, Bananen, Erdbeeren und Weintrauben in gleichmäßige Scheiben schneiden



## CL50 Ultra Gemüseschneider

- › großer Einfüllaufsatz (139 cm<sup>2</sup>) zum Verarbeiten von sperrigen Gemüsesorten
- › sonstige Eigenschaften wie CL50 Gourmet, außer Brunoise- und Waffelschnitt



Bezeichnung:	Anschlusswert:	B x T x H/mm:	Artikel-Nr.:	Preis:
CL50 Gourmet	0,55 kW / 230 V	340 x 390 x 610	24453	1.908,00 €
CL50 Ultra	0,55 kW / 230 V	350 x 320 x 590	24465	1.485,00 €

Zubehör für CL50 und CL50 Ultra:	Artikel-Nr.:	Preis:
Scheiben-Set (6 Scheiben) bestehend aus: 1 x Schneidescheibe 1 mm, 1 x Schneidescheibe 3 mm, 1 x Reibescheibe 2 mm, 1 x Streifenscheibe 4 x 4 mm, 1 x Würfelschnitt 10 x 10 x 10 mm, Wandhalterung	1929	723,00 €
D-Clean Kit, Reinigungswerkzeug für Würfelgatter	39881	82,00 €



## KG 201 Gemüseschneider

Gerät bestehend aus Gehäuse, Schneidekammer, Andrücker und Deckel komplett aus rostfreiem Edelstahl. Glatte reinigungsfreundliche Flächen. Schneidekammer zur leichten Reinigung entnehmbar und spülmaschineneeignet. Hoher Auswurfschacht, zur Produktion direkt in große Behälter bis zu 200 mm. Große komplette Einfüllöffnung mit ca. 170 mm Durchmesser für große Stücke und Spezialschnitte. Langschacht für Gurken, Rettiche etc.

B x T x H/mm:	240 x 520 x 630
Anschlusswert:	0,75 kW / 230 V / 50 Hz
Schneideleistung für:	ca. 50-500 Essen
Messerdrehzahl, 1 Geschwindigkeit:	300 U/min.
Artikel-Nr.:	45600
Preis:	1.525,00 €



## KG 203 Gemüseschneider

Der Gemüseschneider mit 3 Geschwindigkeiten, damit Sie die Drehzahl optimal an das Produkt anpassen können. Denn weiches Obst oder Tomaten sollten schonend geschnitten werden, während Kohl oder Rohkost mit voller Geschwindigkeit verarbeitet werden können – so wird alles perfekt. Die Geschwindigkeit ist einfach über drei Druckknöpfe wählbar. Ausführung, wie auch der KG 201, komplett in Edelstahl, rostfrei und spülmaschinenfest mit herausnehmbarer Schneidekammer.

B x T x H/mm:	240 x 520 x 630
Anschlusswert:	0,65 kW / 230 V / 50 Hz
Schneideleistung für:	ca. 50-550 Essen
Messerdrehzahl:	250, 350, 450 U/min.
Artikel-Nr.:	45601
Preis:	1.891,00 €

Zubehör für KG 201 und KG 203:	Stärke/mm:	Artikel-Nr.:	Preis:
Wellenschnittscheibe	4 mm	45444	98,00 €
Reiben und Raspeln	2-8 mm	45454 bis 8	96,00 €
Feinschnittscheiben	0,5-6 mm Edelstahl (verstellbar)	45443	357,00 €
Feinschnittscheiben	1-4 mm Edelstahl	45437 bis 0	98,00 €
Würfelgitter	10 x 10 (inkl. Schneidscheibe)	46269	505,00 €
Streifenscheiben	4 x 4 mm	46275	159,00 €

Diese und weitere Schneidscheiben finden Sie in unserem **Onlineshop** ...



# GEMÜSESCHNEIDER



## GVM 210 Gemüseschneider

- › einfache Gemüseverarbeitung in Form von Schneiden, Würfeln oder Reiben
- › Gourmetvorsatz für die Nutzung von Waffel- und Würfelscheiben (Brunoises und Gaufrettes)
- › Antriebsgehäuse und abnehmbarer Gemüseschneidvorsatz komplett aus Edelstahl
- › Gemüseschneidvorsatz mit Sicherheitsabschaltung
- › wählbar mit 230 V- oder 400 V-Stromanschluss, 2 Geschwindigkeiten bei 400 V-Version
- › leistungsstarker Markenmotor
- › Überlastschutz
- › Spülmaschineneignung des Zubehörs

Bezeichnung:	Gewicht/kg:	Anschlusswert:	B x T x H/mm:	Artikel-Nr.:	Preis:
GVM 210 (230 V)	41	230 V / 50 Hz	304 x 515 x 590	542923	2.134,00 €
GVM 210 (400 V)	41	400 V / 50 Hz	304 x 515 x 590	542940	2.134,00 €
Scheibenset Top 5				542941	906,00 €
Deckel Gourmetvorsatz				542857	907,00 €
Würfelscheibe 2,5 mm Kantenlänge				542872	215,00 €
Waffelscheibe 4,0 mm Schnittstärke				542858	204,00 €



## CUTTY G 5.1 Gemüseschneider

- › XXL-Einfüllschacht für sperrige Rohware
- › praktischer Unterzug für 1/1 Gastronormbehälter
- › stufenlose Geschwindigkeitsregelung, Sicherheitsabschaltung
- › kostensparende Grundträgerscheiben
- › abnehmbare, spülmaschinentaugliche Funktionskomponenten
- › Maschinen und Komponenten komplett aus Edelstahl
- › ideal ab 30 Essen täglich, zum Rohkosten, Schneiden, Reiben, Schnitzeln, Würfeln

Bezeichnung:	Gewicht/kg:	Anschlusswert:	B x T x H/mm:	Artikel-Nr.:	Preis:
CUTTY G 5.1	28	230 V / 50 Hz	475 x 425 x 520	568 103 0107	1.928,00 €
Rohkostscheibe 3 mm				561 000 0371	96,00 €
Schnitzelscheibe 6 mm				561 000 0372	101,00 €
Würfelschneiderset 11 x 11 x 10 mm				10 504 9100	892,00 €
Sichelmesserscheibe 4 mm				561 000 0360	284,00 €

Weiteres Scheibenzubehör auf Anfrage.

AlexanderSolia  
FOOD  
PROCESSING



## TRS und TRS Classic Gemüseschneider

- › große Auswahl an Edelstahlscheiben
- › Langgemüsetrichter
- › Käse reiben, schneiden, würfeln, raspeln
- › TRS: Edelstahlschacht und -hopper, abnehmbare Schneidkammer
- › TRS: alle mit Lebensmitteln in Kontakt kommenden Teile sind in der Spülmaschine zu reinigen
- › Sicherheitsabschaltung und Abschaltautomatik
- › 1, 2 oder variable Geschwindigkeitsmodelle verfügbar

Bezeichnung:	Gewicht/kg:	Anschlusswert:	B x T x H/mm:	Artikel-Nr.:	Preis:
TRS 1 Geschw.	24	230 V / 50 Hz	252 x 500 x 515	600419	1.575,00 €
TRS variable Geschw.	24	230 V / 50 Hz	252 x 500 x 515	600424	1.840,00 €
TRS Classic	20	230 V / 50 Hz	246 x 557 x 466	600110	1.084,00 €

DITO SAMA





## GEMÜSESCHNEIDER / KUTTER

Als **Gemüseschneider** mit einer Auswahl von mehr als 25 Scheiben aus Edelstahl. Je nach Modell mit einer Geschwindigkeit (1 V / 320 U/min), zwei Geschwindigkeiten (2 V / 320 und 640 U/min.) oder variabler Geschwindigkeit und LED-Anzeige (VV / 5 Stufen mit 320 bis 720 U/min.). Je nach Modell mit Pulsfunktion, Timer oder Stoppuhr. Anschlusswert: 1,10 kW.

› leichte Bedienung durch einfachen Clipgriff

› perfekte Hygiene durch schnelle Demontage und Reinigung in der Spülmaschine

Als **Kutter** zur Herstellung von Farcen, Tartar, Dressings, Pesto etc. und zum Zerkleinern von Gemüse und Kräutern. Geliefert mit einem glatten Messer. Je nach Modell mit einer Geschwindigkeit (1 V / 1500 U/min), zwei Geschwindigkeiten (2 V / 1500 und 3000 U/min.) oder variabler Geschwindigkeit und LED-Anzeige (10 Stufen mit 320 bis 3500 U/min.). Je nach Modell mit Pulsfunktion und Rückwärtslauf. Schüssel 5,8 Liter (Verarbeitungsmenge bis 4,5 l). Anschlusswert: 1,10 kW.

Als **Kombination** mit wechselnden Aufsätzen als Gemüsescheider oder Kutter nutzbar. Modell VV mit variabler Drehzahl und LED-Anzeige. Anschlusswert: 1,10 kW.

Ausführungen mit variabler Geschwindigkeit und digitalem Bedienfeld auf Anfrage.

Modell:	Artikel-Nr.:	Preis:	Modell:	Artikel-Nr.:	Preis:
GS 1V	CL100	1.555,00 €	K 1V	CL200	1.786,00 €
GS 2V	CL110	1.885,00 €	K 2V	CL212	1.812,00 €
GS VV	CL121	2.124,00 €	K VV	CL222	2.148,00 €
			Kombi VV	CL322	2.827,00 €



über  
**400 kg**  
pro  
Stunde

## GEMÜSESCHNEIDMASCHINE

### CL55 Workstation

Die CL 55 Workstation ist eine All-in-One-Lösung. Sie eignet sich ideal zum Schneiden von Obst und Gemüse in glatte und gewellte Scheiben sowie in Würfel und Pommes Frites, außerdem zum Raspeln und Reiben, auch von Käse. Mit ihr lassen sich sehr große Mengen mit 16 Schnittarten verarbeiten, und sie verfügt über einen Aufsatz zur Zubereitung von Kartoffelpüree.

#### 16-Scheiben-Set „MultiCut“ im Lieferumfang enthalten

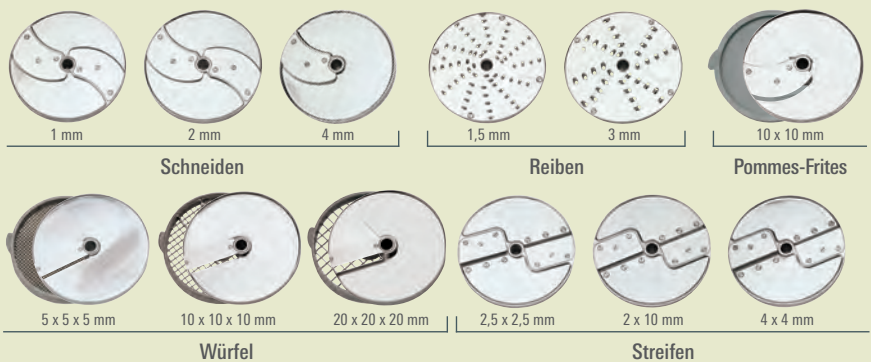

Pürier-Aufsatz 3 mm



automatischer Einfüllaufsatz für Gemüse in großen Mengen



Bezeichnung:	CL55 Workstation	Pürier-Aufsatz	Einfüllaufsatz
B x T x H/mm:	396 x 865 x 1270	ø 210 x 50	Oberfläche/cm <sup>2</sup> : 227
Artikel-Nr.:	2287	28208	39673
Preis:	8.338,00 €	244,00 €	1.036,00 €



# FLEISCHWÖLFE



## Fleischwolf TW-R 70

- › Fleischwolfgehäuse komplett aus Edelstahl
- › leistungsstarker Markenmotor
- › 3-teilig codierter Markenschneidsatz (System Unger)
- › Rückwärtsgang und Überlastschutz
- › Spülmaschineneignung des Zubehörs
- › HACCP-Konform
- › Durchsatzleistung ca. 150 kg/h bei Endlochscheibe 4,5 mm
- › verarbeitet Fleisch, Fisch und Gemüse

Anschlusswert:	0,83 kW / 400 V / 50 Hz
B x T x H/mm:	275 x 400 x 530
Artikel-Nr.:	542903
Preis:	1.362,00 €



## Fleischwolf TW-H 82

- › Fleischwolfgehäuse komplett aus Edelstahl
- › leistungsstarker Markenmotor
- › 5-teilig codierter Markenschneidsatz (System Unger)
- › Rückwärtsgang und Überlastschutz
- › Spülmaschineneignung des Zubehörs
- › HACCP-Konform
- › Durchsatzleistung ca. 300 kg/h bei Endlochscheibe 5 mm
- › verarbeitet Fleisch, Fisch und Gemüse

Anschlusswert:	1,10 kW / 400 V / 50 Hz
B x T x H/mm:	357 x 602 x 547
Artikel-Nr.:	542905
Preis:	2.605,00 €



## Fleisch- und Separierwolf T-SWF 82-1

- › Wolfen und Trennen in einem Arbeitsgang
- › Fleischwolfgehäuse komplett aus Edelstahl
- › leistungsstarker Markenmotor
- › 5-teilig codierter Markenschneidsatz (System Unger)
- › Rückwärtsgang und Überlastschutz
- › Spülmaschineneignung des Zubehörs
- › HACCP-Konform
- › Durchsatzleistung ca. 300 kg/h bei Endlochscheibe 5 mm
- › verarbeitet Fleisch, Fisch und Gemüse

Anschlusswert:	1,90 kW / 400 V / 50 Hz
B x T x H/mm:	420 x 720 x 510
Artikel-Nr.:	542932
Preis:	4.122,00 €



## Fleischwolf „LOBOS“ AW F 82.2

- › 1/1 GN-Behälter unterstellbar
- › abnehmbare Fleischschale aus Edelstahl
- › leicht abnehmbares Gehäuse inkl. Schnecke für hygienisches Reinigen außerhalb des Antriebs
- › intelligente Steuerung mit Überlastungsschutz
- › Stundenleistung: ca. 200 - 300 kg/h,
- › 3-teiliger Schneidsatz, codiert, Edelstahl, L&W, inkl. Vorschneider, Messer 4-flügelig, Lochscheibe 3 mm und Distanzring 36 mm
- › optional 5-teiliger Schneidsatz
- › Sicherheitsschalter
- › 7,75 l Fleischschale

Anschlusswert:	1,10 kW / 400 V / 50 Hz
B x T x H/mm:	498 x 503 x 433
Artikel-Nr.:	511 300 000
Preis:	2.989,00 €



## Kompaktfleischwolf R 70 N – Edelstahl

- › mit 2 Arbeitsgeschwindigkeiten und Impulsstufe
- › stabiles und standfestes Aluminium-Gehäuse
- › Motorschutzschalter
- › Anschlusskabel mit Stecker
- › mit rechteckigem, abnehmbarem Fleischwolfeller (4,8 l Füllvolumen)
- › 3-fach Schneidsatz, bestehend aus Vorschneider, Kreuzmesser und Lochscheibe 4,5 mm, Lochscheibendurchmesser 70 mm
- › Durchsatzleistung bis 100 kg/h
- › mit Stopfer und Ausziehhaken für Schnecke

Anschlusswert:	0,60 kW / 230 V / 50 Hz
B x T x H/mm:	210 x 495 x 350
Artikel-Nr.:	540453
Preis:	981,00 €



## Fleischwolf FL82-COOL-400 mit Kühlung und Pattymaker-Aufsatz

- › inkl. variablem Pattymaker-Aufsatz zur einfachen Herstellung von Pattys zwischen 100 g und 170 g
- › Sicherung der Kühlkette durch integrierte Kühlung der Einfüllschale, des Einfülltrichters und Schneidsatzes
- › über Touch-Display einstellbare Kühltemperatur
- › Gehäuse, Schneidsatz, Schnecke, Zylinder, Einfüll- und Auffangschale aus Edelstahl
- › leistungsstarker Motor mit Vor- und Rücklauf und automatischem Pattymaker-Modus
- › inkl. Nachstopfer, Distanzring und Auffangschale sowie Ausziehklaue

Anschlusswert:	1,10 kW / 400 V
B x T x H/mm:	270 x 410 x 545
Artikel-Nr.:	4327
Preis:	3.992,00 €



## BLIXER / KUTTER



Gezahntes Messer, serienmäßig mit abnehmbarer Kappe, um die Reinigung zu erleichtern.

### Blixer 4 V.V. und Blixer 6 – Kutter und Mixer in Einem

Der Blixer vereint die Eigenschaften zweier bekannter Geräte – die eines Fleischwolfs und die eines Emulgator-Mixers. Dank eines Deckels mit Abstreifer und einem tief liegenden patentierten Messer, ermöglicht der Blixer das Mixen und Pürieren aller Arten von rohen und gekochten Lebensmitteln zu flüssigen, halbflüssigen oder breiigen Endprodukten. In weniger als 2 Minuten können Sie 1 kg Karottensalat ohne zusätzliche Flüssigkeit in nur einer Operation pürieren. Wienerschnitzel werden auch in nur 1 Minute gemixt. 3 Minuten werden für Reis genügen. Um den strengsten Hygienenormen zu entsprechen, sind alle mit Lebensmittel in Kontakt kommenden Teile leicht abzunehmen und zu reinigen.

Enthaltenes Zubehör:

- › 1 x 4,5 l oder 7,0 l Edelstahlschüssel
- › 1 x tief liegendes Edelmessermesser mit 2 gekerbten Klingen
- › 1 x Abstreifer
- › 1 x Deckel Grande Vision mit abnehmbarer integrierter Dichtung

Geschwindigkeit:	Essens-Teiln.:	Anschlusswert:	B x T x H/mm:	Artikel-Nr.:	Preis:
300-3500 U/min.	10-50	1,10 kW / 230 V	226 x 304 x 480	33280	2.164,00 €
1500/3000 U/min.	20-100	1,30 kW / 400 V	226 x 304 x 480	33227	2.943,00 €



### R301 Ultra – Kombigerät Kutter und Gemüseschneider

- › zum Schneiden von Kohl, Kopfsalat, ganzen Tomaten etc.
- › zwei Geräte in Einem: 1 x Kutteraufsatz und 1 x Gemüseschneideaufsatz mit gemeinsamem Motorblock
- › Aufsatz mit 2 Einfüllöffnungen für lange/sperrige Gemüsesorten
- › wird ohne Scheibe geliefert, Empfehlung: Schneidscheibe 2 mm, Reibbescheiben 2 mm und 4 x 4 Streifenscheibe
- › Schüsselinhalt: 3,7 l

Geschwindigkeit:	Anschlusswert:	B x T x H/mm:	Artikel-Nr.:	Preis:
1500 U/min.	0,55 kW / 230 V	325 x 300 x 550	2547	1.615,00 €

### Tischkutter R2

- › für grob und fein hacken, emulgieren, verrühren, zerkleinern, kneten und mischen
- › tief liegendes glattes Messer für perfektes Schneiden und Momentbetrieb für größere Schnittpräzision
- › konzipierter Griff für bequeme Handhabung
- › Deckel konzipiert für das Hinzufügen von Flüssigkeiten oder Zutaten während der Verarbeitung
- › industrieller Motor mit direktem Antrieb, 1 Drehzahl: 1500 U/min, solide Antriebswelle aus Edelstahl
- › Schüsselinhalt: 2,9 l, inkl. 1 x glattes Messer
- › empfohlen für 10 bis 20 Gedecke



Geschwindigkeit:	Anschlusswert:	B x T x H/mm:	Artikel-Nr.:	Preis:
1500 U/min.	0,56 kW / 230 V	200 x 280 x 350	22100	981,00 €

Zubehör:	Artikel-Nr.:	Preis:
gezahntes Messer	27138	116,00 €
gekerbtes Messer	27061	116,00 €
glattes Messer	27055	99,00 €

## ROBOT COOK

### Die professionelle kochende Küchenmaschine

Der Robot Cook regt die Fantasie der Küchenchefs an und ist die erste professionelle, kochende Küchenmaschine. Er ist der ideale Helfer bei der Erfindung und Verwirklichung warmer und kalter, herzhafter und süßer Gerichte. Der Robot Cook vereint Technologie mit Innovation und ist somit die ideale Lösung für die optimale Nutzung der Zeit, bei der Zubereitung der Gerichte. Mit ihm lässt sich perfekt emulgieren, zermahlen, pürieren, hacken, vermischen und kneten. Lieferung mit fein gezackten und glatten Klingen.

B x T x H/mm:	225 x 340 x 520
Spannung:	8 A
Drehzahl (U/min.):	500-4500
Max. Heizkraft:	bis zu 140°C - 1,20 kW
Motorleistung:	1,00 kW
Gerätenennleistung:	1,80 kW
Fassungsvermögen Edelstahlschüssel/l:	3,7
Fassungsvermögen Flüssigkeiten/l:	2,5
Artikel-Nr.:	43000R
Preis:	2.610,00 €

robot coupe  
SPECIALIST IN FOOD PREPARATION



● kalt oder ● heiß bis 140°C



## UNIVERSAL-KÜCHENMASCHINEN



### Hochleistungs-Universal-Großküchenmaschine HU 1030-H

Antriebseinheit AE 30-H mit berührungsloses Touchdisplay mit farbig hinterlegten Bedienelementen, höhenverstellbares Fahrgestell mit optimierter Standsicherheit durch Höhenausgleich (25 mm) bei Bodenebenenheiten, zwei Antriebsgeschwindigkeiten und Impulsstufe, Geräteerkennung für den Zusammenbau über die Symbolanzeige, Servicemeldungen wie Zeitanzeige sowie Verpolungsschutz, Anschlusswert: 1,30-1,90 kW / 400 V, Schutzart Elektrik IP 65, GS-Zeichen

- › berührungsloses Touchdisplay
- › Ergonomie am Arbeitsplatz
- › Geräteerkennung
- › Servicemeldungen

Grundgerät B x T x H/mm:	595 x 415 x 208
Artikel-Nr.:	542601
Preis:	4.371,00 €

Zubehör:	Artikel-Nr.:	Preis:
Untergestell höhenverstellbar, fahrbar mit Abstellrichtung	542012	2.622,00 €
Arbeitsgehäuse AG-SG/E S zur Aufnahme von Scheiben und Zylindern	542624	1.696,00 €
Schneidaufsatz für Scheiben und Würfelschneideeinrichtungen	542413	1.141,00 €
Scheiben-Set Top 5	542303	1.726,00 €
Trichteraufsatz für Scheiben, Zylinder und Würfelschneideeinrichtungen	542422	609,00 €
Planeten-, Rühr-, Schlag- und Knetwerk UP 20 S, 20,0 Liter	542691	2.795,00 €
Fleischwolf FW 82 GSF S	542651	1.499,00 €

FEUMMA®





### Antriebseinheit KU 3-1 eco 2

Moderner, energie- und geräuscheffizienter Antrieb mit elektronischer Steuerung und Digitaldisplay und doppelter Sicherheitsabschaltung nach DIN EN-Vorschrift, stabiles und standfestes Hochsockelgehäuse aus Edelstahl, Motorschutzschalter, Anschlusskabel mit Stecker.

Modell:	Anschlusswert:	B x T x H/mm:	Artikel-Nr.:	Preis:
KU 3-1 eco 2	0,37 kW / 230 V / 50 Hz	260 x 420 x 480	540150	1.542,00 €



### Gemüseschneider G 26 K (komplett mit 5 Scheiben)

Mit doppelter Sicherheitsabschaltung gemäß DIN EN-Vorschrift, Aluminium-Schneidgehäuse, teflonbeschichtet mit Antriebsnabe, großem Einfüllschacht-Vorsatz mit Drückplatte, Rettich- und Gurkenschneidvorsatz mit Stopfer, Sicherheitsbügel, Führungswange, Spritzwand, Ausziehgriff für Reib- und Kronenscheiben, 5 Scheiben, spülmaschinenfest (verstellbare Sichelmesserscheibe 0-6 mm, Reibscheibe RB 30, RB 50 und RB 70 und Kronenscheibe K 6).

Modell:	Artikel-Nr.:	Preis:
G 26 K	540875	1.167,00 €



### Planeten-Rühr- und Knetwerk R 5

Ca. 9-Liter-Rührschüssel aus Edelstahl, mit Rührbesen, Flachrührer und Knethaken, zum Rühren und Mischen von Eischnee, Sahne, Mayonnaise und leichten Teigen sowie zum Kneten von Brot-, Hefe- und Schmalzteigen und zum Vermengen von Füllungen und Hackmassen, inkl. klarsichtiger Schutzhaube mit integrierter Sicherheitsabschaltung mit verschließbarer Nachfüllöffnung, Verarbeitungsmenge bis 3,0 kg Fertigmasse, spülmaschinenfest (außer Winkelgetriebe und Besen), Sicherheitsabschaltung, gemäß DIN EN-Vorschrift.

Modell:	Artikel-Nr.:	Preis:
R 5	540827	792,00 €



### Planeten-Rühr- und Knetmaschine PR 21-S und PR 21-ST

Robustes und leistungsstarkes Modell zum Rühren, Kneten und Mischen mit 3 Arbeitsgeschwindigkeiten, 20 Liter-Edelstahl-Kessel und den 3 Arbeitswerkzeugen Rührbesen, Flachrührer und Knethaken. Leichte und schnelle Montage der Werkzeuge. Das Planetengetriebe garantiert hervorragende Verarbeitungsqualität. Schutzgitter mit integrierter Sicherheitsabschaltung, Anschlusskupplung mit Sicherheitsabschaltung gemäß DIN EN-Vorschrift für Aufsteck-Geräte des Krefft Küchenmaschinen-Systems, 2 separate Taster für Start und Stopp, Anschlusskabel mit Stecker, PR 21-ST serienmäßig mit Timer.

Modell:	Anschlusswert:	Gewicht/kg:	B x T x H/mm:	Artikel-Nr.:	Preis:
PR 21-S	0,55 kW / 230 V / 50 Hz	85	530 x 520 x 870	541680	2.898,00 €
PR 21-ST	0,55 kW / 230 V / 50 Hz	85	530 x 520 x 870	541690	2.947,00 €

# UNIVERSAL-KÜCHENMASCHINEN



## Universal-Küchenmaschine SUPRA 6e

Antriebseinheit AE 6e und AE 6e T (Timer), ideal für 50 bis 150 Essen, Gehäuse mit Ständer komplett aus Edelstahl, Maschine mit doppelter Sicherheitsabschaltung, 31 kg, zwei Geschwindigkeiten

Grundgerät B x T x H/mm:	Anschlusswert:	Artikel-Nr.:	Preis:
321 x 337 x 467	0,95-1,10 kW / 400 V	542800	1.492,00 €

Zubehör:	Artikel-Nr.:	Preis:
Universal-Gemüseschneider UGS	542810	885,00 €
Scheiben-Set Top 5	542941	906,00 €
Planeten-, Rühr-, Schlag- und Knetwerk UP 15, 15,0 Liter	542840	1.358,00 €
Fleisch- und Gemüsewolf R 70	542871	690,00 €
Cutteraufsatz CA 35 mit Messer, 3,5 Liter Edelstahlkessel	542896	1.319,00 €



Universal-Gemüseschneider UGS



Planeten-, Rühr-, Schlag- und Knetwerk UP 15



Fleisch- und Gemüsewolf R 70



Cutteraufsatz CA 35



Antriebseinheit AE 6 mit UGS

## Universal-Großküchenmaschine HU 1020-2

Antriebseinheit AE 20-2, Gehäuse aus Edelstahl, zwei Antriebsgeschwindigkeiten und Impulsstufe, Maschine mit Sicherheitsschaltung und Druckklappensteuerung, GS-Zeichen

Grundgerät B x T x H/mm:	Anschlusswert:	Artikel-Nr.:	Preis:
510 x 415 x 208	1,30-1,90 kW / 400 V	542401	2.631,00 €

Zubehör:	Artikel-Nr.:	Preis:
Untergestell fahrbar mit Abstellrichtung	542016	896,00 €
Arbeitsgehäuse AG-SG/E zur Aufnahme von Scheiben und Zylindern	542024	1.610,00 €
Schneidaufsatz für Scheiben und Würfelschneideeinrichtungen	542413	1.141,00 €
Scheiben-Set Top 5	542303	1.726,00 €
Trichteraufsatz, für Scheiben, Zylinder und Würfelschneideeinrichtungen	542422	609,00 €
Planeten-, Rühr-, Schlag und Knetwerk UP 40, 40,0 Liter	542490	3.055,00 €
Fleischwolf FW 82 GSF	542451	1.413,00 €



Schneidaufsatz



Trichteraufsatz



Planeten-, Rühr-, Schlag- und Knetwerk UP 40



Fleisch- und Gemüsewolf





M 4 mit Schneidaufsatz

## M 4 Mehrzweck-Küchenmaschine

- › Maschinen und Komponenten komplett aus Edelstahl, ideal ab 30 Essen
- › Verarbeitung unterschiedlichster Nahrungsmittel, Schneiden, Schrägschnitt, Schnitzeln, Reiben, Passieren, Pürieren, Rühren, Schlagen, Kneten, Zerkleinern, Steaken, Mürben
- › modulares Baukastenkonzept, einfaches Handling
- › 2-fache Sicherheitsabschaltung mit codierten Magneten
- › digitale Steuerung mit Überlastungsschutz
- › 60 Grad kipparer Antrieb zum Passieren und Pürieren

Bezeichnung:	Gewicht/kg:	Anschlusswert:	B x T x H/mm:	Artikel-Nr.:	Preis:
M 4	42	400 V / 50 Hz	315 x 611 x 536	104 000 000	2.025,00 €



## Universalgrundgerät M 4

- › aus Edelstahl

Artikel-Nr.:	561 000 0311
Preis:	304,00 €



## Schneidaufsatz M 4

- › mit Sicherheitsabschaltung inkl. Stopfer
- › Universalgrundgerät nicht im Lieferumfang enthalten

Artikel-Nr.:	104 018 000
Preis:	733,00 €



Bogenmesserscheibe,  
2-flügelig



Bogenmesserscheibe,  
1-flügelig



Rohkostscheibe



Würfelschneider

## Schneidescheiben

Bezeichnung:	mm:	Artikel-Nr.:	Preis:
Bogenmesserscheibe, Edelstahl, 2-flügelig	0-5	561 000 0352	366,00 €
Bogenmesserscheibe, Edelstahl, 1-flügelig	0-10	103 275 000	410,00 €
Streifenschneidescheibe, Edelstahl	2 x 2	561 000 0362	362,00 €
Streifenschneidescheibe, Edelstahl	4 x 4	561 000 0364	337,00 €
Streifenschneidescheibe, Edelstahl	6 x 6	561 000 0366	362,00 €
Streifenschneidescheibe, Edelstahl	8 x 8	561 000 0368	342,00 €
Grundträgerscheibe für Scheibe 371-382	-	568 000 0370	178,00 €
Rohkostscheibe, Edelstahl handgeschärft	2	561 000 0380	101,00 €
Rohkostscheibe, Edelstahl handgeschärft	2,5	561 000 0382	101,00 €
Rohkostscheibe, Edelstahl handgeschärft	3	561 000 0371	96,00 €
Rohkostscheibe, Edelstahl handgeschärft	4	561 000 0374	96,00 €

Bezeichnung:	mm:	Artikel-Nr.:	Preis:
Schnitzelscheibe, Edelstahl handgeschärft	6	561 000 0372	101,00 €
Schnitzelscheibe, Edelstahl handgeschärft	9	561 000 0373	82,00 €
Würfelschneider, komplett Edelstahl	4 x 4 x 5	103 240 100	1.080,00 €
Würfelschneider, komplett Edelstahl	5,5 x 5,5 x 5	103 243 100	1.080,00 €
Würfelschneider, komplett Edelstahl	8 x 8 x 10	103 246 100	926,00 €
Würfelschneider, komplett Edelstahl	11 x 11 x 10	103 250 100	892,00 €
Würfelschneider, komplett Edelstahl	16 x 16 x 10	103 252 100	829,00 €
Würfelschneider, komplett Edelstahl	22 x 22 x 10	103 255 100	800,00 €



## Fleisch- und Gemüsewolf

- › 70 mm mit codierten Lochscheiben
- › Edelstahl, mit Sicherheitsabschaltung
- › mit Fleischschale, Stopfer, Fleischwolfgehäuse, Schnecke, Schneidsatz 3-teilig, codiert, Edelstahl, L&W inkl.: Vorschneider, Messer 4-flügelig, Lochscheibe 8 mm, Messer 4-flügelig, Lochscheibe 4 mm, Distanzring 13 mm

Artikel-Nr.:	104 045 000
Preis:	704,00 €



## Planeten-Rühr-, Schlag- und Knetwerk M4

- › mit Sicherheitsabschaltung
- › mit Planetenrührkopf, Rührkessel 15 l aus Edelstahl, Schlagbesen, Rührbesen, Knethaken und Abdeckhaube

Artikel-Nr.:	104 035 000
Preis:	1.658,00 €



## Set Streifenschneider M4

- › Deckel komplett inkl. Trichter, Magnethalter und Stößel
- › Universalgehäuse sowie die jeweiligen Einsätze sind nicht im Lieferumfang enthalten
- › patentierte Sicherheitsabschaltung nach EU-Norm

Artikel-Nr.:	104 025 100
Preis:	323,00 €

Weiteres Zubehör zum Passieren, Pürieren, Steaken, Mürben auf Anfrage.

# UNIVERSAL-KÜCHENMASCHINEN

## M 50 Mehrzweck-Küchenmaschine

- › schneiden, reiben, schnitzeln, passieren, pürieren, rühren, schlagen, kneten, zerkleinern, steaken und mürben
- › ideal ab 150 Essen täglich
- › Maschine und Zubehör aus Edelstahl
- › Sicherheitsabschaltung
- › 2 Geschwindigkeiten 160/320 U/min.
- › Neuentwicklung Maschinen-Design
- › Schutzklasse IP65 – geschlossenes Gehäuse
- › Easy Fix System – Rührkessel
- › Geräteaufsteckkupplung mit Schnellspaneinrichtung
- › energieoptimiert durch Ein/Aus-Schalter
- › neue OneTouch-Steuerung
- › optional auf Fahrgestell oder mit Unterschrank sowie als Schrankausführung
- › optional mit ausziehbarer Abstellfläche

Bezeichnung:	Gewicht/kg:	Anschlusswert:	B x T x H/mm:	Artikel-Nr.:	Preis:
Antriebsmaschine M 50	52	1,4-1,8 kW / 400 V	310 x 650 x 367	150 000 000	2.806,00 €



### Universalgrundgerät

- › aus Edelstahl
- › Getriebearm Edelstahl
- › spülmaschinengeeignet

Artikel-Nr.:	130 012 200
Preis:	1.822,00 €



### Schneideaufsatz

- › aus Edelstahl
- › mit Sicherheitsabschaltung und Stopfern
- › Universalgrundgerät nicht im Lieferumfang enthalten

Artikel-Nr.:	130 019 000
Preis:	1.302,00 €



## Zubehör

Bezeichnung:	mm:	Artikel-Nr.:	Preis:	Bezeichnung:	mm:	Artikel-Nr.:	Preis:
M 50 Fahrgestell, Edelstahl	-	566 000 0140	1.070,00 €	Schnitzelzylinder, Edelstahl	9	130 070 335	174,00 €
Bogenmesserscheibe, Edelstahl	0-10	130 021 000	612,00 €	Reibezyylinder, Edelstahl	3	130 070 332	174,00 €
Universalaufsatz, Edelstahl	-	566 000 0720	882,00 €	Reibezyylinder, Edelstahl	4	130 070 331	174,00 €
Passierflügel, Edelstahl	-	130 076 005	135,00 €	Kartoffelreibezyylinder, Edelstahl	2	130 070 333	174,00 €
Passierzylinder, Edelstahl	1,5	130 072 100	212,00 €	Flügel für Zylinder 326, 331-337	-	553 100 0330	159,00 €
Passierzylinder, Edelstahl	3,0	130 072 200	169,00 €	Zweikammeraufsatz, Edelstahl	-	566 000 0780	694,00 €
Zylinderaufsatz, Edelstahl	-	566 000 0725	718,00 €	Sichelmesserscheibe, Edelstahl	3	565 000 0383	395,00 €
Rohkostzylinder, Edelstahl	2	130 070 337	217,00 €	Sichelmesserscheibe, Edelstahl	4	565 000 0384	357,00 €
Rohkostzylinder, Edelstahl	3	130 070 336	212,00 €	Sichelmesserscheibe, Edelstahl	6	565 000 0386	357,00 €
Rohkostzylinder, Edelstahl	4	130 070 326	202,00 €	Würfelschneider, Edelstahl	8	549 000 0392	2189,00 €
Schnitzelzylinder, Edelstahl	6	130 070 334	193,00 €	Würfelschneider, Edelstahl	11	549 000 0394	2.136,00 €



### Fleisch- und Gemüeswolf

- › 82 mm mit codierten Lochscheiben
- › Edelstahl, mit Sicherheitsabschaltung
- › mit Fleischschale, Stopfer, Fleischwolfgehäuse, Schnecke, Schneidsatz 5-teilig, codiert, Edelstahl, L&W inkl.: Vorschneider, Messer 4-flügelig, Lochscheibe 8 mm, Messer 4-flügelig, Lochscheibe 3 mm, Distanzring 18 mm sowie Distanzring 36 mm für Umbau auf Schneidsatz, 3-teilig

Artikel-Nr.:	130 049 000
Preis:	1.562,00 €



### Planeten-Rühr-, Schlag- und Knetwerk

- › mit Sicherheitsabschaltung
- › mit Planetenrührkopf, Rührkessel mit Haltering aus Edelstahl, Schlagbesen, Rührbesen 4 mm, Knethaken und Abdeckhaube

Artikel-Nr.:	150 052 000
Preis:	2.845,00 €



### Set Streifenschneider

- › Deckel komplett inkl. Trichter, Magnethalter und Stößel
- › Universalgehäuse sowie die jeweiligen Einsätze sind nicht im Lieferumfang enthalten
- › patentierte Sicherheitsabschaltung nach EU-Norm

Artikel-Nr.:	130 026 100
Preis:	323,00 €

Weiteres Zubehör zum Passieren, Pürieren, Steaken, Mürben auf Anfrage.



**AW R 10**  
Planeten Rühr- und Schlagmaschine

- › Rühren, Schlagen und Kneten von Teigen, Fleisch und schaumigen Massen
- › Boden- oder Tischmodell
- › Werkzeuge und komplette Maschine in Edelstahl
- › Rührkesselinhalt 10 Liter Volumen
- › Abstreifer und patentierter, einfach abnehmbarer, Magnetschutzschirm aus Kunststoff serienmäßig
- › manuelles Kesselanheben und -absenken, elektrische Drehzahlregelung, digitaler Timer, autom. Stopp, programmierbar, Remix, Pausenfunktion und Notstopp
- › Kessel, Rührer, Besen und Kneter komplett aus Edelstahl

Inhalt/l:	B x T x H/mm:	Anschlusswert:	Artikel-Nr.:	Preis:
10	393 x 602 x 639	0,70 kW / 230 V / 50 Hz	301 000 000	2.883,00 €
20	582 x 708 x 787	0,70 kW / 230 V / 50 Hz	301 100 000	3.211,00 €

Weitere Maschinen bis 200 Liter und Zubehör auf Anfrage.



**KODIAK AW R 20.2**  
Planeten Rühr- und Schlagmaschine

- › Rühren, Schlagen und Kneten von Teigen, Fleisch und schaumigen Massen
- › Boden- oder Tischmodell
- › Werkzeuge und komplette Maschine in Edelstahl
- › Rührkesselinhalt 10 Liter Volumen, optional 12 Liter
- › inkl. Kesselrolley (Bodengerät) und patentiertem, einfach abnehmbarem Magnetschutzschirm aus Kunststoff
- › Füße höhenverstellbar
- › manuelles Kesselanheben und -absenken, elektrische Drehzahlregelung, digitaler Timer, Pausenfunktion und Notstopp

Inhalt/l:	B x T x H/mm:	Anschlusswert:	Artikel-Nr.:	Preis:
10	558 x 622 x 1200	0,70 kW / 230 V / 50 Hz	302 000 100	3.982,00 €
20	629 x 770 x 1292	0,70 kW / 230 V / 50 Hz	302 100 100	4.580,00 €

Weitere Maschinen bis 200 Liter und Zubehör auf Anfrage.



**TEDDY AW R 5** Planeten Rühr- und Schlagmaschine

- › kraftvolles Schlagen, Kneten, Rühren
- › einfach zu bedienender Multifunktionsknopf
- › pflegeleichte, hygienische Edelstahlwerkzeuge
- › stufenlose Geschwindigkeitsregulierung
- › 5 Liter Rührkessel mit Deckel
- › Tischgerät inkl. Gitterschutzschirm, Kessel, Rührer, Rührbesen, Knethaken, Spritzschutz aus Kunststoff

Farbe:	B x T x H/mm:	Anschlusswert:	Artikel-Nr.:	Preis:
weiß	240 x 462 x 400	0,30 kW / 230 V / 50 Hz	1500602	1.147,00 €
rot	240 x 462 x 400	0,30 kW / 230 V / 50 Hz	1500601	1.147,00 €
schwarz	240 x 462 x 400	0,30 kW / 230 V / 50 Hz	1500603	1.147,00 €
grau	240 x 462 x 400	0,30 kW / 230 V / 50 Hz	1500604	1.147,00 €



**DMIX 5L** Rührmaschine

- › perfekte Ergebnisse beim Rühren, Schlagen und Kneten
- › einfache Bedienung, ergonomisches Design
- › inkl. 3 Edelstahlwerkzeuge: Besen, Flachrührer und Knethaken
- › Geschwindigkeit stufenlos regelbar
- › alle mit Lebensmitteln in Berührung kommenden Teile sind spülmaschinenfest
- › praktischer, BPA-freier Schutzschirm hebt und senkt den Kessel, inkl. Einfüllhilfe
- › inkl. Kesselerkennung, entspricht der EN454/2015

B x T x H/mm:	Anschlusswert:	Artikel-Nr.:	Preis:
284 x 382 x 434	0,50 kW / 230 V / 50 Hz	rot: 600107	786,00 €
284 x 382 x 434	0,50 kW / 230 V / 50 Hz	weiss: 600136	786,00 €



## 3D FOOD PRINTING SYSTEM

Die Multitalente Procusini 4.0 und Procusini 4.0 Dual, die Procusini Lebensmittel-Refills und die zahlreichen Anwendungen im Procusini Club bilden ein ideal aufeinander abgestimmtes Gesamtsystem.

- › einzigartige Anwendungsvielfalt: Logos, Textbotschaften, exklusive Kleinserien, 3D Objekte, persönliche Handschrift und Freihandzeichnen, Vorlagenbibliothek
- › gewinnen und begeistern Sie Kunden, die das Besondere suchen
- › personalisierte und kreative Lebensmittel von herzhaft bis süß
- › bereits wirtschaftliche Produktion ab Stückzahl 1
- › der Procusini 4.0 Dual halbiert Ihre Produktionszeiten

Bezeichnung:	B x T x H/mm:	Anschlusswert:	Artikel-Nr.:	Preis:
Procusini 4.0	600 x 600 x 650	0,60 kW / 12 V	00017	1.985,00 €
Procusini 4.0 Dual	640 x 600 x 650	0,80 kW / 12 V	00018	2.785,00 €

Zubehör:	Artikel-Nr.:	Preis:
3D Marzipan (8 Refills à 85 g)	natur 10012, gelb 10013, rot 10014, grün 10011, blau 10017	27,80 €
3D Choco (8 Refills à 75 g)	10016	27,80 €
3D Pasta (8 Refills à 45 g)	natur 10100, rot 10103, grün 10102, schwarz 10101	23,60 €
3D Fondant (8 Refills à 85 g)	weiß 10051, gelb 10053	23,60 €



Procusini  
Passion in food creation



## SOUS-VIDE GARER

Für das Sous-vide-kochen bietet fusionchef by Julabo Spitzentechnologie an, die speziell für das Niedertemperaturgaren unter Vakuum entwickelt wurde. Die Pearl Geräte garantieren eine hohe Temperaturkonstanz in beliebigen Behältern mit bis zu 100 Litern Fassungsvermögen. Die starke Umwälzpumpe garantiert die konstante Temperatur gleichmäßig verteilt im gesamten Bad. Die Diamond Geräte vereinen die einzigartigen Vorteile der Pearl Geräte mit zusätzlichen innovativen Funktionen wie noch präzisere Temperatursteuerung, vorprogrammierter Speichertasten für Fleisch, Fisch und Gemüse, einfaches HACCP Datalogging, Kalibrierfunktionen und die Anzeige der Kerntemperatur über einen Kerntemperaturfühler im Gargut. Die Produktpalette von fusionchef by Julabo beinhaltet insgesamt 14 Produkte mit einer großen Auswahl an nützlichem Zubehör.

fusionchef™  
by Julabo



### Pearl M – der Bestseller

- › 1 Timer
- › 27 Liter Becken, weitere Größen verfügbar

B x T x H/mm:	577 x 332 x 424
Anschlusswert:	2,00 kW / 230 V / 50-60 Hz
Gewicht/kg:	15
Beckengröße/l:	27
Artikel-Nr.:	9FT1B27
Preis:	1.723,00 €



### Pearl Z – die flexible Lösung

- › für Behälter von 13-100 Liter Fassungsvermögen
- › ausziehbare Brücke von 350-680 mm

B x T x H/mm:	339 x 190 x 335
Anschlusswert:	2,00 kW / 230 V / 50-60 Hz
Gewicht/kg:	6
Beckengröße/l:	-
Artikel-Nr.:	9FT1113
Preis:	1.237,00 €



### Pearl Einhänger

- › für Behälter von 13-100 Liter Fassungsvermögen
- › einfach einhängen und anschrauben

B x T x H/mm:	133 x 212 x 330
Anschlusswert:	2,00 kW / 230 V / 50-60 Hz
Gewicht/kg:	4,5
Beckengröße/l:	flexibel
Artikel-Nr.:	9FT1000
Preis:	1.034,00 €



Diese und weitere Aufschnittmaschinen finden Sie in unserem **Onlineshop** ...



### Schrägschneider Hanse

- › Alleschneider für hohen Bedienungskomfort
- › Schnittgut rutscht selbsttätig an das Messer heran
- › eloxiertes Aluminiumgehäuse
- › stufenlos einstellbare Schnittstärke 0-15 mm
- › Schlitten für einfache Reinigung abnehmbar
- › inkl. Messerschleifer
- › optional mit Spezial-Brotmesser oder Käsemesser,
- › auch mit 300er Messer und 400 V lieferbar

Modell:	Hanse 250-230
B x T x H/mm:	410 x 475 x 340
Messer ø/mm:	250
Schnittbereich/mm:	210 x 185
Anschlusswert:	0,14 kW / 230 V
Artikel-Nr.:	4090
Preis:	668,00 €



### Senkrechtschneider Juwel

- › Alleschneider für jede Form von Aufschnitt, Fleisch und bei großem Schnittbedarf
- › besonders geeignet für häufigen Schnittgutwechsel
- › eloxiertes Aluminiumgehäuse
- › stufenlos einstellbare Schnittstärke 0-15 mm
- › Schlitten für einfache Reinigung abnehmbar
- › inkl. Messerschleifer
- › optional mit Spezial-Brotmesser oder Käsemesser
- › auch mit 300er oder 350er Messer und 400 V lieferbar

Modell:	Juwel 1-230
B x T x H/mm:	530 x 630 x 400
Messer ø/mm:	250
Schnittbereich/mm:	220 x 175
Anschlusswert:	0,21 kW / 230 V
Artikel-Nr.:	4020
Preis:	1.956,00 €



### Senkrechtschneider GLORIA

- › Alleschneider für jede Form von Aufschnitt, Fleisch etc.
- › abnehmbarer Schlitten (für einfache Reinigung)
- › Schlitten, Anschlagschwert und Schutzsichel aus eloxiertem Aluminium
- › 360° drehbarer Restehalter
- › robuster Daumenschutz aus Edelstahl
- › Sichtschlitze für eine sichere Bedienung
- › Schlittenlauf mit sanftem Anschlag
- › stufenlos einstellbare Schnittstärke 0-13 mm
- › Restehalterplatte mit rauer Oberfläche (sorgt für einen sicheren Halt des Schnittguts beim Schneiden)
- › inkl. Messerschleifer

Modell:	GLORIA 250-230
B x T x H/mm:	565 x 600 x 375
Messer ø/mm:	250
Schnittbereich/mm:	230 x 195
Anschlusswert:	0,30 kW / 230 V
Artikel-Nr.:	4026
Preis:	1.328,00 €

Modell:	GLORIA 300-230
B x T x H/mm:	565 x 600 x 405
Messer ø/mm:	300
Schnittbereich/mm:	230 x 215
Anschlusswert:	0,30 kW / 230 V
Artikel-Nr.:	4027
Preis:	1.642,00 €



### Schwerkraftschneider Diagonal SN

- › Alleschneider für jede Form von Aufschnitt, Fleisch und für jedes Schnittgut mit höchstem Bedienkomfort
- › einfachstes Schneiden – Scheibe für Scheibe
- › besonders geeignet, wenn von einem Schnittgut sehr viel aufgeschnitten wird
- › eloxiertes Aluminiumgehäuse
- › stufenlos einstellbare Schnittstärke 0-15 mm
- › Schlitten für einfache Reinigung abnehmbar
- › inkl. Messerschleifer
- › optional mit Spezial-Brotmesser oder Käsemesser
- › auch mit 250er und 350er Messer sowie als 300er und 350er auch mit 400 V lieferbar

Modell:	Diagonal SN2-230
B x T x H/mm:	560 x 680 x 550
Messer ø/mm:	300
Schnittbereich/mm:	270 x 205
Anschlusswert:	0,37 kW / 230 V
Artikel-Nr.:	4043
Preis:	2.750,00 €



### Automatic 300-400

- › Schwerkraft-Alleschneider mit Automatikgetriebe
- › auf Handbetrieb umschaltbar
- › eloxiertes Aluminiumgehäuse
- › stufenlos einstellbare Schnittstärke 0-15 mm
- › Schlitten für einfache Reinigung abnehmbar
- › inkl. Messerschleifer
- › optional mit Spezial-Brotmesser oder Käsemesser lieferbar
- › optional mit Zählwerk lieferbar (nicht nachrüstbar)

Modell:	Automatic 300-400
B x T x H/mm:	500 x 700 x 650
Messer ø/mm:	300
Schnittbereich/mm:	240 x 220
Anschlusswert:	0,37 kW / 400 V
Artikel-Nr.:	4070
Preis:	4.078,00 €

# AUFSCHNITTMASCHINEN



Concept Line – auf kleinstem Raum clever kombinieren

Neben der Wahl zwischen einem Vertikal- oder Schrägschneider unterscheiden sich die Modelle unter anderem in der Länge des Schlittens und damit auch der Standfläche. Je größer der Schlitten, desto breiter kann das Schnittgut, z.B. das Brot, sein. Je größer das Messer, desto höher – meint auch dicker – kann z.B. der Schinken sein.



## CONCEPT 25 Wandlungsfähiger Alleskönner

- › Baukastenprinzip
- › durch L-förmigen Grundriss kombinieren mit Tablett, Schneidbrettern, Küchenwaagen etc. möglich
- › effizientes Motorkühlsystem / Hybridantrieb
- › geschlossene Messerabdeckplatte
- › Schlitten um 90° klappbar
- › wasserdichte Schaltertechnik
- › inkl. 2-Stufen-Messerschärfer und Spezialöl
- › auch mit 30er Messer lieferbar

B x T x H/mm:	350 x 470 x 376
Aufstellfläche B x T/mm:	315 x 470
Schnittgröße ø/mm:	180
Schnittstärke/mm:	0-20
Anschlusswert:	0,30 kW / 230 V
Artikel-Nr.:	CO25-2St10
Preis:	1.468,00 €



## CONCEPT 30/s Alleskönner als Schrägschneider

- › Baukastenprinzip
- › durch L-förmigen Grundriss kombinieren mit Tablett, Schneidbrettern, Küchenwaagen etc. möglich
- › effizientes Motorkühlsystem / Hybridantrieb
- › geschlossene Messerabdeckplatte
- › Schlitten um 90° klappbar
- › wasserdichte Schaltertechnik
- › inkl. 2-Stufen-Messerschärfer und Spezialöl
- › auch mit 25er Messer lieferbar

B x T x H/mm:	413 x 630 x 445
Aufstellfläche B x T/mm:	220 x 535
Schnittgröße ø/mm:	198
Schnittstärke/mm:	0-20
Anschlusswert:	0,30 kW / 230 V
Artikel-Nr.:	CO30S-2St10
Preis:	2.017,00 €



## Messerschärfer CC 2100 Der richtige Schliff

flexible Abzieh-/Polierscheiben:	hochwertig patentiert
Farbe:	Edelstahl
Messerführung:	Elastomer-Winkelführung
Gehäuse:	Edelstahl / Kunststoff
Anschlusswert:	0,18 kW / 230 V
Artikel-Nr.:	cc2100
Preis:	389,00 €

Die Cera 3 Beschichtung – eine Keramikbeschichtung mit Additiven für beste Gleiteigenschaften – bietet dem Anwender drei wesentliche Vorteile:

- › enorm gesteigerte Abriebfestigkeit gegenüber einer Eloxalbeschichtung
- › keine Schneidgutanhaftung – entspanntes Arbeiten
- › schnelle Reinigung



## MASTER 3020 Allesschneider – Der Allrounder

- › niedrige Bauweise
- › kühle Fläche mit Luftkühlsystem
- › geschlossene Messerabdeckplatte
- › Schlitten, Messerabdeckplatte und Abstreifer sind abnehmbar

B x T x H/mm:	570 x 600 x 420
Aufstellfläche B x T/mm:	440 x 540
Schnittgröße B x H/mm:	260 x 195
Schnittstärke/mm:	0-24
Anschlusswert:	0,50 kW / 230 V
Artikel-Nr.:	MA3023-ST10
Preis:	3.207,00 €



## MASTER SA 3370 Allesschneider – GRAEFs schnellster SA

- › 3 Geschwindigkeiten, Scheibenanzahl programmierbar
- › patentiertes Zuführsystem
- › automatischer Schlittenlauf – auf Handbetrieb umstellbar
- › auch als manuelle Variante lieferbar

B x T x H/mm:	620 x 660 x 510
Aufstellfläche B x T/mm:	440 x 585
Schnittgröße B x H/mm:	300 x 244
Schnittstärke/mm:	0-24
Anschlusswert:	0,45 kW / 230 V / 400 V
Artikel-Nr.:	SA33S23-ST31
Preis:	5.933,00 €



## VA 802 Vollautomat – Mit einer Kreisablage

- › bis zu 4 Stapelablagen
- › integriertes Motorkühlsystem
- › tropfwassergeschützte Folientastatur
- › Veränderung der Ablageposition per Tastendruck

B x T x H/mm:	880 x 600 x 500
Aufstellfläche B x T/mm:	440 x 540
Schnittgröße B x H/mm:	250 x 180
Schnittstärke/mm:	0,5-10 stufenlos
Anschlusswert:	0,50 kW / 230 V / 400 V
Artikel-Nr.:	VA802X
Preis:	10.930,00 €



## VAKUUM-MASCHINEN



**VacBox 370**

B x T x H/mm:	445 x 535 x 405
max. Höhe/mm (bei geöffnetem Deckel):	800
Kammer B x T x H/mm:	370 x 400 x 165
Schweißlänge/mm:	350
Vakuumpumpe:	16 m³/h; alternativ 10 m³/h
Anschlusswert:	0,60 kW / 230 V
Gewicht/kg:	52
Schutzgaseinrichtung:	möglich
Steuerung:	ZS 11; alternativ ZS 21
max. Beutelgröße/mm:	350 x 420
Preis:	2.019,00 €



**VacBox 450**

B x T x H/mm:	625 x 680 x 475
max. Höhe/mm (bei geöffnetem Deckel):	860
Kammer B x T x H/mm:	530 x 435 x 220
Schweißlänge/mm:	2 x 420
Vakuumpumpe:	21 m³/h
Anschlusswert:	0,75 kW / 230 V
Gewicht/kg:	85
Schutzgaseinrichtung:	möglich
Steuerung:	ZS 11; alternativ ZS 21
max. Beutelgröße/mm:	420 x 500 / 4 x 200 x 300
Preis:	3.060,00 €

### Warum Vakuumverpacken

Bei Lebensmitteln bedeutet das: stark gebremstes Wachstum der Mikroorganismen, also erheblich längere Haltbarkeit. Von entscheidender Bedeutung ist dabei, dass in der Packung kein Sauerstoff mehr vorhanden ist.

### Schutzgaseinrichtung

Reine Vakuumverpackungen werden durch den äußeren Luftdruck gepresst. Lockere, poröse oder druckempfindliche Produkte würden die Form verlieren. Schutzgas gleicht den Druck von innen aus. So bleibt die ursprüngliche Form des Verpackungsgutes erhalten. Bei Schutzgas handelt es sich um Stickstoff und Kohlendioxid, die auch in der Atemluft vorkommen, jedoch in gereinigter Form. Es besteht Kennzeichnungspflicht mit dem Hinweis auf der Verpackung: »Unter Schutzatmosphäre verpackt«.

### Ausstattung

Alle VAMA Maschinen sind mit Öl-Wechselanzeige und einem Serviceprogramm ausgestattet. Sie können zwischen den Steuerungstypen ZS 11 und ZS 21 (mit 20 Programmen) wählen. Zusätzlich können alle Maschinentypen mit Schutzgaseinrichtung ausgerüstet werden.



**VacBox 510**

B x T x H/mm:	620 x 680 x 480
max. Höhe/mm (bei geöffnetem Deckel):	960
Kammer B x T x H/mm:	530 x 530 x 180
Schweißlänge/mm:	510
Vakuumpumpe:	21 m³/h
Anschlusswert:	0,75 kW / 230 V
Gewicht/kg:	85
Schutzgaseinrichtung:	möglich
Steuerung:	ZS 11; alternativ ZS 21
max. Beutelgröße/mm:	500 x 500
Preis:	3.088,00 €



**Vama Untergestelle**

passend für VacBox:	300, 370
B x T x H/mm:	500 x 680 x 610
Artikel-Nr.:	UG-VB 300 / 370 / 440
Preis:	487,00 €
passend für VacBox:	450, 510
B x T x H/mm:	600 x 680 x 610
Artikel-Nr.:	UG-VB 450 / 510 / 520
Preis:	471,00 €

# VAKUUM-MASCHINEN



**VP 530 S**

B x T x H/mm:	550 x 775 x 1010
max. Höhe/mm (bei geöffnetem Deckel):	1490
Kammer B x T x H/mm:	445 x 585 x 180
Schweißlänge/mm:	420
Vakuumpumpe:	70 m³/h
Anschlusswert:	3,00 kW / 400 V
Gewicht/kg:	136
Schutzgaseinrichtung:	möglich
Steuerung:	ZS 11; alternativ ZS 21
max. Beutelgröße/mm:	420 x 600
Preis:	4.873,00 €



**VP 860 S**

B x T x H/mm:	860 x 630 x 1010
max. Höhe/mm (bei geöffnetem Deckel):	1410
Kammer B x T x H/mm:	750 x 435 x 185
Schweißlänge/mm:	2 x 420
Vakuumpumpe:	70 m³/h
Anschlusswert:	4,50 kW / 400 V
Gewicht/kg:	166
Schutzgaseinrichtung:	möglich
Steuerung:	ZS 11; alternativ ZS 21
max. Beutelgröße/mm:	420 x 660 / 4 x 200 x 320
Preis:	5.593,00 €



## ZS 11 Steuerung

- › Mikroprozessorgesteuert (Zeitablaufsteuerung)
- › Vakuumzeit, Vakuumhöhe, Vakuum-Schnell-Stop
- › Siegel- und Abkühlzeit
- › LED-Anzeige
- › Warm-up
- › Spritzwassergeschütztes Frontpanel
- › Ölwechsellanzeige
- › optional: Begasung



## ZS 21 Steuerung

- › Speicherung von 20 Programmen
- › Begasungseinrichtung (sensorgesteuert, Digital-Anzeige)
- › Softbelüftung (sensorgesteuert, Digital-Anzeige)
- › Trennsiegelung
- › Intervallvakuum einstellbar (Stoßvakuum)
- › Endwertvakuum mit Siedepunkterkennung
- › Doppelsiegelung (2 Siegeldrähte, einzeln regelbar)
- › Vakuum-Schnell-Stop
- › separates Zu- bzw. Abschalten der Schweißbalken
- › Pumpenreinigungs- und Warm-Up-Taste
- › spritzwassergeschützte Folientastatur



**DC 500**

B x T x H/mm:	1370 x 890 x 1180
max. Höhe/mm (bei geöffnetem Deckel):	1400
Kammer B x T x H/mm:	680 x 670 x 250
Schweißlänge/mm:	2 x 500
Vakuumpumpe:	100 m³/h
Anschlusswert:	5,00 kW / 400 V
Gewicht/kg:	332
Schutzgaseinrichtung:	möglich
Steuerung:	ZS 25
max. Beutelgröße/mm:	500 x 600 / 4 x 240 x 400
Preis:	13.092,00 €



**VP 990 S**

B x T x H/mm:	860 x 875 x 1040
max. Höhe/mm (bei geöffnetem Deckel):	1600
Kammer B x T x H/mm:	750 x 660 x 205
Schweißlänge/mm:	2 x 640
Vakuumpumpe:	70 m³/h; alternativ 100 m³/h
Anschlusswert:	4,50/5,50 kW / 400 V
Gewicht/kg:	227
Schutzgaseinrichtung:	optional erhältlich
Steuerung:	ZS 11; alternativ ZS 21
max. Beutelgröße/mm:	640 x 680
Preis:	6.853,00 €



Das Vakuum wird in den GN-Behältern erzeugt.



**Vorteile:**

- › Vakuumieren direkt in den GN-Behälter
- › durch verringerten Flüssigkeitsverlust erhöhen sich Geschmack, Textur und Beschaffenheit der Ware. Fleisch z.B. verliert (wegen dem im Beutel sonst üblichen Anpressdruck) weniger Saft
- › auch Beeren, Salate sowie Flüssigkeiten und sogar Blumen sind vakuumierbar
- › mehr Frische und mehr Hygiene

**So funktioniert es:**

- › Einfüllen der gut gekühlten Lebensmittel, ggf. mit Abtropfeinsatz (Ausdehnung der Lebensmittel beachten) in den GN-Behälter von Salvis
  - › Luft absaugen mit der VAMA Vakuumpumpe
  - › Öffnen der Behälter (Luft entweicht durch Daumendruck)
  - › Reinigen der Behälter
- Eine Produktschulung sollte vorher durchgeführt werden.

## GREEN VAC

Das Vakuumsystem Salvis GreenVAC ist das einzige Verfahren, welches dieselbe GN-Schale für Vorbereitung, Produktion, Kühlen, Zwischenlagern und Transport unter Hochvakuum und Ausgabe verwendet! Perfekt für das Ausser-Haus-Catering oder die dezentrale Speisenauslieferung. Durch die langjährige Nutzung reduzieren sich Kunststoffabfälle in der Küche um bis zu 65%. Die Lebensmittel bleiben durch den hermetischen Verschluss garantiert länger frisch. Mit dem Sauerstoffentzug beim Vakuumieren wird eine Oxidation bei Lebensmitteln deutlich reduziert und der Verderb wird gehemmt. Längere Haltbarkeiten beeinflussen die Warenkosten positiv und Foodwaste wird vermieden. Sicher wie in einem Safe bleiben die Aromen im Lebensmittel verwahrt. Die Salvis GreenVAC Container sind aus fast 2 mm starkem Chrom-Nickelstahl hergestellt, um dem Hochvakuum entgegenzuwirken. Das Vakuum kann mittels mobilen Pumpen, Tischvakuumeräten mit Schlauchaufsatz oder Doppelkammer-Vakuumaschinen erzielt werden. Die Deckel werden aus klarem, stoßfestem und spülmaschinengeeignetem Hochleistungskunststoff geformt – einmalig und patentiert!

### GreenVAC Behälter-System von Salvis



**Behälter aus CNS**

GN:	Tiefe/mm:	Inhalt/l:	Artikel-Nr.	Preis:	Set (Deckel, Dichtung, Ventil) Artikel-Nr.:	Preis:
1/6	150	1,50	BF 377 939	52,00 €	SR 377 939	84,00 €
1/3	150	3,00	BF 377 947	79,00 €	SR 377 947	123,00 €
1/2	150	5,60	BF 377 944	97,00 €	SR 377 944	150,00 €
1/1	100	7,60	BF 377 940	129,00 €	SR 377 940	224,00 €
1/1	150	13,50	BF 377 941	154,00 €	SR 377 941	249,00 €



**Zubehör**

GN:	Artikel-Nr.:	Deckel Preis:	Deckeldichtung Artikel-Nr.:	Preis:
1/6	BF 377 967	19,00 €	BF 377 971	9,00 €
1/3	BF 377 914	30,00 €	BF 377 917	11,00 €
1/2	BF 377 913	38,00 €	BF 377 916	12,00 €
1/1	BF 377 912	78,00 €	BF 377 915	13,00 €

**Zubehör:**

	Artikel-Nr.:	Preis:
Ventil zu Deckel	BF 377 972	4,00 €
Benennungsschild	BF 377 978	7,00 €
Einlegeboden GN 1/3	BF 377 976	12,00 €
Einlegeboden GN 1/2	BF 377 975	15,00 €
Einlegeboden GN 1/1	BF 377 974	24,00 €
Distanzbolzen zu Einlegeboden 1/1 und 1/2 (Set 4 Stück)	BF 377 963	4,00 €

### Verbinden Sie die VAMA Vakuumpumpe mit dem GreenVAC System von Salvis

Für das GreenVAC System von Salvis: VAMA VacBox 300-Tischgerät mit Vakuumpumpe: 8 m³/h



**VAC Box 300**

B x T x H/mm:	395 x 485 x 370
Vakuumpumpe:	8 m³/h
Gewicht/kg:	40
Schlauchlänge:	2 m
Anschlusswert:	0,45 kW / 230 V
Artikel-Nr.:	VacBox300
Preis:	1.866,00 €

**Anschluss Green VAC für VAC300**

Artikel-Nr.:	G-Vac.für VB
Preis:	306,00 €

**Untergestell für VAC300**

Artikel-Nr.:	UG-VAMA-1
Preis:	487,00 €



## Kompaktwaage im Edelstahlgehäuse (IP67) – PWN5

Schutzklasse IP67, großes LCD-Display mit Hinterleuchtung, Ziffernhöhe 30 mm, abwischbare Folientastatur, abnehmbare Wiegefläche, Edelstahl rostfrei, wiegen, tarieren, frei programmierbare Mindest- und Höchstwerte für Kontrollwägungen mit akustischer Unterstützung, Minusanzeige für Entnahmewägungen, automatische Nullstellung, Überlastanzeige, automatische Abschaltung, Akkustandanzeige, Netz- und Akkubetrieb 230 V Wechselstrom, Akku mit ca. 15 h Betriebsdauer

Modell:	Wiegefläche B x T/mm:	Höchstlast/kg:	Ziffernschritt/g:	Artikel-Nr.:	Preis:
PWN5	180 x 171	5	1	2332	162,00 €

## Portionswaage mit Induktionsladung (IP65) – PWI30

Schnittstellenfreie Induktionsladung – dadurch keine Bildung von Korrosion und Verunreinigung der Schnittstellen, Wiegefläche spülmaschinene geeignet, großes, hinterleuchtetes LCD-Display (mit Lithium-Ionen-Akku), wiegen, tarieren, Unit, automatische Abschaltung, Netz- und Akkubetrieb: 230 V, Akku mit bis zu ca. 120 h Betriebsdauer

Modell:	Wiegefläche B x T/mm:	Höchstlast/kg:	Ziffernschritt/g:	Artikel-Nr.:	Preis:
PWI30	328 x 258	30	1	2334-30	352,00 €

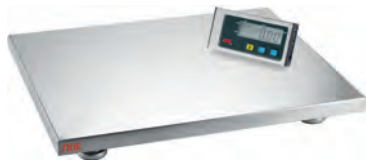

## Elektronische Plattformwaage – Serie EHR

Für einfache Kontrollwägungen, wie Abwiegen von Fleischerkisten, Kartons u.ä. im Wareneingang, Edelstahl-Wiegeplattform, robustes Unterwerk, inkl. angeschlossenem Indikator mit großer LCD-Anzeige, wiegen, tarieren, automatische Abschaltung, inkl. RS232, mit Wandhalterung, serienmäßig Netz- und Batteriebetrieb inkl. Netzteil 230 V

Modell:	Wiegefläche B x T/mm:	Höchstlast/kg:	Ziffernschritt/g:	Artikel-Nr.:	Preis:
EHR1-40	370 x 300	40	10	2870-40	158,00 €
EHR1-60	370 x 300	60	20	2870-60	158,00 €
EHR1-150	370 x 300	150	50	2870-150	158,00 €
EHR7-40	500 x 400	40	10	2878-40	241,00 €
EHR7-60	500 x 400	60	20	2878-60	241,00 €
EHR7-150	500 x 400	150	50	2878-150	241,00 €
EHR7-300	500 x 400	300	100	2878-300	241,00 €



## Ladenwaage für Kantinen und Salatbuffets – Serie LWX200 (geeicht)

Amtlich geeichte Ladenwaage für den Verkaufsbereich, dank Tara-Speicherplätzen für verschiedene Tellergrößen ideal für Kantinen und Salatbuffets, abnehmbare Edelstahl-Wiegefläche, wiegen, tarieren, automatische Preisermittlung nach Stückpreiseingabe, Fixpreisfunktion, Fixtara, 4 Direkt-PLU und 100 Indirekt-PLU alphanumerisch programmierbar, Verkäufer- und kundenseitiges Display (Gewicht, Grundpreis und Gesamtpreis sowie Taragewicht), mit Hinterleuchtung, einfacher Eigenumbau zur Waage mit Hochanzeige, Netzbetrieb, optional Akkubetrieb

Modell:	Wiegefläche B x T/mm:	Höchstlast/kg:	Ziffernschritt/g:	Artikel-Nr.:	Preis:*
LWX200-6	300 x 230	6	1 g < 3 kg > 2 g	2317-6	325,00 €
LWX200-15	300 x 230	15	2 g < 6 kg > 5 g	2317-15	325,00 €
LWX200-30	300 x 230	30	5 g < 15 kg > 10 g	2317-30	325,00 €

## Portionswaage – Serie HW945

Kompakte, äußerst genaue Kontrollwaagen für nicht eichpflichtige Wägungen in Küchen, Bäckereien etc., große LCD-Anzeige hinterleuchtet, wiegen, tarieren, stabiles Kunststoffgehäuse, Edelstahl-Wiegefläche, Netz- und Akkubetrieb



Modell:	Wiegefläche B x T/mm:	Höchstlast/kg:	Ziffernschritt/g:	Artikel-Nr.:	Preis:
HW945-3	260 x 215	3	0,1	2306	181,00 €
HW945-30	260 x 215	30	1	2307	181,00 €

## Portionswaage – 90612

Ähnlich Modell HW945, nicht eichfähig

Modell:	Wiegefläche B x T/mm:	Höchstlast/kg:	Ziffernschritt/g:	Artikel-Nr.:	Preis:
90612-30	295 x 220	30	1	2311	200,00 €

\*inkl. Eichkosten

## Wandwaage – TERREX

Eichfähige Waage mit Anschlagleiste zur Wandmontage, platzsparend und robust z.B. für den Wareneingang, Gehäuse und Klapptisch aus Edelstahl, mit Digitalanzeige im Edelstahlgehäuse (IP65), wiegen, tarieren, Ampelfunktion, Check Weighing, RS232-Schnittstelle, Netzbetrieb, Akkubetrieb (optional), Wandwaage mit Rückwand: Terrex-N (optional)



Terrex L

Modell:	Höchstlast/kg:	Artikel-Nr.:	Preis:
Terrex L-60 + STAN 07	60	2385-60	1.532,00 €
Terrex L-150 + STAN 07	150	2385-150	1.532,00 €

Modell:	Höchstlast/kg:	Artikel-Nr.:	Preis:
Terrex N-60 + STAN 07	60	2382-60	1.941,00 €
Terrex N-150 + STAN 07	150	2382-150	1.941,00 €
Terrex N-300 + STAN 07	300	2382-300	2.126,00 €
Mehrpriest Edelstahl-Fleischgalgen (nur für Terrex N)		2365	190,00 €
Eichkosten 60/150/300 kg, netto		22862	94,00 €

# *Klassiker & Trends*





# GEDECKTER TISCH

## GESCHIRR

218-369



Geschirrserien  
Systemtaugliches Geschirr  
Bankettprogramm  
Feuerfeste Formen  
GN-Behälter  
Büfettprogramm

## BESTECKE

370-417



Besteckserien  
Servier- und Vorlegeteile

## GLASWAREN

418-467



Glasserien  
Einzelgläser  
Eisgläser  
Karaffen und Krüge  
Glasschalen und -teller

Bestellen Sie einfach und bequem  
in unserem **Onlineshop ...**



Preise verstehen sich zzgl. gesetzlicher MwSt.



### PLAYGROUND – Genusskulisse

Eine Einladung zum freien Kombinieren. Eine breite Palette von Anregungen. Ihre Speisenangebote mal ganz anders und überraschend in Szene zu setzen. Guten Appetit!

## TRENDSORTIMENT PLAYGROUND



### PLAYGROUND – Handmade-Style

Ein offenes Sortiment voll spannender Artikel und Accessoires. Gesammelt in aller Welt oder exklusiv entworfen und für Sie zusammengestellt. Erfrischende Akzente, echte Blickfänger und überraschende Plattformen für völlig neue Inszenierungsformen. Als clevere Erweiterung Ihres Repertoires. Ideal zum Spielen der aktuellen Trends. Steinzeug, Holz, Schiefer, Kunststoff, Gusseisen, Leder, Marmor, Glas fügen sich als Begleiter von Porzellan zu einem harmonischen Miteinander auf dem Tisch. Willkommen auf der Spielwiese der gastronomischen Freiheit!



Alle Teile dieser Serie sind auf Anfrage erhältlich.



**SCHÖNWALD**  
Germany



### PLAYGROUND – rustikale Unikate

Natürliche Speisenpräsentation rücken an die Stelle komplizierter, künstlicher Arrangements. Konjunktur hat alles, was natürlich, frisch und selbstgemacht aussieht. Lässige Servierformen mit dem neuen PLAYGROUND Sortiment übersetzen diesen Trend: gusseiserne Cocottes, Schieferplatten, Einmachgläser, Flaschen, Sets aus recyceltem Leder.





## SCOPE

Auch in den Ausführungen SCOPE GLOW GRAY und SCOPE GLOW SEA erhältlich.

Alle Teile der Serie finden Sie in unserem [Onlineshop](#) ...



**BW** BAUSCHER  
GERMANY



## GESCHIRRSERIE SCOPE

### Espressotasse



Inh./l:	ø/mm:	H/mm:	VE:	Artikel-Nr. scope:	Artikel-Nr. scope linea:	Preis:
0 0,09	70	45	12	735259	-	4,39 €
U	120	18	12	716909	736959	2,85 €

### Tasse



Inh./l:	ø/mm:	H/mm:	VE:	Artikel-Nr. scope:	Artikel-Nr. scope linea:	Preis:
0 0,22	99	53	12	735172	-	5,77 €
0 0,28	106	55	12	735178	-	6,43 €
0 0,35	116	61	12	735185	-	7,17 €
U Kombi	165	18	12	736930	736980	3,56 €

### Tasse



Inh./l:	ø/mm:	H/mm:	VE:	Artikel-Nr. scope:	Artikel-Nr. scope linea:	Preis:
0 0,19	77	66	12	735168	-	5,35 €
U Kombi	165	18	12	736930	736980	3,56 €

### Becher



Inh./l:	ø/mm:	H/mm:	VE:	Artikel-Nr. scope:	Artikel-Nr. scope linea:	Preis:
0 0,32	87	89	6	735532	-	6,85 €
U Kombi	165	18	12	736930	736980	3,56 €

### Teller flach coup



Inh./l:	ø/mm:	H/mm:	VE:	Artikel-Nr. scope:	Artikel-Nr. scope linea:	Preis:
-	150	17	12	711215	731265	3,38 €
-	202	17	12	711220	731270	5,95 €
-	261	20	6	711226	731276	9,80 €
-	281	23	6	711228	731278	11,58 €
-	318	24	6	711232	731282	15,15 €

Preise gelten für weißes Porzellan ohne Dekor. / Auf Anfrage erhalten Sie weitere Dekore dieser Serie. / Preise sind **Stückpreise** und gelten nicht für VE.



### Teller tief coup

Inh./l:	ø/mm:	H/mm:	VE:	Artikel-Nr. scope:	Artikel-Nr. scope linea:	Preis:
1,10	240	44	6	731324	731374	8,91 €
1,90	290	54	6	731329	731379	12,93 €



### Platte oval coup

Inh./l:	L x B/mm:	H/mm:	VE:	Artikel-Nr. scope:	Artikel-Nr. scope linea:	Preis:
-	230 x 151	18	4	732223	732273	11,55 €
-	325 x 188	25	4	732232	732282	18,45 €
-	373 x 222	25	4	732237	732287	22,46 €



### Platte oval coup

Inh./l:	L x B/mm:	H/mm:	VE:	Artikel-Nr. scope:	Artikel-Nr. scope linea:	Preis:
-	462 x 182	23	4	732246	732296	29,67 €



### Bowl

Inh./l:	ø/mm:	H/mm:	VE:	Artikel-Nr. scope:	Artikel-Nr. scope linea:	Preis:
0,45	134	62	6	736595	736545	7,70 €
U	191	19	12	716940	736995	4,63 €



### Schale coup

Inh./l:	ø/mm:	H/mm:	VE:	Artikel-Nr. scope:	Artikel-Nr. scope linea:	Preis:
0,06	77	30	24	736108	-	3,53 €
0,19	120	33	6	736112	736162	5,44 €
0,45	161	44	6	736116	736166	7,81 €
0,95	189	62	6	736119	736169	9,70 €
1,40	230	62	6	736123	736173	14,13 €





**Espressotasse**

Inh./l:	ø/mm:	H/mm:	VE:	Artikel-Nr.:	Preis:
0 0,09	63	56	12	695159	5,26 €
Deckel	64	31	12	696409	4,14 €
U	135	19	12	696909	3,84 €
U K. coup	163	20	12	696819	4,27 €



**Tasse**

Inh./l:	ø/mm:	H/mm:	VE:	Artikel-Nr.:	Preis:
0 0,19	85	54	12	695169	6,55 €
Deckel	86	33	12	696419	5,65 €
0 0,22	87	62	12	695172	6,93 €
0 0,26	90	69	6	695176	7,45 €
U Kombi	160	20	12	696919	4,27 €
U K. coup	163	20	12	696819	4,27 €



**Tasse**

Inh./l:	ø/mm:	H/mm:	VE:	Artikel-Nr.:	Preis:
0 0,35	108	67	6	695185	8,60 €
U 2 Spiegel	166	21	12	697135	4,70 €
U K. coup	163	20	12	696819	4,27 €



**Suppentasse**

Inh./l:	ø/mm:	H/mm:	VE:	Artikel-Nr.:	Preis:
0 0,27	101	57	12	692777	8,22 €
Deckel	104	35	12	696427	6,85 €
U 2 Spiegel	166	21	12	697135	4,70 €
U K. coup	163	20	12	696819	4,27 €



**Schale coup**

Inh./l:	ø/mm:	H/mm:	VE:	Artikel-Nr.:	Preis:
0 0,44	130	61	6	696113	8,40 €
Deckel	133	27	6	696444	6,49 €
U 2 Spiegel	211	21	12	697144	6,41 €
0 1,10	197	69	6	696120	12,44 €



**Teller flach Fahne**

Inh./l:	ø/mm:	H/mm:	VE:	Artikel-Nr.:	Preis:
-	165	19	12	690017	6,07 €
-	225	21	6	690022	9,09 €
-	240	21	6	690024	10,16 €
-	260	22	6	690026	11,76 €
-	287	22	6	690029	14,97 €
-	315	22	6	690032	18,18 €



**Teller flach coup**

Inh./l:	ø/mm:	H/mm:	VE:	Artikel-Nr.:	Preis:
-	160	18	12	691216	4,27 €
-	210	20	6	691221	7,85 €
-	240	23	6	691224	10,16 €
-	270	24	6	691227	12,83 €
-	290	26	6	691229	14,97 €
-	310	24	6	691231	17,11 €



**Teller flach coup stapelbar**

Inh./l:	ø/mm:	H/mm:	VE:	Artikel-Nr.:	Preis:
-	256	23	6	691925	11,76 €

Preise gelten für weißes Porzellan ohne Dekor. / Auf Anfrage erhalten Sie weitere Teile und Dekore dieser Serie. / Preise sind **Stückpreise** und gelten nicht für VE.



Teller flach coup quadratisch

Inh./l:	ø/mm:	H/mm:	VE:	Artikel-Nr.:	Preis:
-	88 x 88	20	1	691509	4,36 €
-	200 x 200	20	1	691520	7,14 €
-	270 x 270	20	1	691527	12,83 €



Teller tief Fahne

Inh./l:	ø/mm:	H/mm:	VE:	Artikel-Nr.:	Preis:
0,20	198	37	12	690120	7,50 €
0,32	238	45	6	690124	10,69 €
0,50	287	55	6	690129	15,50 €



Teller tief coup

Inh./l:	ø/mm:	H/mm:	VE:	Artikel-Nr.:	Preis:
0,62	200	37	6	691320	7,50 €
1,00	240	41	6	691324	10,69 €
1,75	290	51	6	691329	15,50 €



Platte coup rechteckig

Inh./l:	ø/mm:	H/mm:	VE:	Artikel-Nr.:	Preis:
-	178 x 89	20	1	692318	7,22 €
-	200 x 150	20	1	692320	9,61 €
-	270 x 200	20	1	692327	17,32 €
-	340 x 200	20	1	692334	24,06 €
-	420 x 200	20	1	692342	31,76 €



Schale asymmetrisch

Inh./l:	ø/mm:	H/mm:	VE:	Artikel-Nr.:	Preis:
0,35	174 x 165	80	6	693367	11,56 €
U 2 Spiegel	211	21	12	697144	6,41 €
0,90	250 x 236	100	6	693375	16,85 €



Schale

Inh./l:	ø/mm:	H/mm:	VE:	Artikel-Nr.:	Preis:
0,11	84	33	12	695708	4,75 €
0,25	112	41	12	695711	6,29 €
0,42	137	45	1	695714	9,50 €
0,75	164	50	6	695716	12,45 €
1,20	192	60	6	695719	18,87 €
1,70	216	70	6	695722	25,29 €
2,80	245	85	6	695725	38,78 €

## GESCHIRRSERIE OPTIONS



**Espressotasse**

Inh./l:	ø/mm:	H/mm:	VE:	Artikel-Nr.:	Preis:
0 0,09	60	66	12	715159	4,39 €
U	120	18	12	716909	2,85 €
U eckig	104 x 104	16	12	717009	2,74 €



**Kaffeetasse**

Inh./l:	ø/mm:	H/mm:	VE:	Artikel-Nr.:	Preis:
0 0,18	76	75	12	715168	5,35 €
0 0,22	75	88	12	715172	5,78 €
U K.	150	17	12	716918	3,38 €
U K. eckig	136 x 136	16	12	717118	3,52 €



**Tasse**

Inh./l:	ø/mm:	H/mm:	VE:	Artikel-Nr.:	Preis:
0 0,26	105	63	12	715176	6,15 €
U K.	150	17	12	716918	3,38 €
U K. eckig	136 x 136	16	12	717118	3,52 €



**Tasse**

Inh./l:	ø/mm:	H/mm:	VE:	Artikel-Nr.:	Preis:
0 0,44	120	79	6	715190	7,70 €
U	191	19	12	716940	4,63 €



**Tasse stapelbar**

Inh./l:	ø/mm:	H/mm:	VE:	Artikel-Nr.:	Preis:
0 0,19	72	72	12	715317	5,35 €
U	147	21	12	716915	3,04 €



**Becher**

Inh./l:	ø/mm:	H/mm:	VE:	Artikel-Nr.:	Preis:
0 0,28	77	112	6	715628	6,42 €
U K.	150	17	12	716918	3,38 €



**Suppentasse**

Inh./l:	ø/mm:	H/mm:	VE:	Artikel-Nr.:	Preis:
0 0,26	105	63	12	712726	6,69 €
U K.	150	17	12	716918	3,38 €
U K. eckig	136 x 136	16	12	717118	3,52 €



Preise gelten für weißes Porzellan ohne Dekor. / Auf Anfrage erhalten Sie weitere Teile und Dekore dieser Serie. / Preise sind **Stückpreise** und gelten nicht für VE.





**Teller flach coup**

Inh./l:	ø/mm:	H/mm:	VE:	Artikel-Nr.:	Preis:
-	150	17	12	711215	3,38 €
-	170	18	12	711217	5,06 €
-	202	17	12	711220	5,95 €
-	229	19	1	711223	8,02 €
-	261	20	6	711226	9,80 €
-	281	23	6	711228	11,58 €
-	301	24	6	711230	13,37 €
-	318	24	6	711232	15,15 €



**Teller flach coup viereckig**

Inh./l:	L x B/mm:	H/mm:	VE:	Artikel-Nr.:	Preis:
-	136 x 136	16	12	711915	3,52 €
-	193 x 193	22	12	711920	6,55 €
-	245 x 245	26	6	711927	9,80 €
-	286 x 286	23	6	711932	13,72 €



**Teller flach coup dreieckig**

Inh./l:	L x B/mm:	H/mm:	VE:	Artikel-Nr.:	Preis:
-	105 x 105	16	12	711511	2,95 €
-	190 x 190	22	12	711520	6,25 €
-	244 x 244	23	6	711525	9,36 €
-	280 x 280	24	6	711532	12,74 €



**Teller tief coup**

Inh./l:	ø/mm:	H/mm:	VE:	Artikel-Nr.:	Preis:
0,52	180	46	12	711318	5,65 €
1,00	239	45	6	711324	8,91 €
1,70	302	51	6	711330	13,81 €



**Teller tief coup viereckig**

Inh./l:	L x B/mm:	H/mm:	VE:	Artikel-Nr.:	Preis:
1,06	268 x 268	50	6	711830	12,30 €



**Teller tief coup dreieckig**

Inh./l:	L x B/mm:	H/mm:	VE:	Artikel-Nr.:	Preis:
1,13	265 x 265	50	6	711630	12,30 €



**Teller halbtief coup**

Inh./l:	ø/mm:	H/mm:	VE:	Artikel-Nr.:	Preis:
0,65	240	32	6	711424	8,91 €
0,87	282	34	6	711428	12,03 €
1,20	307	39	6	711431	14,70 €



**Platte coup rechteckig**

Inh./l:	L x B/mm:	H/mm:	VE:	Artikel-Nr.:	Preis:
-	139 x 94	18	12	712314	5,77 €
-	279 x 183	25	6	712328	15,24 €
-	320 x 231	28	6	712332	18,45 €
-	361 x 231	28	6	712336	21,65 €



**Platte coup schmal rechteckig**

Inh./l:	L x B/mm:	H/mm:	VE:	Artikel-Nr.:	Preis:
-	414 x 212	22	6	712341	25,66 €



**Bowl**

Inh./l:	ø/mm:	H/mm:	VE:	Artikel-Nr.:	Preis:
0,26	105	63	12	716526	5,62 €



**Schale**

Inh./l:	ø/mm:	H/mm:	VE:	Artikel-Nr.:	Preis:
0,32	141	43	12	713014	6,31 €
0,51	165	48	6	713016	8,35 €



**Schale oval**

Inh./l:	L x B/mm:	H/mm:	VE:	Artikel-Nr.:	Preis:
0,08	108 x 61	43	12	713810	3,96 €
0,27	143 x 85	66	12	713364	5,72 €



## GESCHIRRSERIE ENJOY



Kaffeekanne

Inh./l:	ø/mm:	H/mm:	VE:	Artikel-Nr.:	Preis:
0,30	142	120	6	924130	16,02 €



Teekanne

Inh./l:	ø/mm:	H/mm:	VE:	Artikel-Nr.:	Preis:
0,40	172	110	6	924340	19,23 €



Milchgießer

Inh./l:	ø/mm:	H/mm:	VE:	Artikel-Nr.:	Preis:
0,05	62	60	12	924605	4,75 €
0,15	114	90	12	924715	8,31 €
0,30	142	108	6	924730	11,87 €



Zuckertütenbehälter

Inh./l:	L x B/mm:	H/mm:	VE:	Artikel-Nr.:	Preis:
-	128 x 74	44	6	927911	8,91 €



Espressotasse

Inh./l:	ø/mm:	H/mm:	VE:	Artikel-Nr.:	Preis:
0 0,09	61	67	12	925259	4,39 €
U	120 x 115	22	12	927109	3,13 €
U	134	18	12	926909	3,03 €



Tasse

Inh./l:	ø/mm:	H/mm:	VE:	Artikel-Nr.:	Preis:
0 0,18	77	66	12	925168	5,35 €
U Kombi	150 x 141	22	12	927118	3,74 €
U Kombi	174 x 149	22	12	927135	4,31 €
U Kombi	162	19	12	926918	3,56 €

**BAUSCHER**  
GERMANY



Preise gelten für weißes Porzellan ohne Dekor. / Auf Anfrage erhalten Sie weitere Teile und Dekore dieser Serie. / Preise sind **Stückpreise** und gelten nicht für VE.



### Tasse

Inh./l:	ø/mm:	H/mm:	VE:	Artikel-Nr.:	Preis:
O 0,25	97	66	12	925175	6,10 €
U Kombi	150 x 141	22	12	927118	3,74 €
U Kombi	174 x 149	22	12	927135	4,31 €
U Kombi	162	19	12	926918	3,56 €
O 0,35	106	73	6	925185	7,17 €
O 0,44	120	78	6	925194	8,13 €
U Kombi	174 x 149	22	12	927135	4,31 €
U	181	19	12	926935	4,27 €



### Tasse hoch

Inh./l:	ø/mm:	H/mm:	VE:	Artikel-Nr.:	Preis:
O 0,25	80	83	12	925325	6,10 €
U Kombi	150 x 141	22	12	927118	3,74 €
U Kombi	174 x 149	22	12	927135	4,31 €
U Kombi	162	19	12	926918	3,56 €



### Tasse stapelbar

Inh./l:	ø/mm:	H/mm:	VE:	Artikel-Nr.:	Preis:
O 0,18	77	61	12	925118	5,35 €
O 0,25	77	79	12	925125	6,10 €
U Kombi	150 x 141	22	12	927118	3,74 €
U Kombi	174 x 149	22	12	927135	4,31 €
U Kombi	162	19	12	926918	3,56 €



### Becher

Inh./l:	ø/mm:	H/mm:	VE:	Artikel-Nr.:	Preis:
O 0,30	83	98	6	925630	6,63 €
U Kombi	150 x 141	22	12	927118	3,74 €
U Kombi	174 x 149	22	12	927135	4,31 €
U Kombi	162	19	12	926918	3,56 €
O 0,40	91	108	6	925640	7,70 €
O 0,45	92	117	6	925645	8,24 €
U Kombi	174 x 149	22	12	927135	4,31 €
U	181	19	12	926935	4,27 €



### Suppentasse

Inh./l:	ø/mm:	H/mm:	VE:	Artikel-Nr.:	Preis:
O 0,25	97	66	12	922775	6,63 €
U Kombi	150 x 141	22	12	927118	3,74 €
U Kombi	174 x 149	22	12	927135	4,31 €
U Kombi	162	19	12	926918	3,56 €
O 0,35	106	73	6	922785	7,70 €
O 0,44	120	78	6	922794	8,67 €
U Kombi	174 x 149	22	12	927135	4,31 €
U	181	19	12	926935	4,27 €



### Bowl

Inh./l:	ø/mm:	H/mm:	VE:	Artikel-Nr.:	Preis:
0,18	77	66	12	926568	4,82 €
0,35	106	73	6	926585	6,63 €
0,44	120	78	12	926594	7,60 €



### Teller flach Fahne

Inh./l:	ø/mm:	H/mm:	VE:	Artikel-Nr.:	Preis:
-	161	21	12	920016	3,56 €
-	227	22	6	920023	8,02 €
-	262	24	6	920026	9,80 €
-	279	25	6	920028	11,58 €
-	319	26	6	920032	15,15 €



### Teller flach schmale Fahne

Inh./l:	ø/mm:	H/mm:	VE:	Artikel-Nr.:	Preis:
-	162	19	12	920616	3,56 €
-	210	22	12	920621	6,55 €
-	257	29	6	920625	8,91 €
-	280	26	6	920628	11,58 €
-	319	27	6	920632	15,15 €



### Teller tief Fahne

Inh./l:	ø/mm:	H/mm:	VE:	Artikel-Nr.:	Preis:
0,08	161	38	12	920116	3,74 €
0,30	241	46	6	920124	8,91 €
0,50	281	47	6	920128	12,03 €



### Teller flach asymmetrisch

Inh./l:	L x B/mm:	H/mm:	VE:	Artikel-Nr.:	Preis:
-	213 x 194	23	12	921521	7,20 €
-	260 x 241	25	6	921526	10,78 €



### Teller tief asymmetrisch

Inh./l:	L x B/mm:	H/mm:	VE:	Artikel-Nr.:	Preis:
0,95	231 x 214	50	6	921623	9,36 €



### Setplatte asymmetrisch, 3 Spiegel

Inh./l:	L x B/mm:	H/mm:	VE:	Artikel-Nr.:	Preis:
-	261 x 175	23	6	922626	15,08 €



**BAUSCHER**  
GERMANY



## GESCHIRRSERIE MAITRE



**Kaffeekanne**

Inh./l:	ø/mm:	H/mm:	VE:	Artikel-Nr.:	Preis:
0,30	150	124	6	704130	16,02 €



**Milchgießer**

Inh./l:	ø/mm:	H/mm:	VE:	Artikel-Nr.:	Preis:
0,04	52	45	24	114604	2,55 €
0,15	105	73	12	704715	8,31 €
0,30	132	103	6	704730	11,87 €



**Zuckerdose / Zuckerbowl**

Inh./l:	ø/mm:	H/mm:	VE:	Artikel-Nr.:	Preis:
0,25	105	90	6	704925	9,49 €
0,27	99	55	12	706626	6,09 €



**Tasse stapelbar**

Inh./l:	ø/mm:	H/mm:	VE:	Artikel-Nr.:	Preis:
O 0,09	56	58	12	705209	4,39 €
U	126	17	12	706909	3,03 €
U Struktur	120	18	12	706859	3,02 €
O 0,19	72	72	12	705218	5,86 €
O 0,22	71	86	12	705222	6,34 €
U Kombi	160	21	12	706918	3,56 €
U Kombi St.	156	19	12	706868	3,56 €



**Tasse**

Inh./l:	ø/mm:	H/mm:	VE:	Artikel-Nr.:	Preis:
O 0,25	105	61	12	705275	6,10 €
U Kombi	160	21	12	706918	3,56 €
U Kombi St.	156	19	12	706868	3,56 €
O 0,35	117	66	12	705285	7,17 €
U	174	20	12	706935	3,92 €



**Suppentasse stapelbar**

Inh./l:	ø/mm:	H/mm:	VE:	Artikel-Nr.:	Preis:
O 0,27	98	56	12	702826	6,74 €
U Kombi	160	21	12	706918	3,56 €
U Kombi St.	156	19	12	706868	3,56 €



**Teller flach breite Fahne**

Inh./l:	ø/mm:	H/mm:	VE:	Artikel-Nr.:	Preis:
-	161	16	12	700616	3,56 €
-	191	19	12	700619	6,20 €
-	211	20	6	700621	6,55 €
-	241	22	6	700624	8,46 €
-	262	22	6	700626	9,80 €
-	282	23	6	700628	11,58 €
-	319	25	6	700632	15,15 €



**Teller flach Fahne**

Inh./l:	ø/mm:	H/mm:	VE:	Artikel-Nr.:	Preis:
-	172	17	12	700017	5,06 €
-	200	21	12	700020	5,95 €
-	246	21	6	700025	8,91 €
-	277	26	6	700028	11,58 €
-	310	26	6	700032	15,15 €



**Strukturteller flach breite Fahne**

Inh./l:	ø/mm:	H/mm:	VE:	Artikel-Nr.:	Preis:
-	160	16	12	701866	3,56 €
-	210	20	12	701871	6,55 €
-	241	22	6	701874	8,46 €
-	263	22	6	701876	9,80 €
-	282	23	6	701878	11,58 €
-	318	26	6	701882	15,15 €

Preise gelten für weißes Porzellan ohne Dekor. / Auf Anfrage erhalten Sie weitere Teile und Dekore dieser Serie. / Preise sind **Stückpreise** und gelten nicht für VE.



**Teller tief breite Fahne**

Inh./l:	ø/mm:	H/mm:	VE:	Artikel-Nr.:	Preis:
0,09	161	31	12	700716	3,74 €
0,19	200	35	12	700720	6,25 €
0,38	252	44	6	700725	9,36 €
0,47	284	45	6	700728	12,03 €

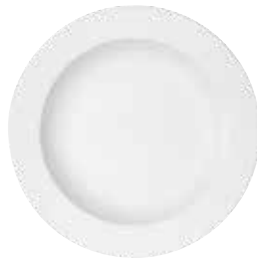

**Teller tief Fahne**

Inh./l:	ø/mm:	H/mm:	VE:	Artikel-Nr.:	Preis:
0,33	233	31	6	700123	8,46 €
0,75	309	41	6	700131	13,23 €



**Strukturteller tief breite Fahne**

Inh./l:	ø/mm:	H/mm:	VE:	Artikel-Nr.:	Preis:
0,35	250	44	6	701975	9,36 €
0,50	283	45	6	701978	12,03 €



**Gourmetteller tief**

Inh./l:	ø/mm:	H/mm:	VE:	Artikel-Nr.:	Preis:
0,30	277	49	6	701928	12,03 €



**Platte oval Fahne**

Inh./l:	L x B/mm:	H/mm:	VE:	Artikel-Nr.:	Preis:
-	302 x 134	25	6	702030	16,84 €
-	446 x 197	32	6	702045	28,87 €
-	330 x 198	28	6	702033	19,25 €
-	384 x 216	35	6	702038	23,26 €



**Schale**

Inh./l:	ø/mm:	H/mm:	VE:	Artikel-Nr.:	Preis:
0,35	122	54	12	705712	3,57 €
0,65	150	65	6	705715	5,28 €
0,85	172	64	6	705717	6,43 €
1,24	203	65	6	705720	8,68 €





**Kaffeekanne**

Inh./l:	ø/mm:	H/mm:	VE:	Artikel-Nr.:	Preis:
0,30	155	135	6	284130	15,71 €



**Milchgießer**

Inh./l:	ø/mm:	H/mm:	VE:	Artikel-Nr.:	Preis:
0,05	60	60	12	284605	4,66 €
0,15	111	83	6	284715	8,15 €



**Zuckerdose / Zuckerbowl**

Inh./l:	ø/mm:	H/mm:	VE:	Artikel-Nr.:	Preis:
0,18	91	82	6	284968	9,32 €



**Espressotasse**

Inh./l:	ø/mm:	H/mm:	VE:	Artikel-Nr.:	Preis:
0 0,09	64	66	12	285259	4,31 €
U Kombi	151	23	12	286918	3,31 €



**Tasse**

Inh./l:	ø/mm:	H/mm:	VE:	Artikel-Nr.:	Preis:
0 0,18	88	55	12	285168	5,25 €
0 0,27	111	55	12	285176	6,09 €
U Kombi	151	23	12	286918	3,31 €
0 0,37	112	71	6	285185	7,03 €
U	181	26	12	286935	4,18 €



**Tasse stapelbar**

Inh./l:	ø/mm:	H/mm:	VE:	Artikel-Nr.:	Preis:
0 0,18	84	54	12	285218	5,25 €
U Kombi	151	23	12	286918	3,31 €



**Suppentasse**

Inh./l:	ø/mm:	H/mm:	VE:	Artikel-Nr.:	Preis:
0 0,27	111	55	12	282776	6,62 €
U Kombi	151	23	12	286918	3,31 €



**Teller flach Fahne**

Inh./l:	ø/mm:	H/mm:	VE:	Artikel-Nr.:	Preis:
-	159	17	12	280016	3,49 €
-	210	21	6	280021	6,43 €
-	261	25	6	280026	9,62 €
-	291	26	6	280029	12,23 €
-	318	28	6	280032	14,86 €



**Teller flach steile Fahne**

Inh./l:	ø/mm:	H/mm:	VE:	Artikel-Nr.:	Preis:
-	162	25	12	281816	3,49 €
-	220	30	6	281823	7,43 €
-	262	37	6	281826	9,62 €
-	287	40	6	281829	12,23 €
-	310	40	6	281831	13,98 €



**Cloche**

für Teller flach steile Fahne 31, Teller tief steile Fahne 29

Inh./l:	ø/mm:	H/mm:	VE:	Artikel-Nr.:	Preis:
-	226	92	3	283729	14,62 €



**Teller tief steile Fahne**

Inh./l:	ø/mm:	H/mm:	VE:	Artikel-Nr.:	Preis:
0,13	160	37	12	281916	3,66 €
0,28	219	46	6	281922	7,86 €
0,34	251	49	6	281925	9,18 €
0,50	288	51	6	281929	12,68 €



**Teller halbtief Fahne**

Inh./l:	ø/mm:	H/mm:	VE:	Artikel-Nr.:	Preis:
0,17	200	37	6	280220	6,12 €

Preise gelten für weißes Porzellan ohne Dekor. / Auf Anfrage erhalten Sie weitere Teile und Dekore dieser Serie. / Preise sind **Stückpreise** und gelten nicht für VE.



Gourmetteller

Inh./l:	ø/mm:	H/mm:	VE:	Artikel-Nr.:	Preis:
-	290	32	6	281429	12,23 €



Gourmetteller tief

Inh./l:	ø/mm:	H/mm:	VE:	Artikel-Nr.:	Preis:
-	290	51	6	281329	12,68 €



Platte oval steile Fahne

Inh./l:	L x B/mm:	H/mm:	VE:	Artikel-Nr.:	Preis:
-	202 x 135	32	6	282020	9,43 €
-	240 x 188	32	6	282024	11,95 €
-	319 x 233	43	6	282032	18,09 €
-	356 x 258	48	6	282036	21,23 €



Schale

Inh./l:	ø/mm:	H/mm:	VE:	Artikel-Nr.:	Preis:
0,65	150	70	6	283165	9,65 €
1,16	177	84	6	283168	15,00 €
2,00	220	99	3	283172	23,82 €



Schale oval

Inh./l:	L x B/mm:	H/mm:	VE:	Artikel-Nr.:	Preis:
0,80	204 x 132	74	6	283370	11,23 €





## GESCHIRRSERIE POTTERY

### POTTERY – für Individualisten

Individualität und Ursprünglichkeit sind das besondere Thema von POTTERY. Die Dekore der großen Teller, Platten und feinen Schälchen überzeugen mit der Optik und Haptik keramischer Oberflächen. Kräftige Töne treffen auf Naturfarben und geben dem Porzellan eine ganz neue, natürliche Ästhetik. Dabei macht die konsequente handwerkliche Anmutung jeden einzelnen Artikel zu einem Unikat. So bietet POTTERY kreativen Raum, Speisen attraktiv zu präsentieren – von asiatisch bis Bistro. Natürlich genießt das gesamte Sortiment in seinem keramischen Look den gewohnt hohen Qualitätsstandard von Hartporzellan inklusive spülmaschinenfester Inglassurdekore.



**SCHÖNWALD**  
Germany



Alle Teile dieser Serie sind auf Anfrage erhältlich.





### POTTERY – kontrastreich kombinieren

Drei unterschiedliche Dekorkonzepte ermöglichen ein Spiel aus verschiedenen Farben und Oberflächen. POTTERY UNIQUE überzeugt mit zarten Sprenkeln in White, Lightgrey, Darkgrey und Red. POTTERY JADE beeindruckt durch einen eleganten glatten Look, während POTTERY FROSTED BLACK sich mit einer matten Oberfläche in Schieferoptik präsentiert.



## GESCHIRRSERIE SHABBY CHIC



Espressotasse

Inh./l:	ø/mm:	H/mm:	VE:	Artikel-Nr.:	Preis:
0 0,09	59	60	12	9015259	6,32 €
U	111	17	12	9116909	3,84 €



Tasse hoch

Inh./l:	ø/mm:	H/mm:	VE:	Artikel-Nr.:	Preis:
0 0,19	73	80	12	9015070	8,02 €
0 0,25	75	92	6	9015626	8,78 €
U Kombi	147	22	12	9016927	4,86 €



Kaffeebecher

Inh./l:	ø/mm:	H/mm:	VE:	Artikel-Nr.:	Preis:
0 0,30	79	99	6	9015630	9,55 €



Teller flach coup

Inh./l:	ø/mm:	H/mm:	VE:	Artikel-Nr.:	Preis:
-	150	17	12	9331215	5,41 €
-	170	18	12	9331217	8,10 €
-	202	17	12	9331221	9,52 €
-	229	19	6	9331223	12,83 €
-	261	20	6	9331227	15,68 €
-	281	23	6	9331228	18,53 €
-	301	24	6	9331230	21,39 €
-	318	24	6	9331232	24,24 €

**SCHÖNWALD**  
Germany



Auf Anfrage erhalten Sie weitere Dekore der Schalen dieser Serie. / Preise sind Stückpreise und gelten nicht für VE.



**Teller flach coup eckig**

Inh./l:	L x B/mm:	H/mm:	VE:	Artikel-Nr.:	Preis:
-	205 x 205	29	12	9131520	10,48 €
-	238 x 238	30	6	9131524	14,98 €
-	273 x 273	31	6	9131527	18,82 €



**Teller halbtief coup eckig**

Inh./l:	L x B/mm:	H/mm:	VE:	Artikel-Nr.:	Preis:
-	120 x 120	24	12	9131712	6,85 €
-	166 x 166	30	6	9131716	8,94 €
-	238 x 238	42	6	9131724	15,68 €

**SHABBY CHIC – Handmade-Look**

Die SHABBY CHIC Dekore sind die zweifellos spannendste Version des trendigen Handmade-Looks. Die acht Varianten in grau-blauer Tonalität und Steinoptik entdecken den Charme der Nostalgie. Sie erzählen Geschichten und wecken Assoziationen an kunstvolle orientalische Ornamentik.

Weitere Infos und Ergänzungssteile finden Sie in unserem **Onlineshop ...**



**Teller halbtief coup**

Inh./l:	ø/mm:	H/mm:	VE:	Artikel-Nr.:	Preis:
0,95	240	37	6	9331424	14,26 €
1,40	280	40	6	9331428	19,12 €



**Teller tief coup**

Inh./l:	ø/mm:	H/mm:	VE:	Artikel-Nr.:	Preis:
0,70	210	40	6	9021322	9,86 €
1,00	240	45	6	9021324	14,26 €
1,50	281	48	6	9021328	19,12 €

Nr. 63070  
SHABBY CHIC 1

Nr. 63071  
SHABBY CHIC 2

Nr. 63072  
SHABBY CHIC 3

Nr. 63073  
SHABBY CHIC 4

Nr. 63074  
SHABBY CHIC 5

Nr. 63075  
SHABBY CHIC 6

Nr. 63076  
SHABBY CHIC 7

Nr. 63077  
SHABBY CHIC 8



**Snackplatte**

Inh./l:	L x B/mm:	H/mm:	VE:	Artikel-Nr.:	Preis:
-	310 x 170	27	6	9332331	31,06 €



**Burgerplatte**

Inh./l:	L x B/mm:	H/mm:	VE:	Artikel-Nr.:	Preis:
-	362 x 199	33	6	9332336	38,11 €



**Sushiplatte**

Inh./l:	L x B/mm:	H/mm:	VE:	Artikel-Nr.:	Preis:
-	301 x 107	11	12	9332630	29,65 €



**Reisschale**

Inh./l:	ø/mm:	H/mm:	VE:	Artikel-Nr.:	Preis:
0,35	125	60	12	9336664	10,74 €



**Schale**

Inh./l:	ø/mm:	H/mm:	VE:	Artikel-Nr.:	Preis:
0,07	67	31	24	9335706	6,40 €



**Salat rund**

Inh./l:	ø/mm:	H/mm:	VE:	Artikel-Nr.:	Preis:
0,48	157	45	6	9133166	13,18 €
0,80	178	56	6	9133168	18,32 €

Dekor-Nr. bei Ihrer Bestellung angeben



**SCHÖNWALD**  
Germany

## GESCHIRRSERIE ALLURE



**Kaffeekanne**

Inh./l:	L x B/mm:	H/mm:	VE:	Artikel-Nr.:	Preis:
0,32	157 x 91	111	6	9124130	19,23 €



**Milchgießer**

Inh./l:	L x B/mm:	H/mm:	VE:	Artikel-Nr.:	Preis:
0,15	122 x 71	83	6	9124715	9,97 €
0,30	157 x 91	103	6	9124730	14,24 €



**Zuckerdose / Zuckerstückbehälter**

Inh./l:	ø/mm:	H/mm:	VE:	Artikel-Nr.:	Preis:
0,22	105	70	6	9124922	10,86 €
0,25	79	81	6	9127901	6,68 €



**Arabic Coffee Cup**

Inh./l:	ø/mm:	H/mm:	VE:	Artikel-Nr.:	Preis:
0,07	65	48	6	9126657	4,37 €



**Tasse hoch**

Inh./l:	L x B/mm:	H/mm:	VE:	Artikel-Nr.:	Preis:
0 0,09	61	52	12	9125158	5,14 €
U	134	18	12	9126908	3,63 €
0 0,18	79	63	12	9125169	6,55 €
0 0,25	79	81	6	9125175	7,32 €
U Kombi	165	19	12	9126919	4,27 €



**Tasse nieder**

Inh./l:	ø/mm:	H/mm:	VE:	Artikel-Nr.:	Preis:
0 0,23	101	51	12	9125172	6,93 €
0 0,29	109	54	12	9125179	7,83 €
U Kombi	165	19	12	9126919	4,27 €



**Tasse Café au lait**

Inh./l:	ø/mm:	H/mm:	VE:	Artikel-Nr.:	Preis:
0 0,38	119	60	12	9125187	8,86 €
U Kombi	165	19	12	9126919	4,27 €



**Becher**

Inh./l:	ø/mm:	H/mm:	VE:	Artikel-Nr.:	Preis:
0 0,33	85	95	6	9125582	8,22 €



**Suppentasse**

Inh./l:	ø/mm:	H/mm:	VE:	Artikel-Nr.:	Preis:
0 0,29	109	54	12	9122779	8,47 €
U Kombi	165	19	12	9126919	4,27 €



**Cloche (für Teller tief Fahne 28)**

Inh./l:	ø/mm:	H/mm:	VE:	Artikel-Nr.:	Preis:
-	154	88	1	9126428	23,10 €



**Teller flach Fahne**

Inh./l:	ø/mm:	H/mm:	VE:	Artikel-Nr.:	Preis:
-	169	20	12	9120017	6,07 €
-	221	21	12	9120022	9,09 €
-	260	23	6	9120026	11,76 €
-	289	25	6	9120029	14,97 €
-	314	22	6	9120031	17,11 €



**Teller flach coup**

Inh./l:	ø/mm:	H/mm:	VE:	Artikel-Nr.:	Preis:
-	160	18	12	9121216	4,27 €
-	211	20	6	9121221	7,85 €
-	240	23	6	9121224	10,16 €
-	270	24	6	9121227	12,83 €
-	291	26	6	9121229	14,97 €
-	308	25	6	9121231	17,11 €



**Teller tief Fahne**

Inh./l:	ø/mm:	H/mm:	VE:	Artikel-Nr.:	Preis:
0,24	248	45	6	9120125	11,23 €
0,35	280	52	6	9120128	14,43 €

Preise gelten für weißes Porzellan ohne Dekor. / Auf Anfrage erhalten Sie weitere Teile und Dekore dieser Serie. / Preise sind **Stückpreise** und gelten nicht für VE.



Teller tief coup

Inh./l:	ø/mm:	H/mm:	VE:	Artikel-Nr.:	Preis:
0,80	215	40	6	9121321	8,21 €
1,40	260	50	6	9121326	12,30 €



Salat rund

Inh./l:	ø/mm:	H/mm:	VE:	Artikel-Nr.:	Preis:
0,43	158	46	12	9123165	8,99 €
0,90	181	61	6	9123168	15,02 €



Platte oval Fahne

Inh./l:	L x B/mm:	H/mm:	VE:	Artikel-Nr.:	Preis:
-	230 x 168	20	12	9122023	13,86 €
-	300 x 218	19	6	9122030	20,21 €
-	341 x 248	23	6	9122034	24,06 €
-	383 x 278	26	6	9122038	27,91 €



Platte oval asymmetrisch

Inh./l:	ø/mm:	H/mm:	VE:	Artikel-Nr.:	Preis:
-	180 x 97	20	12	9122618	11,09 €
-	301 x 163	27	6	9122630	22,33 €
-	361 x 196	31	6	9122636	28,68 €



Bowl

Inh./l:	ø/mm:	H/mm:	VE:	Artikel-Nr.:	Preis:
0,23	101	51	12	9126572	6,29 €
0,29	109	54	12	9126579	7,19 €
0,38	119	60	12	9126587	8,22 €



Deckel für Bowl

Inh./l:	ø/mm:	H/mm:	VE:	Artikel-Nr.:	Preis:
-	107	23	6	9126422	4,13 €
-	110	29	6	9126429	4,84 €
-	123	29	6	9126437	5,70 €



Dip-Schälchen

Inh./l:	ø/mm:	H/mm:	VE:	Artikel-Nr.:	Preis:
0,07	80	30	12	9125708	4,37 €



Gourmetkaraffe

Inh./l:	ø/mm:	H/mm:	VE:	Artikel-Nr.:	Preis:
0,16	62	129	6	9124615	8,55 €



Salz- und Pfeffermühle

Bez.:	ø/mm:	H/mm:	VE:	Artikel-Nr.:	Preis:
Salz	68	148	1	9124010	56,58 €
Pfeffer	68	148	1	9124020	56,58 €



Kaffeekanne

Inh./l:	L x B/mm:	H/mm:	VE:	Artikel-Nr.:	Preis:
0,32	151 x 97	110	6	9344130	16,02 €
0,62	191 x 120	140	4	9344160	23,64 €



Milchgießer

Inh./l:	ø/mm:	H/mm:	VE:	Artikel-Nr.:	Preis:
0,03	44	44	24	9344603	4,27 €
0,17	71	72	12	9344715	8,31 €



Zuckertütenbehälter

Inh./l:	L x B/mm:	H/mm:	VE:	Artikel-Nr.:	Preis:
0,12	100 x 55	40	24	9347901	4,17 €



Tasse hoch

Inh./l:	ø/mm:	H/mm:	VE:	Artikel-Nr.:	Preis:
0 0,10	67	70	12	9345260	4,49 €
U Kombi	128	18	12	9346909	3,03 €
0 0,19	83	84	12	9345268	5,35 €
U Kombi	158	20	12	9346918	3,56 €



Tasse halbhoch

Inh./l:	ø/mm:	H/mm:	VE:	Artikel-Nr.:	Preis:
0 0,22	98	66	12	9345272	5,78 €
0 0,30	115	62	12	9345280	6,63 €
U Kombi	158	20	12	9346918	3,56 €



Tasse Café au lait

Inh./l:	ø/mm:	H/mm:	VE:	Artikel-Nr.:	Preis:
0 0,38	117	72	12	9345290	7,70 €
U Kombi	158	20	12	9346918	3,56 €



Tasse

Inh./l:	ø/mm:	H/mm:	VE:	Artikel-Nr.:	Preis:
0 0,09	62	53	12	9345159	4,39 €
U Kombi	128	18	12	9346909	3,03 €
0 0,20	82	63	12	9345170	5,56 €
U Kombi	158	20	12	9346918	3,56 €



Tasse stapelbar

Inh./l:	ø/mm:	H/mm:	VE:	Artikel-Nr.:	Preis:
0 0,09	63	50	12	9345109	4,39 €
U Kombi	128	18	12	9346909	3,03 €
0 0,20	81	56	12	9345118	5,35 €
0 0,25	89	65	12	9345125	6,10 €
U Kombi	158	20	12	9346918	3,56 €



Kaffebecher

Inh./l:	ø/mm:	H/mm:	VE:	Artikel-Nr.:	Preis:
0 0,28	79	95	6	9345628	6,42 €



Preise gelten für cremefarbenes Porzellan ohne Dekor. / Auf Anfrage erhalten Sie weitere Teile und Dekore dieser Serie. / Preise sind Stückpreise und gelten nicht für VE.



### Suppentasse / Suppentasse stapelbar

Inh./l:	ø/mm:	H/mm:	VE:	Artikel-Nr.:	Preis:
O 0,28	101	56	12	9342728	6,96 €
O 0,30	115	62	12	9342880	7,17 €
U Kombi	158	20	12	9346918	3,56 €
O 0,50	139	59	12	9345150	9,31 €
U	199	24	12	9347101	4,98 €



### Teller flach Fahne glatt

Inh./l:	ø/mm:	H/mm:	VE:	Artikel-Nr.:	Preis:
-	160	17	12	9340016	3,56 €
-	200	19	12	9340020	5,95 €
-	235	22	6	9340024	8,46 €
-	270	23	6	9340027	10,69 €
-	290	25	6	9340029	12,47 €
-	309	24	6	9340031	14,26 €
-	339	25	6	9340034	16,93 €



### Teller flach Fahne Struktur

Inh./l:	ø/mm:	H/mm:	VE:	Artikel-Nr.:	Preis:
-	160	17	12	9340066	3,56 €
-	200	19	12	9340070	5,95 €
-	235	22	6	9340074	8,46 €
-	270	23	6	9340077	10,69 €
-	290	25	6	9340079	12,47 €
-	309	24	6	9340081	14,26 €
-	339	25	6	9340084	16,93 €



### Teller tief Fahne glatt

Inh./l:	ø/mm:	H/mm:	VE:	Artikel-Nr.:	Preis:
0,07	160	32	12	9340116	3,74 €
0,14	200	37	12	9340120	6,25 €
0,25	228	40	6	9340123	8,46 €
0,30	258	45	6	9340126	10,25 €
0,35	295	47	6	9340130	13,81 €



### Teller tief Fahne Struktur

Inh./l:	ø/mm:	H/mm:	VE:	Artikel-Nr.:	Preis:
0,07	160	32	12	9340166	3,74 €
0,14	200	37	12	9340170	6,25 €
0,30	258	45	6	9340176	10,25 €
0,35	295	47	6	9340180	13,81 €



### Teller rechteckig glatt

Inh./l:	L x B/mm:	H/mm:	VE:	Artikel-Nr.:	Preis:
-	212 x 145	29	6	9340321	10,26 €
-	321 x 215	30	6	9340332	18,45 €



### Teller quadratisch glatt

Inh./l:	L x B/mm:	H/mm:	VE:	Artikel-Nr.:	Preis:
-	213 x 213	28	6	9340521	11,87 €



### Salat rund

Inh./l:	ø/mm:	H/mm:	VE:	Artikel-Nr.:	Preis:
0,31	130	50	6	9343163	6,21 €
0,50	151	57	6	9343165	8,24 €
1,00	184	70	6	9343168	13,59 €
1,62	216	82	6	9343171	20,22 €



### Platte Fahne

Inh./l:	L x B/mm:	H/mm:	VE:	Artikel-Nr.:	Preis:
-	263 x 201	23	6	9342026	13,63 €
-	293 x 224	24	6	9342029	16,04 €
-	332 x 253	26	6	9342033	19,25 €
-	383 x 296	28	4	9342038	23,26 €



### Bowl

Inh./l:	ø/mm:	H/mm:	VE:	Artikel-Nr.:	Preis:
0,22	98	66	12	9345372	5,24 €
0,30	115	62	12	9345380	6,10 €



### Bowl stapelbar

Inh./l:	ø/mm:	H/mm:	VE:	Artikel-Nr.:	Preis:
0,28	101	56	12	9345329	5,89 €



## GESCHIRRSERIE WELCOME



Tasse nieder

Inh./l:	ø/mm:	H/mm:	VE:	Artikel-Nr.:	Preis:
0 0,23	97	59	12	9385272	6,36 €
0 0,28	105	63	12	9385278	7,06 €
U Kombi	156	19	12	9356918	3,92 €



Tasse hoch

Inh./l:	ø/mm:	H/mm:	VE:	Artikel-Nr.:	Preis:
0 0,10	61	67	12	9385260	4,94 €
U	124	16	12	9386910	3,13 €
0 0,19	76	78	12	9385268	5,89 €
0 0,24	81	87	12	9385274	6,59 €
U Kombi	156	19	12	9356918	3,92 €



Becher

Inh./l:	ø/mm:	H/mm:	VE:	Artikel-Nr.:	Preis:
0,30	81	108	6	9385630	7,30 €



Suppenschale

Inh./l:	ø/mm:	H/mm:	VE:	Artikel-Nr.:	Preis:
0,35	140	60	12	9023112	6,93 €

**SCHÖNWALD**  
Germany



Teller flach coup

Inh./l:	ø/mm:	H/mm:	VE:	Artikel-Nr.:	Preis:
-	124	16	12	9381212	3,13 €
-	155	19	12	9381215	3,72 €
-	217	27	6	9381222	8,33 €
-	269	31	6	9381226	10,78 €
-	313	34	6	9381231	15,68 €



Teller tief coup

Inh./l:	ø/mm:	H/mm:	VE:	Artikel-Nr.:	Preis:
0,27	158	30	12	9381316	4,11 €
0,65	221	38	6	9381322	8,82 €
0,80	277	44	6	9381328	13,23 €



Pastateller

Inh./l:	ø/mm:	H/mm:	VE:	Artikel-Nr.:	Preis:
1,00	248	53	6	9021325	10,10 €



Salat

Inh./l:	ø/mm:	H/mm:	VE:	Artikel-Nr.:	Preis:
0,45	174	70	1	9383167	8,47 €
0,90	205	68	1	9383170	13,77 €
1,25	245	73	1	9383174	17,89 €
3,00	308	102	1	9383180	38,49 €

Preise gelten für cremefarbenes Porzellan ohne Dekor. / Auf Anfrage erhalten Sie weitere Teile und Dekore dieser Serie. / Preise sind Stückpreise und gelten nicht für VE.





### Bowl

Inh./l:	ø/mm:	H/mm:	VE:	Artikel-Nr.:	Preis:
0,33	130	66	6	9383163	7,06 €



### Platte coup oval

Inh./l:	L x B/mm:	H/mm:	VE:	Artikel-Nr.:	Preis:
-	260 x 126	29	6	9382226	15,00 €



### Platte coup oval

Inh./l:	L x B/mm:	H/mm:	VE:	Artikel-Nr.:	Preis:
-	179 x 88	23	12	9382218	5,89 €
-	330 x 141	33	6	9382233	21,17 €
-	382 x 158	33	6	9382238	25,58 €



### Schale

Inh./l:	ø/mm:	H/mm:	VE:	Artikel-Nr.:	Preis:
0,23	97	59	12	9385372	5,77 €
0,28	105	63	6	9385378	6,47 €



### Dip-Schälchen

Inh./l:	ø/mm:	H/mm:	VE:	Artikel-Nr.:	Preis:
-	90	22	24	9385709	4,15 €





**Speisplatte eckig**

Inh./l:	L x B/mm:	H/mm:	VE:	Artikel-Nr.:	Preis:
-	205 x 154	17	12	9332320	10,58 €
-	328 x 211	18	6	9332333	21,17 €



**Schälchen eckig**

Inh./l:	L x B/mm:	H/mm:	VE:	Artikel-Nr.:	Preis:
-	70 x 70	19	24	9336107	5,53 €



**Sushiplatte**

Inh./l:	L x B/mm:	H/mm:	VE:	Artikel-Nr.:	Preis:
-	301 x 107	11	12	9332630	18,53 €



**Reisschale**

Inh./l:	ø/mm:	H/mm:	VE:	Artikel-Nr.:	Preis:
0,34	126	60	12	9336664	6,71 €



**Schale oval**

Inh./l:	L x B/mm:	H/mm:	VE:	Artikel-Nr.:	Preis:
0,31	157 x 121	56	6	9333366	6,83 €
0,63	202 x 156	75	6	9333370	10,59 €
1,15	247 x 187	88	6	9333374	16,71 €



**Porzellanlöffel**

Inh./l:	L x B/mm:	H/mm:	VE:	Artikel-Nr.:	Preis:
-	130 x 45	39	24	9331913	6,29 €



**Dip-Schälchen**

Inh./l:	ø/mm:	H/mm:	VE:	Artikel-Nr.:	Preis:
0,09	73	33	12	9336007	4,24 €



**Stäbchen Bänkchen**

Inh./l:	L x B/mm:	H/mm:	VE:	Artikel-Nr.:	Preis:
-	65 x 20	20	24	9331900	3,51 €



**Schale**

Inh./l:	ø/mm:	H/mm:	VE:	Artikel-Nr.:	Preis:
0,07	67	31	24	9335706	4,00 €



Preise gelten für weißes Porzellan ohne Dekor. / Auf Anfrage erhalten Sie weitere Teile und Dekore dieser Serie. / Preise sind **Stückpreise** und gelten nicht für VE.



### Teller flach coup

Inh./l:	ø/mm:	H/mm:	VE:	Artikel-Nr.:	Preis:
-	150	17	12	9331215	3,38 €
-	170	18	12	9331217	5,06 €
-	202	17	12	9331221	5,95 €
-	229	19	6	9331223	8,02 €
-	261	20	6	9331227	9,80 €
-	281	23	6	9331228	11,58 €
-	301	24	6	9331230	13,37 €
-	318	24	6	9331232	15,15 €



### Teller halbtief coup

Inh./l:	ø/mm:	H/mm:	VE:	Artikel-Nr.:	Preis:
0,95	240	37	6	9331424	8,91 €
1,40	280	40	6	9331428	11,95 €



### Teller tief coup

Inh./l:	ø/mm:	H/mm:	VE:	Artikel-Nr.:	Preis:
0,70	210	40	6	9021322	6,16 €
1,00	240	45	6	9021324	8,91 €
1,50	281	48	6	9021328	11,95 €



### Snackplatte

Inh./l:	L x B/mm:	H/mm:	VE:	Artikel-Nr.:	Preis:
-	310 x 170	27	6	9332331	19,41 €



### Burgerplatte

Inh./l:	L x B/mm:	H/mm:	VE:	Artikel-Nr.:	Preis:
-	362 x 199	33	6	9332336	23,82 €



### Bowl

Inh./l:	ø/mm:	H/mm:	VE:	Artikel-Nr.:	Preis:
0,25	121	40	6	9336612	5,53 €



### Teeschale

Inh./l:	ø/mm:	H/mm:	VE:	Artikel-Nr.:	Preis:
0,15	87	45	12	9335315	4,94 €



### Sake-Schälchen

Inh./l:	ø/mm:	H/mm:	VE:	Artikel-Nr.:	Preis:
0,05	50	45	24	9335300	3,65 €



### Sake-Fläschchen

Inh./l:	ø/mm:	H/mm:	VE:	Artikel-Nr.:	Preis:
0,19	75	88	12	9337901	8,62 €
Korken	-	-	24	9337902	3,16 €



### Schälchen eckig niedrig / hoch

Inh./l:	L x B/mm:	H/mm:	VE:	Artikel-Nr.:	Preis:
0,05	51 x 51	38	12	9336205	6,03 €
0,08	51 x 51	53	12	9336305	6,48 €



### Tray schmal (Holz)

Inh./l:	L x B/mm:	H/mm:	VE:	Artikel-Nr.:	Preis:
-	460 x 140	22	1	9338900	39,69 €



## GESCHIRRSERIE SHIRO



Espressotasse

Inh./l:	ø/mm:	H/mm:	VE:	Artikel-Nr.:	Preis:
0 0,09	64	51	12	9255209	4,39 €
U	126	18	12	9256909	3,03 €



Bowl

Inh./l:	ø/mm:	H/mm:	VE:	Artikel-Nr.:	Preis:
0,09	64	51	12	9255409	3,85 €



Tasse

Inh./l:	ø/mm:	H/mm:	VE:	Artikel-Nr.:	Preis:
0 0,20	85	58	12	9255220	5,56 €
U Kombi	166	20	12	9256920	3,92 €



Tasse

Inh./l:	ø/mm:	H/mm:	VE:	Artikel-Nr.:	Preis:
0 0,26	86	73	12	9255226	6,21 €
U Kombi	166	20	12	9256920	3,92 €



Bowl

Inh./l:	ø/mm:	H/mm:	VE:	Artikel-Nr.:	Preis:
0,26	86	73	12	9255426	5,67 €



Becher

Inh./l:	ø/mm:	H/mm:	VE:	Artikel-Nr.:	Preis:
0 0,30	85	83	6	9255230	6,63 €



Bowl

Inh./l:	ø/mm:	H/mm:	VE:	Artikel-Nr.:	Preis:
0,30	85	83	6	9255430	6,10 €



Tasse Café au lait / Bowl

Inh./l:	ø/mm:	H/mm:	VE:	Artikel-Nr.:	Preis:
0 0,33	111	58	12	9255433	6,42 €
Deckel	114	10	12	9251811	3,27 €
U Kombi	166	20	12	9256920	3,92 €



Preise gelten für weißes Porzellan ohne Dekor. / Auf Anfrage erhalten Sie weitere Dekore dieser Serie. / Preise sind Stückpreise und gelten nicht für VE.



### Plateau-Teller

Inh./l:	ø/mm:	H/mm:	VE:	Artikel-Nr.:	Preis:
-	114	10	12	9251811	3,27 €
-	261	10	6	9251826	13,63 €



### Teller flach coup

Inh./l:	ø/mm:	H/mm:	VE:	Artikel-Nr.:	Preis:
-	166	20	12	9251217	5,06 €
-	211	23	12	9251221	6,55 €
-	238	23	6	9251224	8,46 €
-	260	24	6	9251226	9,80 €
-	278	26	6	9251228	11,58 €



### Teller tief coup

Inh./l:	ø/mm:	H/mm:	VE:	Artikel-Nr.:	Preis:
0,05	86	26	12	9251309	2,49 €
0,28	150	34	12	9251315	3,56 €
0,70	210	43	6	9251321	6,84 €
1,37	260	51	6	9251326	10,25 €
1,55	280	53	6	9251328	12,03 €



### Platte oval coup

Inh./l:	ø/mm:	H/mm:	VE:	Artikel-Nr.:	Preis:
-	230 x 160	20	6	9252223	11,55 €
-	300 x 194	23	6	9252230	16,84 €
-	360 x 235	26	4	9252236	21,65 €



### Bowl

Inh./l:	ø/mm:	H/mm:	VE:	Artikel-Nr.:	Preis:
0,26	120	42	12	9256612	5,46 €
0,50	149	52	3	9256615	8,24 €
1,00	190	64	2	9256619	13,59 €
1,48	220	64	2	9256622	18,73 €



SCHÖNWALD  
Germany





Tasse hoch

Inh./l:	ø/mm:	H/mm:	VE:	Artikel-Nr.:	Preis:
0 0,10	72	61	12	9405260	4,49 €
U	125	20	12	9406910	3,03 €
0 0,22	93	78	12	9405268	5,35 €
0 0,26	93	89	6	9405275	6,10 €
U Kombi	160	21	12	9406918	3,56 €



Tasse nieder

Inh./l:	ø/mm:	H/mm:	VE:	Artikel-Nr.:	Preis:
0 0,32	115	70	6	9405278	6,42 €
U Kombi	160	21	12	9406918	3,56 €



Tasse Café au lait

Inh./l:	ø/mm:	H/mm:	VE:	Artikel-Nr.:	Preis:
0 0,35	114	77	6	9405285	7,17 €
U Kombi	160	21	12	9406918	3,56 €



Tasse stapelbar

Inh./l:	ø/mm:	H/mm:	VE:	Artikel-Nr.:	Preis:
0 0,09	63	49	12	9405210	4,49 €
U	125	20	12	9406910	3,03 €
0 0,18	81	54	12	9405218	5,35 €
0 0,24	88	60	12	9405225	6,10 €
U Kombi	160	21	12	9406918	3,56 €



Kaffeebecher stapelbar

Inh./l:	ø/mm:	H/mm:	VE:	Artikel-Nr.:	Preis:
0 0,28	80	86	12	9405528	6,42 €



Becher

Inh./l:	ø/mm:	H/mm:	VE:	Artikel-Nr.:	Preis:
0 0,28	93	101	6	9405628	6,42 €



Suppentasse

Inh./l:	ø/mm:	H/mm:	VE:	Artikel-Nr.:	Preis:
0 0,32	115	70	6	9402878	6,96 €
U Kombi	160	21	12	9406918	3,56 €



Teller flach Fahne

Inh./l:	ø/mm:	H/mm:	VE:	Artikel-Nr.:	Preis:
-	165	18	12	9400016	3,56 €
-	226	21	6	9400022	7,57 €
-	241	23	6	9400024	8,46 €
-	270	24	6	9400027	10,69 €
-	290	25	6	9400029	12,47 €
-	323	23	6	9400032	15,15 €



Teller flach schmale Fahne

Inh./l:	ø/mm:	H/mm:	VE:	Artikel-Nr.:	Preis:
-	258	25	6	9400626	9,80 €



Preise gelten für weißes Porzellan ohne Dekor. / Auf Anfrage erhalten Sie weitere Teile und Dekore dieser Serie. / Preise sind Stückpreise und gelten nicht für VE.



**Teller flach coup**

Inh./l:	ø/mm:	H/mm:	VE:	Artikel-Nr.:	Preis:
-	260	27	6	9401226	9,80 €
-	280	29	6	9401228	11,58 €



**Teller tief Fahne**

Inh./l:	ø/mm:	H/mm:	VE:	Artikel-Nr.:	Preis:
0,16	201	37	12	9400120	6,25 €
0,29	242	43	6	9400124	8,91 €
0,47	280	50	6	9400128	12,03 €



**Teller tief coup**

Inh./l:	ø/mm:	H/mm:	VE:	Artikel-Nr.:	Preis:
1,40	280	50	6	9401328	12,03 €



**Gourmetteller tief Fahne**

Inh./l:	ø/mm:	H/mm:	VE:	Artikel-Nr.:	Preis:
0,07	165	38	12	9400116	3,74 €
0,30	300	55	6	9400130	13,81 €



**Salat rund**

Inh./l:	ø/mm:	H/mm:	VE:	Artikel-Nr.:	Preis:
0,30	145	45	6	9403164	6,10 €
0,50	170	50	6	9403167	8,24 €
0,73	197	54	6	9403170	10,70 €
1,10	228	63	6	9403173	14,66 €



**Schale oval**

Inh./l:	L x B/mm:	H/mm:	VE:	Artikel-Nr.:	Preis:
0,35	201 x 126	35	12	9406220	6,63 €
0,70	251 x 159	43	6	9406225	10,38 €



**Platte oval Fahne**

Inh./l:	L x B/mm:	H/mm:	VE:	Artikel-Nr.:	Preis:
-	183 x 114	19	12	9402018	8,34 €
-	223 x 149	20	12	9402022	10,91 €
-	331 x 225	26	6	9402033	19,25 €



**Platte oval coup**

Inh./l:	L x B/mm:	H/mm:	VE:	Artikel-Nr.:	Preis:
-	250 x 154	23	6	9402225	12,83 €
-	292 x 180	25	6	9402229	16,04 €
-	320 x 199	26	6	9402232	18,45 €
-	382 x 220	31	6	9402238	23,26 €



**Bowl nieder / Bowl hoch**

Inh./l:	ø/mm:	H/mm:	VE:	Artikel-Nr.:	Preis:
0,32	115	70	6	9405378	5,89 €
0,10	72	61	12	9405310	3,96 €
0,22	93	78	12	9405318	4,82 €



## GESCHIRRSERIE FINE DINING



Tasse stapelbar

Inh./l:	ø/mm:	H/mm:	VE:	Artikel-Nr.:	Preis:
O 0,10	56	61	12	9135159	4,39 €
U	119	15	12	9136909	2,85 €
O 0,20	70	76	6	9135121	5,56 €
O 0,28	89	61	12	9135126	6,21 €
U Kombi	158	17	12	9136918	3,56 €



Tasse

Inh./l:	ø/mm:	H/mm:	VE:	Artikel-Nr.:	Preis:
O 0,20	80	61	12	9135170	5,56 €
O 0,22	80	64	12	9135172	5,78 €
O 0,27	80	76	12	9135178	6,42 €
U Kombi	158	17	12	9136918	3,56 €



Tasse elegant hoch

Inh./l:	ø/mm:	H/mm:	VE:	Artikel-Nr.:	Preis:
O 0,10	65	80	12	9135360	4,92 €
U	120 x 120	24	12	9137010	3,13 €
O 0,21	83	92	6	9135368	5,89 €
O 0,25	87	100	6	9135375	6,69 €
U Kombi	166 x 166	29	6	9137018	4,31 €



Tasse elegant nieder

Inh./l:	ø/mm:	H/mm:	VE:	Artikel-Nr.:	Preis:
O 0,22	110	65	12	9135372	6,37 €
O 0,30	112	77	6	9135380	7,28 €
U Kombi	166 x 166	29	6	9137018	4,31 €

**SCHÖNWALD**  
Germany

Diese und weitere Kollektionen  
finden Sie in unserem **Onlineshop ...**



Suppentasse stapelbar

Inh./l:	ø/mm:	H/mm:	VE:	Artikel-Nr.:	Preis:
O 0,28	90	60	12	9132726	6,74 €
U Kombi	158	17	12	9136918	3,56 €



Suppentasse

Inh./l:	ø/mm:	H/mm:	VE:	Artikel-Nr.:	Preis:
O 0,29	101	59	12	9132778	6,96 €
U Kombi	158	17	12	9136918	3,56 €



Teller flach Fahne

Inh./l:	ø/mm:	H/mm:	VE:	Artikel-Nr.:	Preis:
-	161	14	12	9130016	3,56 €
-	212	16	12	9130021	6,55 €
-	253	23	6	9130025	8,91 €
-	268	24	6	9130027	10,69 €
-	288	24	6	9130029	12,47 €
-	314	21	6	9130631	14,26 €



Plattteller

Inh./l:	ø/mm:	H/mm:	VE:	Artikel-Nr.:	Preis:
-	313	24	6	9130031	14,26 €



Teller tief Fahne

Inh./l:	ø/mm:	H/mm:	VE:	Artikel-Nr.:	Preis:
0,06	160	32	12	9130116	3,74 €
0,16	203	37	12	9130120	6,25 €
0,23	242	43	6	9130124	8,91 €
0,45	283	48	6	9130128	12,03 €



Teller tief schmale Fahne

Inh./l:	ø/mm:	H/mm:	VE:	Artikel-Nr.:	Preis:
0,40	232	38	6	9130123	8,46 €

Preise gelten für weißes Porzellan ohne Dekor. / Auf Anfrage erhalten Sie weitere Teile und Dekore dieser Serie. / Preise sind **Stückpreise** und gelten nicht für VE.





**Teller flach coup eckig**

Inh./l:	L x B/mm:	H/mm:	VE:	Artikel-Nr.:	Preis:
-	205 x 205	29	12	9131520	6,55 €
-	238 x 238	30	6	9131524	9,36 €
-	273 x 273	31	6	9131527	11,76 €

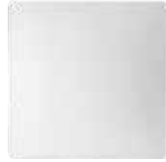

**Teller halbtief coup eckig**

Inh./l:	L x B/mm:	H/mm:	VE:	Artikel-Nr.:	Preis:
-	120 x 120	24	12	9131712	4,28 €
-	166 x 166	30	6	9131716	5,59 €
-	238 x 238	42	6	9131724	9,80 €



**Salat rund**

Inh./l:	ø/mm:	H/mm:	VE:	Artikel-Nr.:	Preis:
0,48	157	45	6	9133166	8,24 €
0,80	178	56	6	9133168	11,45 €
1,10	204	60	6	9133170	14,66 €
1,50	220	64	6	9133172	18,94 €



**Platte coup**

Inh./l:	L x B/mm:	H/mm:	VE:	Artikel-Nr.:	Preis:
-	275 x 174	23	6	9132226	13,63 €



**Platte Fahne**

Inh./l:	L x B/mm:	H/mm:	VE:	Artikel-Nr.:	Preis:
-	285 x 201	24	6	9132029	16,04 €
-	328 x 230	23	6	9132033	19,25 €
-	364 x 256	29	6	9132036	21,65 €



**Platte rechteckig Fahne**

Inh./l:	L x B/mm:	H/mm:	VE:	Artikel-Nr.:	Preis:
-	360 x 158	33	6	9132136	23,90 €
-	426 x 200	38	3	9132145	31,76 €



**Platte rechteckig Fahne**

Inh./l:	L x B/mm:	H/mm:	VE:	Artikel-Nr.:	Preis:
-	198 x 79	24	12	9132120	10,65 €



**Platte rechteckig Fahne**

Inh./l:	L x B/mm:	H/mm:	VE:	Artikel-Nr.:	Preis:
-	197 x 108	24	12	9132111	10,65 €



**Schälchen**

Art:	L x B/mm:	H/mm:	VE:	Artikel-Nr.:	Preis:
eckig	105 x 105	31	12	9136113	5,95 €
oval	128 x 105	32	12	9136213	5,95 €





## GESCHIRRSERIE AVANTI GUSTO



**Kaffeekanne**

Inh./l:	L x B/mm:	H/mm:	VE:	Artikel-Nr.:	Preis:
0,30	152 x 68	128	6	9194130	16,02 €
0,60	197 x 92	161	4	9194160	25,64 €



**Milchgießer**

Inh./l:	L x B/mm:	H/mm:	VE:	Artikel-Nr.:	Preis:
0,04	68 x 40	48	24	9194704	4,51 €
0,15	92 x 57	94	12	9194715	8,31 €
0,30	112 x 70	111	6	9194730	11,87 €



**Marmeladen- und Zuckerdose**

Inh./l:	L x B/mm:	H/mm:	VE:	Artikel-Nr.:	Preis:
0,15	103 x 77	77	12	9194920	9,59 €



**Zuckertütenbehälter**

Inh./l:	L x B/mm:	H/mm:	VE:	Artikel-Nr.:	Preis:
0,20	114 x 74	43	12	9197901	5,03 €

**SCHÖNWALD**  
Germany



**Tasse hoch**

Inh./l:	ø/mm:	H/mm:	VE:	Artikel-Nr.:	Preis:
0 0,10	63	63	12	9195159	4,39 €
U Kombi	125	17	12	9196909	3,03 €
0 0,21	75	79	12	9195171	5,67 €
U Kombi	159	19	12	9196918	3,56 €



**Tasse nieder**

Inh./l:	ø/mm:	H/mm:	VE:	Artikel-Nr.:	Preis:
0 0,24	102	64	12	9195274	5,99 €
0 0,30	107	71	6	9195280	6,63 €
U Kombi	159	19	12	9196918	3,56 €



**Tasse hoch**

Inh./l:	ø/mm:	H/mm:	VE:	Artikel-Nr.:	Preis:
0 0,08	58	61	12	9195258	4,28 €
U Kombi	125	17	12	9196909	3,03 €
0 0,20	73	80	12	9195268	5,35 €
0 0,25	80	84	6	9195175	6,10 €
U Kombi	159	19	12	9196918	3,56 €



**Tasse stapelbar**

Inh./l:	ø/mm:	H/mm:	VE:	Artikel-Nr.:	Preis:
0 0,09	65	42	12	9195109	4,39 €
U Kombi	125	17	12	9196909	3,03 €
0 0,18	81	54	12	9195118	5,35 €
0 0,25	88	62	12	9195125	6,10 €
U Kombi	159	19	12	9196918	3,56 €



**Kaffebecher**

Inh./l:	ø/mm:	H/mm:	VE:	Artikel-Nr.:	Preis:
0 0,28	80	81	6	9195628	6,42 €



**Suppentasse stapelbar**

Inh./l:	ø/mm:	H/mm:	VE:	Artikel-Nr.:	Preis:
0 0,28	100	57	12	9192730	6,96 €
U Kombi	159	19	12	9196918	3,56 €



Preise gelten für weißes Porzellan ohne Dekor. / Auf Anfrage erhalten Sie weitere Teile und Dekore dieser Serie. / Preise sind Stückpreise und gelten nicht für VE.



**Teller flach Fahne**

Inh./l:	ø/mm:	H/mm:	VE:	Artikel-Nr.:	Preis:
-	160	19	12	9190016	3,56 €
-	200	20	12	9190020	5,95 €
-	230	23	6	9190023	8,02 €
-	256	27	6	9190025	8,91 €
-	276	29	6	9190028	11,58 €
-	312	26	6	9190031	14,26 €



**Teller tief Fahne**

Inh./l:	ø/mm:	H/mm:	VE:	Artikel-Nr.:	Preis:
0,13	161	35	12	9190116	3,74 €
0,20	213	34	12	9190121	6,84 €



**Teller tief breite Fahne**

Inh./l:	ø/mm:	H/mm:	VE:	Artikel-Nr.:	Preis:
0,30	240	47	6	9190124	8,91 €
0,40	259	50	6	9190126	10,25 €
0,45	279	50	6	9190128	12,03 €



**Salat rund**

Inh./l:	ø/mm:	H/mm:	VE:	Artikel-Nr.:	Preis:
0,30	140	43	12	9193114	6,10 €
0,45	160	53	12	9193116	7,70 €
0,60	179	58	6	9193118	9,31 €
1,20	210	60	6	9193121	15,73 €



**Platte oval Fahne**

Inh./l:	L x B/mm:	H/mm:	VE:	Artikel-Nr.:	Preis:
-	256 x 184	23	6	9192026	13,63 €
-	291 x 209	23	6	9192029	16,04 €
-	320 x 228	24	6	9192032	18,45 €
-	360 x 259	25	6	9192036	21,65 €



**Gourmetplatte Fahne**

Inh./l:	L x B/mm:	H/mm:	VE:	Artikel-Nr.:	Preis:
-	227 x 144	23	4	9192023	11,55 €
-	302 x 196	28	6	9192030	16,84 €
-	339 x 220	32	4	9192034	20,05 €
-	387 x 256	35	4	9192039	24,06 €



**Gourmetplatte Fahne**

Inh./l:	L x B/mm:	H/mm:	VE:	Artikel-Nr.:	Preis:
-	369 x 143	25	6	9192637	17,96 €



**Dip-Schälchen**

Inh./l:	ø/mm:	H/mm:	VE:	Artikel-Nr.:	Preis:
0,04	110	34	12	9195711	3,32 €





## GESCHIRRSERIE CRAFT



### CRAFT – das Original

Die Kollektion verkörpert die Schönheit der satten, glänzenden Glasuren mit natürlichen Effekten. Das einzigartige und individuelle Aussehen jedes einzelnen Stücks verleiht CRAFT seine rustikale Anmutung.

Alle Teile der Serie finden Sie in unserem [Onlineshop](#) ...





### CRAFT – einfach besonders

CRAFT ist inspiriert von handgearbeiteter, einfacher rustikaler Keramik, die von Generationen von Töpfern über Jahrhunderte hergestellt wurde. Die edelsteinartigen Glasuren in Verbindung mit einfachen Formen erzeugen dieses besondere Erscheinungsbild. CRAFT ist in den 7 Farben LIQUORICE, PORCINI, BLUE, GREEN, BROWN, TERRACOTTA und WHITE erhältlich.



## GESCHIRRSERIE CHARCOAL DAPPLE



### CHARCOAL DAPPLE

Mit CHARCOAL DAPPLE gewinnt diese etablierte und erfolgreiche Produktfamilie neue Dynamik. Die schwarze reaktive Glasur ist eine starke und selbstbewusste Aussage, die Köchen eine fantastische Plattform bietet, in der die Speisenpräsentation verstärkt wird.

Neben dem schwarzen Rand gibt es alle Teile dieser Kollektion unter dem Namen BLUE DAPPLE (1710) auch mit blauen Rand (s.r.u.) sowie BROWN DAPPLE (1714) mit braunem Rand (s.u.).

Alle Kollektionen finden Sie in unserem [Onlineshop ...](#)



Tee-/Kaffeekanne

Inh./l:	ø/mm:	H/mm:	VE:	Artikel-Nr.:	Preis:
0,35	-	-	6	1756X0027	37,85 €



Zuckerschale

Inh./l:	ø/mm:	H/mm:	VE:	Artikel-Nr.:	Preis:
0,23	-	-	12	17560379	7,58 €



Gießer

Inh./l:	ø/mm:	H/mm:	VE:	Artikel-Nr.:	Preis:
0,09	-	-	12	1756X0031	12,08 €
0,14	-	-	12	1756X0030	16,74 €



Tasse

Inh./l:	ø/mm:	H/mm:	VE:	Artikel-Nr.:	Preis:
0 0,09	-	-	12	1756X0023	7,45 €
U	125	-	12	1756X0043	5,42 €
0 0,17	-	-	36	1756X0022	8,17 €
0 0,23	-	-	36	1756X0021	8,58 €
0 0,29	-	-	36	1756X0020	10,91 €
0 0,35	-	-	24	1756X0019	11,35 €
U Kombi	150	-	36	1756X0042	6,55 €



Becher – Quench

Inh./l:	ø/mm:	H/mm:	VE:	Artikel-Nr.:	Preis:
0,29	-	-	24	17560592	11,55 €



Teller flach coup

Inh./l:	ø/mm:	H/mm:	VE:	Artikel-Nr.:	Preis:
-	153	-	36	17560568	8,03 €
-	203	-	24	17560567	10,51 €
-	230	-	24	17560543	12,80 €
-	253	-	24	17560566	14,18 €
-	280	-	12	17560544	19,03 €
-	300	-	12	17560565	19,40 €



Pizzateller

Inh./l:	ø/mm:	H/mm:	VE:	Artikel-Nr.:	Preis:
-	315	-	6	17560614	20,08 €



Teller tief coup

Inh./l:	ø/mm:	H/mm:	VE:	Artikel-Nr.:	Preis:
-	130	-	24	17560571	13,17 €
-	205	-	24	17560570	17,28 €
-	253	-	12	17560569	20,71 €
-	290	-	6	17560545	25,97 €

Preise sind Stückpreise und gelten nicht für VE.



Platte rechteckig One

Inh./l:	L x B/mm:	H/mm:	VE:	Artikel-Nr.:	Preis:
-	270 x 168	-	6	17560550	32,43 €



Platte rechteckig Three

Inh./l:	L x B/mm:	H/mm:	VE:	Artikel-Nr.:	Preis:
-	330 x 190	-	6	17560556	36,39 €



Platte quadratisch One

Inh./l:	L x B/mm:	H/mm:	VE:	Artikel-Nr.:	Preis:
-	270 x 270	-	6	17560553	49,60 €



Platte oval coup

Inh./l:	ø/mm:	H/mm:	VE:	Artikel-Nr.:	Preis:
-	202	-	12	17560139	12,20 €
-	280	-	12	17560141	16,92 €
-	305	-	12	17560142	22,12 €
-	342	-	12	17560145	23,92 €



Bowl Essence

Inh./l:	ø/mm:	H/mm:	VE:	Artikel-Nr.:	Preis:
-	140	-	24	17560598	7,60 €
-	165	-	24	17560597	9,15 €
-	203	-	24	17560596	18,34 €





## GESCHIRRSERIE INK NOMAD



Teller flach coup

Inh./l:	ø/mm:	H/mm:	VE:	Artikel-Nr.:	Preis:
-	153	-	12	17620568	8,06 €
-	203	-	12	17620567	10,58 €
-	253	-	12	17620566	14,32 €
-	300	-	12	17620565	19,60 €

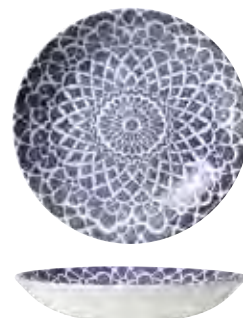

Teller tief coup

Inh./l:	ø/mm:	H/mm:	VE:	Artikel-Nr.:	Preis:
0,79	216	-	12	17620570	17,45 €
1,20	253	-	12	17620569	20,95 €

  
**steelite**
  
 INTERNATIONAL



Teller flach coup

Inh./l:	ø/mm:	H/mm:	VE:	Artikel-Nr.:	Preis:
-	153	-	12	17630568	8,06 €
-	203	-	12	17630567	10,58 €
-	253	-	12	17630566	14,32 €
-	300	-	12	17630565	19,60 €



Teller tief Bowl coup

Inh./l:	ø/mm:	H/mm:	VE:	Artikel-Nr.:	Preis:
0,79	216	-	12	17630570	17,45 €
1,20	253	-	12	17630569	20,95 €



Preise sind Stückpreise und gelten nicht für VE.



## GESCHIRRSERIE INK LEGACY



Teller flach coup

Inh./l:	ø/mm:	H/mm:	VE:	Artikel-Nr. Blue:	Artikel-Nr. Teal:	Artikel-Nr. Ginger:	Preis:
-	203	-	12	17640567	17650567	17660567	10,58 €
-	300	-	12	17640565	17650565	17660565	19,60 €



Teller flach coup

Inh./l:	ø/mm:	H/mm:	VE:	Artikel-Nr. Blue:	Artikel-Nr. Teal:	Artikel-Nr. Ginger:	Preis:
-	153	-	12	17640568	17650568	17660568	8,06 €
-	253	-	12	17640566	17650566	17660566	14,32 €



Teller tief coup

Inh./l:	ø/mm:	H/mm:	VE:	Artikel-Nr. Blue:	Artikel-Nr. Teal:	Artikel-Nr. Ginger:	Preis:
0,79	216	-	12	17640570	17650570	17660570	17,45 €

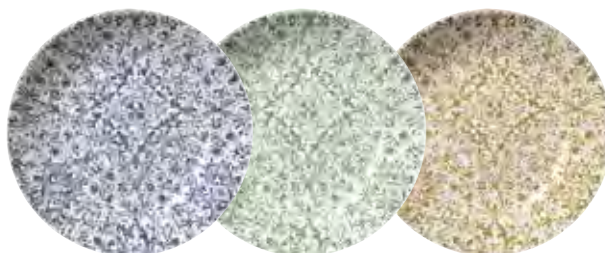

Teller tief coup

Inh./l:	ø/mm:	H/mm:	VE:	Artikel-Nr. Blue:	Artikel-Nr. Teal:	Artikel-Nr. Ginger:	Preis:
1,20	253	-	12	17640569	17650569	17660569	20,95 €

Preise sind Stückpreise und gelten nicht für VE.



  
**steelite**
  
 INTERNATIONAL





## GESCHIRRSERIE VESUVIUS



Teller flach coup

Inh./l:	ø/mm:	H/mm:	VE:	Artikel-Nr. Lapis:	Artikel-Nr. Amber:	Artikel-Nr. Burnt Emerald:	Preis:
-	153	-	12	12010568	12020568	12030568	7,74 €
-	203	-	12	12010567	12020567	12030567	11,17 €
-	230	-	12	12010543	12020543	12030543	14,68 €
-	253	-	12	12010566	12020566	12030566	16,71 €
-	280	-	12	12010544	12020544	12030544	21,26 €
-	300	-	12	12010565	12020565	12030565	21,86 €



Teller tief coup

Inh./l:	ø/mm:	H/mm:	VE:	Artikel-Nr. Lapis:	Artikel-Nr. Amber:	Artikel-Nr. Burnt Emerald:	Preis:
0,16	130	-	12	12010571	12020571	12030571	14,12 €
0,79	216	-	12	12010570	12020570	12030570	16,71 €
1,20	253	-	12	12010569	12020569	12030569	22,19 €
1,83	290	-	6	12010545	12020545	12030545	28,89 €



Teller tief coup

Inh./l:	ø/mm:	H/mm:	VE:	Artikel-Nr. Lapis:	Artikel-Nr. Amber:	Artikel-Nr. Burnt Emerald:	Preis:
0,18	112	-	12	12010595	12020595	12030595	9,15 €
0,33	140	-	12	12010598	12020598	12030598	10,29 €
0,59	165	-	12	12010597	12020597	12030597	11,66 €
1,00	203	-	12	12010596	12020596	12030596	23,68 €

Preise sind Stückpreise und gelten nicht für VE.



Platte quadratisch

Inh./l:	L x B/mm:	H/mm:	VE:	Artikel-Nr. Lapis:	Artikel-Nr. Amber:	Artikel-Nr. Burnt Emerald:	Preis:
-	270 x 270	-	6	12010553	12020553	12030553	55,80 €



Platte rechteckig

Inh./l:	L x B/mm:	H/mm:	VE:	Artikel-Nr. Lapis:	Artikel-Nr. Amber:	Artikel-Nr. Burnt Emerald:	Preis:
-	330 x 190	-	6	12010556	12020556	12030556	45,11 €





## GESCHIRRSERIE URBAN



Gießer

Inh./l:	ø/mm:	H/mm:	VE:	Artikel-Nr.:	Preis:
0,14	-	-	12	1208X0030	17,06 €



Zuckerschale

Inh./l:	ø/mm:	H/mm:	VE:	Artikel-Nr.:	Preis:
0,23	-	-	12	12080379	8,43 €



Tasse

Inh./l:	ø/mm:	H/mm:	VE:	Artikel-Nr.:	Preis:
0 0,09	-	-	12	1208X0023	6,74 €
U	125	-	12	1208X0043	5,23 €
0 0,23	-	-	12	1208X0021	8,95 €
0 0,35	-	-	12	1208X0019	13,08 €
U Kombi	150	-	12	1208X0042	6,29 €



Becher – Quench

Inh./l:	ø/mm:	H/mm:	VE:	Artikel-Nr.:	Preis:
0,29	-	-	12	12080592	13,02 €



Teller flach coup

Inh./l:	ø/mm:	H/mm:	VE:	Artikel-Nr.:	Preis:
-	153	-	12	12080568	7,74 €
-	203	-	12	12080567	11,17 €
-	253	-	12	12080566	16,71 €
-	300	-	12	12080565	21,86 €



Teller tief coup

Inh./l:	ø/mm:	H/mm:	VE:	Artikel-Nr.:	Preis:
0,79	216	-	12	12080570	16,71 €
1,20	255	-	12	12080569	22,19 €



Preise sind Stückpreise und gelten nicht für VE.



Platte rechteckig

Inh./l:	L x B/mm:	H/mm:	VE:	Artikel-Nr.:	Preis:
-	270 x 168	-	6	12080550	36,42 €



Bowl

Inh./l:	ø/mm:	H/mm:	VE:	Artikel-Nr.:	Preis:
0,12	130	-	12	12080525	12,46 €
0,40	180	-	12	12080524	18,85 €



Bowl Essence

Inh./l:	ø/mm:	H/mm:	VE:	Artikel-Nr.:	Preis:
0,59	165	-	12	12080597	11,66 €



Taster Dip

Inh./l:	ø/mm:	H/mm:	VE:	Artikel-Nr.:	Preis:
0,06	65	-	12	12080575	8,95 €



## GESCHIRRSERIE SCAPE



Teller flach

Inh./l:	ø/mm:	H/mm:	VE:	Artikel-Nr.:	Preis:
-	155	-	12	1401X0063	9,12 €
-	155	-	12	1402X0063	12,23 €



Teller flach

Inh./l:	ø/mm:	H/mm:	VE:	Artikel-Nr.:	Preis:
-	250	-	12	1401X0062	19,89 €
-	250	-	12	1402X0062	27,09 €



Teller flach

Inh./l:	ø/mm:	H/mm:	VE:	Artikel-Nr.:	Preis:
-	305	-	12	1401X0061	29,00 €
-	305	-	12	1402X0061	38,68 €



Teller flach coup

Inh./l:	ø/mm:	H/mm:	VE:	Artikel-Nr.:	Preis:
-	203	-	12	1401X0068	7,57 €
-	203	-	12	1402X0068	13,43 €
-	285	-	12	1401X0065	13,48 €
-	285	-	12	1402X0065	23,88 €



Preise sind Stückpreise und gelten nicht für VE.



Teller tief

Inh./l:	ø/mm:	H/mm:	VE:	Artikel-Nr.:	Preis:
0,87	280	-	12	1401X0070	17,39 €
0,87	280	-	12	1402X0070	23,23 €



Teller tief coup

Inh./l:	ø/mm:	H/mm:	VE:	Artikel-Nr.:	Preis:
1,02	250	-	12	1401X0078	14,63 €
1,02	250	-	12	1402X0078	23,54 €



Platte

Inh./l:	ø/mm:	H/mm:	VE:	Artikel-Nr.:	Preis:
-	375	-	6	1401X0060	38,91 €
-	375	-	6	1402X0060	50,37 €



Bowl

Inh./l:	ø/mm:	H/mm:	VE:	Artikel-Nr.:	Preis:
0,79	250	-	12	1401X0071	20,69 €
0,79	250	-	12	1402X0071	28,63 €

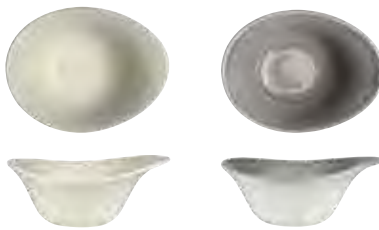

Bowl

Inh./l:	ø/mm:	H/mm:	VE:	Artikel-Nr.:	Preis:
0,11	130	-	12	1401X0074	9,12 €
0,11	130	-	12	1402X0074	12,11 €
0,42	180	-	12	1401X0073	13,69 €
0,42	180	-	12	1402X0073	18,32 €

### SCAPE – von der Natur inspiriert

Inspiriert von der Natur wurden Oberflächenstruktur und Farbgebung von SCAPE kreiert. Das Design vermittelt den skandinavischen Lifestyle-Trend 'hygge', der Outdoor-Feeling in die Räume bringt. Die Keramik-Ränge gibt es in reinem weiß (1401) und kühlem grau (1402).

SCAPE Glas in klarem und rauchigem Look sowie Melamin in gedämpften Erdtönen finden Sie in unserem [Onlineshop](#) ... 



## GESCHIRR POTTERS COLLECTION

  
**steelite**
  
 INTERNATIONAL



Becher

Inh./l:	ø/mm:	H/mm:	VE:	Artikel-Nr.:	Preis:
0,34	-	-	24	6121RG016	7,42 €
0,34	-	-	24	6124RG016	7,42 €



Teller flach

Inh./l:	ø/mm:	H/mm:	VE:	Artikel-Nr.:	Preis:
-	190	-	12	6121RG017	6,54 €
-	190	-	12	6124RG017	6,54 €
-	232	-	12	6121RG009	8,17 €
-	232	-	12	6124RG009	8,17 €
-	267	-	6	6121RG015	10,42 €
-	267	-	6	6124RG015	10,42 €



Coupe Dish

Inh./l:	ø/mm:	H/mm:	VE:	Artikel-Nr.:	Preis:
-	127	-	24	6121RG001	5,66 €
-	127	-	24	6124RG001	5,66 €
-	184	-	12	6121RG010	12,08 €
-	184	-	12	6124RG010	12,08 €



Bowl flach

Inh./l:	ø/mm:	H/mm:	VE:	Artikel-Nr.:	Preis:
1,14	228	-	12	6121RG004	9,68 €
1,14	228	-	12	6124RG004	9,68 €
1,93	289	-	6	6121RG006	17,48 €
1,93	289	-	6	6124RG006	17,48 €



Bowl tief

Inh./l:	ø/mm:	H/mm:	VE:	Artikel-Nr.:	Preis:
1,02	200	-	12	6121RG007	13,95 €
1,02	200	-	12	6124RG007	13,95 €



Platte rechteckig

Inh./l:	B x T/mm:	H/mm:	VE:	Artikel-Nr.:	Preis:
-	255 x 153	-	6	6121RG019	8,92 €
-	255 x 153	-	6	6124RG019	8,92 €
-	380 x 178	-	6	6121RG018	19,02 €
-	380 x 178	-	6	6124RG018	19,02 €



Tray flach

Inh./l:	ø/mm:	H/mm:	VE:	Artikel-Nr.:	Preis:
-	165	-	24	6121RG002	7,95 €
-	165	-	24	6124RG002	7,95 €

Preise sind Stückpreise und gelten nicht für VE.





Tray tief

Inh./l:	ø/mm:	H/mm:	VE:	Artikel-Nr.:	Preis:
0,55	165	-	24	6121RG003	10,55 €
0,55	165	-	24	6124RG003	10,55 €



Tray tief mit Griff

Inh./l:	B x T/mm:	H/mm:	VE:	Artikel-Nr.:	Preis:
0,29	168 x 130	-	12	6121RG008	10,55 €
0,29	168 x 130	-	12	6124RG008	10,55 €



Topf mit Griff

Inh./l:	B x T/mm:	H/mm:	VE:	Artikel-Nr.:	Preis:
0,26	136 x 102	-	24	6121RG014	7,18 €
0,26	136 x 102	-	24	6124RG014	7,18 €



Souffléförmchen

Inh./l:	ø/mm:	H/mm:	VE:	Artikel-Nr.:	Preis:
0,18	86	-	24	6121RG005	4,95 €
0,18	86	-	24	6124RG005	4,95 €



### ROBERT GORDON – THE POTTERS COLLECTION

Ein wunderschön naturalistisches Porzellan von Robert Gordon. Dieses beeindruckende Sortiment umfasst eine aufregende und unkonventionelle Produktpalette an geprägten Platten, Schüsseln und Zubehör. Keine zwei Teile dieses Porzellans sehen gleich aus und die Farbintensität ist von Stück zu Stück unterschiedlich um ein handgemachtes Aussehen für Ihre Speisenpräsentation zu schaffen. Die Kollektion ist in neutralem Taupe (PIER 6121) und in einem tiefen Blauton (STORM 6124) verfügbar.



Gewürzschale

Inh./l:	B x T/mm:	H/mm:	VE:	Artikel-Nr.:	Preis:
0,03	67 x 60	-	24	6121RG013	2,88 €
0,03	67 x 60	-	24	6124RG013	2,88 €



Ölschale

Inh./l:	B x T/mm:	H/mm:	VE:	Artikel-Nr.:	Preis:
0,06	98 x 85	-	24	6121RG011	3,65 €
0,06	98 x 85	-	24	6124RG011	3,65 €



Dip-Schälchen rund

Inh./l:	ø/mm:	H/mm:	VE:	Artikel-Nr.:	Preis:
0,07	81	-	24	6121RG012	3,03 €
0,07	81	-	24	6124RG012	3,03 €





## GESCHIRRSERIE TASTE



Teller flach coup

Inh./l:	ø/mm:	H/mm:	VE:	Artikel-Nr.:	Preis:
-	153	-	36	11070568	5,03 €
-	203	-	24	11070567	6,66 €
-	230	-	24	11070543	7,98 €
-	253	-	24	11070566	8,86 €
-	280	-	12	11070544	11,86 €
-	300	-	12	11070565	12,11 €



Teller flach – Spice

Inh./l:	ø/mm:	H/mm:	VE:	Artikel-Nr.:	Preis:
-	153	-	36	11070582	6,55 €
-	203	-	24	11070581	8,57 €
-	255	-	24	11070580	10,60 €
-	300	-	12	11070579	16,31 €



Teller tief coup

Inh./l:	ø/mm:	H/mm:	VE:	Artikel-Nr.:	Preis:
-	130	-	24	11070571	8,18 €
-	216	-	24	11070570	10,77 €
-	253	-	12	11070569	12,88 €
-	290	-	6	11070545	16,19 €



Schale – Zest

Inh./l:	ø/mm:	H/mm:	VE:	Artikel-Nr.:	Preis:
-	203	-	24	11070587	11,08 €
-	255	-	12	11070586	13,77 €
-	305	-	6	11070585	21,14 €



Platte quadratisch

Inh./l:	L x B/mm:	H/mm:	VE:	Artikel-Nr.:	Preis:
-	270 x 270	-	6	11070553	30,28 €



Platte rechteckig

Inh./l:	L x B/mm:	H/mm:	VE:	Artikel-Nr.:	Preis:
-	200 x 100	-	6	11070618	18,35 €
-	270 x 168	-	6	11070550	19,82 €
-	290 x 140	-	6	11070549	21,52 €
-	330 x 190	-	6	11070556	23,20 €
-	330 x 270	-	6	11070551	30,89 €
-	370 x 165	-	6	11070552	26,74 €



Dipschale – Tasters

Inh./l:	L x B/mm:	H/mm:	VE:	Artikel-Nr.:	Preis:
0,06	65 x 65	-	12	11070575	5,06 €



Schüssel – Essence

Inh./l:	ø/mm:	H/mm:	VE:	Artikel-Nr.:	Preis:
0,18	112	-	12	11070595	4,60 €
0,33	140	-	24	11070598	4,66 €
0,59	165	-	24	11070597	5,60 €
1,00	203	-	24	11070596	11,22 €



Auf Anfrage erhalten Sie weitere Teile dieser Serie. / Preise sind Stückpreise und gelten nicht für VE.

## GESCHIRRSERIE FREESTYLE



Teller flach

Inh./l:	L/mm:	H/mm:	VE:	Artikel-Nr.:	Preis:
-	155	-	12	11280522	8,34 €
-	250	-	12	11280521	18,40 €
-	305	-	12	11280520	26,28 €



Platte

Inh./l:	L/mm:	H/mm:	VE:	Artikel-Nr.:	Preis:
-	375	-	6	11280501	34,20 €



Bowl

Inh./l:	L/mm:	H/mm:	VE:	Artikel-Nr.:	Preis:
0,37	240	-	12	11280526	14,83 €



Bowl

Inh./l:	L/mm:	H/mm:	VE:	Artikel-Nr.:	Preis:
0,87	280	-	12	11280523	15,79 €



Bowl

Inh./l:	L/mm:	H/mm:	VE:	Artikel-Nr.:	Preis:
0,74	250	-	12	11280518	18,99 €



Bowl

Inh./l:	L/mm:	H/mm:	VE:	Artikel-Nr.:	Preis:
0,11	130	-	12	11280525	8,26 €
0,26	155	-	12	11280519	10,88 €
0,43	180	-	12	11280524	12,45 €



Auf Anfrage erhalten Sie weitere Teile dieser Serie. / Preise sind Stückpreise und gelten nicht für VE.

## GESCHIRR MONACO / CONTOUR



Teller flach – Vogue

Inh./l:	ø/mm:	H/mm:	VE:	Artikel-Nr.:	Preis:
-	165	-	36	9001C362	7,09 €
-	203	-	24	9001C361	9,17 €
-	230	-	24	9001C360	10,46 €
-	255	-	24	9001C359	11,82 €
-	270	-	24	9001C358	13,14 €
-	300	-	12	9001C357	18,43 €
-	320	-	6	9001C356	20,49 €



Teller flach

Inh./l:	ø/mm:	H/mm:	VE:	Artikel-Nr.:	Preis:
-	158	-	36	9001C305	6,88 €
-	203	-	24	9001C304	8,82 €
-	230	-	24	9001C303	9,97 €
-	255	-	24	9001C302	11,28 €
-	270	-	24	9001C301	12,52 €
-	305	-	12	9001C300	17,60 €



Teller flach – Contour

Inh./l:	ø/mm:	H/mm:	VE:	Artikel-Nr.:	Preis:
-	153	-	36	9001C093	7,09 €
-	203	-	24	9001C092	9,17 €
-	230	-	24	9001C1140	11,43 €
-	255	-	24	9001C091	11,82 €
-	280	-	12	9001C1141	17,99 €
-	300	-	12	9001C090	19,35 €



Suppen- / Pastateller

Inh./l:	ø/mm:	H/mm:	VE:	Artikel-Nr.:	Preis:
0,42	240	-	24	9001C363	11,20 €



Suppenteller

Inh./l:	ø/mm:	H/mm:	VE:	Artikel-Nr.:	Preis:
0,35	223	-	24	9001C310	10,08 €



Bowl – Contour

Inh./l:	ø/mm:	H/mm:	VE:	Artikel-Nr.:	Preis:
-	153	-	36	9001C097	9,18 €
-	203	-	24	9001C096	11,86 €
-	255	-	12	9001C095	15,34 €
-	280	-	12	9001C1142	20,11 €
-	300	-	6	9001C094	25,25 €



Bowl – Gourmet

Inh./l:	ø/mm:	H/mm:	VE:	Artikel-Nr.:	Preis:
0,29	285	-	6	9001C1153	24,29 €



Bowl – Nouveau

Inh./l:	ø/mm:	H/mm:	VE:	Artikel-Nr.:	Preis:
0,21	230	-	24	9001C377	14,18 €
0,36	270	-	6	9001C372	17,79 €
0,53	300	-	6	9001C365	25,25 €

Auf Anfrage erhalten Sie weitere Teile und Dekore dieser Serie. / Preise sind Stückpreise und gelten nicht für VE.

## SONDERANFERTIGUNGEN

### Maßgeschneiderte Lösungen ...

Wenn Ihnen die Individualität Ihres Hotel- oder Gastronomiebetriebes wichtig ist,  
Sie einen hohen Anspruch haben

und Sie Ihrem Gast ein stimmiges Gesamtbild bieten möchten,

helfen wir Ihnen dies auch auf dem „Gedeckten Tisch“ wiederzuspiegeln.

Ob klassische Logos, Verzierungen oder eigene Dekore.

Wir bieten Ihnen maßgeschneiderte Lösungen für

- › **Geschirr**
- › **Besteck**
- › **Glas**

Sprechen Sie uns an.

Wir beraten Sie gerne und erstellen Ihnen ein individuelles Angebot.



GESCHIRR



BESTECK



GLAS



## COUP FINE DINING

Neben der klassisch weißen Glasur auch uni oder mit Reptil-Dekor in altrosa (57270), türkis (57271), grau (57272), anthrazit (57273) und schwarz (57350) verfügbar. Ebenso in den Dekoren Growth (57516), Blue Sea (57515), Reflections (57514) und Oak (57654).

Diese und weitere Seltmann Kollektionen finden Sie in unserem [Onlineshop](#) ...



## GESCHIRR COUP FINE DINING



Teller flach coup

Inh./l:	ø/mm:	H/mm:	VE:	Artikel-Nr.:	Preis:
-	164	19	6	729466	4,17 €
-	215	20	6	729467	5,58 €
-	262	24	6	729468	7,20 €
-	282	24	6	729469	9,48 €
-	305	30	6	729470	11,11 €



Plattteller flach

Inh./l:	ø/mm:	H/mm:	VE:	Artikel-Nr.:	Preis:
-	332	18	4	729476	17,17 €



Platte coup oval

Inh./l:	L x B/mm:	H/mm:	VE:	Artikel-Nr.:	Preis:
-	329 x 179	24	2	733789	12,18 €
-	352 x 115	21	2	733788	8,83 €
-	405 x 258	25	2	729477	27,23 €
-	435 x 191	29	2	729478	25,92 €
-	441 x 142	21	2	729479	24,57 €



Schale coup

Inh./l:	ø/mm:	H/mm:	VE:	Artikel-Nr.:	Preis:
0,39	146	53	6	729471	4,17 €
0,74	200	54	6	729472	6,20 €
1,00	233	53	6	729473	7,11 €
1,23	261	55	6	729474	7,97 €
1,44	279	60	4	729475	10,95 €



Teller flach coup eckig

Inh./l:	L x B/mm:	H/mm:	VE:	Artikel-Nr.:	Preis:
-	164 x 164	18	6	742653	4,38 €
-	220 x 220	26	6	742654	6,12 €
-	260 x 260	26	6	742655	7,95 €
-	292 x 292	32	4	742656	12,23 €



Schale coup eckig

Inh./l:	L x B/mm:	H/mm:	VE:	Artikel-Nr.:	Preis:
0,20	127 x 127	49	6	742658	5,00 €
0,33	174 x 174	47	6	742659	5,97 €
0,63	218 x 218	54	6	742660	7,66 €
1,00	259 x 259	61	4	742661	8,71 €

Preise gelten für weißes Porzellan ohne Dekor. / Auf Anfrage erhalten Sie weitere Teile und Dekore dieser Serie. / Preise sind **Stückpreise** und gelten nicht für VE.



**Teller flach coup rechteckig**

Inh./l:	L x B/mm:	H/mm:	VE:	Artikel-Nr.:	Preis:
-	355 x 203	32	2	742657	14,78 €



**Schale coup rechteckig**

Inh./l:	L x B/mm:	H/mm:	VE:	Artikel-Nr.:	Preis:
0,25	259 x 178	58	2	742662	8,97 €



**Platte coup rechteckig**

Inh./l:	L x B/mm:	H/mm:	VE:	Artikel-Nr.:	Preis:
-	385 x 142	25	2	742663	14,03 €



**Setplatte**

Inh./l:	L x B/mm:	H/mm:	VE:	Artikel-Nr.:	Preis:
-	444 x 143	22	2	732630	24,57 €



**Schale nieder**

Inh./l:	ø/mm:	H/mm:	VE:	Artikel-Nr.:	Preis:
0,20	96	48	6	732632	5,08 €



**Schale hoch**

Inh./l:	ø/mm:	H/mm:	VE:	Artikel-Nr.:	Preis:
0,19	83	59	6	732631	4,22 €





## GESCHIRRSERIE BLUES



Moccatasse stapelbar

Inh./l:	ø/mm:	H/mm:	VE:	Artikel-Nr.:	Preis:
0 0,09	66	43	6	756357	4,25 €
U	137	15	6	756748	2,78 €



Kaffeetasse stapelbar

Inh./l:	ø/mm:	H/mm:	VE:	Artikel-Nr.:	Preis:
0 0,18	78	57	6	756262	4,85 €
U Kombi	169	18	6	756263	3,29 €



Milchkaffeetasse stapelbar

Inh./l:	ø/mm:	H/mm:	VE:	Artikel-Nr.:	Preis:
0 0,26	83	68	6	756747	6,43 €
U Kombi	169	18	6	756263	3,29 €



Becher mit Henkel stapelbar

Inh./l:	ø/mm:	H/mm:	VE:	Artikel-Nr.:	Preis:
0 0,30	79	82	6	756358	5,62 €



Moccatasse Tulpe

Inh./l:	ø/mm:	H/mm:	VE:	Artikel-Nr.:	Preis:
0 0,09	66	48	6	756427	4,25 €
U	137	15	6	756748	2,78 €



Kaffeetasse Tulpe

Inh./l:	ø/mm:	H/mm:	VE:	Artikel-Nr.:	Preis:
0 0,18	82	60	6	756428	4,85 €
U Kombi	169	18	6	756263	3,29 €



Cafeteriatasse Tulpe

Inh./l:	ø/mm:	H/mm:	VE:	Artikel-Nr.:	Preis:
0 0,23	86	64	6	756429	5,86 €
U Kombi	169	18	6	756263	3,29 €



Milchkaffeetasse Tulpe

Inh./l:	ø/mm:	H/mm:	VE:	Artikel-Nr.:	Preis:
0 0,38	90	94	6	756430	6,43 €
U Kombi	169	18	6	756263	3,29 €



Becher mit Henkel Tulpe

Inh./l:	ø/mm:	H/mm:	VE:	Artikel-Nr.:	Preis:
0 0,28	81	86	6	756359	5,62 €



Suppentasse

Inh./l:	ø/mm:	H/mm:	VE:	Artikel-Nr.:	Preis:
0 0,30	98	56	6	756746	7,25 €
U Kombi	169	18	6	756263	3,29 €

Preise gelten für weißes Porzellan ohne Dekor. / Auf Anfrage erhalten Sie weitere Dekore dieser Serie. / Preise sind Stückpreise und gelten nicht für VE.





Teller flach

Inh./l:	ø/mm:	H/mm:	VE:	Artikel-Nr.:	Preis:
-	168	16	6	756267	4,37 €
-	218	21	6	756360	5,78 €
-	233	20	6	756277	6,91 €
-	260	22	6	756266	8,05 €
-	277	22	6	756276	11,37 €
-	300	26	6	756265	13,28 €
-	332	28	6	756264	17,99 €



Salatteller / Teller tief

Inh./l:	ø/mm:	H/mm:	VE:	Artikel-Nr.:	Preis:
0,20	193	35	6	756268	5,78 €
0,40	225	41	6	756278	7,35 €



## BLUES

Feine Rillen prägen die Form dieser Porzellanserie. Auch in den Farben arktisblau (57715), perlgrau (57718), sandbeige (57719) und salbeigrün (57720) erhältlich.

Diese und weitere Seltmann Kollektionen finden Sie in unserem [Onlineshop](#) ... 



Dessertschale / Schüssel rund

Inh./l:	ø/mm:	H/mm:	VE:	Artikel-Nr.:	Preis:
0,30	132	47	6	756749	3,95 €
0,77	157	76	4	756287	5,26 €
2,00	212	97	2	756288	8,71 €
3,70	303	99	1	756289	13,17 €

Platte oval

Inh./l:	L x B/mm:	H/mm:	VE:	Artikel-Nr.:	Preis:
-	254 x 181	22	2	756280	11,77 €
-	283 x 211	22	2	756362	14,38 €
-	311 x 239	22	2	756281	15,63 €
-	353 x 280	22	2	756282	17,72 €





## GESCHIRRSERIE GOOD MOOD



**Kaffeekanne**

Inh./l:	ø/mm:	H/mm:	VE:	Artikel-Nr.:	Preis:
0,40	86	127	2	751096	16,00 €



**Gießer**

Inh./l:	ø/mm:	H/mm:	VE:	Artikel-Nr.:	Preis:
0,14	57	84	1	751102	7,46 €



**Zuckerdose mit Deckel**

Inh./l:	ø/mm:	H/mm:	VE:	Artikel-Nr.:	Preis:
0,19	79	70	1	751108	7,03 €



**Moccatasse stapelbar**

Inh./l:	ø/mm:	H/mm:	VE:	Artikel-Nr.:	Preis:
0 0,10	58	55	6	751103	4,20 €
U	131	18	6	751099	3,48 €



**Kaffeetasse stapelbar**

Inh./l:	ø/mm:	H/mm:	VE:	Artikel-Nr.:	Preis:
0 0,19	78	57	6	751104	4,32 €
U Kombi	159	19	6	751105	5,14 €



**Cappuccinotasse stapelbar**

Inh./l:	ø/mm:	H/mm:	VE:	Artikel-Nr.:	Preis:
0 0,26	84	68	6	751107	4,63 €
U Kombi	159	19	6	751105	5,14 €



Preise gelten für weißes Porzellan ohne Dekor. / Auf Anfrage erhalten Sie weitere Dekore dieser Serie. / Preise sind **Stückpreise** und gelten nicht für VE.



### Becher mit Henkel

Inh./l:	ø/mm:	H/mm:	VE:	Artikel-Nr.:	Preis:
0,29	80	82	6	751106	4,82 €
U Kombi	159	19	6	751105	5,14 €



### Teller flach rund

Inh./l:	ø/mm:	H/mm:	VE:	Artikel-Nr.:	Preis:
-	161	20	6	751086	5,14 €
-	209	23	6	751430	6,92 €
-	260	24	6	751087	8,89 €
-	281	25	2	751088	11,74 €
-	301	25	2	751089	13,15 €



### Teller flach oval

Inh./l:	L x B/mm:	H/mm:	VE:	Artikel-Nr.:	Preis:
-	294 x 210	23	2	751093	11,94 €
-	323 x 228	23	2	751094	13,77 €
-	366 x 260	24	2	751095	15,15 €



### Coupteller tief

Inh./l:	ø/mm:	H/mm:	VE:	Artikel-Nr.:	Preis:
0,38	161	39	4	751428	7,03 €
0,83	210	54	2	751427	9,45 €
1,65	262	67	2	751429	10,63 €



### Schale halbhoch

Inh./l:	ø/mm:	H/mm:	VE:	Artikel-Nr.:	Preis:
0,38	122	50	2	751424	6,51 €
0,70	160	52	2	751090	8,02 €
1,30	209	53	1	751091	8,97 €
2,18	261	56	1	751092	12,31 €



### Schale hoch

Inh./l:	ø/mm:	H/mm:	VE:	Artikel-Nr.:	Preis:
1,58	163	98	1	751425	9,72 €
2,88	214	100	1	751426	10,82 €



### Dipschale hoch

Inh./l:	ø/mm:	H/mm:	VE:	Artikel-Nr.:	Preis:
0,19	78	57	6	751100	4,31 €



### Dipschale nieder

Inh./l:	ø/mm:	H/mm:	VE:	Artikel-Nr.:	Preis:
-	79	18	6	751101	3,08 €





## DIAMANT

Fine Diamond Porcelain – porzellige Anmutung des cremefarbenen Weichporzellans mit den Vorteilen des Hartporzellans verbindet diese Serie. Die cremefarbene Optik und die samtene Haptik generieren einen warmen und weichen Auftritt.

Vignetten – für Ihren individuelle Auftritt.  
Gerne erstellen wir Ihnen ein Angebot über das Logo Ihres Hauses auf edlem Porzellan.

Diese und weitere Seltmann Kollektionen finden Sie in unserem [Onlineshop](#) ... 



## GESCHIRRSERIE DIAMANT



**Kaffeekanne**

Inh./l:	ø/mm:	H/mm:	VE:	Artikel-Nr.:	Preis:
0,38	100	126	2	700797	16,00 €



**Moccatasse stapelbar**

Inh./l:	ø/mm:	H/mm:	VE:	Artikel-Nr.:	Preis:
O 0,08	56	53	12	700810	4,54 €
U	135	12	12	700809	3,03 €



**Kaffeetasse stapelbar**

Inh./l:	ø/mm:	H/mm:	VE:	Artikel-Nr.:	Preis:
O 0,16	73	60	6	700814	5,22 €
O 0,18	73	65	6	700812	5,22 €
U Kombi	171	12	6	700811	3,48 €



**Milchkaffeetasse stapelbar**

Inh./l:	ø/mm:	H/mm:	VE:	Artikel-Nr.:	Preis:
O 0,25	78	80	6	700816	6,80 €
U Kombi	171	12	6	700811	3,48 €



**Becher mit Henkel stapelbar**

Inh./l:	ø/mm:	H/mm:	VE:	Artikel-Nr.:	Preis:
O 0,28	73	100	6	700820	6,00 €



**Moccatasse Tulpe**

Inh./l:	ø/mm:	H/mm:	VE:	Artikel-Nr.:	Preis:
O 0,08	57	56	12	700806	4,54 €
U	135	12	12	700809	3,03 €



**Kaffeetasse Tulpe**

Inh./l:	ø/mm:	H/mm:	VE:	Artikel-Nr.:	Preis:
O 0,23	75	76	6	700808	6,26 €
U Kombi	171	12	6	700811	3,48 €



**Milchkaffeetasse Tulpe**

Inh./l:	ø/mm:	H/mm:	VE:	Artikel-Nr.:	Preis:
O 0,37	91	100	6	705625	7,71 €
U Kombi	171	12	6	700811	3,48 €



**Becher mit Henkel Tulpe**

Inh./l:	ø/mm:	H/mm:	VE:	Artikel-Nr.:	Preis:
O 0,30	81	91	6	700821	6,80 €



**Suppentasse stapelbar**

Inh./l:	ø/mm:	H/mm:	VE:	Artikel-Nr.:	Preis:
O 0,27	99	57	6	700778	7,71 €
U Kombi	171	12	6	700811	3,48 €

Auf Anfrage erhalten Sie weitere Teile und Dekore dieser Serie. / Preise sind **Stückpreise** und gelten nicht für VE.



**Teller flach**

Inh./l:	ø/mm:	H/mm:	VE:	Artikel-Nr.:	Preis:
-	172	15	6	700770	4,94 €
-	195	17	6	700771	5,08 €
-	228	17	6	700774	7,28 €
-	263	21	6	700772	8,58 €
-	290	22	6	700775	12,15 €
-	316	29	6	701737	16,37 €
-	332	25	6	700773	19,12 €



**Eventteller flach**

Inh./l:	ø/mm:	H/mm:	VE:	Artikel-Nr.:	Preis:
-	252	24	6	712394	7,08 €



**Teller tief**

Inh./l:	ø/mm:	H/mm:	VE:	Artikel-Nr.:	Preis:
0,33	235	38	6	700776	7,83 €



**Eventteller tief**

Inh./l:	ø/mm:	H/mm:	VE:	Artikel-Nr.:	Preis:
0,50	268	57	2	712395	9,77 €



**Salatteller**

Inh./l:	ø/mm:	H/mm:	VE:	Artikel-Nr.:	Preis:
0,18	202	23	6	700784	6,14 €



**Pastateller tief**

Inh./l:	ø/mm:	H/mm:	VE:	Artikel-Nr.:	Preis:
0,44	272	39	2	700786	10,03 €
0,60	298	42	2	700785	13,17 €



**Eventschale schräg**

Inh./l:	ø/mm:	H/mm:	VE:	Artikel-Nr.:	Preis:
0,13	184	75	4	712398	13,37 €
0,29	218	95	2	712399	19,12 €



**Platte oval**

Inh./l:	LxB/mm:	H/mm:	VE:	Artikel-Nr.:	Preis:
-	330 x 264	35	2	700795	16,62 €
-	387 x 309	36	2	700796	20,54 €



## GESCHIRRSERIE MERAN



**Espressotasse**

Inh./l:	ø/mm:	H/mm:	VE:	Artikel-Nr.:	Preis:
0 0,09	62	50	6	178516	4,06 €
U	118	19	6	177855	2,68 €



**Tasse**

Inh./l:	ø/mm:	H/mm:	VE:	Artikel-Nr.:	Preis:
0 0,18	85	61	6	188318	4,17 €
U	147	25	6	187817	2,98 €



**Cappuccinotasse**

Inh./l:	ø/mm:	H/mm:	VE:	Artikel-Nr.:	Preis:
0 0,22	87	66	6	186971	4,55 €
U	147	25	6	186312	2,98 €



**Tasse**

Inh./l:	ø/mm:	H/mm:	VE:	Artikel-Nr.:	Preis:
0 0,37	108	70	6	189312	5,02 €
U	159	24	6	188651	3,34 €



**Tasse**

Inh./l:	ø/mm:	H/mm:	VE:	Artikel-Nr.:	Preis:
0 0,50	122	83	6	185487	6,15 €
U	191	20	6	185327	3,40 €



**Becher**

Inh./l:	ø/mm:	H/mm:	VE:	Artikel-Nr.:	Preis:
0 0,25	80	92	6	190944	5,62 €
U	147	25	6	186312	2,98 €



**Moccatasse stapelbar**

Inh./l:	ø/mm:	H/mm:	VE:	Artikel-Nr.:	Preis:
0 0,09	67	43	12	180662	2,69 €
U	136	19	12	180001	2,22 €



**Kaffeetasse stapelbar**

Inh./l:	ø/mm:	H/mm:	VE:	Artikel-Nr.:	Preis:
0 0,18	78	56	6	181815	3,00 €
U Kombi	162	21	6	181154	2,37 €



**Becher stapelbar**

Inh./l:	ø/mm:	H/mm:	VE:	Artikel-Nr.:	Preis:
0 0,25	79	78	6	189812	4,32 €
U Kombi	162	21	6	181154	2,37 €



**Teller flach**

Inh./l:	ø/mm:	H/mm:	VE:	Artikel-Nr.:	Preis:
-	173	16	6	153180	2,38 €
-	202	16	6	154013	2,49 €
-	230	19	6	154854	3,31 €
-	260	21	6	155188	3,89 €
-	282	22	6	156022	5,38 €
-	303	22	6	157014	8,60 €
-	329	26	6	157857	11,86 €



**Teller tief**

Inh./l:	ø/mm:	H/mm:	VE:	Artikel-Nr.:	Preis:
0,31	226	36	6	160941	3,65 €



**Pastateller rund**

Inh./l:	ø/mm:	H/mm:	VE:	Artikel-Nr.:	Preis:
0,25	230	42	6	167388	5,45 €
0,40	269	55	2	167068	8,65 €
0,56	300	59	2	167730	11,35 €

Auf Anfrage erhalten Sie weitere Teile und Dekore dieser Serie. / Preise sind **Stückpreise** und gelten nicht für VE.



Salatteller

Inh./l:	ø/mm:	H/mm:	VE:	Artikel-Nr.:	Preis:
0,20	192	29	6	166589	2,85 €



Dessertschale

Inh./l:	ø/mm:	H/mm:	VE:	Artikel-Nr.:	Preis:
0,24	132	38	6	162949	3,20 €
0,35	147	43	4	163610	3,94 €



Schüssel rund

Inh./l:	ø/mm:	H/mm:	VE:	Artikel-Nr.:	Preis:
0,50	160	50	2	164123	4,15 €
1,00	200	64	2	164637	6,25 €
1,50	230	72	2	165287	8,72 €
1,90	250	83	2	165778	11,20 €



Teller flach oval

Inh./l:	L x B/mm:	H/mm:	VE:	Artikel-Nr.:	Preis:
-	210 x 192	26	6	004414	6,02 €
-	250 x 230	35	6	160460	6,55 €
-	269 x 246	34	6	159980	7,58 €
-	302 x 277	34	6	159500	9,74 €
-	340 x 301	34	2	004415	12,29 €



Teller flach rund

Inh./l:	ø/mm:	H/mm:	VE:	Artikel-Nr.:	Preis:
-	158	20	6	158540	4,15 €
-	179	21	6	159020	4,57 €
-	216	25	6	618397	5,62 €
-	254	27	6	618586	6,55 €
-	291	30	6	618775	9,28 €



Teller tief rund

Inh./l:	ø/mm:	H/mm:	VE:	Artikel-Nr.:	Preis:
0,34	145	42	6	004416	4,15 €
U Kombi	175	23	6	004421	3,34 €



Teller tief rund

Inh./l:	ø/mm:	H/mm:	VE:	Artikel-Nr.:	Preis:
1,00	230	48	6	004417	5,83 €
2,10	294	61	6	618964	12,09 €



Suppen-Bowl oval

Inh./l:	ø/mm:	H/mm:	VE:	Artikel-Nr.:	Preis:
0,42	155 x 135	63	4	004418	5,31 €
U Kombi	175	23	6	004421	3,34 €



Schüssel oval

Inh./l:	L x B/mm:	H/mm:	VE:	Artikel-Nr.:	Preis:
1,00	210 x 179	80	2	004419	8,91 €
1,90	255 x 216	96	2	004420	13,51 €



## GESCHIRRSERIE HOMESTYLE

### Espressotasse



Inh./l:	ø/mm:	H/mm:	VE:	Artikel-Nr. Siena Red:	Artikel-Nr. Atlantic Blue:	Artikel-Nr. Desert Sand:	Artikel-Nr. Natural Cotton:	Preis:
0,03	60	48	6	1T5123A93020W	1T5123A93021W	1T5123A93022W	1T5123A93024W	5,94 €
U	115	14	6	1T3518A93020W	1T3518A93021W	1T3518A93022W	1T3518A93024W	3,95 €

### Cappuccinotasse Italiano



Inh./l:	ø/mm:	H/mm:	VE:	Artikel-Nr. Siena Red:	Artikel-Nr. Atlantic Blue:	Artikel-Nr. Desert Sand:	Artikel-Nr. Natural Cotton:	Preis:
0,18	85	68	6	1T5125A93020W	1T5125A93021W	1T5125A93022W	1T5125A93024W	6,63 €
U Kombi	160	18	6	1T3516A93020W	1T3516A93021W	1T3516A93022W	1T3516A93024W	4,65 €

### Cappuccinotasse International



Inh./l:	ø/mm:	H/mm:	VE:	Artikel-Nr. Siena Red:	Artikel-Nr. Atlantic Blue:	Artikel-Nr. Desert Sand:	Artikel-Nr. Natural Cotton:	Preis:
0,23	96	64	6	1T5126A93020W	1T5126A93021W	1T5126A93022W	1T5126A93024W	6,63 €
U Kombi	160	18	6	1T3516A93020W	1T3516A93021W	1T3516A93022W	1T3516A93024W	4,65 €

### Milchkaffeetasse



Inh./l:	ø/mm:	H/mm:	VE:	Artikel-Nr. Siena Red:	Artikel-Nr. Atlantic Blue:	Artikel-Nr. Desert Sand:	Artikel-Nr. Natural Cotton:	Preis:
0,30	101	85	6	1T5106A93020W	1T5106A93021W	1T5106A93022W	1T5106A93024W	7,31 €
U Kombi	160	18	6	1T3516A93020W	1T3516A93021W	1T3516A93022W	1T3516A93024W	4,65 €

### Kaffebecher



Inh./l:	ø/mm:	H/mm:	VE:	Artikel-Nr. Siena Red:	Artikel-Nr. Atlantic Blue:	Artikel-Nr. Desert Sand:	Artikel-Nr. Natural Cotton:	Preis:
0,32	85	105	6	1T5330A93020W	1T5330A93021W	1T5330A93022W	1T5330A93024W	8,34 €

### Brotteller



Inh./l:	ø/mm:	H/mm:	VE:	Artikel-Nr. Siena Red:	Artikel-Nr. Atlantic Blue:	Artikel-Nr. Desert Sand:	Artikel-Nr. Natural Cotton:	Preis:
-	157	18	4	1T3422A93020W	1T3422A93021W	1T3422A93022W	1T3422A93024W	5,94 €

### Teller flach

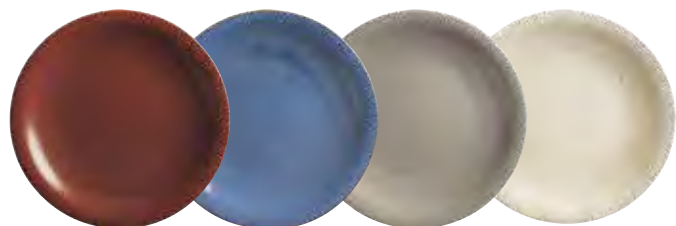

Inh./l:	ø/mm:	H/mm:	VE:	Artikel-Nr. Siena Red:	Artikel-Nr. Atlantic Blue:	Artikel-Nr. Desert Sand:	Artikel-Nr. Natural Cotton:	Preis:
-	215	20	4	1T3460A93020W	1T3460A93021W	1T3460A93022W	1T3460A93024W	7,92 €

Auf Anfrage erhalten Sie weitere Teile dieser Serie. / Preise sind Stückpreise und gelten nicht für VE.



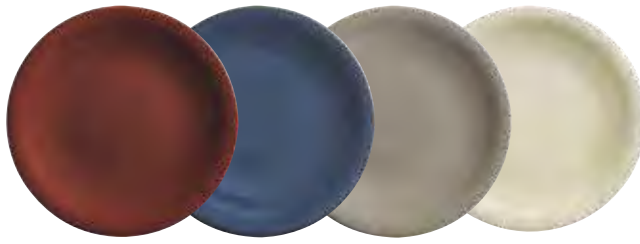

### Essteller

Inh./l:	ø/mm:	H/mm:	VE:	Artikel-Nr. Siena Red:	Artikel-Nr. Atlantic Blue:	Artikel-Nr. Desert Sand:	Artikel-Nr. Natural Cotton:	Preis:
-	265	19	4	1T3437A93020W	1T3437A93021W	1T3437A93022W	1T3437A93024W	10,63 €

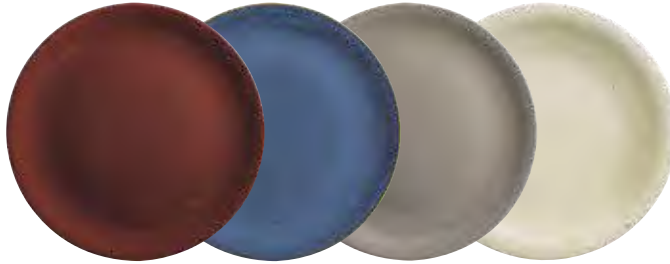

### Pizzateller

Inh./l:	ø/mm:	H/mm:	VE:	Artikel-Nr. Siena Red:	Artikel-Nr. Atlantic Blue:	Artikel-Nr. Desert Sand:	Artikel-Nr. Natural Cotton:	Preis:
-	310	20	1	1T3439A93020W	1T3439A93021W	1T3439A93022W	1T3439A93024W	15,31 €

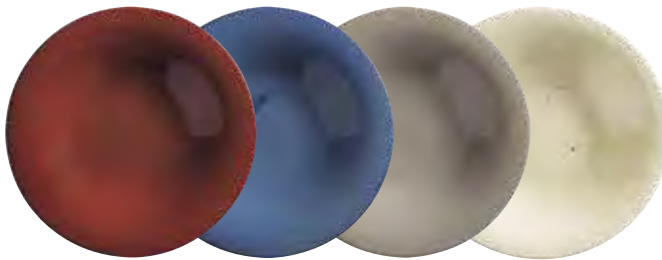

### Pasta grande

Inh./l:	ø/mm:	H/mm:	VE:	Artikel-Nr. Siena Red:	Artikel-Nr. Atlantic Blue:	Artikel-Nr. Desert Sand:	Artikel-Nr. Natural Cotton:	Preis:
-	300	45	1	1T3449A93020W	1T3449A93021W	1T3449A93022W	1T3449A93024W	15,31 €



### Schälchen / Schale mini

Inh./l:	ø/mm:	H/mm:	VE:	Artikel-Nr. Siena Red:	Artikel-Nr. Atlantic Blue:	Artikel-Nr. Desert Sand:	Artikel-Nr. Natural Cotton:	Preis:
0,05	70	-	6	1T6028A93020W	1T6028A93021W	1T6028A93022W	1T6028A93024W	4,98 €
0,10	90	-	6	1T6027A93020W	1T6027A93021W	1T6027A93022W	1T6027A93024W	5,68 €
0,15	110	-	6	1T2919A93020W	1T2919A93021W	1T2919A93022W	1T2919A93024W	7,31 €



### Schale mit Griff

Inh./l:	ø/mm:	H/mm:	VE:	Artikel-Nr. Siena Red:	Artikel-Nr. Atlantic Blue:	Artikel-Nr. Desert Sand:	Artikel-Nr. Natural Cotton:	Preis:
0,25	127	47	6	1T2984A93020W	1T2984A93021W	1T2984A93022W	1T2984A93024W	9,94 €
0,40	144	54	6	1T2960A93020W	1T2960A93021W	1T2960A93022W	1T2960A93024W	11,28 €
0,60	162	72	6	1T2967A93020W	1T2967A93021W	1T2967A93022W	1T2967A93024W	12,60 €



### Schüssel

Inh./l:	ø/mm:	H/mm:	VE:	Artikel-Nr. Siena Red:	Artikel-Nr. Atlantic Blue:	Artikel-Nr. Desert Sand:	Artikel-Nr. Colours Of Nature:	Artikel-Nr. Natural Cotton:	Preis:
0,79	160	62	1	1T2901A93020W	1T2901A93021W	1T2901A93022W	1T2901A93023W	1T2901A93024W	13,29 €





## GESCHIRRSERIE ELIXYR



Dose mit Deckel

Inh./l:	ø/mm:	H/mm:	VE:	Artikel-Nr.:	Preis:
0,25	70	60	6	152612	17,02 €



Espressotasse

Inh./l:	ø/mm:	H/mm:	VE:	Artikel-Nr.:	Preis:
0 0,09	53	65	6	154724	4,98 €
U	131 x 97	12	6	153543	3,92 €



Kaffeetasse

Inh./l:	ø/mm:	H/mm:	VE:	Artikel-Nr.:	Preis:
0,20	82	73	6	155114	5,83 €
U K.	180 x 132	28	6	153542	5,52 €



Cappuccinotasse

Inh./l:	ø/mm:	H/mm:	VE:	Artikel-Nr.:	Preis:
0 0,25	93	72	6	155105	6,74 €
U K.	180 x 132	28	6	153542	5,52 €



Macchiatotasse

Inh./l:	ø/mm:	H/mm:	VE:	Artikel-Nr.:	Preis:
0 0,35	83	103	6	154781	7,35 €
U K.	180 x 132	28	6	153542	5,52 €



Café au lait Tasse

Inh./l:	ø/mm:	H/mm:	VE:	Artikel-Nr.:	Preis:
0 0,40	112	70	6	154755	7,88 €
U K.	180 x 132	28	6	153542	5,52 €



Preise gelten für weißes Porzellan ohne Dekor. / Auf Anfrage erhalten Sie weitere Teile und Dekore dieser Serie. / Preise sind Stückpreise und gelten nicht für VE.



**Frühstücksteller**

Inh./l:	L x B/mm:	H/mm:	VE:	Artikel-Nr.:	Preis:
-	218 x 215	22	6	153475	8,98 €



**Essteller**

Inh./l:	L x B/mm:	H/mm:	VE:	Artikel-Nr.:	Preis:
-	271 x 270	30	6	153473	12,00 €



**Suppenteller**

Inh./l:	L x B/mm:	H/mm:	VE:	Artikel-Nr.:	Preis:
0,47	256 x 232	50	6	153474	9,97 €



**Platte**

Inh./l:	L x B/mm:	H/mm:	VE:	Artikel-Nr.:	Preis:
-	180 x 132	28	6	153344	5,45 €
-	272 x 177	17	6	153342	17,94 €
-	330 x 180	18	6	153341	26,28 €



**Schale mit Griff**

Inh./l:	L x B/mm:	H/mm:	VE:	Artikel-Nr.:	Preis:
0,10	130 x 95	41	6	156921	7,08 €
0,25	178 x 127	47	6	152984	8,38 €
0,40	210 x 144	54	6	152960	9,45 €
0,60	237 x 162	72	6	152967	10,55 €



## GESCHIRRSERIE FIVE SENSES



Milchgießer

Inh./l:	ø/mm:	H/mm:	VE:	Artikel-Nr.:	Preis:
0,30	65	90	1	391015	11,05 €



Mini-Krug

Inh./l:	ø/mm:	H/mm:	VE:	Artikel-Nr.:	Preis:
0,50	87	95	1	391013	21,29 €



Karaffe

Inh./l:	ø/mm:	H/mm:	VE:	Artikel-Nr.:	Preis:
1,00	87	233	1	397758	24,91 €



Zuckerhut

Inh./l:	ø/mm:	H/mm:	VE:	Artikel-Nr.:	Preis:
0,40	60	150	1	392012	17,79 €



Espressotasse

Inh./l:	ø/mm:	H/mm:	VE:	Artikel-Nr.:	Preis:
0 0,09	54	60	6	394724	4,46 €
U Kombi	110	12	6	393500	3,66 €



Kaffeetasse

Inh./l:	ø/mm:	H/mm:	VE:	Artikel-Nr.:	Preis:
0 0,20	82	60	6	395114	5,37 €
U Kombi	160	20	6	393539	4,60 €



Cappuccinotasse

Inh./l:	ø/mm:	H/mm:	VE:	Artikel-Nr.:	Preis:
0 0,25	98	65	6	395105	6,02 €
0 0,30	100	76	6	395106	6,66 €
U Kombi	160	20	6	393539	4,60 €



Midi-Becher

Inh./l:	ø/mm:	H/mm:	VE:	Artikel-Nr.:	Preis:
0 0,28	79	85	6	394753	6,43 €
U Kombi	160	20	6	393539	4,60 €



Macchiatotasse

Inh./l:	ø/mm:	H/mm:	VE:	Artikel-Nr.:	Preis:
0 0,35	79	115	6	394727	6,92 €
U Kombi	160	20	6	393539	4,60 €



Café au lait Tasse

Inh./l:	ø/mm:	H/mm:	VE:	Artikel-Nr.:	Preis:
0 0,45	110	75	6	394728	9,25 €
U Kombi	160	20	6	393539	4,60 €



Mini-Becher ohne Henkel

Inh./l:	ø/mm:	H/mm:	VE:	Artikel-Nr.:	Preis:
0 0,09	54	60	6	394604	3,35 €
U Kombi	110	12	6	393500	3,66 €



Midi-Becher ohne Henkel

Inh./l:	ø/mm:	H/mm:	VE:	Artikel-Nr.:	Preis:
0 0,28	79	85	6	394601	4,95 €
U Kombi	160	20	6	393539	4,60 €



Maxi-Becher ohne Henkel

Inh./l:	ø/mm:	H/mm:	VE:	Artikel-Nr.:	Preis:
0 0,35	79	115	6	394605	5,37 €
U Kombi	160	20	6	393539	4,60 €

Preise gelten für weißes Porzellan ohne Dekor. / Auf Anfrage erhalten Sie weitere Teile und Dekore dieser Serie. / Preise sind Stückpreise und gelten nicht für VE.



### Suppen- / Soßenschale

Inh./l:	ø/mm:	H/mm:	VE:	Artikel-Nr.:	Preis:
0,45	130	55	1	392986	8,03 €



### Frühstücksteller

Inh./l:	ø/mm:	H/mm:	VE:	Artikel-Nr.:	Preis:
-	220	30	6	393455	8,11 €



### Essteller

Inh./l:	ø/mm:	H/mm:	VE:	Artikel-Nr.:	Preis:
-	270	35	6	393457	9,63 €



### Suppenteller

Inh./l:	ø/mm:	H/mm:	VE:	Artikel-Nr.:	Preis:
-	210	40	6	393456	8,34 €



### Mini- / Midi- / Maxi Dip-Schälchen

Inh./l:	ø/mm:	H/mm:	VE:	Artikel-Nr.:	Preis:
-	90	10	1	397756	5,98 €
-	110	20	1	397757	6,25 €
-	130	24	1	397755	6,66 €



### Fingerfood-Platte

Inh./l:	LxB/mm:	H/mm:	VE:	Artikel-Nr.:	Preis:
-	300 x 135	20	1	393338	14,58 €



### Mini- / Midi- / Maxi Schüssel

Inh./l:	ø/mm:	H/mm:	VE:	Artikel-Nr.:	Preis:
0,50	140	70	2	392947	8,03 €
1,10	160	85	1	392962	13,68 €
2,20	190	104	1	392948	16,60 €
4,30	250	113	1	392949	34,39 €



### Saucenportionsgefäß

Inh./l:	ø/mm:	H/mm:	VE:	Artikel-Nr.:	Preis:
0,20	100	60	1	393203	10,69 €





## GESCHIRRSERIE CONCENTO



Espressotasse

Inh./l:	ø/mm:	H/mm:	VE:	Artikel-Nr.:	Preis:
0 0,10	66	58	6	614700	2,40 €
U	120	-	6	613501	1,62 €



Kaffeetasse

Inh./l:	ø/mm:	H/mm:	VE:	Artikel-Nr.:	Preis:
0 0,19	82	68	6	614710	3,23 €
U Kombi	165	-	6	613505	2,05 €



Cappuccinotasse

Inh./l:	ø/mm:	H/mm:	VE:	Artikel-Nr.:	Preis:
0 0,25	94	71	6	614726	3,37 €
U Kombi	165	-	6	613505	2,05 €



Milchkaffeetasse

Inh./l:	ø/mm:	H/mm:	VE:	Artikel-Nr.:	Preis:
0 0,34	105	66	6	614780	3,37 €
U Kombi	165	-	6	613505	2,05 €



Macchiatobecher

Inh./l:	ø/mm:	H/mm:	VE:	Artikel-Nr.:	Preis:
0 0,28	77	91	6	615327	2,83 €



Preise gelten für weißes Porzellan ohne Dekor. / Auf Anfrage erhalten Sie weitere Dekore dieser Serie. / Preise sind Stückpreise und gelten nicht für VE.



**Suppentasse**

Inh./l:	ø/mm:	H/mm:	VE:	Artikel-Nr.:	Preis:
0,27	94	-	6	615503	3,37 €
U	153	-	6	613527	2,05 €



**Teller flach Fahne**

Inh./l:	ø/mm:	H/mm:	VE:	Artikel-Nr.:	Preis:
-	210	-	6	613404	2,89 €
-	270	-	6	613429	4,98 €
-	300	-	3	613301	7,89 €



**Teller flach coup**

Inh./l:	ø/mm:	H/mm:	VE:	Artikel-Nr.:	Preis:
-	220	-	6	613486	2,91 €
-	260	-	6	613485	4,43 €



**Teller tief Fahne**

Inh./l:	ø/mm:	H/mm:	VE:	Artikel-Nr.:	Preis:
-	230	33	6	613416	4,42 €



**Pastateller tief Fahne**

Inh./l:	ø/mm:	H/mm:	VE:	Artikel-Nr.:	Preis:
-	300	-	6	613319	7,89 €



**Teller tief coup**

Inh./l:	ø/mm:	H/mm:	VE:	Artikel-Nr.:	Preis:
-	205	-	6	613494	3,08 €



**Platte oval**

Inh./l:	L x B/mm:	H/mm:	VE:	Artikel-Nr.:	Preis:
-	278 x 219	-	1	613305	6,11 €
-	324 x 251	-	1	613306	7,60 €



**Schale**

Inh./l:	ø/mm:	H/mm:	VE:	Artikel-Nr.:	Preis:
0,40	130	65	2	612900	2,74 €
1,00	160	75	1	612901	4,18 €





### TASSEN CAFÈ SOMMELIER 2.0

- › dünner Trinkrand für gutes Trinkgefühl
- › dicke Wandstärke zur Wärmespeicherung
- › ergonomischer Tassenhenkel
- › eiförmiger Boden für perfekte Crema-Bildung
- › asymmetrische Untertasse mit Raum für Löffel und Schokolade

Diese und weitere Kahla Kollektionen finden Sie in unserem **Onlineshop** ...



## TASSEN CAFÈ SOMMELIER 2.0



### Espressotasse

Inh./l:	ø/mm:	H/mm:	VE:	Artikel-Nr.:	Preis weiß:	Preis farbig:
0 0,03	60	48	6	215123	4,80 €	7,46 €
U Kombi	117	14	6	213518	3,62 €	5,60 €



### Espressotasse Doppio

Inh./l:	ø/mm:	H/mm:	VE:	Artikel-Nr.:	Preis weiß:	Preis farbig:
0 0,05	60	62	6	215124	4,80 €	7,46 €
U Kombi	117	14	6	213518	3,62 €	5,60 €



### Cappuccinotasse Italiano

Inh./l:	ø/mm:	H/mm:	VE:	Artikel-Nr.:	Preis weiß:	Preis farbig:
0 0,18	85	68	6	215125	5,14 €	7,92 €
U Kombi	160	18	6	213516	4,49 €	6,97 €



### Cappuccinotasse International

Inh./l:	ø/mm:	H/mm:	VE:	Artikel-Nr.:	Preis weiß:	Preis farbig:
0 0,23	96	64	6	215126	5,14 €	7,92 €
U Kombi	160	18	6	213516	4,49 €	6,97 €



### Milchkaffeetasse

Inh./l:	ø/mm:	H/mm:	VE:	Artikel-Nr.:	Preis weiß:	Preis farbig:
0 0,37	102	87	6	214775	5,91 €	9,17 €
U Kombi	160	18	6	213516	4,49 €	6,97 €



### Kaffeebecher

Inh./l:	ø/mm:	H/mm:	VE:	Artikel-Nr.:	Preis weiß:	Preis farbig:
0 0,32	85	105	6	215330	7,00 €	10,89 €



### Maxibecher

Inh./l:	ø/mm:	H/mm:	VE:	Artikel-Nr.:	Preis weiß:	Preis farbig:
0 0,50	101	113	6	215127	8,31 €	12,83 €

Preise sind Stückpreise und gelten nicht für VE.



schoko-  
braun



taupe



petrol



rot



# TASSENPROGRAMM PRONTO



Espressotasse

Inh./l:	ø/mm:	VE:	Artikel-Nr.:	Preis weiß:	Preis farbig:
0 0,08	66	6	204715	4,57 €	7,08 €
U Kombi	120	6	203501	2,97 €	4,65 €



Espressotasse hoch

Inh./l:	ø/mm:	VE:	Artikel-Nr.:	Preis weiß:	Preis farbig:
0 0,10	56	6	574732	4,57 €	7,08 €
U Kombi	120	6	203501	2,97 €	4,65 €



Kaffee-/Cappuccinotasse

Inh./l:	ø/mm:	VE:	Artikel-Nr.:	Preis weiß:	Preis farbig:
0 0,18	-	6	574750	5,06 €	7,88 €
U Kombi	150	6	573504	3,54 €	5,48 €



Macchiatoheber

Inh./l:	ø/mm:	VE:	Artikel-Nr.:	Preis weiß:	Preis farbig:
0 0,28	80	6	575327	5,22 €	8,03 €
U Kombi	160	6	573516	3,82 €	5,91 €



Café-au-lait-Tasse

Inh./l:	ø/mm:	VE:	Artikel-Nr.:	Preis weiß:	Preis farbig:
0 0,40	115	6	204709	7,00 €	10,89 €
U Kombi	180	6	203515	4,42 €	6,82 €



Cappuccinotasse

Inh./l:	ø/mm:	VE:	Artikel-Nr.:	Preis weiß:	Preis farbig:
0 0,25	94	6	204708	5,29 €	8,23 €
U Kombi	160	6	573516	3,82 €	5,91 €

In folgenden Fondfarben erhältlich:

	elfenbein 72-263		nachtblau 70-307
	zitronengelb 70-412		lila 72-820
	orange 72-556		beere 69-409
	orange-gelb 72-767		rosé 69-410
	limone 72-456		taupe 72-648
	pastellgrün 72-262		schokobraun 72-605
	opalgrün 72-062		mint-grau 72-493
	grün-blau 70-773		grau 70-705
	petrol 72-216		schwarz 72-128
	himmelblau 72-025		



Auf Anfrage erhalten Sie weitere Teile und Dekore dieser Serie. / Preise sind Stückpreise und gelten nicht für VE.

## TASSENPROGRAMM CUPIT

### Becher



Farbe:	Inh./l:	ø/mm:	H/mm:	VE:	Artikel-Nr.:	Preis:
soft black	0,23	95	82	6	235033A22002C	4,65 €
deep sea blue	0,23	95	82	6	235033A22055C	4,65 €
green lagoon	0,23	95	82	6	235033A22054C	4,65 €
stormy blue	0,23	95	82	6	235033A22057C	4,65 €
coral sunset	0,23	95	82	6	235033A22056C	4,65 €
dark cherry	0,23	95	82	6	235033A22284C	4,65 €
fresh herbs	0,23	95	82	6	235033A22285C	4,65 €

### Becher



Farbe:	Inh./l:	ø/mm:	H/mm:	VE:	Artikel-Nr.:	Preis:
soft black	0,35	95	115	6	235031A22002C	5,06 €
deep sea blue	0,35	95	115	6	235031A22055C	5,06 €
green lagoon	0,35	95	115	6	235031A22054C	5,06 €
stormy blue	0,35	95	115	6	235031A22057C	5,06 €
coral sunset	0,35	95	115	6	235031A22056C	5,06 €
dark cherry	0,35	95	115	6	235031A22284C	5,06 €
fresh herbs	0,35	95	115	6	235031A22285C	5,06 €

### Becher



Farbe:	Inh./l:	ø/mm:	H/mm:	VE:	Artikel-Nr.:	Preis:
soft black	0,47	95	150	6	235032A22002C	6,40 €
deep sea blue	0,47	95	150	6	235032A22055C	6,40 €
green lagoon	0,47	95	150	6	235032A22054C	6,40 €
stormy blue	0,47	95	150	6	235032A22057C	6,40 €
coral sunset	0,47	95	150	6	235032A22056C	6,40 €
dark cherry	0,47	95	150	6	235032A22284C	6,40 €
fresh herbs	0,47	95	150	6	235032A22285C	6,40 €



### TASSENPROGRAMM CUPIT

Mit cupit bietet KAHLA eine Becherkollektion für den Genuss von Getränken und Snacks – egal ob in der Kaffeebar, in der Kantine oder im Auto. Der Trinkdeckel für unterwegs und der Snackdeckel zur Mitnahme von Speisen unterstreichen diese Multifunktionalität.



Preise sind Stückpreise und gelten nicht für VE.



### Deckel porcelain white

Ausführung:	ø/mm:	H/mm:	VE:	Artikel-Nr.:	Preis:
Trinkdeckel	100	20	6	ME9808	3,43 €
Snackdeckel	100	20	6	ME9825	3,43 €

### Deckel soft black

Ausführung:	ø/mm:	H/mm:	VE:	Artikel-Nr.:	Preis:
Trinkdeckel	100	20	6	ME9807	3,43 €
Snackdeckel	100	20	6	ME9826	3,43 €



### Deckel deep sea blue

Ausführung:	ø/mm:	H/mm:	VE:	Artikel-Nr.:	Preis:
Trinkdeckel	100	20	6	ME9821	3,43 €
Snackdeckel	100	20	6	ME9827	3,43 €

### Deckel green lagoon

Ausführung:	ø/mm:	H/mm:	VE:	Artikel-Nr.:	Preis:
Trinkdeckel	100	20	6	ME9823	3,43 €
Snackdeckel	100	20	6	ME9829	3,43 €

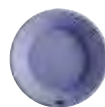

### Deckel stormy blue

Ausführung:	ø/mm:	H/mm:	VE:	Artikel-Nr.:	Preis:
Trinkdeckel	100	20	6	ME9822	3,43 €
Snackdeckel	100	20	6	ME9828	3,43 €



### Deckel coral sunset

Ausführung:	ø/mm:	H/mm:	VE:	Artikel-Nr.:	Preis:
Trinkdeckel	100	20	6	ME9824	3,43 €
Snackdeckel	100	20	6	ME9830	3,43 €

### Deckel dark cherry

Ausführung:	ø/mm:	H/mm:	VE:	Artikel-Nr.:	Preis:
Trinkdeckel	100	20	6	ME9844	3,43 €
Snackdeckel	100	20	6	ME9846	3,43 €



### Deckel fresh herbs

Ausführung:	ø/mm:	H/mm:	VE:	Artikel-Nr.:	Preis:
Trinkdeckel	100	20	6	ME9845	3,43 €
Snackdeckel	100	20	6	ME9847	3,43 €

### Becher und Deckel

Farbe:	Inh./l:	ø/mm:	H/mm:	VE:	Artikel-Nr. Drink:	Artikel-Nr. Snack:	Preis:
soft black	0,23	95	82	6	-	23F139A22002C	7,51 €
deep sea blue	0,23	95	82	6	-	23F141A22055C	7,51 €
green lagoon	0,23	95	82	6	-	23F143A22054C	7,51 €
stormy blue	0,23	95	82	6	-	23F142A22057C	7,51 €
coral sunset	0,23	95	82	6	-	23F144A22056C	7,51 €
dark cherry	0,23	95	82	6	-	23F242A22284C	7,51 €
fresh herbs	0,23	95	82	6	-	23F239A22285C	7,51 €



### Becher und Deckel

Farbe:	Inh./l:	ø/mm:	H/mm:	VE:	Artikel-Nr. Drink:	Artikel-Nr. Snack:	Preis:
soft black	0,35	95	115	6	23A219A22002C	23F149A22002C	7,92 €
deep sea blue	0,35	95	115	6	23F145A22055C	23F151A22055C	7,92 €
green lagoon	0,35	95	115	6	23F147A22054C	23F153A22054C	7,92 €
stormy blue	0,35	95	115	6	23F146A22057C	23F152A22057C	7,92 €
coral sunset	0,35	95	115	6	23F148A22056C	23F154A22056C	7,92 €
dark cherry	0,35	95	115	6	23F237A22284C	23F243A22284C	7,92 €
fresh herbs	0,35	95	115	6	23F234A22285C	23F240A22285C	7,92 €



### Becher und Deckel

Farbe:	Inh./l:	ø/mm:	H/mm:	VE:	Artikel-Nr. Drink:	Artikel-Nr. Snack:	Preis:
soft black	0,47	95	150	6	23A222A22002C	23F159A22002C	9,22 €
deep sea blue	0,47	95	150	6	23F155A22055C	23F161A22055C	9,22 €
green lagoon	0,47	95	150	6	23F157A22054C	23F163A22054C	9,22 €
stormy blue	0,47	95	150	6	23F156A22057C	23F162A22057C	9,22 €
coral sunset	0,47	95	150	6	23F158A22056C	23F164A22056C	9,22 €
dark cherry	0,47	95	150	6	23F238A22284C	23F244A22284C	9,22 €
fresh herbs	0,47	95	150	6	23F235A22285C	23F241A22285C	9,22 €





## TASSENPROGRAMM COFFEE TO GO

### COFFEE TO GO

Die attraktiven Becher aus hochwertigem, dickwandigem Hartporzellan erlauben es, Heißgetränke auch außer Haus stilvoll zu genießen und haben gleichzeitig einen ökologischen Mehrwert: Das widerstandsfähige Material ist besonders strapazierfähig und speichert exzellent die Wärme. Weiterhin überzeugt BAUSCHER auch hier mit hoher Funktionalität: Die unaufdringliche Silikon-Bänderole mit funktionalen Noppen sorgt für perfekten Grip und Wärmeschutz. Zusammen mit Polypropylen-Deckeln samt integriertem Verschluss der Trinköffnung rundet sie das unaufdringliche, moderne Design des Coffee to Go Bechers ab – so entsteht ein zeitloser, nachhaltiger Begleiter im Alltag. Sowohl der Deckel als auch die Bänderole sind in den Farben Weiß und Schwarz erhältlich, dabei flexibel variierbar und spülmaschinenfest.



Becher

Inh./l:	ø/mm:	H/mm:	VE:	Artikel-Nr.:	Preis:
0,38	94	130	6	195438	5,06 €



Deckel

Inh./l:	ø/mm:	H/mm:	VE:	Artikel-Nr.:	Preis:
-	98	23	6	59890491021105	1,52 €



Deckel

Inh./l:	ø/mm:	H/mm:	VE:	Artikel-Nr.:	Preis:
-	98	23	6	59890491021060	1,52 €



Manschette

Inh./l:	ø/mm:	H/mm:	VE:	Artikel-Nr.:	Preis:
-	87	25	6	59890591028105	1,28 €



Manschette

Inh./l:	ø/mm:	H/mm:	VE:	Artikel-Nr.:	Preis:
-	87	25	6	59890591028060	1,28 €



Preise sind Stückpreise und gelten nicht für VE.

## TASSENPROGRAMM TAKE A BREAK



### Espressotasse

Inh./l:	ø/mm:	H/mm:	VE:	Artikel-Nr.:	Preis:
0 0,09	59	60	12	9015259	3,95 €
U Kombi	111	17	12	9116909	2,40 €



### Tasse hoch

Inh./l:	ø/mm:	H/mm:	VE:	Artikel-Nr.:	Preis:
0 0,19	73	80	12	9015070	5,01 €
U Kombi	147	22	12	9016927	3,04 €



### Tasse nieder

Inh./l:	ø/mm:	H/mm:	VE:	Artikel-Nr.:	Preis:
0 0,10	73	42	12	9015160	4,04 €
U Kombi	111	17	12	9116909	2,40 €
0 0,19	88	51	12	9015069	4,91 €
0 0,25	97	57	12	9015175	5,49 €
U Kombi	147	22	12	9016927	3,04 €
0 0,30	104	61	12	9015180	5,97 €
0 0,40	114	64	12	9015190	6,93 €
U Kombi	160	24	12	9016930	3,20 €



### Kaffeebecher

Inh./l:	ø/mm:	H/mm:	VE:	Artikel-Nr.:	Preis:
0 0,25	75	92	6	9015626	5,49 €
0 0,30	79	99	6	9015630	5,97 €
0 0,36	81	114	6	9015635	6,45 €
0 0,40	83	129	6	9015640	6,93 €
U Kombi	147	22	12	9016927	3,04 €



### Tasse stark

Inh./l:	ø/mm:	H/mm:	VE:	Artikel-Nr.:	Preis:
0 0,09	67	58	12	9025259	3,95 €
U Kombi	120	18	12	9036909	2,56 €
0 0,26	90	84	12	9025275	5,49 €
U Kombi	151	22	6	9136922	3,38 €



### Latte Macchiato Glas

Inh./l:	ø/mm:	H/mm:	VE:	Artikel-Nr.:	Preis:
0,35	82	142	1	9029235	8,14 €



SCHÖNWALD  
Germany



Preise sind Stückpreise und gelten nicht für VE.



**Teller flach**

Farbe:	Inh./l.:	L x B/mm:	H/mm:	VE:	Artikel-Nr.:	Preis:
plain white	-	330 x 250	-	6	SHFP33	14,58 €
karbon black	-	330 x 250	-	6	KRSHFP33	21,88 €

**Teller flach**

Farbe:	Inh./l.:	L x B/mm:	H/mm:	VE:	Artikel-Nr.:	Preis:
plain white	-	270 x 215	-	12	SHFP27	10,34 €
karbon black	-	270 x 215	-	12	KRSHFP27	15,60 €



**Teller flach**

Farbe:	Inh./l.:	L x B/mm:	H/mm:	VE:	Artikel-Nr.:	Preis:
plain white	-	220 x 180	-	12	SHFP22	4,98 €
karbon black	-	220 x 180	-	12	KRSHFP22	7,48 €

**Teller flach**

Farbe:	Inh./l.:	L x B/mm:	H/mm:	VE:	Artikel-Nr.:	Preis:
plain white	-	200 x 160	-	12	SHFP21	4,62 €
karbon black	-	200 x 160	-	12	KRSHFP21	7,02 €



Preise sind Stückpreise und gelten nicht für VE.



### Salatschale

Farbe:	Inh./l.:	L x B/mm:	H/mm:	VE:	Artikel-Nr.:	Preis:
plain white	1,12	280 x 230	45	12	SHSB28	18,00 €
karbon black	1,12	280 x 230	45	12	KRSHSB28	27,05 €



### Salatschale

Farbe:	Inh./l.:	L x B/mm:	H/mm:	VE:	Artikel-Nr.:	Preis:
plain white	0,75	250 x 210	45	12	SHSB25	13,29 €
karbon black	0,75	250 x 210	45	12	KRSHSB25	19,94 €



### Salatschale

Farbe:	Inh./l.:	L x B/mm:	H/mm:	VE:	Artikel-Nr.:	Preis:
plain white	0,35	190 x 150	45	12	SHSB19	7,20 €
karbon black	0,35	190 x 150	45	12	KRSHSB19	10,80 €



### Salatschale

Farbe:	Inh./l.:	L x B/mm:	H/mm:	VE:	Artikel-Nr.:	Preis:
plain white	0,27	140 x 110	55	12	SHSB14	6,00 €
karbon black	0,27	140 x 110	55	12	KRSHSB14	8,95 €



### Schale

Farbe:	Inh./l.:	L x B/mm:	H/mm:	VE:	Artikel-Nr.:	Preis:
plain white	0,08	105 x 75	30	12	SHSB11	5,54 €
karbon black	0,08	105 x 75	30	12	KRSHSB11	8,31 €



### Schale

Farbe:	Inh./l.:	L x B/mm:	H/mm:	VE:	Artikel-Nr.:	Preis:
plain white	0,06	100 x 75	30	12	SHSB10	5,08 €
karbon black	0,06	100 x 75	30	12	KRSHSB10	7,57 €



### Schale

Farbe:	Inh./l.:	L x B/mm:	H/mm:	VE:	Artikel-Nr.:	Preis:
plain white	0,05	80 x 70	30	12	SHSB08	3,60 €
karbon black	0,05	80 x 70	30	12	KRSHSB08	5,45 €



### Platte rechteckig, 3 Ringe

Farbe:	Inh./l.:	L x B/mm:	H/mm:	VE:	Artikel-Nr.:	Preis:
plain white	-	360 x 100	-	6	SHRT36	19,39 €
karbon black	-	360 x 100	-	6	KRSHRT36	29,08 €

## GESCHIRRSERIE KINTZOO

### Espressotasse



Inh./l.:	Farbe:	ø/mm:	H/mm:	VE:	Artikel-Nr.:	Preis:
O 0,09	gold	-	60	12	KZSWCU10G2	9,08 €
U	gold	120	-	12	KZSWSA12G2	6,69 €
O 0,09	silver	-	60	12	KZSWCU10S1	9,08 €
U	silver	120	-	12	KZSWSA12S1	6,69 €

### Kaffeetasse



Inh./l.:	Farbe:	ø/mm:	H/mm:	VE:	Artikel-Nr.:	Preis:
O 0,23	gold	-	80	12	KZSWCU23G2	12,15 €
U	gold	150	-	12	KZSWSA15G2	8,77 €
O 0,23	silver	-	80	12	KZSWCU23S1	12,15 €
U	silver	150	-	12	KZSWSA15S1	8,77 €

### Frühstückstasse



Inh./l.:	Farbe:	ø/mm:	H/mm:	VE:	Artikel-Nr.:	Preis:
O 0,30	gold	-	85	12	KZSWCU30G2	14,15 €
U	gold	150	-	12	KZSWSA15G2	8,77 €
O 0,30	silver	-	85	12	KZSWCU30S1	14,15 €
U	silver	150	-	12	KZSWSA15S1	8,77 €

### Teller flach coup



Inh./l.:	Farbe:	ø/mm:	H/mm:	VE:	Artikel-Nr.:	Preis:
-	gold	290	-	12	KZNNPR29G2	14,69 €
-	silver	290	-	12	KZNNPR29S1	14,69 €
-	gold	310	-	6	KZNNPR31G2	17,08 €
-	silver	310	-	6	KZNNPR31S1	17,08 €

### Teller quadratisch



Inh./l.:	Farbe:	L x B/mm:	H/mm:	VE:	Artikel-Nr.:	Preis:
-	gold	270 x 270	-	6	KZAUSP27G2	26,92 €
-	silver	270 x 270	-	6	KZAUSP27S1	26,92 €
-	gold	300 x 300	-	6	KZAUSP30G2	38,15 €
-	silver	300 x 300	-	6	KZAUSP30S1	38,15 €

Preise sind Stückpreise und gelten nicht für VE.

### KINTZOO – Gold- und Silberapplikationen

Als Hommage an Japans überlieferte Tradition der Reparatur wertvoller Keramik bringt KINTZOO eine feine Gold- oder Silberapplikation auf ein tiefes Grau auf, eine Metapher für Robustheit und ein Zeichen subtiler Raffinesse auf runden und quadratischen Teilen.

Diese und weitere RAK Kollektionen finden Sie in unserem [Onlineshop](#) ...





## GESCHIRRSERIE KARBON



Teller flach coup

Inh./l:	ø/mm:	H/mm:	VE:	Artikel-Nr.:	Preis:
-	150	-	24	KRNNPR15	3,92 €
-	180	-	24	KRNNPR18	4,38 €
-	210	-	12	KRNNPR21	4,92 €
-	240	-	12	KRNNPR24	5,31 €
-	270	-	12	KRNNPR27	7,85 €
-	290	-	12	KRNNPR29	10,92 €
-	310	-	6	KRNNPR31	12,77 €



Teller quadratisch

Inh./l:	L x B/mm:	H/mm:	VE:	Artikel-Nr.:	Preis:
-	110 x 110	17	12	KRAUSP11	4,38 €
-	150 x 150	17	24	KRAUSP15	5,74 €
-	220 x 220	17	12	KRAUSP22	18,15 €
-	240 x 240	17	12	KRAUSP24	19,39 €
-	270 x 270	17	6	KRAUSP27	22,39 €
-	300 x 300	17	6	KRAUSP30	31,69 €
-	330 x 330	17	6	KRAUSP33	44,05 €



Teller tief coup

Inh./l:	ø/mm:	H/mm:	VE:	Artikel-Nr.:	Preis:
0,69	230	-	12	KRNNDP23	6,00 €
1,20	260	-	12	KRBUBC26	14,77 €
1,25	280	-	12	KRNNDP28	21,77 €



Schale quadratisch

Inh./l:	L x B/mm:	H/mm:	VE:	Artikel-Nr.:	Preis:
0,17	110 x 110	35	24	KRAUSB11	10,31 €
0,33	150 x 150	35	12	KRAUSB15	12,82 €



Schale rechteckig

Inh./l:	L x B/mm:	H/mm:	VE:	Artikel-Nr.:	Preis:
0,33	220 x 110	35	12	KRAURBM22	13,77 €
0,57	330 x 110	35	12	KRAURBN33	21,00 €



Schale

Inh./l:	ø/mm:	H/mm:	VE:	Artikel-Nr.:	Preis:
0,11	90	40	12	KRNNBW09	5,74 €
0,16	100	50	12	KRNNBW10	6,05 €
0,27	120	55	12	KRNNBW12	6,92 €



Reisschale

Inh./l:	ø/mm:	H/mm:	VE:	Artikel-Nr.:	Preis:
0,58	160	65	12	KRNNRB16	7,08 €



Platte oval

Inh./l:	L x B/mm:	H/mm:	VE:	Artikel-Nr.:	Preis:
-	320 x 230	-	6	KRNNOP32	13,54 €
-	360 x 270	-	6	KRNNOP36	15,39 €



Platte rechteckig

Inh./l:	L x B/mm:	H/mm:	VE:	Artikel-Nr.:	Preis:
-	330 x 220	17	6	KRAURPW33W	31,08 €
-	330 x 270	17	6	KRAURX33	31,82 €
-	380 x 210	17	6	KRAURP38	26,92 €



Platte rechteckig

Inh./l:	L x B/mm:	H/mm:	VE:	Artikel-Nr.:	Preis:
-	220 x 110	17	12	KRAURPM22	9,66 €
-	330 x 110	17	12	KRAURPN33	15,23 €



Auf Anfrage erhalten Sie weitere Teile dieser Serie. Preise sind Stückpreise und gelten nicht für VE.



## GESCHIRRSERIE TRINIDAD



### Tasse

Inh./l:	ø/mm:	H/mm:	VE:	Artikel-Nr. grey:	Artikel-Nr. walnut:	Artikel-Nr. cedar:	Preis:
O 0,09	-	-	12	TRCLCU09BG	TRCLCU09BW	TRCLCU09BC	9,38 €
U	130	-	12	TRCLSA13BG	TRCLSA13BW	TRCLSA13BC	7,85 €
O 0,20	-	-	12	TRCLCU20BG	TRCLCU20BW	TRCLCU20BC	13,85 €
O 0,23	-	-	12	TRCLCU23BG	TRCLCU23BW	TRCLCU23BC	15,46 €
U Kombi	150	-	12	TRCLSA15BG	TRCLSA15BW	TRCLSA15BC	9,46 €
O 0,28	-	-	12	TRCLCU28BG	TRCLCU28BW	TRCLCU28BC	17,54 €
U	170	-	12	TRCLSA17BG	TRCLSA17BW	TRCLSA17BC	11,46 €



### Tasse stapelbar

Inh./l:	ø/mm:	H/mm:	VE:	Artikel-Nr. grey:	Artikel-Nr. walnut:	Artikel-Nr. cedar:	Preis:
O 0,09	-	-	12	TRCLSC09BG	TRCLSC09BW	TRCLSC09BC	9,38 €
U	130	-	12	TRCLSA13BG	TRCLSA13BW	TRCLSA13BC	7,85 €
O 0,20	-	-	12	TRCLSC20BG	TRCLSC20BW	TRCLSC20BC	13,85 €
O 0,23	-	-	12	TRCLSC23BG	TRCLSC23BW	TRCLSC23BC	15,46 €
U Kombi	150	-	12	TRCLSA15BG	TRCLSA15BW	TRCLSA15BC	9,46 €



### Teller flach

Inh./l:	ø/mm:	H/mm:	VE:	Artikel-Nr. grey:	Artikel-Nr. walnut:	Artikel-Nr. cedar:	Preis:
-	150	-	24	TRCLFP15BG	TRCLFP15BW	TRCLFP15BC	10,62 €
-	170	-	24	TRCLFP17BG	TRCLFP17BW	TRCLFP17BC	11,46 €
-	210	-	24	TRCLFP21BG	TRCLFP21BW	TRCLFP21BC	13,38 €
-	240	-	12	TRCLFP24BG	TRCLFP24BW	TRCLFP24BC	14,92 €
-	270	-	12	TRCLFP27BG	TRCLFP27BW	TRCLFP27BC	20,08 €
-	290	-	12	TRCLFP29BG	TRCLFP29BW	TRCLFP29BC	24,85 €
-	310	-	6	TRCLFP31BG	TRCLFP31BW	TRCLFP31BC	31,39 €



Preise sind Stückpreise und gelten nicht für VE.



Teller tief

Inh./l:	ø/mm:	H/mm:	VE:	Artikel-Nr. grey:	Artikel-Nr. walnut:	Artikel-Nr. cedar:	Preis:
-	300	-	6	TRCLDP30BG	TRCLDP30BW	TRCLDP30BC	29,08 €



Teller tief coup

Inh./l:	ø/mm:	H/mm:	VE:	Artikel-Nr. grey:	Artikel-Nr. walnut:	Artikel-Nr. cedar:	Preis:
0,69	230	-	12	TRNNDP23BG	TRNNDP23BW	TRNNDP23BC	11,92 €
1,25	280	-	12	TRNNDP28BG	TRNNDP28BW	TRNNDP28BC	18,46 €
1,90	300	-	6	TRNNDP31BG	TRNNDP31BW	TRNNDP31BC	28,62 €



Teller extra tief

Inh./l:	ø/mm:	H/mm:	VE:	Artikel-Nr. grey:	Artikel-Nr. walnut:	Artikel-Nr. cedar:	Preis:
0,32	230	80	6	TRCLXD23BG	TRCLXD23BW	TRCLXD23BC	24,92 €
0,48	260	90	6	TRCLXD26BG	TRCLXD26BW	TRCLXD26BC	29,08 €



Salatschale stapelbar

Inh./l:	ø/mm:	H/mm:	VE:	Artikel-Nr. grey:	Artikel-Nr. walnut:	Artikel-Nr. cedar:	Preis:
0,60	160	70	12	TRBASB16BG	TRBASB16BW	TRBASB16BC	12,46 €



## GESCHIRRSERIE FIRE



Becher

Inh./l:	ø/mm:	H/mm:	VE:	Artikel-Nr. green:	Artikel-Nr. red:	Artikel-Nr. orange:	Preis:
0,33	80	105	6	FRNOMG33GR	FRNOMG33RD	FRNOMG33OR	14,31 €



Teller flach coup

Inh./l:	ø/mm:	H/mm:	VE:	Artikel-Nr. green:	Artikel-Nr. red:	Artikel-Nr. orange:	Preis:
-	180	-	24	FRNNPR18GR	FRNNPR18RD	FRNNPR18OR	8,69 €
-	240	-	12	FRNNPR24GR	FRNNPR24RD	FRNNPR24OR	10,38 €
-	270	-	12	FRNNPR27GR	FRNNPR27RD	FRNNPR27OR	15,39 €



Teller flach ohne Rand

Inh./l:	ø/mm:	H/mm:	VE:	Artikel-Nr. green:	Artikel-Nr. red:	Artikel-Nr. orange:	Preis:
-	200	-	12	FRNOLD20GR	FRNOLD20RD	FRNOLD20OR	18,85 €
-	230	-	6	FRNOLD23GR	FRNOLD23RD	FRNOLD23OR	19,62 €
-	270	-	6	FRNOLD27GR	FRNOLD27RD	FRNOLD27OR	21,92 €



Preise sind Stückpreise und gelten nicht für VE.



### Teller tief

Inh./l:	ø/mm:	H/mm:	VE:	Artikel-Nr. green:	Artikel-Nr. red:	Artikel-Nr. orange:	Preis:
0,68	200	40	6	FRNODP20GR	FRNODP20RD	FRNODP20OR	19,15 €
0,95	230	40	6	FRNODP23GR	FRNODP23RD	FRNODP23OR	21,62 €
1,40	270	40	6	FRNODP27GR	FRNODP27RD	FRNODP27OR	23,08 €



### Teller tief coup

Inh./l:	ø/mm:	H/mm:	VE:	Artikel-Nr. green:	Artikel-Nr. red:	Artikel-Nr. orange:	Preis:
0,69	230	-	12	FRNNDP23GR	FRNNDP23RD	FRNNDP23OR	11,92 €
1,25	280	-	12	FRNNDP28GR	FRNNDP28RD	FRNNDP28OR	18,46 €



### Teller extra tief

Inh./l:	ø/mm:	H/mm:	VE:	Artikel-Nr. green:	Artikel-Nr. red:	Artikel-Nr. orange:	Preis:
0,32	230	80	6	FRCLXD23GR	FRCLXD23RD	FRCLXD23OR	24,92 €
0,48	260	90	6	FRCLXD26GR	FRCLXD26RD	FRCLXD26OR	29,08 €



### Schale

Inh./l:	ø/mm:	H/mm:	VE:	Artikel-Nr. green:	Artikel-Nr. red:	Artikel-Nr. orange:	Preis:
0,48	120	50	12	FRNOBW12GR	FRNOBW12RD	FRNOBW12OR	12,38 €
0,68	140	60	12	FRNOBW14GR	FRNOBW14RD	FRNOBW14OR	13,08 €
1,00	160	70	6	FRNOBW16GR	FRNOBW16RD	FRNOBW16OR	14,23 €





## GESCHIRRSERIE NEOFUSION



Kaffeetasse stapelbar

Inh./l:	ø/mm:	H/mm:	VE:	Artikel-Nr. volcano:	Artikel-Nr. magma:	Artikel-Nr. stone:	Preis:
0,20	-	-	12	NFMZCU20BK	NFMZCU20DR	NFMZCU20GY	7,38 €

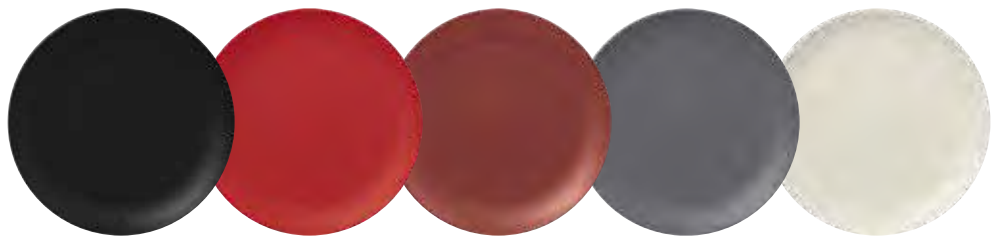

Teller flach coupe

Inh./l:	ø/mm:	VE:	Artikel-Nr. volcano:	Artikel-Nr. ember:	Artikel-Nr. magma:	Artikel-Nr. stone:	Artikel-Nr. sand:	Preis:
-	150	24	NFNNPR15BK	NFNNPR15BR	NFNNPR15DR	NFNNPR15GY	NFNNPR15WH	4,20 €
-	180	24	NFNNPR18BK	NFNNPR18BR	NFNNPR18DR	NFNNPR18GY	NFNNPR18WH	4,66 €
-	210	12	NFNNPR21BK	NFNNPR21BR	NFNNPR21DR	NFNNPR21GY	NFNNPR21WH	5,23 €
-	240	12	NFNNPR24BK	NFNNPR24BR	NFNNPR24DR	NFNNPR24GY	NFNNPR24WH	5,66 €
-	270	12	NFNNPR27BK	NFNNPR27BR	NFNNPR27DR	NFNNPR27GY	NFNNPR27WH	8,28 €
-	290	12	NFNNPR29BK	-	-	NFNNPR29GY	NFNNPR29WH	11,58 €
-	310	6	NFNNPR31BK	NFNNPR31BR	NFNNPR31DR	NFNNPR31GY	NFNNPR31WH	13,46 €

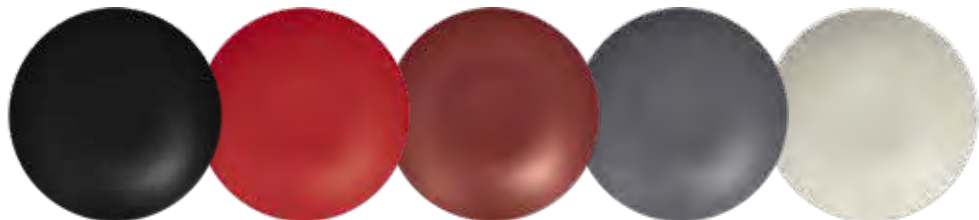

Teller tief coup

Inh./l:	ø/mm:	VE:	Artikel-Nr. volcano:	Artikel-Nr. ember:	Artikel-Nr. magma:	Artikel-Nr. stone:	Artikel-Nr. sand:	Preis:
1,20	260	12	NFBUBC26BK	NFBUBC26BR	NFBUBC26DR	NFBUBC26GY	NFBUBC26WH	15,20 €
1,90	300	6	NFBUBC30BK	NFBUBC30BR	NFBUBC30DR	NFBUBC30GY	NFBUBC30WH	20,59 €



Teller extra tief

Inh./l:	ø/mm:	VE:	Artikel-Nr. volcano:	Artikel-Nr. ember:	Artikel-Nr. magma:	Artikel-Nr. stone:	Artikel-Nr. sand:	Preis:
0,32	230	6	NFCLXD23BK	NFCLXD23BR	NFCLXD23DR	NFCLXD23GY	NFCLXD23WH	13,38 €
0,48	260	6	NFCLXD26BK	NFCLXD26BR	NFCLXD26DR	NFCLXD26GY	NFCLXD26WH	15,62 €



Nudelschale

Inh./l:	ø/mm:	VE:	Artikel-Nr. volcano:	Artikel-Nr. ember:	Artikel-Nr. magma:	Artikel-Nr. stone:	Artikel-Nr. sand:	Preis:
0,63	150	6	NFOPNB15BK	-	-	NFOPNB15GY	-	15,92 €

Auf Anfrage erhalten Sie weitere Teile dieser Serie. / Preise sind Stückpreise und gelten nicht für VE.

## GESCHIRRSERIE NEOFUSION MELLOW

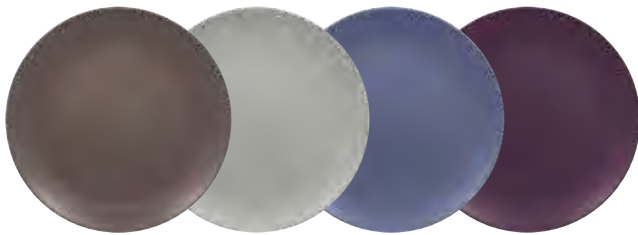

### Teller flach coup

Inh./l:	ø/mm:	H/mm:	VE:	Artikel-Nr. chestnut brown:	Artikel-Nr. pitaya grey:	Artikel-Nr. orchid lavender:	Artikel-Nr. plum purple:	Preis: Preis:
-	150	-	24	NFNNPR15CB	NFNNPR15PG	NFNNPR15OL	NFNNPR15PP	4,20 €
-	210	-	12	NFNNPR21CB	NFNNPR21PG	NFNNPR21OL	NFNNPR21PP	5,23 €
-	240	-	12	NFNNPR24CB	NFNNPR24PG	NFNNPR24OL	NFNNPR24PP	5,66 €
-	270	-	12	NFNNPR27CB	NFNNPR27PG	NFNNPR27OL	NFNNPR27PP	8,28 €
-	290	-	12	NFNNPR29CB	NFNNPR29PG	NFNNPR29OL	NFNNPR29PP	11,58 €
-	310	-	6	NFNNPR31CB	NFNNPR31PG	NFNNPR31OL	NFNNPR31PP	13,46 €



### Teller tief coup

Inh./l:	ø/mm:	H/mm:	VE:	Artikel-Nr. chestnut brown:	Artikel-Nr. pitaya grey:	Artikel-Nr. orchid lavender:	Artikel-Nr. plum purple:	Preis: Preis:
0,69	230	-	12	NFNNDP23CB	NFNNDP23PG	NFNNDP23OL	NFNNDP23PP	6,54 €
1,29	260	-	12	NFBUBC26CB	NFBUBC26PG	NFBUBC26OL	NFBUBC26PP	15,20 €



### Teller extra tief

Inh./l:	ø/mm:	H/mm:	VE:	Artikel-Nr. chestnut brown:	Artikel-Nr. pitaya grey:	Artikel-Nr. orchid lavender:	Artikel-Nr. plum purple:	Preis: Preis:
0,32	230	80	6	NFCLXD23CB	NFCLXD23PG	NFCLXD23OL	NFCLXD23PP	13,38 €

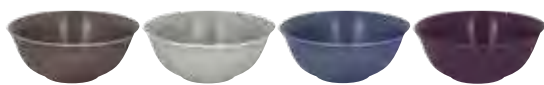

### Reisschale

Inh./l:	ø/mm:	H/mm:	VE:	Artikel-Nr. chestnut brown:	Artikel-Nr. pitaya grey:	Artikel-Nr. orchid lavender:	Artikel-Nr. plum purple:	Preis: Preis:
0,58	160	65	12	NFNRRB16CB	NFNRRB16PG	NFNRRB16OL	NFNRRB16PP	7,51 €

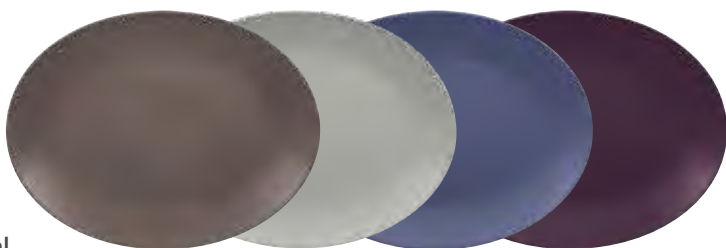

### Platte oval

Inh./l:	L x B/mm:	H/mm:	VE:	Artikel-Nr. chestnut brown:	Artikel-Nr. pitaya grey:	Artikel-Nr. orchid lavender:	Artikel-Nr. plum purple:	Preis: Preis:
-	360 x 270	-	6	NFNNOP36CB	NFNNOP36PG	NFNNOP36OL	NFNNOP36PP	16,28 €

Preise sind Stückpreise und gelten nicht für VE.





## GESCHIRRSERIE MAZZA



Espressotasse stapelbar

Inh./l:	ø/mm:	H/mm:	VE:	Artikel-Nr.:	Preis:
0 0,09	56	70	12	MZCU09	3,62 €
U Kombi	261 x 100	-	6	MZSA26	12,89 €



Kaffeetasse stapelbar

Inh./l:	ø/mm:	H/mm:	VE:	Artikel-Nr.:	Preis:
0 0,20	80	73	12	MZCU20	5,35 €
U Kombi	261 x 100	-	6	MZSA26	12,89 €



Cappuccinotasse stapelbar

Inh./l:	ø/mm:	H/mm:	VE:	Artikel-Nr.:	Preis:
0 0,28	80	100	12	MZCU28	6,82 €
U Kombi	261 x 100	-	6	MZSA26	12,89 €



Frühstückstasse stapelbar

Inh./l:	ø/mm:	H/mm:	VE:	Artikel-Nr.:	Preis:
0 0,35	90	87	12	MZCU35	7,28 €
U Kombi	261 x 100	20	6	MZSA26	12,89 €



Teller flach quadratisch

Inh./l:	L x B/mm:	H/mm:	VE:	Artikel-Nr.:	Preis:
-	200 x 180	-	6	MZSP20	10,66 €
-	260 x 234	-	6	MZSP26	16,39 €
-	320 x 290	-	6	MZSP32	26,59 €



Teller flach rechteckig

Inh./l:	L x B/mm:	H/mm:	VE:	Artikel-Nr.:	Preis:
-	200 x 130	-	6	MZRP20	9,54 €
-	260 x 170	-	6	MZRP26	11,85 €
-	320 x 210	-	6	MZRP32	18,92 €



Cocktailteller

Inh./l:	L x B/mm:	H/mm:	VE:	Artikel-Nr.:	Preis:
-	200 x 65	-	6	MZCP20	6,69 €
-	260 x 75	-	6	MZCP26	12,08 €
-	320 x 95	-	6	MZCP32	24,62 €



Platte elipse

Inh./l:	L x B/mm:	H/mm:	VE:	Artikel-Nr.:	Preis:
-	200 x 130	-	6	MZEP20	10,66 €
-	260 x 170	-	6	MZEP26	14,08 €
-	320 x 210	40	6	MZEP32	29,85 €



Schale quadratisch

Inh./l:	L x B/mm:	H/mm:	VE:	Artikel-Nr.:	Preis:
0,04	80 x 75	-	6	MZMS08	4,69 €



Schale rechteckig

Inh./l:	L x B/mm:	H/mm:	VE:	Artikel-Nr.:	Preis:
0,03	110 x 55	-	6	MZMR11	4,97 €

Auf Anfrage erhalten Sie weitere Teile dieser Serie. / Preise sind Stückpreise und gelten nicht für VE.



## GESCHIRRSERIE NANO



Teller flach coup

Inh./l:	ø/mm:	H/mm:	VE:	Artikel-Nr.:	Preis:
-	150	20	24	NNPR15	2,62 €
-	180	20	24	NNPR18	2,92 €
-	210	-	12	NNPR21	3,23 €
-	240	-	12	NNPR24	3,51 €
-	270	27	12	NNPR27	5,15 €
-	290	-	12	NNPR29	7,82 €
-	310	32	6	NNPR31	8,43 €



Teller quadratisch

Inh./l:	L x B/mm:	H/mm:	VE:	Artikel-Nr.:	Preis:
-	245 x 245	-	6	EDSQ25IV	10,12 €
-	270 x 270	-	6	EDSQ27IV	13,23 €
-	300 x 300	-	6	EDSQ30IV	15,15 €



Servierteller rechteckig

Inh./l:	L x B/mm:	H/mm:	VE:	Artikel-Nr.:	Preis:
-	335 x 180	-	6	EDRD33IV	10,89 €



Teller tief coup

Inh./l:	ø/mm:	H/mm:	VE:	Artikel-Nr.:	Preis:
0,69	230	40	12	NNDP23	4,38 €
1,20	260	40	12	BUBC26	10,15 €
1,90	300	40	6	BUBC30	13,74 €



Platte oval

Inh./l:	L x B/mm:	H/mm:	VE:	Artikel-Nr.:	Preis:
-	210 x 150	-	12	NNOP21	4,46 €
-	260 x 190	-	12	NNOP26	5,92 €
-	320 x 230	-	6	NNOP32	9,77 €
-	360 x 270	-	6	NNOP36	11,38 €



Salatschale quadratisch

Inh./l:	L x B/mm:	H/mm:	VE:	Artikel-Nr.:	Preis:
1,40	200 x 200	70	12	EDSB70IV	11,46 €



Müsli-Schale

Inh./l:	ø/mm:	H/mm:	VE:	Artikel-Nr.:	Preis:
0,90	200	60	6	NNBW20	4,82 €



Auf Anfrage erhalten Sie weitere Teile dieser Serie. / Preise sind Stückpreise und gelten nicht für VE.



## GESCHIRRSERIE FINE DINE



### Tasse

Inh./l:	ø/mm:	H/mm:	VE:	Artikel-Nr.:	Preis:
0,09	58	70	12	FDCU09	4,00 €
U	130	25	12	FDSA13	2,85 €
0,20	77	78	12	FDCU20	5,28 €
0,25	84	85	12	FDCU25	5,66 €
U Kombi	150	17	12	FDSA15	3,38 €

### Becher

Inh./l:	ø/mm:	H/mm:	VE:	Artikel-Nr.:	Preis:
0,30	97	72	12	FDMU30	5,00 €
U Kombi	170	30	12	FDSA17	4,00 €



### Teller flach

Inh./l:	ø/mm:	H/mm:	VE:	Artikel-Nr.:	Preis:
-	160	15	24	FDFP16	5,28 €
-	220	20	12	FDFP22	6,62 €
-	250	20	12	FDFP25	8,15 €
-	270	20	12	FDFP27	8,43 €
-	290	20	12	FDFP29	9,66 €
-	310	20	6	FDFP31	10,89 €
-	330	30	6	FDFP33	12,31 €

### Teller tief

Inh./l:	ø/mm:	H/mm:	VE:	Artikel-Nr.:	Preis:
0,36	230	40	12	FDDP23	6,97 €
0,77	310	50	6	FDDP31	11,12 €



### Gourmetteller flach

Inh./l:	ø/mm:	H/mm:	VE:	Artikel-Nr.:	Preis:
-	290	20	12	FDGF29	10,35 €



### Gourmetteller tief

Inh./l:	ø/mm:	H/mm:	VE:	Artikel-Nr.:	Preis:
-	260	60	6	FDGD26	9,12 €
-	290	60	6	FDGD29	10,51 €



### Cloche (für Gourmetteller tief)

Inh./l:	ø/mm:	H/mm:	VE:	Artikel-Nr.:	Preis:
-	136	95	6	FDCL01	9,28 €
-	155	110	6	FDCL02	10,20 €



### Salatschale

Inh./l:	ø/mm:	H/mm:	VE:	Artikel-Nr.:	Preis:
1,40	230	82	12	FDDB23	9,66 €



### Salatschale oval

Inh./l:	L x B/mm:	H/mm:	VE:	Artikel-Nr.:	Preis:
0,31	160 x 110	50	6	FDBO16	8,00 €
1,11	240 x 160	80	6	FDBO24	12,69 €
1,07	270 x 190	60	6	FDBO27	15,23 €



### Schale

Inh./l:	ø/mm:	H/mm:	VE:	Artikel-Nr.:	Preis:
0,11	80	40	12	FDBI08	3,85 €
0,22	110	50	12	FDBI11	3,89 €
0,28	120	60	12	FDBI12	4,23 €
0,45	140	67	12	FDBI14	6,89 €
1,00	180	90	6	FDBI18	10,58 €

Auf Anfrage erhalten Sie weitere Teile dieser Serie. / Preise sind Stückpreise und gelten nicht für VE.

# GESCHIRRSERIE BANQUET



**Espressotasse**

Inh./l:	ø/mm:	H/mm:	VE:	Artikel-Nr.:	Preis:
0 0,09	70	45	12	BANC09	2,89 €
U	130	17	12	BASA13	1,77 €



**Tasse**

Inh./l:	ø/mm:	H/mm:	VE:	Artikel-Nr.:	Preis:
0 0,15	83	52	12	BANC15	3,58 €
0 0,22	99	54	12	BANC22	4,82 €
U Kombi	150	17	12	BASA15	1,92 €
0 0,28	105	60	12	BANC28	5,54 €
U Kombi	170	20	12	BAST01	3,05 €



**Suppentasse**

Inh./l:	ø/mm:	H/mm:	VE:	Artikel-Nr.:	Preis:
0,30	105	56	6	BACS30	5,82 €
U Kombi	170	20	12	BAST01	3,05 €



**Teller flach**

Inh./l:	ø/mm:	H/mm:	VE:	Artikel-Nr.:	Preis:
-	150	16	24	BAFP15	2,89 €
-	170	20	24	BAFP17	3,12 €
-	190	20	24	BAFP19	3,20 €
-	210	25	24	BAFP21	3,66 €
-	230	25	12	BAFP23	3,77 €
-	250	25	12	BAFP25	4,89 €
-	270	-	12	BAFP27	5,82 €
-	290	29	12	BAFP29	7,51 €
-	310	30	6	BAFP31	9,31 €



**Teller tief**

Inh./l:	ø/mm:	H/mm:	VE:	Artikel-Nr.:	Preis:
-	190	-	12	BADP19	3,20 €
0,67	230	32	12	BADP23	3,77 €
-	260	45	12	BADP26	5,62 €
-	300	-	6	BADP30	8,00 €



**Pizzateller**

Inh./l:	ø/mm:	H/mm:	VE:	Artikel-Nr.:	Preis:
-	270	24	12	BAPP27	5,35 €
-	305	23	6	BAPP32	7,15 €
-	330	25	6	BAPP33	7,23 €



**Steakteller oval**

Inh./l:	L x B/mm:	H/mm:	VE:	Artikel-Nr.:	Preis:
-	300 x 255	-	6	BAOP30	8,00 €



**Schale stapelbar**

Inh./l:	ø/mm:	H/mm:	VE:	Artikel-Nr.:	Preis:
0,30	105	60	6	BACS01	3,51 €
0,48	120	60	12	BABW12	3,77 €
0,63	140	60	12	BABW14	5,20 €



**Salatschale stapelbar**

Inh./l:	ø/mm:	H/mm:	VE:	Artikel-Nr.:	Preis:
0,25	120	55	12	BASB12	3,51 €
0,60	160	70	12	BASB16	4,23 €
0,72	180	65	12	BASB18	6,92 €
1,18	210	75	12	BASB21	9,15 €



**Salatschale**

Inh./l:	ø/mm:	H/mm:	VE:	Artikel-Nr.:	Preis:
0,31	120	60	12	BASP12	3,51 €
0,50	140	70	12	BASP14	3,69 €
0,67	160	75	12	BASP16	4,23 €
1,05	200	80	12	BASP20	9,15 €



**Butterschälchen**

Inh./l:	ø/mm:	H/mm:	VE:	Artikel-Nr.:	Preis:
-	50	25	12	BABR05	2,51 €
0,06	67	35	12	BABR01	2,82 €



*creme*

Auf Anfrage erhalten Sie weitere Teile dieser Serie. / Preise sind **Stückpreise** und gelten nicht für VE.



**Kaffeekanne**

Inh./l:	ø/mm:	H/mm:	VE:	Artikel-Nr.:	Preis:
0,35	-	160	4	CLCP35	11,82 €



**Milchgießer**

Inh./l:	ø/mm:	H/mm:	VE:	Artikel-Nr.:	Preis:
0,15	-	70	12	CLCR15	4,74 €
0,25	-	80	12	CLCR25	5,31 €



**Zuckerdose**

Inh./l:	ø/mm:	H/mm:	VE:	Artikel-Nr.:	Preis:
0,27	85	120	6	CLSU27	9,35 €



**Tasse**

Inh./l:	ø/mm:	H/mm:	VE:	Artikel-Nr.:	Preis:
0 0,09	60	60	12	CLCU09	3,54 €
U	130	20	12	CLSA13	2,51 €
0 0,20	85	70	12	CLCU20	4,35 €
0 0,23	85	75	12	CLCU23	4,82 €
U Kombi	150	17	12	CLSA15	2,89 €
0 0,28	90	85	12	CLCU28	5,51 €
U	170	-	12	CLSA17	3,28 €



**Tasse stapelbar**

Inh./l:	ø/mm:	H/mm:	VE:	Artikel-Nr.:	Preis:
0 0,09	60	60	12	CLSC09	3,54 €
U	130	20	12	CLSA13	2,51 €
0 0,20	75	75	12	CLSC20	4,35 €
0 0,23	85	60	12	CLSC23	4,82 €
U Kombi	150	17	12	CLSA15	2,89 €



**Suppentasse mit 2 Henkeln**

Inh./l:	ø/mm:	H/mm:	VE:	Artikel-Nr.:	Preis:
0,30	105	60	12	CLCS30	7,77 €
U	170	-	12	CLSA17	3,28 €



Auf Anfrage erhalten Sie weitere Teile dieser Serie. / Preise sind Stückpreise und gelten nicht für VE.



**Teller flach rund**

Inh./l:	ø/mm:	H/mm:	VE:	Artikel-Nr.:	Preis:
-	150	20	24	CLFP15	3,28 €
-	170	20	24	CLFP17	3,51 €
-	190	20	24	CLFP19	3,77 €
-	210	25	24	CLFP21	4,15 €
-	240	-	12	CLFP24	4,62 €
-	270	29	12	CLFP27	6,15 €
-	290	-	12	CLFP29	7,69 €
-	310	30	6	CLFP31	9,58 €
-	330	40	6	CLFP33	11,97 €



**Teller tief rund**

Inh./l:	ø/mm:	H/mm:	VE:	Artikel-Nr.:	Preis:
0,73	240	40	12	CLDP24	5,69 €
0,97	260	-	12	CLDP26	7,69 €
-	300	-	6	CLDP30	8,92 €



**Teller extra tief rund**

Inh./l:	ø/mm:	H/mm:	VE:	Artikel-Nr.:	Preis:
0,32	230	80	6	CLXD23	7,05 €
0,48	260	90	6	CLXD26	8,85 €

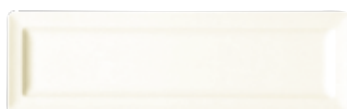

**Teller flach rechteckig**

Inh./l:	L x B/mm:	H/mm:	VE:	Artikel-Nr.:	Preis:
-	210 x 70	-	12	CLRP21	8,31 €
-	230 x 70	-	12	CLRP23	10,08 €
-	290 x 120	-	12	CLRP29	11,05 €
-	330 x 230	-	6	CLRP33	12,92 €
-	380 x 210	-	6	CLRP38	15,31 €



**Platte rechteckig, 2 Flächen**

Inh./l:	L x B/mm:	H/mm:	VE:	Artikel-Nr.:	Preis:
-	370 x 210	-	6	CLRP37IN2	22,43 €



**Platte rechteckig, 3 Flächen**

Inh./l:	L x B/mm:	H/mm:	VE:	Artikel-Nr.:	Preis:
-	390 x 210	-	6	CLRP38IN3	22,77 €



**Teller flach quadratisch**

Inh./l:	L x B/mm:	H/mm:	VE:	Artikel-Nr.:	Preis:
-	170 x 170	-	12	CLSP17	6,89 €
-	240 x 240	-	12	CLSP24	8,62 €
-	270 x 270	-	12	CLSP27	9,92 €
-	300 x 300	-	6	CLSP30	11,05 €



**Salatschale quadratisch**

Inh./l:	L x B/mm:	H/mm:	VE:	Artikel-Nr.:	Preis:
0,20	120 x 120	45	12	CLSB12	3,89 €
0,32	140 x 140	45	12	CLSB14	4,77 €
0,40	160 x 160	45	12	CLSB16	5,92 €
0,45	180 x 180	45	12	CLSB18	7,12 €
0,65	210 x 210	45	6	CLSB21	9,35 €



## GESCHIRRSERIE RUSTY

### RUSTY – gehämmerte Struktur

Diese trendige Porzellanserie besticht durch ihre gehämmerte Struktur und den Farbverlauf in verschiedenen Brauntönen. Die überwiegend matte Glasur wird zusätzlich durch glänzende Akzente in Szene gesetzt. Die unregelmäßigen, organischen Formen unterstützen die Einzigartigkeit dieser Serie und machen jedes Stück zum Unikat.

Diese und weitere Five Stars by Cent Kollektionen finden Sie in unserem [Onlineshop ...](#)

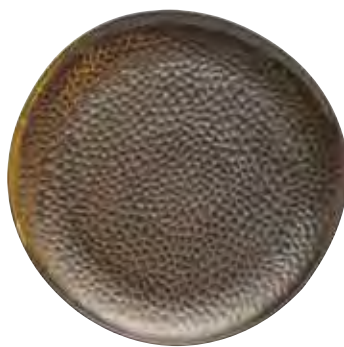

Teller flach

Inh./l:	ø/mm:	H/mm:	VE:	Artikel-Nr.:	Preis:
-	203	-	6	14710	7,49 €
-	276	-	4	14711	13,99 €



Teller tief

Inh./l:	ø/mm:	H/mm:	VE:	Artikel-Nr.:	Preis:
-	220	40	6	14717	9,99 €
-	255	45	6	14718	12,99 €



Schale

Inh./l:	ø/mm:	H/mm:	VE:	Artikel-Nr.:	Preis:
0,60	175	55	6	14716	9,99 €
1,00	202	80	6	14715	11,69 €



Schüssel

Inh./l:	ø/mm:	H/mm:	VE:	Artikel-Nr.:	Preis:
0,08	80	32	12	14712	2,99 €
0,45	132	50	6	14713	6,99 €



Platte flach oval

Inh./l:	L x B/mm:	H/mm:	VE:	Artikel-Nr.:	Preis:
-	380 x 210	30	3	14714	19,99 €



Preise sind Stückpreise und gelten nicht für VE.

## GESCHIRRSERIE SAMOA



Teller flach

Inh./l:	ø/mm:	H/mm:	VE:	Artikel-Nr. grau:	Artikel-Nr. grün:	Artikel-Nr. blau:	Preis:
-	190	-	4	14690	14673	14682	6,49 €
-	230	-	3	14691	14674	14683	9,99 €
-	260	-	3	14692	14675	14684	15,99 €



Schale

Inh./l:	ø/mm:	H/mm:	VE:	Artikel-Nr. grau:	Artikel-Nr. grün:	Artikel-Nr. blau:	Preis:
0,15	80	48	6	14693	14677	14685	3,99 €
0,33	100	70	4	14694	14678	14686	4,99 €
0,67	130	73	2	14695	14679	14687	6,99 €
1,75	175	99	2	14696	14680	14688	13,99 €



  
**FIVE STARS** by cent

### SAMOA – mix and match

Tellerspiegel und Schüsselinnenseite mit glatter, glänzender Glasur in natürlichen Tönen. Von außen besticht die Porzellanserie mit der ungleichmäßig strukturierten, mattweißen Glasur. Die kantige Form der Bowls und der erhöhte Rand der Teller sind weitere Besonderheiten und unterstreichen die Einzigartigkeit jedes Stücks dieser modernen Serie. Die Bowls lassen sich stapeln und mit den Tellern gut als Deckel oder Unterteller kombinieren.

Teller ø19 cm auch einsetzbar als Deckel für Schale ø17,5 cm oder Untersetzer für Schale ø13 cm. Teller ø23 cm geeignet als Untersetzer für Schale ø17,5 cm.

Diese und weitere Five Stars by Cent Kollektionen finden Sie in unserem [Onlineshop ...](#)



Preise sind Stückpreise und gelten nicht für VE.

**GESCHIRRSERIE FJORDS**



**Espressotasse stapelbar**

Inh./l:	ø/mm:	H/mm:	VE:	Artikel-Nr.:	Preis:
0 0,09	59	59	6	ARCH8655	1,89 €
U	120	15	6	ARCN5972	2,09 €
U Kombi	160	15	6	ARCH8721	2,57 €



**Café Long Tasse stapelbar**

Inh./l:	ø/mm:	H/mm:	VE:	Artikel-Nr.:	Preis:
0 0,19	70	77	6	ARCH8661	2,71 €
U Kombi	160	15	6	ARCH8721	2,57 €



**Café Latte Tasse stapelbar**

Inh./l:	ø/mm:	H/mm:	VE:	Artikel-Nr.:	Preis:
0 0,25	75	88	6	ARCH8664	3,52 €
U Kombi	160	15	6	ARCH8721	2,57 €



**Tasse stapelbar**

Inh./l:	ø/mm:	H/mm:	VE:	Artikel-Nr.:	Preis:
0 0,30	85	75	6	ARCH8666	5,26 €
U Kombi	160	15	6	ARCH8721	2,57 €



**Teller flach**

Inh./l:	ø/mm:	H/mm:	VE:	Artikel-Nr.:	Preis:
-	180	25	6	ARCN5969	4,12 €
-	210	25	6	ARCN5970	6,06 €
-	250	25	6	ARCN5971	6,91 €
(Mekano)	310	25	3	ARCN5973	13,85 €



**Teller tief**

Inh./l:	ø/mm:	H/mm:	VE:	Artikel-Nr.:	Preis:
-	180	42	6	ARCN5967	5,52 €



**Schälchen**

Inh./l:	ø/mm:	H/mm:	VE:	Artikel-Nr.:	Preis:
-	120	42	6	ARCN5968	2,92 €



Auf Anfrage erhalten Sie weitere Teile dieser Serie. / Preise sind Stückpreise und gelten nicht für VE.



## GESCHIRR EVOLUTIONS / DIWALI

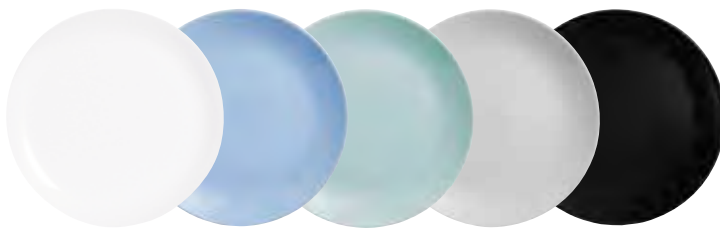

Teller flach coup

Farbe:	Inh./l.:	ø/mm:	H/mm:	VE:	Artikel-Nr.:	Preis:
white	-	190	18	6	ARC�9362	1,32 €
white	-	250	17	6	ARC�9361	1,46 €
white	-	270	18	6	ARC�9360	2,11 €
light blue	-	190	18	6	ARCP2612	1,46 €
light blue	-	250	17	6	ARCP2610	1,62 €
light blue	-	270	18	6	ARCP2015	2,32 €
light turquoise	-	190	18	6	ARCP2613	1,46 €
light turquoise	-	250	17	6	ARCP2611	1,62 €
light turquoise	-	270	18	6	ARCP2013	2,32 €
granit	-	190	18	6	ARCP1125	1,46 €
granit	-	250	17	6	ARCP1123	1,62 €
granit	-	270	18	6	ARCP1122	2,32 €
black	-	190	18	6	ARCP1131	1,46 €
black	-	250	17	6	ARCP1129	1,62 €
black	-	270	18	6	ARCP1128	2,32 €

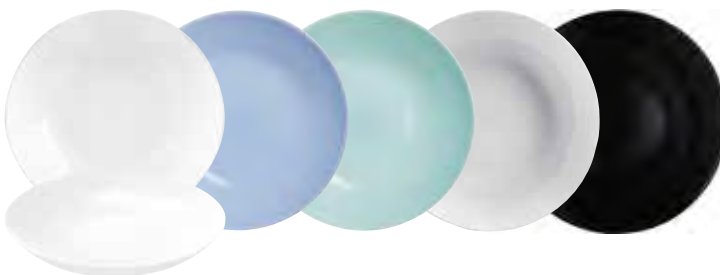

Teller tief coup

Farbe:	Inh./l.:	ø/mm:	H/mm:	VE:	Artikel-Nr.:	Preis:
white	0,78	200	42	6	ARC�9411	1,46 €
light blue	0,78	200	42	6	ARCP2021	1,62 €
light turquoise	0,78	200	42	6	ARCP2019	1,62 €
granit	0,78	200	42	6	ARCP1124	1,62 €
black	0,78	200	42	6	ARCP1130	1,62 €



Schale

Farbe:	Inh./l.:	ø/mm:	H/mm:	VE:	Artikel-Nr.:	Preis:
white	0,75	145	79	6	ARC�9395	1,85 €
light blue	0,75	145	79	6	ARCP2017	2,03 €
light turquoise	0,75	145	79	6	ARCP2016	2,03 €
granit	0,75	147	79	6	ARCP0731	2,03 €
black	0,75	145	79	6	ARCP0863	2,03 €



Schale

Farbe:	Inh./l.:	ø/mm:	H/mm:	VE:	Artikel-Nr.:	Preis:
white	2,10	210	93	6	ARC�9363	3,57 €
light blue	2,10	210	93	6	ARCP2614	3,94 €
light turquoise	2,10	210	93	6	ARCP2615	3,94 €
granit	2,10	210	93	6	ARCP0872	3,94 €
black	2,10	210	93	6	ARCP0790	3,94 €



**ARCOROC**  
EVERYDAY PROOF

**HIGH**  
RESISTANCE  
OPAL GLASS



Servierschale

Inh./l.:	ø/mm:	H/mm:	VE:	Artikel-Nr.:	Preis:
1,30	178	70	4	ARC�9401	4,58 €
2,00	219	71	3	ARC�9400	5,54 €
2,80	259	70	3	ARC�9399	6,43 €
4,00	299	71	3	ARC�9398	7,38 €

Auf Anfrage erhalten Sie weitere Teile dieser Serie. / Preise sind Stückpreise und gelten nicht für VE.

**GESCHIRRSERIE INTENSITY CREAM**



Tasse stapelbar

Inh./l:	ø/mm:	H/mm:	VE:	Artikel-Nr.:	Preis:
0 0,19	75	65	12	ARCL2436	2,57 €
U Kombi	139	20	6	ARCH9984	1,63 €



Tasse stapelbar

Inh./l:	ø/mm:	H/mm:	VE:	Artikel-Nr.:	Preis:
0 0,25	80	70	6	ARCL2434	2,74 €
U Kombi	160	20	6	ARCL2437	1,75 €



Espressotasse stapelbar

Inh./l:	ø/mm:	H/mm:	VE:	Artikel-Nr.:	Preis:
0 0,09	56	60	12	ARCJ6992	2,05 €
U	114	15	6	ARCJ7429	1,35 €



Bockbecher stapelbar

Inh./l:	ø/mm:	H/mm:	VE:	Artikel-Nr.:	Preis:
0 0,29	75	90	6	ARCJ6993	2,11 €



Suppentasse stapelbar

Inh./l:	ø/mm:	H/mm:	VE:	Artikel-Nr.:	Preis:
0 0,31	100	60	6	ARCJ1005	3,25 €
U Kombi	139	20	6	ARCH9984	1,63 €



Teller flach

Inh./l:	ø/mm:	H/mm:	VE:	Artikel-Nr.:	Preis:
-	160	20	6	ARCG4394	2,31 €
-	205	20	6	ARCG4391	2,97 €
-	240	20	6	ARCH7496	3,38 €
-	250	20	6	ARCP3964	3,66 €
-	275	25	6	ARCP3962	3,92 €
-	310	20	6	ARCG4395	6,77 €



Teller flach coup

Inh./l:	ø/mm:	H/mm:	VE:	Artikel-Nr.:	Preis:
-	160	14	6	ARCL8063	1,62 €
-	190	18	6	ARCL8043	1,75 €
-	245	16	6	ARCP0124	1,91 €
-	265	16	6	ARCP0122	2,28 €
-	310	18	6	ARCP1918	4,00 €



Steakteller

Inh./l:	L x B/mm:	H/mm:	VE:	Artikel-Nr.:	Preis:
-	300 x 255	30	6	ARCG9144	5,42 €



Teller tief

Inh./l:	ø/mm:	H/mm:	VE:	Artikel-Nr.:	Preis:
0,35	219	35	6	ARCG4396	3,38 €



Teller tief coup

Inh./l:	ø/mm:	H/mm:	VE:	Artikel-Nr.:	Preis:
0,75	200	42	6	ARCP0123	1,91 €
1,20	258	50	6	ARCL6769	3,46 €

Auf Anfrage erhalten Sie weitere Teile dieser Serie. / Preise sind Stückpreise und gelten nicht für VE.



Pastateller

Inh./l:	ø/mm:	H/mm:	VE:	Artikel-Nr.:	Preis:
1,15	285	45	6	ARCG4399	5,42 €



Pastateller

Inh./l:	ø/mm:	H/mm:	VE:	Artikel-Nr.:	Preis:
0,38	285	54	6	ARCG9822	5,42 €



Pizzateller

Inh./l:	ø/mm:	H/mm:	VE:	Artikel-Nr.:	Preis:
-	325	20	6	ARCL6597	4,06 €



Rechteckplatte

Inh./l:	L x B/mm:	H/mm:	VE:	Artikel-Nr.:	Preis:
-	350 x 240	20	6	ARCL8469	5,11 €



Schälchen

Inh./l:	ø/mm:	H/mm:	VE:	Artikel-Nr.:	Preis:
0,50	160	45	6	ARCH4481	3,38 €



Schale Zen

Inh./l:	L x B/mm:	H/mm:	VE:	Artikel-Nr.:	Preis:
0,25	113 x 106	50	6	ARCJ6536	2,45 €
0,32	116 x 109	65	6	ARCJ4214	2,71 €
0,45	133 x 124	60	6	ARCJ6532	2,97 €
0,55	135 x 125	75	6	ARCJ4213	3,38 €
0,90	165 x 150	85	6	ARCJ4252	4,06 €



**GESCHIRRSERIE HOTELIERE WHITE**



Teller flach<sup>1</sup>

Inh./l:	ø/mm:	H/mm:	VE:	Artikel-Nr.:	Preis:
-	155	15	6	ARC58621	2,31 €
-	190	20	6	ARC57974	2,97 €
-	234	20	6	ARC57975	3,38 €
-	255	20	6	ARC6393	3,66 €



Teller tief<sup>1</sup>

Inh./l:	ø/mm:	H/mm:	VE:	Artikel-Nr.:	Preis:
-	225	30	6	ARC57971	3,38 €

**GESCHIRRSERIE RESTAURANT WHITE**



Tasse stapelbar<sup>1</sup>

Inh./l:	ø/mm:	H/mm:	VE:	Artikel-Nr.:	Preis:
O 0,19	78	65	12	ARC22837	1,75 €
U Kombi	142	19	6	ARC22720	1,35 €



Tasse stapelbar

Inh./l:	ø/mm:	H/mm:	VE:	Artikel-Nr.:	Preis:
O 0,19	81	59	12	ARCD5569	2,11 €
U Kombi	142	19	6	ARC22720	1,35 €



Bockbecher stapelbar<sup>1</sup>

Inh./l:	ø/mm:	H/mm:	VE:	Artikel-Nr.:	Preis:
0,25	72	90	6	ARC36140	1,48 €
0,29	78	90	12	ARC33491	1,72 €



Suppentasse stapelbar<sup>1</sup>

Inh./l:	ø/mm:	H/mm:	VE:	Artikel-Nr.:	Preis:
0,32	102	59	6	ARC28891	2,71 €
U Kombi	142	19	6	ARC22720	1,35 €



Teller flach<sup>1</sup>

Inh./l:	ø/mm:	H/mm:	VE:	Artikel-Nr.:	Preis:
-	155	20	6	ARC22506	2,31 €
-	193	25	6	ARC22530	2,97 €
-	221	25	6	ARC29337	3,38 €
-	232	25	6	ARC22522	3,38 €
-	251	25	6	ARCP3972	3,66 €



Teller tief<sup>1</sup>

Inh./l:	ø/mm:	H/mm:	VE:	Artikel-Nr.:	Preis:
-	225	35	6	ARC22514	3,38 €



Platte oval

Inh./l:	L x B/mm:	H/mm:	VE:	Artikel-Nr.:	Preis:
-	295 x 209	25	6	ARCP3967	4,06 €
-	315 x 225	25	6	ARC67107	6,77 €



Schälchen<sup>1</sup>

Inh./l:	ø/mm:	H/mm:	VE:	Artikel-Nr.:	Preis:
0,10	121	28	6	ARC25285	1,89 €
0,22	159	37	6	ARC25293	2,45 €



Schale stapelbar<sup>1</sup>

Inh./l:	ø/mm:	H/mm:	VE:	Artikel-Nr.:	Preis:
0,27	121	47	6	ARC43319	1,89 €
0,47	141	53	6	ARC43317	2,97 €
0,90	170	80	6	ARC43315	4,06 €

<sup>1</sup>gehärtet / Preise gelten für weißes Geschirr ohne Dekor. / Auf Anfrage erhalten Sie weitere Dekore und Teile dieser Serien. / Preise sind **Stückpreise** und gelten nicht für VE.

# GESCHIRR RESTAURANT BRUSH

HIGH  
RESISTANCE  
OPAL GLASS

ARCOROC  
EVERYDAY PROOF



Tasse stapelbar<sup>1</sup>

Inh./l:	ø/mm:	H/mm:	VE:	Artikel-Nr.:	Preis:
0 0,19	78	60	12	ARCH2785	3,57 €
U Kombi	140	15	6	ARCH2786	3,18 €



Bockbecher stapelbar<sup>1</sup>

Inh./l:	ø/mm:	H/mm:	VE:	Artikel-Nr.:	Preis:
0,25	68	90	6	ARCH2787	3,46 €



Suppentasse stapelbar<sup>1</sup>

Inh./l:	ø/mm:	H/mm:	VE:	Artikel-Nr.:	Preis:
0 0,32	96	60	6	ARCL2405	4,57 €
U Kombi	140	15	6	ARCH2786	3,18 €



Suppennapf stapelbar<sup>1</sup>

Inh./l:	ø/mm:	H/mm:	VE:	Artikel-Nr.:	Preis:
0,51	130	75	6	ARCH2781	4,06 €



Teller flach<sup>1</sup>

Inh./l:	ø/mm:	H/mm:	VE:	Artikel-Nr.:	Preis:
-	155	18	6	ARCH2686	4,06 €
-	190	25	6	ARCH2685	4,23 €
-	234	25	6	ARCH2684	5,02 €
-	250	25	6	ARCP3947	5,29 €



Teller tief<sup>1</sup>

Inh./l:	ø/mm:	H/mm:	VE:	Artikel-Nr.:	Preis:
-	225	35	6	ARCH2687	5,02 €



Schale stapelbar<sup>1</sup>

Inh./l:	ø/mm:	H/mm:	VE:	Artikel-Nr.:	Preis:
0,27	120	50	6	ARCH2779	3,25 €
0,90	170	80	6	ARCL4390	5,85 €



<sup>1</sup>gehärtet / Auf Anfrage erhalten Sie weitere Dekore und Teile dieser Serien. / Preise sind Stückpreise und gelten nicht für VE.



blue

green

orange

yellow

cherry

blue jean

grey

purple



## GESCHIRRSERIE SCALE 1



Teller flach schmale Fahne tariert / Set A

Inh./l:	ø/mm:	H/mm:	VE:	Artikel-Nr.:	Preis:
-	257	29	6	929651	10,70 €



Teller tief Fahne tariert / Set A

Inh./l:	ø/mm:	H/mm:	VE:	Artikel-Nr.:	Preis:
0,30	241	46	6	929652	10,70 €



Schale tariert / Set A

Inh./l:	ø/mm:	H/mm:	VE:	Artikel-Nr.:	Preis:
0,20	148	43	6	909653	6,29 €



Schale tariert / Set A

Inh./l:	ø/mm:	H/mm:	VE:	Artikel-Nr.:	Preis:
0,76	230	57	6	609651	13,21 €



Teller flach schmale Fahne tariert / Set B

Inh./l:	ø/mm:	H/mm:	VE:	Artikel-Nr.:	Preis:
-	240	27	6	909651	10,16 €



Teller tief Fahne tariert / Set B

Inh./l:	ø/mm:	H/mm:	VE:	Artikel-Nr.:	Preis:
0,45	228	39	6	909652	10,16 €



Schale tariert / Set B

Inh./l:	ø/mm:	H/mm:	VE:	Artikel-Nr.:	Preis:
0,27	120	40	12	629651	6,24 €



Schale tariert / Set B

Inh./l:	ø/mm:	H/mm:	VE:	Artikel-Nr.:	Preis:
1,00	168	62	3	219651	14,67 €

Preise sind Stückpreise und gelten nicht für VE.



### SCALE 1 – gewichtshaltiges Porzellan

Beim Sortiment SCALE 1 haben alle Stücke desselben Artikels das gleiche Gewicht. Also z.B. alle Teller 25 cm wiegen 700 g (+/- 5 g), alle Schalen 12 cm 225 g (+/- 5 g).

SCALE 1 hält zwei Sets (A und B) von jeweils vier tarierten Porzellanteilen bereit. Sie sind äußerst vielseitig für unterschiedliche Speisekonzepte in der Gemeinschaftsgastronomie einsetzbar.

## GESCHIRRSERIE SCALE 2

**BAUSCHER**  
GERMANY



Teller flach Fahne tariert

Inh./l:	ø/mm:	H/mm:	VE:	Artikel-Nr.:	Preis:
-	241	21	6	199651	9,14 €



Teller tief Fahne tariert

Inh./l:	ø/mm:	H/mm:	VE:	Artikel-Nr.:	Preis:
0,40	234	39	6	199652	9,14 €



Eintopfschale tariert

Inh./l:	ø/mm:	H/mm:	VE:	Artikel-Nr.:	Preis:
1,10	194	59	6	199653	15,82 €



### SCALE 2 – gleichgewichtiges Porzellan

Noch einfacher wird die Gewichtsermittlung mit SCALE 2. Denn alle Artikel haben das gleiche Gewicht, das im Kassensystem mit einer identischen Tara hinterlegt wird. Der Teller flach wiegt genauso viel wie der Teller tief oder die Schale. Auch hier beträgt die Gewichtstoleranz +/- 5 Gramm. Verwechslungen sind praktisch ausgeschlossen, und jeder Artikel kann frei für jede Speise eingesetzt werden.

SCALE 2 stellt für diese Alternative ein kleines, aber multifunktional verwendbares Repertoire von drei Artikeln zusammen. Mit diesen gezielt ausgewählten Basis-Elementen lassen sich unterschiedliche Vor-, Haupt- und Nachspeisen äußerst pragmatisch aber abwechslungsreich servieren.

Diese und weitere Bauscher Kollektionen finden Sie in unserem **Onlineshop** ...



Preise sind **Stückpreise** und gelten nicht für VE.



**Tasse stapelbar**

Inh./l:	ø/mm:	H/mm:	VE:	Artikel-Nr.:	Preis:
O 0,09	63	53	12	805209	4,39 €
U	130	19	12	806909	3,03 €
O 0,18	77	58	12	805118	5,35 €
O 0,22	78	69	12	805122	5,78 €
O 0,27	88	65	12	805127	6,31 €
U Kombi	160	20	12	806918	3,56 €

**Becher stapelbar**

Inh./l:	ø/mm:	H/mm:	VE:	Artikel-Nr.:	Preis:
O 0,26	77	85	12	805526	6,21 €
U Kombi	160	20	12	806918	3,56 €



**Suppentasse stapelbar**

Inh./l:	ø/mm:	H/mm:	VE:	Artikel-Nr.:	Preis:
O 0,28	99	54	12	802727	6,85 €
U Kombi	160	20	12	806918	3,56 €



**Teller flach Fahne**

Inh./l:	ø/mm:	H/mm:	VE:	Artikel-Nr.:	Preis:
-	160	18	12	800016	3,56 €
-	201	20	12	800020	5,95 €
-	234	23	6	800023	8,02 €
-	257	25	6	800025	8,91 €
-	276	29	6	800028	11,58 €
-	310	25	6	800031	14,26 €



**Teller flach schmale Fahne**

Inh./l:	ø/mm:	H/mm:	VE:	Artikel-Nr.:	Preis:
-	257	26	6	800625	8,91 €



**Teller tief Fahne**

Inh./l:	ø/mm:	H/mm:	VE:	Artikel-Nr.:	Preis:
0,36	234	36	6	800123	8,46 €



**Teller halbtief Fahne**

Inh./l:	ø/mm:	H/mm:	VE:	Artikel-Nr.:	Preis:
0,23	200	26	12	800220	6,25 €



**Schale**

Inh./l:	ø/mm:	H/mm:	VE:	Artikel-Nr.:	Preis:
0,22	144	38	12	803064	5,24 €
0,32	158	45	12	803166	6,31 €
0,48	187	50	6	803168	8,03 €
0,78	222	58	6	803172	11,24 €



**Schale stapelbar**

Inh./l:	ø/mm:	H/mm:	VE:	Artikel-Nr.:	Preis:
0,28	122	40	12	803012	5,89 €



**Suppenschale**

Inh./l:	ø/mm:	H/mm:	VE:	Artikel-Nr.:	Preis:
0,38	120	52	12	806512	6,96 €



**Bowl**

Inh./l:	ø/mm:	H/mm:	VE:	Artikel-Nr.:	Preis:
0,28	99	55	12	806510	5,78 €

Auf Anfrage erhalten Sie weitere Teile und Dekore dieser Serie. / Krankenhaus-Systemteile auf Anfrage. / Preise sind Stückpreise und gelten nicht für VE.



## GESCHIRRSERIE CARAT



Tasse stapelbar

Inh./l:	ø/mm:	H/mm:	VE:	Artikel-Nr.:	Preis:
0 0,09	63	50	12	255209	4,39 €
U	125	16	12	256909	3,03 €
0 0,18	79	57	12	255118	5,35 €
0 0,22	80	67	12	255122	5,78 €
0 0,28	86	70	12	255128	6,42 €
U Kombi	159	20	12	256918	3,56 €



Becher stapelbar

Inh./l:	ø/mm:	H/mm:	VE:	Artikel-Nr.:	Preis:
0 0,30	81	93	6	255528	6,42 €
U 2 Spiegel	159	20	12	257100	3,56 €



Suppentasse stapelbar

Inh./l:	ø/mm:	H/mm:	VE:	Artikel-Nr.:	Preis:
0 0,27	95	57	12	252727	6,85 €
U Kombi	159	20	12	256918	3,56 €



Teller flach Fahne

Inh./l:	ø/mm:	H/mm:	VE:	Artikel-Nr.:	Preis:
-	160	16	12	250016	3,56 €
-	201	19	12	250020	5,95 €
-	231	21	6	250023	8,02 €
-	242	21	6	250024	8,46 €
-	257	24	6	250025	8,91 €
-	271	28	6	250027	10,69 €
-	280	25	6	250028	11,58 €
-	300	26	6	250030	13,37 €



Teller tief Fahne

Inh./l:	ø/mm:	H/mm:	VE:	Artikel-Nr.:	Preis:
0,34	231	32	6	250123	8,46 €



Teller halbtief Fahne

Inh./l:	ø/mm:	H/mm:	VE:	Artikel-Nr.:	Preis:
0,22	200	25	12	250220	6,25 €



Schale

Inh./l:	ø/mm:	H/mm:	VE:	Artikel-Nr.:	Preis:
0,33	123	41	12	253012	6,42 €



Eintopfschale

Inh./l:	ø/mm:	H/mm:	VE:	Artikel-Nr.:	Preis:
0,90	175	54	4	256018	12,52 €



Schale

Inh./l:	ø/mm:	H/mm:	VE:	Artikel-Nr.:	Preis:
0,53	144	50	12	253114	8,56 €
0,98	172	60	4	253117	13,38 €



Suppenschale

Inh./l:	ø/mm:	H/mm:	VE:	Artikel-Nr.:	Preis:
0,38	119	52	12	256512	6,96 €



Auf Anfrage erhalten Sie weitere Teile und Dekore dieser Serie. / Krankenhaus-Systemteile auf Anfrage. / Preise sind Stückpreise und gelten nicht für VE.

## GESCHIRRSERIE B1100 / 6200



**BAUSCHER**  
GERMANY



Weitere Infos und Ergänzungsteile  
finden Sie in unserem **Onlineshop** ...



Kaffeekanne

Inh./l:	ø/mm:	H/mm:	VE:	Artikel-Nr.:	Preis:
0,28	134	114	6	114130	10,65 €



Milchgießer

Inh./l:	ø/mm:	H/mm:	VE:	Artikel-Nr.:	Preis:
0,04	52	45	24	114604	2,55 €
0,13	101	73	12	114715	4,88 €
0,50	127	139	6	114750	10,66 €



Tasse stapelbar

Inh./l:	ø/mm:	H/mm:	VE:	Artikel-Nr.:	Preis:
0 0,19	85	54	12	115218	2,49 €
U Kombi	139	21	12	116918	1,75 €



Tasse stapelbar

Inh./l:	ø/mm:	H/mm:	VE:	Artikel-Nr.:	Preis:
0 0,10	65	51	12	115260	2,22 €
U	120	17	12	116910	1,31 €
0 0,18	78	58	12	115268	2,49 €
U Kombi	139	21	12	116918	1,75 €



Tasse stapelbar

Inh./l:	ø/mm:	H/mm:	VE:	Artikel-Nr.:	Preis:
0 0,22	75	78	12	115323	2,66 €
U Kombi	160	21	12	706918	3,56 €
U	147	21	12	716915	3,04 €



Becher

Inh./l:	ø/mm:	H/mm:	VE:	Artikel-Nr.:	Preis:
0 0,27	79	78	12	115627	2,66 €
Deckel, grau	87	8	36	598902	2,06 €
U Kombi	139	21	12	116918	1,75 €



Tasse stapelbar

Inh./l:	ø/mm:	H/mm:	VE:	Artikel-Nr.:	Preis:
0 0,10	70	47	12	625210	2,12 €
U	121	18	12	626910	1,25 €
0 0,18	83	55	12	625218	2,38 €
0 0,21	87	59	12	625222	2,60 €
U Kombi	147	20	12	626918	1,68 €



Suppentasse stapelbar

Inh./l:	ø/mm:	H/mm:	VE:	Artikel-Nr.:	Preis:
0 0,25	99	53	12	112826	4,14 €
U Kombi	139	21	12	116918	1,75 €



Suppentasse stapelbar

Inh./l:	ø/mm:	H/mm:	VE:	Artikel-Nr.:	Preis:
0 0,25	98	52	12	622825	3,95 €
U Kombi	147	20	12	626918	1,68 €

Auf Anfrage erhalten Sie weitere Teile dieser Serie. / Preise sind **Stückpreise** und gelten nicht für VE.



### Teller flach Fahne

Inh./l:	ø/mm:	H/mm:	VE:	Artikel-Nr.:	Preis:
-	172	18	12	110017	2,38 €
-	188	18	12	110019	2,49 €
-	204	20	12	110021	3,37 €
-	229	23	6	110023	3,72 €
-	238	24	6	110024	4,14 €
-	257	26	6	110025	4,68 €
-	279	28	6	110028	6,65 €



### Teller tief Fahne

Inh./l:	ø/mm:	H/mm:	VE:	Artikel-Nr.:	Preis:
0,42	214	35	6	110122	4,26 €



### Teller flach coup

Inh./l:	ø/mm:	H/mm:	VE:	Artikel-Nr.:	Preis:
-	230	23	6	111223	4,68 €



### Teller flach coup

Inh./l:	ø/mm:	H/mm:	VE:	Artikel-Nr.:	Preis:
-	170	20	12	621217	2,28 €
-	192	20	12	621219	2,38 €
-	210	24	12	621221	3,22 €
-	240	26	6	621224	3,95 €
-	257	26	6	621225	4,46 €
-	270	29	6	621227	6,05 €



### Teller tief coup

Inh./l:	ø/mm:	H/mm:	VE:	Artikel-Nr.:	Preis:
0,63	209	41	6	621321	4,08 €



### Schale

Inh./l:	ø/mm:	H/mm:	VE:	Artikel-Nr.:	Preis:
0,34	115	47	12	623112	4,42 €
0,85	174	52	4	623118	9,00 €



### Schale

Inh./l:	ø/mm:	H/mm:	VE:	Artikel-Nr.:	Preis:
0,40	135	43	6	213113	4,42 €
1,18	187	62	3	213119	10,17 €
1,58	204	69	6	213121	11,54 €
2,24	227	73	3	213123	14,34 €



### Bowl

Inh./l:	ø/mm:	H/mm:	VE:	Artikel-Nr.:	Preis:
0,37	120	51	12	216512	4,85 €
0,70	146	61	12	216615	7,80 €
1,00	169	62	3	216617	9,03 €



**BW** BAUSCHER  
GERMANY

## GESCHIRRSERIE DIMENSION



Tasse

Inh./l:	ø/mm:	H/mm:	VE:	Artikel-Nr.:	Preis:
0 0,09	69	51	12	905209	4,31 €
U	123	15	12	906909	2,80 €
0 0,18	79	60	12	905168	5,25 €
0 0,25	78	81	12	905375	5,98 €
U Kombi	155	18	12	906918	3,49 €



Tasse / Becher stapelbar

Inh./l:	ø/mm:	H/mm:	VE:	Artikel-Nr.:	Preis:
0 0,18	78	63	12	905118	5,25 €
0 0,22	78	75	12	905122	5,66 €
0 0,29	78	102	6	905629	6,34 €
U Kombi	155	18	12	906918	3,49 €



Spezialbecher

Inh./l:	ø/mm:	H/mm:	VE:	Artikel-Nr.:	Preis:
0 0,30	81	81	6	905331	6,51 €
U 2 Spiegel	163	20	12	907118	3,49 €



Suppentasse stapelbar

Inh./l:	ø/mm:	H/mm:	VE:	Artikel-Nr.:	Preis:
0 0,28	100	55	12	902727	6,72 €
U Kombi	155	18	12	906918	3,49 €



Teller flach Fahne

Inh./l:	ø/mm:	H/mm:	VE:	Artikel-Nr.:	Preis:
-	160	17	12	900016	3,49 €
-	200	20	12	900020	5,83 €
-	229	24	6	900023	7,86 €
-	255	25	6	900025	8,74 €
-	276	26	6	900028	11,35 €
-	313	27	6	900031	13,98 €

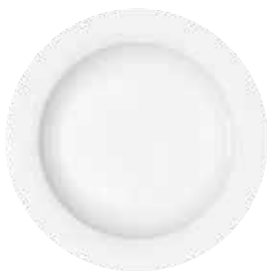

Teller tief Fahne

Inh./l:	ø/mm:	H/mm:	VE:	Artikel-Nr.:	Preis:
0,36	232	35	6	900123	8,29 €



Teller halbtief Fahne

Inh./l:	ø/mm:	H/mm:	VE:	Artikel-Nr.:	Preis:
0,21	200	27	12	900220	6,12 €



Spezialteller halbtief Fahne

Inh./l:	ø/mm:	H/mm:	VE:	Artikel-Nr.:	Preis:
-	240	29	6	900224	8,74 €
-	257	30	6	900225	9,18 €



Schale

Inh./l:	ø/mm:	H/mm:	VE:	Artikel-Nr.:	Preis:
0,20	148	43	6	903165	5,14 €
0,45	181	59	6	903168	7,55 €



Schale

Inh./l:	ø/mm:	H/mm:	VE:	Artikel-Nr.:	Preis:
0,27	120	40	12	903062	5,66 €



Suppenschale / Eintopfschale

Inh./l:	ø/mm:	H/mm:	VE:	Artikel-Nr.:	Preis:
0,44	147	71	6	902940	7,03 €
0,85	202	73	6	906090	12,28 €

Auf Anfrage erhalten Sie weitere Dekore und Teile dieser Serie. / Preise sind Stückpreise und gelten nicht für VE.

## GESCHIRRSERIE DONNA



Tasse stapelbar

Inh./l:	ø/mm:	H/mm:	VE:	Artikel-Nr.:	Preis:
0 0,09	60	50	12	9185109	4,39 €
U	119	15	12	9186909	2,85 €
0 0,18	79	63	12	9185118	5,35 €
0 0,25	86	68	12	9185125	6,10 €
U Kombi	160	21	12	9186918	3,56 €



Kaffebecher

Inh./l:	ø/mm:	H/mm:	VE:	Artikel-Nr.:	Preis:
0,28	73	85	12	9185628	6,42 €



Suppentasse stapelbar

Inh./l:	ø/mm:	H/mm:	VE:	Artikel-Nr.:	Preis:
0 0,28	99	62	12	9182730	6,96 €
U Kombi	160	21	12	9186918	3,56 €



Teller flach Fahne

Inh./l:	ø/mm:	H/mm:	VE:	Artikel-Nr.:	Preis:
-	158	18	12	9180016	3,56 €
-	200	20	12	9180020	5,95 €
-	257	24	6	9180025	8,91 €
-	272	26	6	9180027	10,69 €
-	310	26	6	9180031	14,26 €



Teller tief Fahne

Inh./l:	ø/mm:	H/mm:	VE:	Artikel-Nr.:	Preis:
0,22	200	27	12	9180120	6,25 €
0,30	231	32	6	9180123	8,46 €



Salat rund

Inh./l:	ø/mm:	H/mm:	VE:	Artikel-Nr.:	Preis:
0,30	119	41	12	9183112	6,10 €
0,59	149	51	12	9183115	9,20 €
1,00	179	63	3	9183118	13,59 €
1,70	208	73	3	9183121	21,08 €



Suppenschale

Inh./l:	ø/mm:	H/mm:	VE:	Artikel-Nr.:	Preis:
0,46	118	65	6	9185740	7,17 €



Sauciere

Inh./l:	ø/mm:	H/mm:	VE:	Artikel-Nr.:	Preis:
0,35	99	75	6	9183835	13,06 €



Buttersauciere

Inh./l:	ø/mm:	H/mm:	VE:	Artikel-Nr.:	Preis:
0,09	103	56	12	9183809	6,88 €

Auf Anfrage erhalten Sie weitere Dekore und Teile dieser Serie. / Preise sind Stückpreise und gelten nicht für VE.



**SCHÖNWALD**  
Germany





Kaffeekanne

Inh./l:	ø/mm:	H/mm:	VE:	Artikel-Nr.:	Preis:
0,30	90	110	6	9114130	14,42 €



Milchgießer

Inh./l:	ø/mm:	H/mm:	VE:	Artikel-Nr.:	Preis:
0,03	42	38	24	9184603	4,27 €
0,15	70	75	12	9114715	7,48 €



Zuckerschale

Inh./l:	ø/mm:	H/mm:	VE:	Artikel-Nr.:	Preis:
-	65	17	24	9115706	1,91 €
-	95	17	12	9115710	2,50 €



Suppentasse stapelbar

Inh./l:	ø/mm:	H/mm:	VE:	Artikel-Nr.:	Preis:
0 0,26	98	55	12	9112728	6,07 €
U Kombi	146	20	12	9116918	3,04 €



Tasse

Inh./l:	ø/mm:	H/mm:	VE:	Artikel-Nr.:	Preis:
0 0,17	82	56	12	9055168	4,82 €
U Kombi	143	18	12	9056918	2,88 €



Tasse stapelbar

Inh./l:	ø/mm:	H/mm:	VE:	Artikel-Nr.:	Preis:
0 0,09	66	43	12	9115109	3,95 €
U	111	17	12	9116909	2,40 €
0 0,18	83	54	12	9115118	4,82 €
0 0,25	91	59	12	9115125	5,49 €
0 0,32	99	65	12	9115132	6,16 €
U Kombi	146	20	12	9116918	3,04 €



Tasse dünn stapelbar

Inh./l:	ø/mm:	H/mm:	VE:	Artikel-Nr.:	Preis:
0 0,19	75	61	12	9045169	4,91 €
U	136	22	12	9046919	2,88 €



Tasse nieder

Inh./l:	ø/mm:	H/mm:	VE:	Artikel-Nr.:	Preis:
0 0,19	88	51	12	9015019	4,91 €
0 0,25	97	57	12	9015125	5,49 €
U Kombi	147	22	12	9016927	3,04 €



Tasse nieder

Inh./l:	ø/mm:	H/mm:	VE:	Artikel-Nr.:	Preis:
0 0,72	129	84	2	9015360	8,86 €
U	193	23	12	9017101	4,17 €



Tasse nieder

Inh./l:	ø/mm:	H/mm:	VE:	Artikel-Nr.:	Preis:
0 0,10	73	42	12	9015160	4,04 €
U Kombi	111	17	12	9116909	2,40 €
0 0,19	88	51	12	9015069	4,91 €
0 0,25	97	57	12	9015175	5,49 €
U Kombi	147	22	12	9016927	3,04 €
0 0,30	104	61	12	9015180	5,97 €
0 0,40	114	64	12	9015190	6,93 €
U Kombi	160	24	12	9016930	3,20 €



Espressotasse

Inh./l:	ø/mm:	H/mm:	VE:	Artikel-Nr.:	Preis:
0 0,09	59	60	12	9015259	3,95 €
U Kombi	111	17	12	9116909	2,40 €



Tasse hoch

Inh./l:	ø/mm:	H/mm:	VE:	Artikel-Nr.:	Preis:
0 0,19	73	80	12	9015070	5,01 €
U Kombi	147	22	12	9016927	3,04 €



Kaffeebecher

Inh./l:	ø/mm:	H/mm:	VE:	Artikel-Nr.:	Preis:
0,28	80	86	12	9205528	6,42 €

Preise gelten für weißes Porzellan ohne Dekor. / Auf Anfrage erhalten Sie weitere Dekore und Teile dieser Serien. / Preise sind Stückpreise und gelten nicht für VE.



### Kaffeebecher

Inh./l:	ø/mm:	H/mm:	VE:	Artikel-Nr.:	Preis:
0,25	75	92	6	9015626	5,49 €
0,30	79	99	6	9015630	5,97 €
0,36	81	114	6	9015635	6,45 €
0,40	83	129	6	9015640	6,93 €
U Kombi	147	22	12	9016927	3,04 €
0,53	84	152	6	9015650	7,90 €
U Kombi	160	24	12	9016930	3,20 €



### Teller flach Fahne

Inh./l:	ø/mm:	H/mm:	VE:	Artikel-Nr.:	Preis:
-	153	18	12	9110015	3,04 €
-	176	19	12	9110017	4,55 €
-	194	20	12	9110019	5,09 €
-	213	21	12	9110021	5,89 €
-	238	24	6	9110024	7,62 €
-	258	26	6	9110026	8,82 €
-	281	30	6	9110028	10,42 €
-	311	26	6	9110031	12,83 €



### Teller flach coup

Inh./l:	ø/mm:	H/mm:	VE:	Artikel-Nr.:	Preis:
-	150	20	12	9051215	3,04 €
-	170	20	12	9051217	4,55 €
-	189	22	12	9051219	5,09 €
-	210	24	12	9051221	5,89 €
-	230	24	6	9051223	7,22 €
-	241	25	6	9051224	7,62 €
-	257	27	6	9051226	8,03 €
-	280	27	6	9051228	10,42 €
-	307	27	6	9051231	12,83 €



### Teller tief Fahne

Inh./l:	ø/mm:	H/mm:	VE:	Artikel-Nr.:	Preis:
0,36	200	36	12	9110120	5,62 €
0,40	231	39	6	9110123	7,62 €
0,45	270	43	6	9110127	10,02 €
0,75	309	41	6	9110131	13,23 €



### Teller tief coup

Inh./l:	ø/mm:	H/mm:	VE:	Artikel-Nr.:	Preis:
0,50	194	36	6	9051319	5,36 €
0,65	209	42	6	9051321	6,16 €
0,75	257	35	6	9051326	9,22 €



### Eintopfteller tief coup

Inh./l:	ø/mm:	H/mm:	VE:	Artikel-Nr.:	Preis:
1,15	255	43	6	9051426	9,37 €



### Salat rund

Inh./l:	ø/mm:	H/mm:	VE:	Artikel-Nr.:	Preis:
0,14	100	30	24	9113110	3,95 €
0,30	120	44	12	9113112	5,49 €
0,59	149	53	12	9113115	8,28 €
0,90	169	62	4	9113117	11,27 €
1,80	209	76	3	9113121	19,93 €



### Bowl / Sauciere

Inh./l:	ø/mm:	H/mm:	VE:	Artikel-Nr.:	Preis:
0,40	110	63	2	9455712	7,17 €
U	160	24	12	9046930	3,20 €





## GESCHIRRSERIE AIRFLOW



Teller flach coup

Inh./l:	ø/mm:	H/mm:	VE:	Artikel-Nr.:	Preis:
-	240	25	6	561224	5,71 €



Schale planer Boden

Inh./l:	ø/mm:	H/mm:	VE:	Artikel-Nr.:	Preis:
0,35	104	61	12	565710	4,38 €



Schale planer Boden

Inh./l:	ø/mm:	H/mm:	VE:	Artikel-Nr.:	Preis:
0,63	151	53	6	566015	6,49 €



Schale planer Boden

Inh./l:	ø/mm:	H/mm:	VE:	Artikel-Nr.:	Preis:
0,87	174	52	6	566118	8,74 €



Schale

Inh./l:	ø/mm:	H/mm:	VE:	Artikel-Nr.:	Preis:
0,32	122	44	12	566612	3,86 €



Schale

Inh./l:	ø/mm:	H/mm:	VE:	Artikel-Nr.:	Preis:
0,88	174	55	6	566618	8,74 €



Eintopfschale planer Boden

Inh./l:	ø/mm:	H/mm:	VE:	Artikel-Nr.:	Preis:
1,10	194	54	6	566119	10,23 €



Eintopfschale

Inh./l:	ø/mm:	H/mm:	VE:	Artikel-Nr.:	Preis:
0,95	192	49	6	566019	9,09 €

**BAUSCHER**  
GERMANY



### AIRFLOW – Systemporzellan

- › weich geschwungene Innenflächen
- › stapelbar mit vorhandenen Bauscher Artikeln
- › markante Formgebung mit funktionalem Aspekt
- › optimal greifbar durch bogenförmige Griffmulde
- › passende Deckel auf Anfrage erhältlich

Diese und weitere Bauscher Kollektionen finden Sie in unserem **Onlineshop** ...



Preise gelten für weißes Porzellan ohne Dekor. / Auf Anfrage erhalten Sie weitere Teile und Dekore dieser Serie. / Preise sind **Stückpreise** und gelten nicht für VE.





**Eintopfschale**

Inh./l: 1,10    ø/mm: 194    H/mm: 58    VE: 6    Artikel-Nr.: 566619    Preis: 10,23 €



**Suppenschale schwappsicher**

Inh./l: 0,49    ø/mm: 122    H/mm: 62    VE: 12    Artikel-Nr.: 565712    Preis: 7,95 €



**Suppenschale schwappsicher planer Boden**

Inh./l: 0,43    ø/mm: 122    H/mm: 63    VE: 12    Artikel-Nr.: 565713    Preis: 7,95 €



**Suppenschale schwappsicher**

Inh./l: 0,45    ø/mm: 125    H/mm: 57    VE: 12    Artikel-Nr.: 565722    Preis: 8,17 €



**Schale quadratisch**

Inh./l: 0,26    L x B/mm: 116 x 116    H/mm: 40    VE: 6    Artikel-Nr.: 563214    Preis: 4,57 €



**Schale rechteckig**

Inh./l: 0,20    L x B/mm: 122 x 89    H/mm: 40    VE: 6    Artikel-Nr.: 565812    Preis: 4,78 €



**Platte rechteckig**

Inh./l: 0,13    L x B/mm: 122 x 89    H/mm: 25    VE: 12    Artikel-Nr.: 562312    Preis: 3,69 €



**Platte rechteckig**

Inh./l: 0,25    L x B/mm: 164 x 118    H/mm: 25    VE: 6    Artikel-Nr.: 562316    Preis: 6,14 €



**Platte rechteckig**

Inh./l: 0,35    L x B/mm: 186 x 122    H/mm: 29    VE: 6    Artikel-Nr.: 565818    Preis: 6,92 €

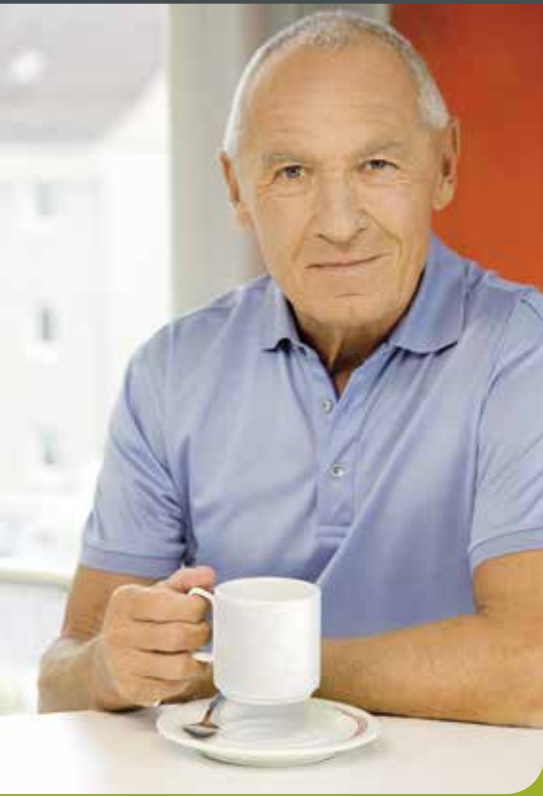

## GESCHIRRSERIE DIALOG INVITA

Perfekt abgestimmt auf Menschen mit Einschränkungen.

### Kippschutz

Ein doppelter Fußring hat Becher und Tassen fest im Griff und erhöht die Standfestigkeit.

### Sicherer Halt

Der Trinkbecher mit extragroßem, rundum verstärktem Henkel reduziert die Abstrahlwärme. Eine Fingerstütze gibt mehr Sicherheit beim Halten.

### Leichte Speisenaufnahme

Der etwas erhöhte Tellerrand erleichtert es, die Speisen auf Gabel und Löffel zu schieben.

### Standsicherheit

Der breite Tellerfußring verhindert das Kippen beim Aufstützen auf den Tellerrand.

### Gute Greifbarkeit

Die gewölbte Tellerfahne ermöglicht ein leichtes Greifen.



### Spezialbecher

Inh./l:	ø/mm:	H/mm:	VE:	Artikel-Nr.:	Preis Dekor:	Preis weiß:
0,27	79	79	12	805326	9,94 €	6,21 €
Deckel, grau	87	8	12	598902	-	2,06 €
U 2 Spiegel	163	20	12	807118	5,70 €	3,56 €

**BAUSCHER**  
GERMANY



Farbauswahl siehe Seite 331



### Spezialteller halbtief Fahne

Inh./l:	ø/mm:	H/mm:	VE:	Artikel-Nr.:	Preis Dekor:	Preis weiß:
-	240	29	6	800224	14,26 €	8,91 €
0,45	257	30	6	800225	14,98 €	9,36 €

### Spezialteller tief Fahne

Inh./l:	ø/mm:	H/mm:	VE:	Artikel-Nr.:	Preis Dekor:	Preis weiß:
0,40	230	38	6	800173	13,54 €	8,46 €

Preise sind Stückpreise und gelten nicht für VE.

# GESCHIRRSERIE DIMENSION INVITA

Perfekt abgestimmt auf Menschen mit Einschränkungen.

Merkmale siehe Seite 330



**Spezialbecher**

Inh./l:	ø/mm:	H/mm:	VE:	Artikel-Nr.:	Preis Dekor:	Preis weiß:
0,30	81	81	6	905331	10,61 €	6,51 €
Deckel, grau	87	8	12	598902	-	2,06 €
U 2 Spiegel	163	20	12	907118	5,70 €	3,49 €



**Spezialteller halbtief Fahne**

Inh./l:	ø/mm:	H/mm:	VE:	Artikel-Nr.:	Preis Dekor:	Preis weiß:
-	240	29	6	900224	14,26 €	8,74 €
-	257	30	6	900225	14,98 €	9,18 €



**Spezialteller tief Fahne**

Inh./l:	ø/mm:	H/mm:	VE:	Artikel-Nr.:	Preis Dekor:	Preis weiß:
0,45	228	39	6	900173	13,54 €	8,29 €

## Punkte



sonnengelb



apfelgrün



wasserblau



kirschrot



himbeerrot

## Struktur



sonnengelb



apfelgrün



terrakotta



wasserblau

## Pinselfband



sonnengelb



apfelgrün



lachsrot



marineblau



orange



mintgrün



rubinrot



himmelblau



bordeauxrot



aubergine

Preise sind **Stückpreise** und gelten nicht für VE.



## GESCHIRRSERIE DONNA SENIOR

### Ablagemöglichkeit

Konkav gestaltete Fahne der Teller als Ablagemöglichkeit.

### Greifbarkeit

Gute Greifbarkeit.

### Komfortabel

Komfortables Trinken durch größere Öffnung.

### Abstreifkante

Eine Abstreifkante hilft Speisen sicher aufzunehmen, auch mit schwacher oder unruhiger Hand.

### Wärmespeicherung

Weniger schnelles Abkühlen durch optimale Wärmespeicherung.

Für ältere Menschen mit verminderter Bewegungs- und Koordinationsfähigkeit.



### Spezialtasse stapelbar

Inh./l:	ø/mm:	H/mm:	VE:	Artikel-Nr.:	Preis Dekor:	Preis weiß:
0 0,18	79	64	12	9185119	8,56 €	5,35 €
U Kombi	169	21	12	9187130	6,27 €	3,92 €



### Spezialbecher stapelbar

Inh./l:	ø/mm:	H/mm:	VE:	Artikel-Nr.:	Preis Dekor:	Preis weiß:
0 0,28	79	85	6	9185629	10,27 €	6,42 €
U Kombi	169	21	12	9187130	6,27 €	3,92 €



### Spezialbecher

Inh./l:	ø/mm:	H/mm:	VE:	Artikel-Nr.:	Preis Dekor:	Preis weiß:
0 0,30	85	86	6	9185630	10,61 €	6,63 €
U Kombi	169	21	12	9187130	6,27 €	3,92 €



### Spezialbecher 2 Henkel

Inh./l:	ø/mm:	H/mm:	VE:	Artikel-Nr.:	Preis Dekor:	Preis weiß:
0 0,30	86	85	6	9185631	11,47 €	7,17 €
U Kombi	169	21	12	9187130	6,27 €	3,92 €



Preise sind Stückpreise und gelten nicht für VE.



**Spezialsuppentasse stapelbar**

Inh./l:	ø/mm:	H/mm:	VE:	Artikel-Nr.:	Preis Dekor:	Preis weiß:
0,48	118	66	6	9182740	14,90 €	9,31 €
U Kombi	169	21	6	9187130	6,27 €	3,92 €



**Spezialteller flach Fahne**

Inh./l:	ø/mm:	H/mm:	VE:	Artikel-Nr.:	Preis Dekor:	Preis weiß:
-	241	23	6	9181824	13,54 €	8,46 €
-	257	35	6	9181826	15,68 €	9,80 €



**Komforteller**

Inh./l:	ø/mm:	H/mm:	VE:	Artikel-Nr.:	Preis Dekor:	Preis weiß:
0,50	230	44	6	9181822	17,68 €	11,05 €



**Systemteller halbtief**

Inh./l:	ø/mm:	H/mm:	VE:	Artikel-Nr.:	Preis Dekor:	Preis weiß:
0,40	256	30	6	9180826	15,68 €	10,25 €



**Spezialteller tief Fahne**

Inh./l:	ø/mm:	H/mm:	VE:	Artikel-Nr.:	Preis Dekor:	Preis weiß:
0,38	231	40	6	9181823	13,54 €	8,46 €



rot



orange



gelb



hellgrün



dunkelgrün



mittelblau



dunkelblau



## GESCHIRR VITALIS / IMPERIAL

Für Menschen mit Bewegungs- und Koordinationseinschränkungen.

### Leichtes Aufnehmen

Speziell geformte, tief ausgerundete Tellerspiegel ermöglichen ein leichtes Aufnehmen der Speisen auf Gabel und Löffel. Die Speisen rutschen nicht über den Tellerrand, sondern fallen auf den Löffel zurück.

### Verbrennungsschutz

Die breiten Tellerfahnen sind nach haptischen Grundsätzen gestaltet, d.h. sie lassen sich auch bei stark eingeschränktem Augenlicht gut anfassen und besser begreifen. Sie schützen vor Verbrennen.

### Kippsicherheit

Sämtliche Porzellanteile sind mit einer großen Standfläche ausgestattet. Das bedeutet hohe Kippsicherheit bei Problemen der Bewegungskoordination.

### Rutschsicherheit

Die Untertassen sind tiefer gemuldet, damit die Obertassen und Becher selbst in einem extremen Neigungswinkel absolut rutschsicher im Spiegel der Untertasse stehen.

### Griffsicherheit

Die Becherhenkel sind groß gestaltet und gut zu greifen. Sie liegen angenehm und sicher in der Hand. Ein zusätzlicher Schutzsteg verhindert ein Verbrennen der Finger.

### Bequemlichkeit

An den erhabenen Spiegelrändern der Flach- und Hohlteile lässt sich der Speiselöffel bequemer abstreifen.



Kaffeekanne

Inh./l:	ø/mm:	H/mm:	VE:	Artikel-Nr.:	Preis:
0,35	83	122	2	560532	13,11 €



Gießer

Inh./l:	ø/mm:	H/mm:	VE:	Artikel-Nr.:	Preis:
0,15	100	71	1	565946	6,43 €
0,30	125	92	1	566735	8,72 €



Zuckerdose

Inh./l:	ø/mm:	H/mm:	VE:	Artikel-Nr.:	Preis:
0,20	84	82	1	564493	10,28 €



Kaffeetasse stapelbar

Inh./l:	ø/mm:	H/mm:	VE:	Artikel-Nr.:	Preis:
0 0,18	77	62	6	494929	5,22 €
U Kombi	156	17	6	494587	3,46 €



Becher mit Henkel stapelbar

Inh./l:	ø/mm:	H/mm:	VE:	Artikel-Nr.:	Preis:
0,25	77	84	6	495349	5,62 €
0,30	77	95	6	495105	5,68 €



Becher 2 Henkel

Inh./l:	ø/mm:	H/mm:	VE:	Artikel-Nr.:	Preis:
0,30	77	94	6	495525	5,91 €

Preise gelten für weißes Porzellan ohne Dekor. / Auf Anfrage erhalten Sie weitere Teile und Dekore dieser Serie. / Preise sind Stückpreise und gelten nicht für VE.



**Suppentasse stapelbar**

Inh./l:	ø/mm:	H/mm:	VE:	Artikel-Nr.:	Preis:
0,35	100	64	6	492995	7,69 €
U Kombi	175	18	6	492663	4,37 €



**Suppenschale stapelbar**

Inh./l:	ø/mm:	H/mm:	VE:	Artikel-Nr.:	Preis:
0,50	137	65	6	495975	8,12 €



**Teller flach**

Inh./l:	ø/mm:	H/mm:	VE:	Artikel-Nr.:	Preis:
-	200	22	6	491111	5,86 €
-	230	22	6	491355	7,17 €
-	255	27	6	491687	7,85 €
-	280	27	6	492009	12,46 €



**Teller halbtief**

Inh./l:	ø/mm:	H/mm:	VE:	Artikel-Nr.:	Preis:
0,45	255	31	6	494089	9,02 €



**Teller tief**

Inh./l:	ø/mm:	H/mm:	VE:	Artikel-Nr.:	Preis:
0,45	230	38	6	492341	7,85 €



**Platte rund 3-tlg.**

Inh./l:	ø/mm:	H/mm:	VE:	Artikel-Nr.:	Preis:
-	257	30	2	496063	15,35 €



**Salats rund**

Inh./l:	ø/mm:	H/mm:	VE:	Artikel-Nr.:	Preis:
0,38	135	44	4	549972	3,46 €
0,60	155	50	4	550500	4,63 €
0,90	180	54	2	551029	6,66 €
1,40	211	64	2	551689	7,69 €
1,90	231	73	2	552348	8,66 €



**Schale**

Inh./l:	ø/mm:	H/mm:	VE:	Artikel-Nr.:	Preis:
0,22	120	42	4	493825	4,71 €
0,35	160	41	4	493561	6,25 €
0,55	160	60	4	493239	6,62 €



## GESCHIRRSERIE COMMUNITY

Für Menschen mit Bewegungs- und Koordinationseinschränkungen.

### Kippsicherheit

Sämtliche Porzellanteile sind mit einer großen Standfläche ausgestattet. Das bedeutet hohe Kippsicherheit bei Problemen der Bewegungskoordination.

### Rutschsicherheit

Die Untertassen sind tiefer gemuldet, damit die Obertassen und Becher selbst in einem extremen Neigungswinkel absolut rutschsicher im Spiegel der Untertasse stehen.

### Leichtes Aufnehmen

Speziell geformte, tief ausgerundete Tellerspiegel ermöglichen ein leichtes Aufnehmen der Speisen auf Gabel und Löffel.

### Griffsicherheit

Die Becherhenkel sind groß gestaltet und gut zu greifen. Ein zusätzlicher Schutzsteg verhindert ein Verbrennen der Finger.

### Verbrennungsschutz

Die breiten Tellerfahnen sind nach haptischen Grundsätzen gestaltet, d.h. sie lassen sich auch bei stark eingeschränktem Augenlicht gut anfassen und besser begreifen. Sie schützen vor Verbrennen.

### Großküchenoptimiert

Community ist stapelbar, kantenbruchsicher, wärmespeichernd, stoß- und kratzfest, hygienisch sowie spülmaschinenfest und mikrowellenfest. Community ist besonders leicht zu reinigen und erfüllt die Anforderungen von Großküchen.

### Bequemlichkeit

An den erhabenen Spiegelrändern der Flach- und Hohlteile lässt sich der Speiselöffel bequem abstreifen.



Kaffeetasse stapelbar

Inh./l:	ø/mm:	H/mm:	VE:	Artikel-Nr.:	Preis:
0 0,18	77	56	6	743430	5,22 €
U Kombi	155	18	6	743432	3,46 €



Kaffeetasse

Inh./l:	ø/mm:	H/mm:	VE:	Artikel-Nr.:	Preis:
0 0,22	86	64	6	743431	5,45 €
U Kombi	155	18	6	743432	3,46 €



Becher mit Henkel stapelbar

Inh./l:	ø/mm:	H/mm:	VE:	Artikel-Nr.:	Preis:
0,28	79	81	6	743433	5,62 €



Becher mit 2 Henkeln stapelbar

Inh./l:	ø/mm:	H/mm:	VE:	Artikel-Nr.:	Preis:
0,28	78	81	6	743434	5,91 €



Suppentasse stapelbar

Inh./l:	ø/mm:	H/mm:	VE:	Artikel-Nr.:	Preis:
0 0,35	01	62	6	743404	7,69 €
U Kombi	155	18	6	743432	3,46 €

Preise gelten für weißes Porzellan ohne Dekor. / Auf Anfrage erhalten Sie weitere Teile und Dekore dieser Serie. / Preise sind Stückpreise und gelten nicht für VE.





Teller flach Fahne

Inh./l:	ø/mm:	H/mm:	VE:	Artikel-Nr.:	Preis:
-	204	22	6	743398	5,86 €
-	231	24	6	743399	7,17 €



Teller flach (Systemteller)

Inh./l:	ø/mm:	H/mm:	VE:	Artikel-Nr.:	Preis:
-	255	28	6	743400	7,85 €



Teller halbtief

Inh./l:	ø/mm:	H/mm:	VE:	Artikel-Nr.:	Preis:
0,43	256	33	6	743410	9,02 €



Teller tief

Inh./l:	ø/mm:	H/mm:	VE:	Artikel-Nr.:	Preis:
0,50	231	40	6	743403	7,85 €



Salats rund

Inh./l:	ø/mm:	H/mm:	VE:	Artikel-Nr.:	Preis:
0,33	123	43	4	743405	4,15 €
0,40	138	42	4	743406	5,57 €





*Luigi Bormioli*  
ITALY

## APPETIZER



**Eskale**

Inh./l:	ø/mm:	H/mm:	VE:	Artikel-Nr.:	Preis:
0,09	60	65	6	ARCL7172	1,02 €
0,18	75	80	6	ARCL3751	1,11 €
0,31	90	85	6	ARCL3750	1,40 €



**Alissa Appetizer**

Inh./l:	L x B/mm:	H/mm:	VE:	Artikel-Nr.:	Preis:
0,09	65 x 45	65	12	ARCP9266	1,25 €

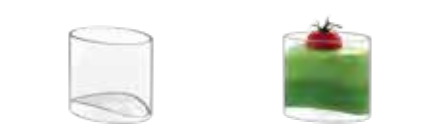

**Michelangelo Ovale Appetizer**

Inh./l:	ø/mm:	H/mm:	VE:	Artikel-Nr.:	Preis:
0,13	70 x 50	60	6	11620/01	1,97 €



**Michelangelo Cubo Appetizer**

Inh./l:	ø/mm:	H/mm:	VE:	Artikel-Nr.:	Preis:
0,13	55	60	6	11623/01	1,97 €

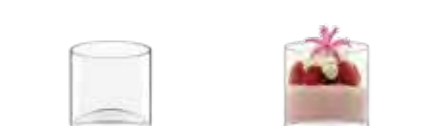

**Michelangelo Cilindro Appetizer**

Inh./l:	ø/mm:	H/mm:	VE:	Artikel-Nr.:	Preis:
0,13	62	60	6	11624/01	1,97 €



**Michelangelo Triangolo Appetizer**

Inh./l:	ø/mm:	H/mm:	VE:	Artikel-Nr.:	Preis:
0,15	70	60	6	11622/01	1,97 €



**Vega FB Appetizer**

Inh./l:	ø/mm:	H/mm:	VE:	Artikel-Nr.:	Preis:
0,11	65	80	12	430400MN5021990	0,68 €



**Carajillo Bombon Appetizer**

Inh./l:	ø/mm:	H/mm:	VE:	Artikel-Nr.:	Preis:
0,13	67	76	12	412430MN5021990	0,66 €



**Excelsior Mini Weizen**

Inh./l:	ø/mm:	H/mm:	VE:	Artikel-Nr.:	Preis:
0,16	55	145	6	123870BAC021990	1,29 €

Preise sind Stückpreise und gelten nicht für VE.

# EINWECKGLÄSER & -FLASCHEN



Quattro Stagioni Einmachglas mit Deckel

Inh./l:	ø/mm:	H/mm:	VE:	Artikel-Nr.:	Preis:
0,20	89	86	12	354757MQE121990	0,96 €
0,32	89	110	12	354756MQE121990	1,08 €



Quattro Stagioni Einmachglas mit Deckel

Inh./l:	ø/mm:	H/mm:	VE:	Artikel-Nr.:	Preis:
0,15	75	83	12	357760MLC321990	0,87 €
0,25	86	93	12	357750MLC321991	1,04 €



Quattro Stagioni Anfora Konfitüreglas

Inh./l:	ø/mm:	H/mm:	VE:	Artikel-Nr.:	Preis:
0,30	94	97	12	365610MLC321990	1,07 €
0,50	110	110	12	365630MLC321990	1,37 €



Quattro Stagioni Einmachglas mit Deckel

Inh./l:	ø/mm:	H/mm:	VE:	Artikel-Nr.:	Preis:
0,50	90	136	12	349750MLC321991	1,23 €
1,00	102	171	12	365160MLC321991	1,73 €
1,50	113	210	6	359920MLB321991	2,24 €



Quattro Stagioni Flasche mit Deckel

Inh./l:	ø/mm:	H/mm:	VE:	Artikel-Nr.:	Preis:
1,00	94	226	12	365600MLC321991	1,79 €



Quattro Stagioni Flasche

Inh./l:	ø/mm:	H/mm:	VE:	Artikel-Nr.:	Preis:
0,20	64	117	12	365641F01121990	0,86 €
0,40	74	156	12	365642F01121990	1,02 €
Metallschraubdeckel			3	896467M26021990	0,39 €



Quattro Stagioni Limo Bockbecher mit Metallschraubdeckel

Inh./l:	ø/mm:	H/mm:	VE:	Artikel-Nr.:	Preis:
0,42	78	115	12	357768MQE321990	2,30 €



Fido Einmachglas

Inh./l:	ø/mm:	H/mm:	VE:	Artikel-Nr.:	Preis:
0,13	106	72	6	141370F01321990	1,76 €
0,20	106	85	6	141360F01321990	1,85 €



Fido Einmachglas

Inh./l:	ø/mm:	H/mm:	VE:	Artikel-Nr.:	Preis:
0,35	98	100	6	141332F01321990	1,91 €



Fido Einmachglas

Inh./l:	ø/mm:	H/mm:	VE:	Artikel-Nr.:	Preis:
0,56	131	98	6	149210417321991	1,97 €
0,87	131	136	6	149280417321991	2,19 €
1,11	131	160	6	149220417321991	2,36 €



Preise sind Stückpreise und gelten nicht für VE.



*Luigi Bormioli*  
ITALY  
lock-eat®



## EINWECKGLÄSER & -FLASCHEN



Swing Flasche mit Bügelverschluss

Inh./l:	ø/mm:	H/mm:	VE:	Artikel-Nr.:	Preis:
0,13	62	134/142	20	314733MB4321990	1,08 €
0,25	64	192/204	12	314730MUB321990	1,28 €
0,50	77	263/275	12	314740MUB321990	1,61 €
1,00	82	307/315	6	314720MBE321990	2,39 €

VIDRIOS  
RECICLADOS  
**SAN  
MIGUEL**



Authentic Dispenser mit Zapfhahn

Inh./l:	ø/mm:	H/mm:	VE:	Artikel-Nr.:	Preis:
4,00	180	250	1	SM5968G20	11,12 €
6,00	230	240	1	SM5296G20	15,11 €
12,50	250	350	1	SM5294G20	28,07 €



Lock-Eat Servierglas

Inh./l:	ø/mm:	H/mm:	VE:	Artikel-Nr.:	Preis:
0,15	84	46	12	11663/01	1,64 €
0,18	84	59	24	11666/01	1,77 €
0,26	84	80	24	11607/01	1,91 €



Lock-Eat Einmachglas mit Deckel

Inh./l:	L x B/mm:	H/mm:	VE:	Artikel-Nr.:	Preis:
0,15	109 x 97	63	6	11959/01	4,34 €
0,18	109 x 98	76	6	11960/01	4,61 €
0,26	110 x 99	97	6	11961/01	4,74 €
0,41	105 x 95	140	6	11962/01	4,92 €



Lock-Eat Einmachglas mit Deckel

Inh./l:	ø/mm:	H/mm:	VE:	Artikel-Nr.:	Preis:
1,65	146	155	6	12162/01	7,38 €
2,15	146	188	6	12163/01	8,22 €



Lock-Eat Einmachglas mit Deckel

Inh./l:	L x B/mm:	H/mm:	VE:	Artikel-Nr.:	Preis:
0,65	133 x 130	105	6	12159/01	5,60 €
0,90	134 x 130	136	6	12160/01	5,90 €
1,15	135 x 130	170	6	12161/01	6,48 €



Lock-Eat Karaffe mit Deckel

Inh./l:	L x B/mm:	H/mm:	VE:	Artikel-Nr.:	Preis:
0,34	95 x 84	168	12	11963/02	5,00 €
0,61	91 x 87	211	12	11964/02	5,36 €
1,10	102	278	12	11965/02	6,48 €

Ersatzgummiringe sind auf Anfrage erhältlich. / Preise sind Stückpreise und gelten nicht für VE.

# PETIT-SCHÄLCHEN

cent



Petit-Schälchen Stern

Inh./l:	ø/mm:	H/mm:	VE:	Artikel-Nr.:	Preis:
-	100	40	12	39985	1,99 €



Petit-Löffel Gourmet

Inh./l:	ø/mm:	H/mm:	VE:	Artikel-Nr.:	Preis:
-	125	40	12	40180	0,89 €



Frittentüte

Inh./l:	L x B/mm:	ø/mm:	VE:	Artikel-Nr.:	Preis:
0,32	60-105	95-140	4	11301	6,39 €



Petit-Schälchen Lyon

Inh./l:	L x B/mm:	H/mm:	VE:	Artikel-Nr.:	Preis:
-	82 x 67	24	24	40312	1,09 €



Petit-Schälchen Berlin

Inh./l:	ø/mm:	H/mm:	VE:	Artikel-Nr.:	Preis:
-	80	45	12	40168	1,99 €



Petit-Schälchen Tropfen

Inh./l:	L x B/mm:	H/mm:	VE:	Artikel-Nr.:	Preis:
-	90 x 110	35	12	39774	1,79 €



Petit-Schälchen Wien

Inh./l:	L x B/mm:	H/mm:	VE:	Artikel-Nr.:	Preis:
-	90 x 90	25	12	40161	1,99 €



Petit-Schälchen Florenz

Inh./l:	L x B/mm:	H/mm:	VE:	Artikel-Nr.:	Preis:
-	88 x 67	24	24	40313	1,09 €



Petit-Schälchen Solo

Inh./l:	L x B/mm:	H/mm:	VE:	Artikel-Nr.:	Preis:
-	70 x 70	37	12	40182.01	1,09 €



Petit-Schälchen Fleur

Inh./l:	L x B/mm:	H/mm:	VE:	Artikel-Nr.:	Preis:
-	105 x 105	60	12	38261	2,59 €



Petit-Schälchen Gala

Inh./l:	L x B/mm:	H/mm:	VE:	Artikel-Nr.:	Preis:
-	100 x 100	36	12	40182.02	1,99 €



Petit-Schälchen Quattro

Inh./l:	L x B/mm:	H/mm:	VE:	Artikel-Nr.:	Preis:
-	120 x 120	70	6	3930.12	2,69 €



Petit-Schälchen Skew

Inh./l:	L/mm:	H/mm:	VE:	Artikel-Nr.:	Preis:
-	95	-	6	149904	1,99 €



Petit-Schälchen Aida

Inh./l:	L x B/mm:	H/mm:	VE:	Artikel-Nr.:	Preis:
-	135 x 85	37	12	40319.01	1,99 €



Petit-Schälchen Paris

Inh./l:	ø/mm:	H/mm:	VE:	Artikel-Nr.:	Preis:
-	46	75	6	0525	1,79 €



Petit-Schälchen Ligo

Inh./l:	ø/mm:	H/mm:	VE:	Artikel-Nr.:	Preis:
-	65	55	12	40315	0,99 €



Petit-Schälchen Strada

Inh./l:	ø/mm:	H/mm:	VE:	Artikel-Nr.:	Preis:
-	90	45	12	40167.09	1,99 €



Schale Miami

Inh./l:	L x B/mm:	H/mm:	VE:	Artikel-Nr.:	Preis:
-	150 x 85	20	12	40317	1,69 €

Auf Anfrage erhalten Sie weitere Teile dieser Serie. / Preise sind Stückpreise und gelten nicht für VE.

## GESCHIRRSERIE LUZIFER

Hitzebeständige und ofenfeste Back-, Auflauf- und Spezialartikel.



Backform oval, Boden glatt

Inh./l:	L x B/mm:	H/mm:	VE:	Artikel-Nr.:	Preis:
0,46	233 x 134	33	6	788722	11,72 €
0,57	246 x 147	38	6	788724	13,48 €
0,96	289 x 175	41	4	788728	19,74 €
1,45	324 x 192	46	3	788732	27,61 €
2,00	362 x 224	51	3	788736	36,43 €
2,68	392 x 231	59	2	788740	47,35 €
4,00	449 x 264	69	1	788744	68,53 €



Backform rund, Boden glatt

Inh./l:	ø/mm:	H/mm:	VE:	Artikel-Nr.:	Preis:
0,30	120	45	12	788612	7,92 €
0,45	135	52	6	788613	10,00 €
0,60	151	54	4	788615	12,09 €
0,90	171	63	4	788617	16,26 €



Pastetennäpfchen

Inh./l:	ø/mm:	H/mm:	VE:	Artikel-Nr.:	Preis:
0,07	65	36	12	788500	4,71 €
0,10	73	38	12	788501	5,14 €
0,15	83	45	12	788502	5,83 €
0,24	94	54	12	788503	7,12 €



Eierpfanne, Boden mit Ringen

Inh./l:	ø/mm:	H/mm:	VE:	Artikel-Nr.:	Preis:
0,32	193	34	12	788511	9,58 €
0,56	230	43	6	788513	12,95 €



Kasserolle rund mit Deckel, Boden glatt

Inh./l:	ø/mm:	H/mm:	VE:	Artikel-Nr.:	Preis:
0,38	141	73	12	788530	13,12 €
0,58	168	81	6	788550	17,03 €
0,93	192	91	6	788575	21,48 €



Zwiebelsuppentasse

Inh./l:	ø/mm:	H/mm:	VE:	Artikel-Nr.:	Preis:
0,43	134	59	12	782940	8,24 €



Löwenkopfterrine

Inh./l:	ø/mm:	H/mm:	VE:	Artikel-Nr.:	Preis:
0,45	110	84	6	783645	8,77 €

Auf Anfrage erhalten Sie weitere Teile dieser Serie. / Preise sind Stückpreise und gelten nicht für VE.

# GESCHIRRSERIE CHEF'S FUSION



## Cocotte rund mit Deckel

Inh./l:	ø/mm:	H/mm:	VE:	Artikel-Nr. volcano:	Artikel-Nr. ember:	Artikel-Nr. stone:	Preis:
0,12	85	60	12	CFRD09BK	CFRD09BR	CFRD09GY	12,66 €
0,22	100	70	12	CFRD10BK	CFRD10BR	CFRD10GY	13,92 €
0,47	160	80	4	CFRD16BK	CFRD16BR	CFRD16GY	19,35 €
4,60	280	170	1	CFRD28BK	CFRD28BR	CFRD28GY	104,62 €



## Platte oval / Deckel

Inh./l:	L x B/mm:	H/mm:	VE:	Artikel-Nr. volcano:	Artikel-Nr. ember:	Artikel-Nr. stone:	Preis:
1,20	255 x 175	55	3	CFOD31BKBD	CFOD31BRBD	CFOD31GYBD	24,05 €
Deckel	260 x 175	30	3	CFOD31BKLD	CFOD31BRLD	CFOD31GYLD	6,05 €
2,04	300 x 210	60	3	CFOD37BKBD	CFOD37BRBD	CFOD37GYBD	30,97 €
Deckel	310 x 210	30	3	CFOD37BKLD	CFOD37BRLD	CFOD37GYLD	7,69 €
2,80	365 x 250	60	3	CFOD44BKBD	CFOD44BRBD	CFOD44GYBD	45,89 €
Deckel	372 x 250	30	3	CFOD44BKLD	CFOD44BRLD	CFOD44GYLD	11,51 €



## Terrine rechteckig / Deckel

Inh./l:	L x B/mm:	H/mm:	VE:	Artikel-Nr. volcano:	Artikel-Nr. ember:	Artikel-Nr. stone:	Preis:
0,67	192 x 100	60	3	CFRT20BKBD	CFRT20BRBD	CFRT20GYBD	14,58 €
Deckel	200 x 100	25	3	CFRT20BKLD	CFRT20BRLD	CFRT20GYLD	3,62 €
2,83	315 x 220	60	3	CFRT32BKBD	CFRT32BRBD	CFRT32GYBD	45,54 €
Deckel	325 x 220	23	3	CFRT32BKLD	CFRT32BRLD	CFRT32GYLD	11,38 €
4,00	380 x 245	60	3	CFRT39BKBD	CFRT39BRBD	CFRT39GYBD	60,69 €
Deckel	395 x 245	30	3	CFRT39BKLD	CFRT39BRLD	CFRT39GYLD	15,20 €



## Suppenterrine mit Deckel

Inh./l:	ø/mm:	H/mm:	VE:	Artikel-Nr. volcano:	Artikel-Nr. ember:	Artikel-Nr. stone:	Preis:
0,45	106	105	2	CFST10BK	CFST10BR	CFST10GY	22,12 €
1,15	150	140	2	CFST15BK	CFST15BR	CFST15GY	29,31 €



## Pfanne

Inh./l:	ø/mm:	H/mm:	VE:	Artikel-Nr. volcano:	Artikel-Nr. ember:	Artikel-Nr. stone:	Preis:
-	120	25	12	CFPN12BK	CFPN12BR	CFPN12GY	12,66 €
-	160	30	6	CFPN16BK	CFPN16BR	CFPN16GY	20,74 €
-	240	45	6	CFPN24BK	CFPN24BR	CFPN24GY	25,15 €



Auf Anfrage erhalten Sie weitere Teile dieser Serie. / Preise sind Stückpreise und gelten nicht für VE.



## GESCHIRRSERIE EMOTION



Platte rechteckig

Inh./l:	L x B/mm:	H/mm:	VE:	Artikel-Nr.:	Preis:
-	168 x 59	24	12	932617	5,82 €
-	359 x 199	36	4	932336	23,82 €
-	470 x 258	36	3	932347	33,52 €



Platte rechteckig

Inh./l:	L x B/mm:	H/mm:	VE:	Artikel-Nr.:	Preis:
-	144 x 120	24	12	932614	5,82 €
-	243 x 200	36	3	932324	13,41 €
-	318 x 256	36	4	932332	20,29 €
-	403 x 320	36	2	932340	27,35 €



Schale eckig

Inh./l:	L x B/mm:	H/mm:	VE:	Artikel-Nr.:	Preis:
0,03	76 x 60	46	12	936107	5,82 €
0,40	146 x 120	75	6	935714	11,82 €



Schale

Inh./l:	ø/mm:	H/mm:	VE:	Artikel-Nr.:	Preis:
2,20	220	95	4	933174	29,07 €
4,00	303	110	2	933180	50,26 €
5,30	340	110	3	933184	65,56 €
6,30	385	95	1	933188	77,33 €



Gastronorm-Schale 1/1

Inh./l:	L x B/mm:	H/mm:	VE:	Artikel-Nr.:	Preis:
-	530 x 325	20	4	932601	58,82 €
7,00	530 x 325	65	1	932602	78,43 €



Gastronorm-Schale 1/2

Inh./l:	L x B/mm:	H/mm:	VE:	Artikel-Nr.:	Preis:
-	325 x 265	20	4	932603	29,41 €
3,15	325 x 265	65	1	932604	39,21 €
4,70	325 x 265	100	1	932605	45,75 €



Gastronorm-Schale 1/3

Inh./l:	L x B/mm:	H/mm:	VE:	Artikel-Nr.:	Preis:
1,75	325 x 176	65	1	932606	26,13 €
2,75	325 x 176	100	1	932607	32,68 €



Gastronorm-Schale 2/4

Inh./l:	L x B/mm:	H/mm:	VE:	Artikel-Nr.:	Preis:
-	530 x 162	20	4	932608	32,35 €
3,00	530 x 162	65	1	932609	43,14 €



Presenter Kunststoff stapelbar

Inh./l:	L x B/mm:	H/mm:	VE:	Artikel-Nr.:	Preis:
-	408 x 178	42	1	937941	40,31 €



Korb Kunststoff rund schwarz

Inh./l:	ø/mm:	H/mm:	VE:	Artikel-Nr.:	Preis:
-	180	10	6	937970	9,67 €
-	250	12	6	937980	14,17 €
-	370	9	6	937990	23,38 €

Auf Anfrage erhalten Sie weitere Teile dieser Serie. / Preise sind Stückpreise und gelten nicht für VE.



# GESCHIRRSERIE FUNCTION



Schale

Inh./l:	ø/mm:	H/mm:	VE:	Artikel-Nr.:	Preis:
0,20	148	43	6	903165	5,14 €
0,45	181	59	6	903168	7,55 €
1,45	235	86	4	303123	18,40 €
3,20	298	112	1	303129	37,13 €
4,30	340	123	1	303133	48,90 €



Schale oval

Inh./l:	L x B/mm:	H/mm:	VE:	Artikel-Nr.:	Preis:
0,45	233 x 113	40	6	306223	10,68 €
0,70	280 x 138	40	6	306228	17,83 €



Konfitürentopf / Dressingtopf

Inh./l:	ø/mm:	H/mm:	VE:	Artikel-Nr.:	Preis:
0,90	121	134	4	307907	12,52 €
1,30	126	165	4	307915	16,80 €



Gastronorm-Schale 1/1

Inh./l:	L x B/mm:	H/mm:	VE:	Artikel-Nr.:	Preis:
1,47	530 x 325	20	1	302615	53,48 €
7,30	530 x 325	65	1	302611	71,30 €



Gastronorm-Schale 1/2

Inh./l:	L x B/mm:	H/mm:	VE:	Artikel-Nr.:	Preis:
0,58	325 x 265	20	4	302616	26,73 €
3,30	325 x 265	65	1	302612	35,65 €
5,00	325 x 265	100	1	302626	44,56 €



Gastronorm-Schale 1/3

Inh./l:	L x B/mm:	H/mm:	VE:	Artikel-Nr.:	Preis:
0,34	325 x 176	20	1	302617	17,83 €
1,90	325 x 176	65	1	302613	23,77 €
3,00	325 x 176	100	1	302621	29,72 €



Gastronorm-Schale 2/3

Inh./l:	L x B/mm:	H/mm:	VE:	Artikel-Nr.:	Preis:
0,92	354 x 325	20	1	302618	35,65 €
4,65	354 x 325	65	1	302614	47,53 €



Gastronorm-Schale 1/4

Inh./l:	L x B/mm:	H/mm:	VE:	Artikel-Nr.:	Preis:
1,20	265 x 162	65	1	302622	17,83 €



Gastronorm-Schale 2/4

Inh./l:	L x B/mm:	H/mm:	VE:	Artikel-Nr.:	Preis:
0,65	530 x 162	20	1	302619	29,41 €
3,00	530 x 162	65	1	302620	39,21 €



Gastronorm-Schale 1/6

Inh./l:	L x B/mm:	H/mm:	VE:	Artikel-Nr.:	Preis:
0,75	176 x 162	65	2	302623	11,87 €
1,10	176 x 162	100	1	302624	14,83 €
1,95	176 x 162	150	1	302625	20,80 €

Auf Anfrage erhalten Sie weitere Teile dieser Serie. / Preise sind Stückpreise und gelten nicht für VE.



## GESCHIRRSERIE ISLANDS



Platte coup

Inh./l:	L x B/mm:	H/mm:	VE:	Artikel-Nr.:	Preis:
-	332 x 227	24	6	9212633	23,10 €
-	399 x 266	28	4	9212640	29,83 €



Platte coup lang

Inh./l:	L x B/mm:	H/mm:	VE:	Artikel-Nr.:	Preis:
-	497 x 142	24	2	9212250	39,46 €



Schale lang

Inh./l:	L x B/mm:	H/mm:	VE:	Artikel-Nr.:	Preis:
-	500 x 125	35	4	9216250	40,42 €



Schale kurz

Inh./l:	L x B/mm:	H/mm:	VE:	Artikel-Nr.:	Preis:
0,26	245 x 90	29	12	9216225	16,17 €

 SCHÖNWALD  
Germany



Schüssel

Inh./l:	ø/mm:	H/mm:	VE:	Artikel-Nr.:	Preis:
0,45	161	47	6	9213966	9,24 €



Schüssel

Inh./l:	ø/mm:	H/mm:	VE:	Artikel-Nr.:	Preis:
1,00	216	61	1	9213972	16,31 €



Schüssel

Inh./l:	ø/mm:	H/mm:	VE:	Artikel-Nr.:	Preis:
2,00	256	75	3	9213975	29,15 €



Schüssel

Inh./l:	ø/mm:	H/mm:	VE:	Artikel-Nr.:	Preis:
3,00	279	86	1	9213978	41,99 €



Dressingtopf

Inh./l:	ø/mm:	H/mm:	VE:	Artikel-Nr.:	Preis:
1,30	131	146	6	9217910	20,16 €



Gourmet-Löffel

Inh./l:	L x B/mm:	H/mm:	VE:	Artikel-Nr.:	Preis:
-	122 x 71	43	6	9211912	11,82 €



Preise gelten für weißes Porzellan ohne Dekor. / Auf Anfrage erhalten Sie weitere Dekore dieser Serie. / Preise sind Stückpreise und gelten nicht für VE.



Teller flach coup

Inh./l:	ø/mm:	H/mm:	VE:	Artikel-Nr.:	Preis:
-	160	18	12	9121216	4,27 €
-	211	20	6	9121221	7,85 €
-	240	23	6	9121224	10,16 €
-	270	24	6	9121227	12,83 €
-	291	26	6	9121229	14,97 €
-	308	25	6	9121231	17,11 €



Präsentationsring

Inh./l:	ø/mm:	H/mm:	VE:	Artikel-Nr.:	Preis:
-	112	50	1	9217911	33,78 €
-	150	90	1	9217915	39,51 €
-	210	70	1	9217921	42,98 €



Tropfschale (Kunststoff)

Inh./l:	ø/mm:	H/mm:	VE:	Artikel-Nr.:	Preis:
0,60	217	23	1	9217922	5,44 €



Kühlkissen

Inh./l:	ø/mm:	H/mm:	VE:	Artikel-Nr.:	Preis:
-	200	18	3	9217970	9,59 €



Servierbrett rund mit Griff

Inh./l:	L x B/mm:	H/mm:	VE:	Artikel-Nr.:	Preis:
-	418 x 349	15	1	7405501	auf Anfrage

## GESCHIRRSERIE BUFFET HEROES



**GN-Schale 1/1**

Inh./l:	L x B/mm:	H/mm:	VE:	Artikel-Nr.:	Preis:
-	530 x 325	20	1	9025829	53,48 €
7,30	530 x 325	65	1	9025828	71,30 €



**GN-Schale 1/2**

Inh./l:	L x B/mm:	H/mm:	VE:	Artikel-Nr.:	Preis:
-	325 x 265	20	4	9025830	26,73 €
3,30	325 x 265	65	1	9025827	35,65 €
5,00	325 x 265	100	1	9025843	44,56 €



**GN-Schale 2/3**

Inh./l:	L x B/mm:	H/mm:	VE:	Artikel-Nr.:	Preis:
-	354 x 325	20	1	9025832	35,65 €
4,65	354 x 325	65	1	9025837	47,53 €



**GN-Schale 1/3**

Inh./l:	L x B/mm:	H/mm:	VE:	Artikel-Nr.:	Preis:
-	325 x 175	20	1	9025831	17,83 €
1,90	325 x 175	65	1	9025826	23,77 €
2,95	325 x 175	100	1	9025838	29,72 €



**GN-Schale 1/4**

Inh./l:	L x B/mm:	H/mm:	VE:	Artikel-Nr.:	Preis:
1,20	265 x 162	65	1	9025839	17,83 €



**GN-Schale 2/4**

Inh./l:	L x B/mm:	H/mm:	VE:	Artikel-Nr.:	Preis:
-	530 x 162	20	1	9025833	29,41 €
3,00	530 x 162	65	1	9025836	39,21 €



**GN-Schale 1/6**

Inh./l:	L x B/mm:	H/mm:	VE:	Artikel-Nr.:	Preis:
0,75	175 x 162	65	2	9025840	11,87 €
1,10	175 x 162	100	1	9025841	14,83 €
1,95	175 x 162	150	1	9025842	20,80 €



Preise sind Stückpreise und gelten nicht für VE.

## GESCHIRRSERIE BUFFET GN



GN rund

Inh./l:	ø/mm:	H/mm:	VE:	Artikel-Nr.:	Preis:
4,33	390	62	1	BUGN39	71,97 €



GN rund geteilt

Inh./l:	ø/mm:	H/mm:	VE:	Artikel-Nr.:	Preis:
4,00	390	62	1	BUGN39D	71,97 €



### BUFFET GN

In den Größen GN 1/1 und 1/2 auch farbig erhältlich.



volcano magma stone



GN 1/1

Inh./l:	L x B/mm:	H/mm:	VE:	Artikel-Nr.:	Preis:
7,30	530 x 325	65	1	BUGN1.1	62,59 €
2,20	530 x 325	20	2	BUGN1.1F	62,59 €



GN 1/2

Inh./l:	L x B/mm:	H/mm:	VE:	Artikel-Nr.:	Preis:
3,30	325 x 265	65	2	BUGN1.2	33,05 €
1,30	325 x 265	20	3	BUGN1.2F	33,05 €



GN 1/3

Inh./l:	L x B/mm:	H/mm:	VE:	Artikel-Nr.:	Preis:
2,00	325 x 176	65	3	BUGN1.3	23,77 €
0,79	325 x 176	20	6	BUGN1.3F	23,77 €



GN 2/3

Inh./l:	L x B/mm:	H/mm:	VE:	Artikel-Nr.:	Preis:
4,78	325 x 354	65	1	BUGN2.3	35,85 €
1,88	325 x 354	20	3	BUGN2.3F	35,85 €



GN 2/4

Inh./l:	L x B/mm:	H/mm:	VE:	Artikel-Nr.:	Preis:
2,60	530 x 162	65	2	BUGN2.4	39,15 €
1,25	530 x 162	20	4	BUGN2.4F	29,89 €





## GESCHIRRSERIE BUFFET GOURMET



Portionsdressing

Inh./l:	ø/mm:	H/mm:	VE:	Artikel-Nr.:	Preis:
0,12	60	55	12	591483	3,57 €



Gießer/Zuckerstichh./Zahnstocherb./Platte

Inh./l:	ø/mm:	H/mm:	VE:	Artikel-Nr.:	Preis:
Gießer 0,14	57	75	6	588541	3,88 €
Zuckerstichh. 60	75	6	6	588491	3,88 €
Zahnst. 50 x 45	52	2	2	589846	3,88 €
Platte 160 x 160	30	2	2	590330	8,71 €



Dressingtopf

Inh./l:	ø/mm:	H/mm:	VE:	Artikel-Nr.:	Preis:
1,00	122	180	1	589924	12,46 €
1,50	130	215	1	591458	20,34 €



Schale

Inh./l:	L x B/mm:	H/mm:	VE:	Artikel-Nr.:	Preis:
0,14	50 x 200	40	1	590105	5,68 €
0,21	50 x 300	40	1	590155	7,17 €



Schale

Inh./l:	L x B/mm:	H/mm:	VE:	Artikel-Nr.:	Preis:
0,05	60 x 60	40	6	591508	3,48 €
0,16	100 x 100	40	2	590680	4,82 €
0,18	100 x 100	50	4	590002	5,22 €
0,32	100 x 200	40	2	591583	8,51 €



Bowl

Inh./l:	L x B/mm:	H/mm:	VE:	Artikel-Nr.:	Preis:
0,26	110 x 110	50	4	588734	5,08 €
0,60	150 x 150	60	2	590205	5,60 €
0,85	170 x 170	60	2	588759	7,74 €
1,40	200 x 200	70	1	590255	10,02 €
2,20	230 x 230	85	1	590630	13,20 €
3,60	260 x 260	100	1	590655	18,55 €

Diese und weitere Seltmann Kollektionen finden Sie in unserem [Onlineshop](#) ... 



Platte

Inh./l:	L x B/mm:	H/mm:	VE:	Artikel-Nr.:	Preis:
-	160 x 160	30	2	590330	8,71 €
-	250 x 140	30	2	591283	11,71 €
-	250 x 250	30	2	590405	15,31 €
-	350 x 140	30	1	590505	14,46 €
-	350 x 250	30	1	590530	18,17 €
-	350 x 350	30	1	590580	24,95 €



Platte

Inh./l:	L x B/mm:	H/mm:	VE:	Artikel-Nr.:	Preis:
-	100 x 100	15	2	589593	4,26 €
-	100 x 200	15	2	589646	6,80 €
-	160 x 160	15	2	589771	8,20 €
-	200 x 200	15	2	589696	10,02 €
-	227 x 227	18	1	659426	13,80 €
-	325 x 108	18	1	659427	13,80 €
-	325 x 224	18	1	659428	16,46 €
-	325 x 325	18	1	659429	22,59 €



Bowl

Inh./l:	L x B/mm:	H/mm:	VE:	Artikel-Nr.:	Preis:
0,60	160 x 160	50	1	589949	8,14 €
3,70	350 x 350	50	1	737677	27,42 €
0,23	100 x 100	70	2	589543	5,74 €
0,60	100 x 200	70	2	589493	8,94 €
1,00	160 x 160	70	1	589468	9,46 €
1,50	200 x 200	70	1	589443	11,29 €
2,50	252 x 252	70	1	737676	15,09 €

Auf Anfrage erhalten Sie weitere Teile dieser Serie. / Preise sind **Stückpreise** und gelten nicht für VE.

# BUFFET GOURMET FANTASTIC



Platte quadratisch/rechteckig

Inh./l:	L x B/mm:	H/mm:	VE:	Artikel-Nr. royalblau:	Artikel-Nr. türkis:	Artikel-Nr. grau:	Artikel-Nr. caramel:	Artikel-Nr. ziegelrot:	Preis:
-	160 x 160	15	2	736101	736133	736163	736193	749483	17,25 €
-	227 x 227	18	1	736102	736134	736164	736194	749484	28,99 €
-	325 x 108	18	1	736103	736135	736165	736195	749485	28,99 €
-	325 x 224	18	1	736104	736136	736166	736196	749486	34,55 €
-	325 x 325	18	1	736105	736137	736167	736197	749487	47,43 €



GN-Platte

GN:	L x B/mm:	H/mm:	VE:	Artikel-Nr. royalblau:	Artikel-Nr. türkis:	Artikel-Nr. grau:	Artikel-Nr. caramel:	Artikel-Nr. ziegelrot:	Preis:
1/1	530 x 325	16	1	736106	736138	736168	736198	749488	88,00 €
1/2	325 x 265	16	2	736107	736139	736169	736199	749489	51,63 €
1/3	325 x 176	16	3	736108	736140	736170	736200	749490	35,69 €
2/4	530 x 162	16	2	736109	736141	736171	736201	749491	63,26 €



Bowl

Inh./l:	L x B/mm:	H/mm:	VE:	Artikel-Nr. royalblau:	Artikel-Nr. türkis:	Artikel-Nr. grau:	Artikel-Nr. caramel:	Artikel-Nr. ziegelrot:	Preis:
0,60	150 x 150	60	2	736096	736128	736158	736188	749476	11,78 €
1,40	200 x 200	70	1	736097	736129	736159	736189	749477	21,03 €
3,60	260 x 260	100	1	736098	736130	736160	736190	749478	38,95 €



Bowl

Inh./l:	L x B/mm:	H/mm:	VE:	Artikel-Nr. royalblau:	Artikel-Nr. türkis:	Artikel-Nr. grau:	Artikel-Nr. caramel:	Artikel-Nr. ziegelrot:	Preis:
2,50	252 x 252	70	1	737860	737861	737862	737863	749479	31,68 €



Bowl

Inh./l:	L x B/mm:	H/mm:	VE:	Artikel-Nr. royalblau:	Artikel-Nr. türkis:	Artikel-Nr. grau:	Artikel-Nr. caramel:	Artikel-Nr. ziegelrot:	Preis:
3,70	350 x 350	50	1	737864	737865	737866	737867	749480	57,52 €



Schale

Inh./l:	L x B/mm:	H/mm:	VE:	Artikel-Nr. royalblau:	Artikel-Nr. türkis:	Artikel-Nr. grau:	Artikel-Nr. caramel:	Artikel-Nr. ziegelrot:	Preis:
0,05	60 x 60	40	6	736111	736143	736173	736203	749493	7,29 €
0,16	100 x 100	40	2	736112	736144	736174	736204	749494	10,12 €



Schale

Inh./l:	ø/mm:	H/mm:	VE:	Artikel-Nr. royalblau:	Artikel-Nr. türkis:	Artikel-Nr. grau:	Artikel-Nr. caramel:	Artikel-Nr. ziegelrot:	Preis:
0,92	280	110	1	736113	736145	736175	736205	749495	49,31 €

Auf Anfrage erhalten Sie weitere Teile dieser Serie. / Preise sind Stückpreise und gelten nicht für VE.



## BUFFET GOURMET FANTASTIC

Insgesamt vier Farben, die sich jeweils – oder auch als Komposition – jeder Stellfläche und jedem Ambiente anpassen. Wählen Sie aus royalblau (57122), türkis (57123), grau (57124), caramel (57125) und ziegelrot (57126).

Passende Büfettartikel von Frilich finden Sie auf der Seite 367.

Diese und weitere Seltmann Kollektionen finden Sie in unserem [Onlineshop](#) ... 



### Büfettständer King

› Arme und Boden mit Antirutschflächen

Farbe:	ø x H/mm:	Artikel-Nr.	Preis:
-	150 x 140	03622	29,91 €
-	150 x 210	03623	32,89 €

## BÜFETTARTIKEL

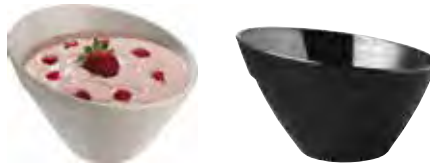

### Schale Balance

› aus Melamin  
› mit Antirutschfüßchen

Farbe:	Inhalt/l:	ø x H/mm:	Artikel-Nr.	Preis:
weiß	0,40	145 x 90	84040	4,32 €
weiß	1,50	210 x 130	84041	9,55 €
weiß	2,50	245 x 150	84042	12,46 €
weiß	5,00	300 x 195	84043	20,77 €
schwarz	0,40	145 x 90	85040	4,32 €
schwarz	1,50	210 x 130	85041	9,55 €
schwarz	2,50	245 x 150	85042	12,46 €
schwarz	5,00	300 x 195	85043	20,77 €



### GN Tablett Pure

› aus Melamin

Farbe:	L x B x H/mm:	GN:	Artikel-Nr.:	Preis:
weiß	530 x 325 x 30	1/1	83401	30,32 €
weiß	325 x 265 x 30	1/2	83480	15,79 €
weiß	325 x 176 x 30	1/3	83481	11,80 €
weiß	265 x 162 x 30	1/4	83482	8,72 €
weiß	530 x 162 x 30	2/4	83433	17,45 €
weiß	354 x 325 x 30	2/3	83588	22,26 €
schwarz	530 x 325 x 30	1/1	83479	30,32 €
schwarz	325 x 265 x 30	1/2	83490	15,79 €
schwarz	325 x 176 x 30	1/3	83491	11,80 €
schwarz	265 x 162 x 30	1/4	83492	8,72 €
schwarz	530 x 162 x 30	2/4	83434	17,45 €
schwarz	354 x 325 x 30	2/3	83589	22,26 €



### GN Tablett Float

› aus Melamin

Farbe:	L x B x H/mm:	GN:	Artikel-Nr.:	Preis:
weiß	325 x 265 x 30	1/2	83925	16,62 €
weiß	530 x 325 x 30	1/1	83923	27,42 €
schwarz	325 x 265 x 30	1/2	83926	16,62 €
schwarz	530 x 325 x 30	1/1	83924	27,42 €



### Schale Float

› aus Melamin  
› stapelbar mit Löffel und Deckel  
› Schalenboden fixiert sich auf dem Deckel  
› mit Antirutschfüßchen

Farbe:	Inhalt/l:	ø x H/mm:	Artikel-Nr.	Preis:
weiß	0,03	55 x 30	83900	1,25 €
weiß	0,15	90 x 45	83902	2,15 €
weiß	0,45	130 x 65	83904	5,23 €
weiß	0,70	150 x 75	83906	7,65 €
weiß	1,90	205 x 100	83908	13,12 €
schwarz	0,03	55 x 30	83901	1,25 €
schwarz	0,15	90 x 45	83903	2,15 €
schwarz	0,45	130 x 65	83905	5,23 €
schwarz	0,70	150 x 75	83907	7,65 €
schwarz	1,90	205 x 100	83909	13,12 €



### Schale Float

› aus Melamin  
› stapelbar mit Löffel und Deckel  
› Schalenboden fixiert sich auf dem Deckel  
› mit Antirutschfüßchen

Farbe:	Inhalt/l:	L x B x H/mm:	Artikel-Nr.	Preis:
weiß	0,03	55 x 55 x 30	83910	1,25 €
weiß	0,16	90 x 90 x 45	83912	2,49 €
weiß	0,50	125 x 125 x 60	83914	4,98 €
weiß	1,90	190 x 190 x 95	83916	11,80 €
weiß	4,70	250 x 250 x 120	83918	21,60 €
schwarz	0,03	55 x 55 x 30	83911	1,25 €
schwarz	0,16	90 x 90 x 45	83913	2,49 €
schwarz	0,50	125 x 125 x 60	83915	4,98 €
schwarz	1,90	190 x 190 x 95	83917	11,80 €
schwarz	4,70	250 x 250 x 120	83919	21,60 €



### Deckel Float mit Löffelaussparung

› aus SAN Kunststoff

Passend für:	ø x H/mm:	Artikel-Nr.:	Preis:
83908/83909	205 x 13	83920	6,82 €



### Deckel Float mit Löffelaussparung

› aus SAN Kunststoff

Passend für:	L x B x H/mm:	Artikel-Nr.:	Preis:
83916/83917	190 x 190 x 13	83921	6,82 €
83918/83919	250 x 250 x 13	83922	8,65 €



# BÜFETTARTIKEL



**Tablett Slate**

› aus Melamin

ø x H/mm:	Artikel-Nr.:	Preis:
300 x 10	83992	15,71 €
400 x 10	83994	24,92 €



**GN Tablett Slate**

› aus Melamin

L x B x H/mm:	Artikel-Nr.:	Preis:
530 x 325 x 15 (GN 1/1)	83981	33,23 €



**GN Tablett Slate**

› aus Melamin

L x B x H/mm:	Artikel-Nr.:	Preis:
530 x 325 x 10 (GN 1/1)	83955	32,40 €
325 x 265 x 10 (GN 1/2)	83956	17,45 €
325 x 176 x 10 (GN 1/3)	83957	12,05 €
265 x 162 x 10 (GN 1/4)	83958	9,63 €
530 x 162 x 10 (GN 2/4)	83971	19,11 €



**GN Tablett Slate**

› aus Melamin  
› massive Metallgriffe verchromt inkl. fest verschraubten 40 mm Distanzstücken

L x B x H/mm:	Artikel-Nr.:	Preis:
530 x 325 x 60 (GN 1/1)	83980	39,05 €



**Schale Slate**

› aus Melamin  
› passende Deckel sind auf Anfrage erhältlich

Inhalt/l:	L x B x H/mm:	Artikel-Nr.:	Preis:
1,50	190 x 190 x 90	84244	16,62 €
3,80	250 x 250 x 120	84245	28,25 €



**Table Caddy Vintage**

› aus Holz  
› unterteilt in 5 Fächer

L x B x H/mm:	Artikel-Nr.:	Preis:
220 x 155 x 115	11608	15,79 €



**Table Caddy Vintage**

› aus Holz  
› unterteilt in 7 Fächer

L x B x H/mm:	Artikel-Nr.:	Preis:
225 x 155 x 115	11609	15,79 €



**Table Caddy Vintage**

› aus Holz  
› unterteilt in 4 Fächer, mit Tragegriff

L x B x H/mm:	Artikel-Nr.:	Preis:
220 x 155 x 220	11610	15,79 €



**Table Caddy Vintage**

› aus Holz

L x B x H/mm:	Artikel-Nr.:	Preis:
150 x 150 x 100	11612	7,48 €
150 x 150 x 150	11613	9,97 €



**Table Caddy Vintage**

› aus Holz

L x B x H/mm:	Artikel-Nr.:	Preis:
300 x 150 x 150	11614	11,63 €



**GN Tablett Vintage**

› aus Holz

L x B x H/mm:	Artikel-Nr.:	Preis:
530 x 325 x 50 (GN 1/1)	11615	13,29 €



## BÜFETT- & SERVIERARTIKEL



### Servierbrett Genusspalette

- › Holz
- › abwaschbar / wasserfest

L x B x H/mm:	Artikel-Nr.:	Preis:
200 x 120 x 30	00880	7,31 €
300 x 200 x 30	00881	8,65 €
400 x 150 x 30	00882	11,14 €
530 x 320 x 30 (GN 1/1)	00879	24,09 €



### Tablett Finesse

- › CS 18/0
- › auch in rund erhältlich

L x B/mm:	Artikel-Nr.:	Preis:
300 x 240	01314	6,48 €
350 x 240	01313	7,48 €
390 x 260	01317	8,48 €
420 x 310	01312	9,55 €
480 x 300	01318	9,14 €
500 x 380	01311	13,29 €
580 x 420	01310	22,43 €
680 x 480	01309	31,57 €



### GN Edelstahl-Tablett Profi Line

- › CNS 18/10
- › mit Dekorrand

L x B x H/mm:	Artikel-Nr.:	Preis:
530 x 325 x 15 (GN 1/1)	11000	22,43 €
325 x 265 x 15 (GN 1/2)	12000	14,54 €



### GN Edelstahl-Tablett Profi Line

- › CNS 18/10
- › mit glattem Rand

L x B x H/mm:	Artikel-Nr.:	Preis:
530 x 325 x 15 (GN 1/1)	11100	22,43 €
325 x 265 x 15 (GN 1/2)	12100	13,29 €



### GN Edelstahl-Tablett Profi Line

- › CNS 18/10
- › mit glattem, schmalem Rand

L x B x H/mm:	Artikel-Nr.:	Preis:
530 x 325 x 10 (GN 1/1)	11110	13,29 €



### GN Edelstahl-Tablett Star

- › CNS 18/10
- › Rand hochglanzpoliert mit Prägung
- › griffig, keine Fingerabdrücke sichtbar

L x B/mm:	Artikel-Nr.:	Preis:
530 x 325 (GN 1/1)	11115	22,85 €



### GN Naturschieferplatte

- › hervorragende Kältespeicherung durch Naturschiefer
- › Kanten sind gebrochen und nicht gesägt

L x B x H/mm:	Artikel-Nr.:	Preis:
530 x 325 x 6-9 (GN 1/1)	00990	12,46 €
325 x 265 x 6-9 (GN 1/2)	00991	6,98 €
325 x 176 x 6-9 (GN 1/3)	00992	4,15 €
265 x 162 x 6-9 (GN 1/4)	00993	3,82 €
530 x 162 x 6-9 (GN 2/4)	00973	4,98 €



### GN 1/1 Naturschieferplatte Hochstapler

- › Griffe verchromt
- › 4 cm Nutzhöhe

L x B x H/mm:	Artikel-Nr.:	Preis:
530 x 325 x 6-9/60 (GN 1/1)	00966	26,59 €

# BÜFETT- & SERVIERARTIKEL



## Naturschieferplatte

› mit Absatz, ø 60 mm

L x B x H/mm:	Artikel-Nr.:	Preis:
250 x 120 x 6-9	00986	3,25 €



## Naturschieferplatte

› mit 3 Absätzen, ø 60 mm

L x B x H/mm:	Artikel-Nr.:	Preis:
280 x 100 x 6-9	00987	4,49 €



## Tablett Brotstation

› aus Melamin, mit Antirutschfüßchen

L x B x H/mm:	Artikel-Nr.:	Preis:
595 x 355 x 35	83615	30,74 €



## Brot Schneidebrett Brotstation

› Buchen-Holz

L x B x H/mm:	Artikel-Nr.:	Preis:
520 x 340 x 20	00953	27,42 €



## Box Brotstation

› Buchen-Holz

L x B x H/mm:	Artikel-Nr.:	Preis:
340 x 260 x 125	00959	41,54 €
340 x 260 x 200	00954	46,52 €



## Servier-Frittierkorb Snackholder

› Edelstahl

ø x H/mm:	Griff/mm:	Artikel-Nr.:	Preis:
80 x 75	95	40600	6,65 €
90 x 85	90	40601	8,14 €



## Servier-Frittierkorb Snackholder

› Edelstahl

L x B x H/mm:	Griff/mm:	Artikel-Nr.:	Preis:
215 x 105 x 45	95	40610	11,29 €
260 x 130 x 50	95	40611	13,29 €



## Servier-Frittierkorb Snackholder

› Edelstahl

L x B x H/mm:	Griff/mm:	Artikel-Nr.:	Preis:
100 x 85 x 65	90	40620	9,31 €
130 x 105 x 90	135	40621	12,05 €



## Servierbrett Olive

- › Naturschnitt aus Olivenholz
- › handgefertigt und geölt
- › 19 mm Aufhäng-Bohrung
- › alle Produkte unterscheiden sich naturbedingt in Form, Maserung und Größe

L x B x H/mm:	Artikel-Nr.:	Preis:
250 x 170 x 15	00870	23,26 €
300 x 205 x 20	00871	38,22 €
350 x 240 x 20	00872	46,52 €



## Servierbrett Olive

- › Naturschnitt aus Olivenholz
- › handgefertigt und geölt
- › 19 mm Aufhäng-Bohrung
- › alle Produkte unterscheiden sich naturbedingt in Form, Maserung und Größe

L x B x H/mm:	Griff/mm:	Artikel-Nr.:	Preis:
400 x 150 x 15	110	00873	40,71 €
440 x 200 x 20	120	00874	53,17 €



## Servierbrett Olive

- › Naturschnitt aus Olivenholz
- › handgefertigt und geölt
- › 19 mm Aufhäng-Bohrung
- › alle Produkte unterscheiden sich naturbedingt in Form, Maserung und Größe

L x B x H/mm:	Griff/mm:	Artikel-Nr.:	Preis:
190 x 125 x 15	60	00875	16,62 €
250 x 160 x 15	80	00876	24,92 €
310 x 200 x 15	90	00877	38,22 €



### Kühlbox Top Fresh

- Set 4-teilig (rechteckig) / 3-teilig (rund):
- › Kühlbox aus schwarzem und weißem, transparenten Kunststoff
  - › GN 1/1 Tablett rechteckig / 380 mm Tablett rund
  - › 2 Kühlakkus / 1 Kühlakku
  - › ohne Haube, passende Rolltop-Haube siehe unten

L x B x H/mm:	Artikel-Nr.:	Preis:
565 x 350 x 65 (rechteckig, weiß)	11503	78,09 €
420 x 420 x 60 (rund, weiß)	11538	63,97 €
565 x 350 x 65 (rechteckig, schwarz)	11505	78,09 €
420 x 420 x 60 (rund, schwarz)	11533	63,97 €



### Kühlbox Top Fresh GN 1/1

- Set 4-teilig:
- › Kühlbox aus 18/10 Edelstahl
  - › GN 1/1 Tablett
  - › 2 Kühlakkus
  - › ohne Haube, passende Rolltop-Haube (11010)

L x B x H/mm:	Artikel-Nr.:	Preis:
565 x 360 x 85	11590	183,00 €



### Rolltop-Haube

- › Polycarbonat
- › verchromter Griff

L x B x H/mm:	Artikel-Nr.:	Preis:
530 x 325 x 190 (GN 1/1)	11010	49,77 €



### Rolltop-Haube

- › SAN
- › verchromter Griff

Ø x H/mm:	Artikel-Nr.:	Preis:
380 x 200	18388	17,45 €



### Rolltop-Haube Focus

- › SAN
- › verchromter Griff

L x B x H/mm:	Artikel-Nr.:	Preis:
440 x 335 x 170	09013	19,94 €



### Hygieneschutz

- › Haube: Acryl
- › Gestell: Metall verchromt

L x B x H/mm:	Artikel-Nr.:	Preis:
820 x 420 x 450	11556	161,00 €

## K|POT – CHAFING DISHES

### K|POT – der intelligente Chafing Dish aus Edelstahl

Ein Gerät zum Regenerieren von kalten und warmen Speisen sowie zum Warmhalten. Kochen, Dampfgaren oder Grillen in GN 1/1 oder GN 2/3. Die intelligente, vorprogrammierte Steuerung des K|POT erlaubt einfachste Bedienung, da das Gerät auf den Kochtopf und das Lebensmittel auf das Programm abgestimmt ist. Die Programmierung ist auf das Regenerieren/Erwärmen von gekühlten Speisen (cook and chill) abgestimmt. Der K|POT kann nur in Verbindung mit dem Rieber Kochgeschirr thermoplates bzw. thermoplates C (mit abgerundeten Ecken) verwendet werden. Der K|POT ist auch in passiver Ausführung erhältlich, zur Verwendung mit Wärme- und Kältepellets in GN 1/2 aus Edelstahl. Gehäuse aus Edelstahl oder schwarz lackiert. Auch als Einbauversion erhältlich.



K|POT 2/3



K|POT 1/1 – 2-Zonen-Gerät



K|POT 1/1 – 1-Zonen-Gerät

#### Funktionen K|POT aktiv:

- › ein Gerät zum Regenerieren von kalten und warmen Speisen, Warmhalten, Kochen, Dampfgaren oder Grillen mit dem Rieber Kochgeschirr thermoplates in GN 1/1, 2/3, 1/2 und 1/3
- › vordefinierte Programme gewährleisten automatisches Regenerieren und Fertigbaren der Speisen auf den Punkt
- › Leistungsstufen erlauben individuelles Kochvergnügen
- › als 1-Zonen und als 2-Zonen Gerät
- › K|POT 1/1 induction mit Boost Funktion

#### Steuerung K|POT aktiv:

- › 12 Funktionen wählbar: 6 Programme zum Regenerieren, 3 Warmhaltestufen und 3 Leistungsstufen
- › versenkbarer Drehwahlschalter für Programmwahl
- › LED zeigt Status an: Ende der Erwärmphase und max. Zeitdauer 3 Stunden (HACCP)
- › 230 V Anschluss



### K|POT

Bezeichnung:	Außenmaße B x T x H/mm:	Anschlusswert:	Leistung:	Artikel-Nr.:	Preis:
K POT 1/1-ck-2200 Edelstahl – Kochen	533 x 378 x 96	230 V / 50 Hz	2200 W	84012001	1.138,00 €
K POT 1/1-ck-2200 schwarz – Kochen	533 x 378 x 96	230 V / 50 Hz	2200 W	84012002	1.138,00 €
K POT 1/1-ck-2200-2Z Edelstahl – Kochen	533 x 378 x 96	230 V / 50 Hz	2200 W	84012013	1.457,00 €
K POT 1/1-ck-2200-2Z schwarz – Kochen	533 x 378 x 96	230 V / 50 Hz	2200 W	84012014	1.457,00 €
K POT 1/1-ik-3600-2Z Edelstahl – Induktion	533 x 378 x 96	230 V / 50 Hz	3600 W	84012040	2.083,00 €
K POT 1/1-ik-3600-2Z schwarz – Induktion	533 x 378 x 96	230 V / 50 Hz	3600 W	84012041	2.083,00 €
K POT 1/1-ch-800 Edelstahl – Warmhalten	533 x 378 x 96	230 V / 50 Hz	800 W	84012011	615,00 €
K POT 1/1-ch-800 schwarz – Warmhalten	533 x 378 x 96	230 V / 50 Hz	800 W	84012012	615,00 €
K POT 1/1-passiv Edelstahl	533 x 378 x 96	-	-	84012007	233,00 €
K POT 1/1-passiv schwarz	533 x 378 x 96	-	-	84012008	233,00 €
K POT 2/3-ck-1600 Edelstahl – Kochen	353 x 378 x 96	230 V / 50 Hz	1600 W	84012038	946,00 €
K POT 2/3-ck-1600 schwarz – Kochen	353 x 378 x 96	230 V / 50 Hz	1600 W	84012036	946,00 €
K POT 2/3-passiv Edelstahl	353 x 378 x 96	-	-	84012037	160,00 €
K POT 2/3-passiv schwarz	353 x 378 x 96	-	-	84012039	160,00 €

### K|POT Zubehör

Bezeichnung:	Artikel-Nr.:	Preis:
Wärmpellet GN 1/2, Edelstahl, asymmetrisch, für K POT 1/1 und 2/3 passiv	89080171	81,00 €
Kühlpellet GN 1/2, Edelstahl, asymmetrisch, für K POT 1/1 und 2/3 passiv	85012012	81,00 €

### Verschiedene Deckel für Kochgeschirr thermoplates C in den Größen GN 1/1, GN 2/3, GN 1/2, GN 1/3



wasserdichter Steckdeckel



Kochdeckel



Buffetdeckel mit Absenkautomatik<sup>1</sup>

<sup>1</sup>Nicht in Größe GN 1/3 erhältlich. / \*Modelle sind nicht für Buffetdeckel geeignet.

### thermoplates C (Ecken abgerundet), beschichtet, ohne Griffe

Größe:	Tiefe/mm:	Inhalt/l:	Artikel-Nr.:	Preis:
GN 1/1	100	10,0	84010860	233,00 €
GN 1/1	65	6,0	84010861	226,00 €
GN 1/1*	40	2,5	84010862	202,00 €
GN 2/3	100	7,0	84010865	198,00 €
GN 2/3	65	4,0	84010866	189,00 €
GN 2/3*	40	2,0	84010867	164,00 €
GN 1/2	100	5,0	84010870	185,00 €
GN 1/2	65	3,0	84010871	174,00 €
GN 1/2*	40	1,5	84010872	151,00 €
GN 1/3	100	3,0	84010847	168,00 €
GN 1/3	65	2,0	84010846	153,00 €
GN 1/3*	40	1,0	84010848	125,00 €

CHAFING DISHES



**Rolltop Chafing Dish 1/1 GN**

Edelstahl, poliert, mit Rolldeckelaufsatz, komplett mit 1/1 GN-Einsatz 65 mm tief und 2 Brennstoffhaltern

L x B x H/mm:	Artikel-Nr.:	Preis:
610 x 340 x 400	2501	137,00 €

**Chafing Dish 1/1 GN, satiniert**

inkl. Zubehör aus Edelstahl, Deckel mit Bremse ausgestattet; dadurch verbleibt dieser in gewünschter Stellung und kann für einfache Reinigung abgenommen werden, inkl. 2 Brennpastenbehältern, 1/1 GN-Einsatz 65 mm und einem herausnehmbaren Wasserbehälter

L x B x H/mm:	Artikel-Nr.:	Preis:
570 x 405 x 290	14504	113,00 €



**Chafing Dish 1/1 GN**

Edelstahl 18/10, poliert, rechteckig mit Rolldeckel (kippar), komplett mit 1/1 GN-Einsatz 65 mm tief und zwei Brennstoffhaltern, schwere Ausführung

L x B x H/mm:	Inhalt/l:	Artikel-Nr.:	Preis:
670 x 410 x 440	9,00	2503	189,00 €



**Chafing Dish rund**

Edelstahl 18/10, poliert, rund mit Rolldeckel, komplett mit Einsatz 65 mm tief und einem Brennstoffhalter, schwere Ausführung

ø x H/mm:	Inhalt/l:	Artikel-Nr.:	Preis:
470 x 460	6,00	2507	159,00 €



**Chafing Dish**

Edelstahl 18/10, rund mit Glasdeckel, elektrisches Thermostat mit Überhitzungsschutz, mit Speiseeinsatz (3,8 Liter), Anschlusswert: 220 V, 420 W, 50-60 Hz, mit Eurostecker-Anschluss

ø x H/mm:	Inhalt/l:	Artikel-Nr.:	Preis:
300 x 160	3,80	2567	84,99 €



**Chafing Dish 1/1 GN**

Deckel hochglanzpoliert, Deckelgriffe hitzebeständig + 2 Brennpastenbehälte + Wasserbecken, inkl. Vorrichtung für Heizplatte 0889 + Gestell mit Deckelhalterung (ohne GN Speisenbehälter), für bis zu 100 mm tiefe GN-Behälter geeignet, Edelstahl, Profi-Qualität, stapelbar, spülmaschinengeeignet

L x B x H/mm:	Inhalt/l:	Artikel-Nr.:	Preis:
640 x 350 x 340	9,50/14,00	38342	119,00 €



**Wasserbad**

Edelstahl, passend für Heizung Artikel-Nr. 0885 und 0889, Tiefe 105 mm, ideal für GN-Behälter mit 65 mm Tiefe

B x H/mm:	Inhalt/l:	Artikel-Nr.:	Preis:
550 x 350	-	0740	36,99 €



**Elektro-Heizung**

für Chafing Dishes, mit Wasserbad, mit Regler, 0889 nicht für geschlossene Büfettsysteme geeignet

B x H/mm:	Anschluss:	Artikel-Nr.:	Preis:
-	230 V / 500 Watt	0885	69,99 €
-	230 V / 700 Watt	0889	79,99 €

## CHAFING DISHES



### INDUKTION PLUS

Die perfekte Wärmeverteilung durch den Kapselboden mit Aluminium-Kern hält Ihre kulinarischen Köstlichkeiten stets bei idealer Temperatur – während das Kondenswasserrücklaufsystem für eine lang anhaltende Frische sorgt. Chafing Dishes Induktion Plus erzielen auf Induktionsplatten verschiedenster Hersteller beste Ergebnisse. Der hitzebeständige Griff, das gastronomiegerechte Material und der leicht abzunehmende, spülmaschinenfeste Glasdeckel machen den täglichen Umgang damit zum echten Genuss.



**Chafing Dish Induktion Excellent, rund**

CNS 18/10, Bügelgriff, passend für Einsätze bis Tiefe 100 mm, induktionsgeeignet, Glasdeckel mit Bremse abnehmbar, alternativ mit Heizplatte und Brennstoff beheizbar

ø x H/mm:	Artikel-Nr.:	Preis:
390 x 190	57.0001.6040	615,00 €



**Chafing Dish Induktion Excellent, GN 2/3**

CNS 18/10, Bügelgriff, passend für Einsätze bis Tiefe 100 mm, induktionsgeeignet, Glasdeckel mit Bremse abnehmbar, alternativ mit Heizplatte und Brennstoff beheizbar

L x B x H/mm:	Artikel-Nr.:	Preis:
370 x 450 x 190	57.0002.6040	615,00 €



**Suppenstation Neutral**

CNS 18/10, für Chafing Dish, rund ø 300 mm

Inhalt/l:	ø-Außen/mm:	Artikel-Nr.:	Preis:
4,5	345	12.2073.0000	309,50 €
9,0	345	60.8873.0000	347,50 €



**Büfettgestell Excellent, rund**

CNS 18/10, Füße Rundprofil, Höhe inkl. Chafing Dish 370 mm

ø x H/mm:	Artikel-Nr.:	Preis:
460 x 240	57.0007.6040	457,50 €



**Büfettgestell Excellent, GN 2/3**

CNS 18/10, Füße Rundprofil, Höhe inkl. Chafing Dish 370 mm

L x B x H/mm:	Artikel-Nr.:	Preis:
440 x 400 x 240	57.0012.6040	532,00 €



**Suppenstation Neutral**

CNS 18/10, für Chafing Dish GN 2/3

Inhalt/l:	L x B/mm:	Artikel-Nr.:	Preis:
4,5	363 x 332	57.0050.6040	326,00 €
9,0	363 x 332	57.0051.6040	380,50 €



**Chafing Dish Neutral, GN 1/1**

CNS 18/10, mit Klapphaube, für Brennstoff oder Elektroheizung, ohne Einsatz

L x B x H/mm:	Artikel-Nr.:	Preis:
660 x 380 x 380	57.0040.6040	962,00 €



**Chafing Dish Excellent, GN 1/1**

CNS 18/10, rollende Haube, stapelbar, für Brennstoff oder Elektroheizung, mit Brennerhalter, ohne Einsatz

L x B x H/mm:	Artikel-Nr.:	Preis:
700 x 400 x 470	12.4094.0320	1.640,00 €



**Chafing Dish Excellent, ø 300 mm**

CNS 18/10, rollende Haube, stapelbar, für Brennstoff oder Elektroheizung, mit Brennerhalter, mit Einsätzen

B x H/mm:	Artikel-Nr.:	Preis:
450 x 480	12.4093.1320	1.275,00 €



### Basiselement

- › Buche hell oder dunkel
- › stapelbar für unterschiedliche Höhen

Bezeichnung:	L x B x H/mm:	Artikel-Nr.:	Preis:
natur lackiert	405 x 580 x 65	155501	49,99 €
dunkel gebeizt	405 x 580 x 65	11053	49,99 €



### Verbindungs-Clips

- › zum Verbinden mehrerer Module nebeneinander
- › CNS 18/10
- › 2er-Pack

Bezeichnung:	Artikel-Nr.:	Preis:
Verbindungs-Clips	39736	4,49 €



### Rahmen 1/1 GN

- › Buche hell oder dunkel
- › Rahmen kombinierbar mit allen Artikeln im Maß 1/1 GN (außer Wasserbad)

Bezeichnung:	L x B x H/mm:	Artikel-Nr.:	Preis:
natur lackiert	405 x 580 x 20	155502	42,99 €
dunkel gebeizt	405 x 580 x 20	11054	42,99 €



### Rahmen Wasserbad

- › Buche hell oder dunkel
- › Rahmen für Wasserbad-Aufsatz

Holz:	L x B x H/mm:	Artikel-Nr.:	Preis:
natur lackiert	405 x 580 x 20	155503	42,99 €
dunkel gebeizt	405 x 580 x 20	11055	42,99 €



### Aufsatz 1/1 GN

- › Buche hell oder dunkel
- › 20 mm stark

Holz:	Ausführung:	ø/mm:	Artikel-Nr.:	Preis:
natur lackiert	Platte 4-Loch	105	40009.H	46,99 €
natur lackiert	Platte 4-Loch	2 x 110 + 2 x 190	40010.H	46,99 €
natur lackiert	Platte 6-Loch	130	40011.H	46,99 €
natur lackiert	Platte geschlossen	-	40008.H	42,99 €

### Fertigmodule ICE „Wood“

- › Buche hell oder dunkel
- › 1 bzw. 2 Basiselemente + 1 GN Rahmenaufsatz + 1 Kühlakku + 1 Thermoschutzplatte

Holz:	Höhe/mm:	Basiselement:	Artikel-Nr.:	Preis:
natur lackiert	65	1	155506	169,00 €
natur lackiert	130	2	155507	219,00 €
dunkel gebeizt	65	1	11330	185,00 €
dunkel gebeizt	130	2	11331	219,00 €



### Basiselement + Rahmen 2er-Set, 1/1 GN

- › Buche hell oder dunkel
- › 1 x Basiselement + 1 GN Rahmenaufsatz

Holz:	L x B x H/mm:	Artikel-Nr.:	Preis:
natur lackiert	405 x 580 x 85	155504	92,00 €
dunkel gebeizt	405 x 580 x 85	11328	92,00 €



### Basiselement + Rahmen Wasserbad 4er-Set

- › Buche hell oder dunkel
- › 3 x Basiselement + 1 Wasserbad Rahmenaufsatz

Holz:	L x B x H/mm:	Artikel-Nr.:	Preis:
natur lackiert	405 x 580 x 215	155505	192,00 €
dunkel gebeizt	405 x 580 x 215	11329	169,00 €



## BÜFETTSYSTEM WOOD

cent

### Aufsatz Suppe

› 3-teiliges Büfettsystem Aufsatz mit 2 Suppentöpfen mit je 4 Liter Inhalt, inkl. Deckel

Artikel-Nr.:	Preis:
40001	81,99 €

### GN-Behälter 1/1 Edelstahl

› Edelstahl 18/8, mit Stapelnocke, passend für Büfettsystem, 8,8 Liter

L x B x H/mm:	Artikel-Nr.:	Preis:
530 x 325 x 65	491043	10,79 €

### Wasserbad inkl. Vorrichtung für Heizelement

› Edelstahl, passend für Heizung Art.-Nr. 0885 und 0889, einsetzbar in jeden 1/1 Chafing Dish, ideal für GN-Behälter mit 65 mm Tiefe

L x B x H/mm:	Artikel-Nr.:	Preis:
550 x 350 x 105	0740	36,99 €

### Basiselement + Rahmen Wasserbad 4er-Set

› Buche, L x B x H in mm: 405 x 580 x 215 (3x Basiselement + 1x Rahmen für Wasserbad-Aufsatz) für das Modul „Suppe“ benötigen Sie 1x Aufsatz Suppe Art.-Nr. 40001, 1x Wasserbad Art.-Nr. 0740, 1x Heizung Art.-Nr. 0885 und 1x Thermo-Schutzplatte Art.-Nr. 3296

Artikel-Nr.:	Preis:
155505 natur lackiert	192,00 €

### Elektro-Heizung

› für Chafing Dishes mit Wasserbad Art.-Nr. 0740, mit Regler, Anschlusswert: 230 V/500 Watt

Artikel-Nr.:	Preis:
0885	69,99 €

### Thermo-Schutzplatte

› für Aufsatz Suppe Büfettsystem.

Artikel-Nr.:	Preis:
3296	18,79 €

### Kühlakku GN 1/1 blau

› aus robustem Kunststoff (Polyethylen HD), Profi-Qualität mit verstärkten Ecken, formstabiles Design, Tragegriff und Einschubkanten, spülmaschineneignend bis 85°C über 2 Stunden, gleichmäßiges Gefrieren durch vollständige Kühlgel-Füllung (angedicktes Kühlgel, glykolfrei) ohne Hohlraum, formstabiles Gefrieren vertikal und horizontal, Distanznoppen zum Einfrieren in gestapelter Form, Temperatur des Gefriergerätes sollte ca. 6°C kälter sein als die Funktionstemperatur des Kühlakkus

L x B x H/mm:	Artikel-Nr.:	Preis:
325 x 530 x 25	13155	48,99 €





### Display

› Buche, Ecken abgerundet, mit Gummifüßchen, Plattenstärke: 20 mm

Ausführung:	L x B x H/mm:	Artikel-Nr.:	Preis:
3 Aussparungen ø 130 mm	580 x 200 x 68	13141	69,99 €
4 Aussparungen ø 100 mm	580 x 200 x 68	13143	74,99 €



### Basisrahmen stapelbar

Holz:	L x B x H/mm:	Artikel-Nr.:	Preis:
hell	405 x 190 x 65	13980	39,99 €
dunkel	405 x 190 x 65	14911	39,99 €



### Rahmen

› Büfettsystem Aufsatz, Innenmaß GN 1/3

Holz:	L x B x H/mm:	Artikel-Nr.:	Preis:
hell	405 x 190 x 20	13989	29,99 €
dunkel	405 x 190 x 20	14912	29,99 €



### Platte geschlossen

› mit Saftrille

L x B x H/mm:	Artikel-Nr.:	Preis:
405 x 190 x 20	13991	24,99 €

### Aufsatz

› mit 3 Aussparungen ø 100 mm

Holz:	L x B x H/mm:	Artikel-Nr.:	Preis:
hell	405 x 190 x 20	13990	29,99 €
dunkel	405 x 190 x 20	14913	29,99 €



## BÜFETTSYSTEM WOOD

cent



**Modul Buche natur lackiert Cerealien-Karaffen**

› 1 x Basisrahmen Art.-Nr. 13980, 1 x Aufsatz Art.-Nr. 13990 und 3 x Cerealien-Karaffe Art.-Nr. 5503

Artikel-Nr.: 14995 Preis: 129,00 €



**Modul Buche dunkel gebeizt Cerealien-Karaffen**

› 1 x Basisrahmen Art.-Nr. 14911, 1 x Aufsatz Art.-Nr. 14913 und 3 x Cerealien-Karaffe Art.-Nr. 5503

Artikel-Nr.: 14998 Preis: 129,00 €



+



+



**Modul Buche natur lackiert Besteckköcher**

› 2 x Basisrahmen Art.-Nr. 13980, 1 x Aufsatz Art.-Nr. 13990 und 3 x Besteckköcher Edelstahl Art.-Nr. 6620

Artikel-Nr.: 14994 Preis: 84,99 €



**Modul Buche dunkel gebeizt Besteckköcher**

› 2 x Basisrahmen Art.-Nr. 14911, 1 x Aufsatz Art.-Nr. 14913 und 3 x Besteckköcher Edelstahl Art.-Nr. 6620

Artikel-Nr.: 14997 Preis: 84,99 €



+



+



+



**Modul Buche natur lackiert Holzbrett mit Saftrille**

› 1 x Basisrahmen Art.-Nr. 13980, 1 x Holzbrett mit Saftrille Art.-Nr. 13991

Artikel-Nr.: 14996 Preis: 49,99 €



+



BÜFETTARTIKEL



Büfettlinie Carafine Triplet / Quintet

Edelstahlkugel, doppelwandig mit Isolierung, Edelstahlcrasheisröhre zum Einstellen, Kunststoffkaraffen (à 1,2 Liter) inkl. Edelstahldeckel

ø/mm:	Höhe/mm:	Artikel-Nr.:	Preis:
320	330	ESC 036 E 001	310,00 €
350	330	ESC 060 E 001	369,00 €



Büfettlinie Carafine Solo

Kunststoffkaraffe (1,2 Liter) mit Edelstahldeckel im Edelstahlstandfuß, isolierter Innenkörper mit Kühlakkus

ø/mm:	Höhe/mm:	Artikel-Nr.:	Preis:
165	310	ESC 012 E 002	116,00 €



Büfettlinie Connect Juicer

zur Präsentation von Säften, Kühlakku im Edelstahl-Standfuß sowie in der Deckelschale, Edelstahl-Tropfenschale, Edelstahlhahn spülmaschinengeeignet

B x T x H/mm:	Inhalt/l:	Artikel-Nr.:	Preis:
170 x 190 x 685	3,0	ESC 030 E 101	395,00 €
170 x 190 x 825	4,0	ESC 040 E 101	405,00 €

Büfettlinie Connect Hopper

Müsli-Drehspender zur Präsentation von Cerealien, Acryl-Kunststoffbehälter, Drehgriff und Deckel aus Edelstahl, inkl. Standfuß Modell Edelstahl

B x T x H/mm:	Inhalt/l:	Artikel-Nr.:	Preis:
170 x 190 x 725	2,5	ETO 250 E 100	320,00 €
170 x 190 x 825	3,5	ETO 350 E 100	335,00 €
170 x 190 x 965	4,5	ETO 450 E 100	349,00 €

Büfettlinie Connect Jam Bar

zur Präsentation von Konfitüre, mit Edelstahldeckel inkl. Standfuß Modell Edelstahl

B x T x H/mm:	Inhalt/l:	Artikel-Nr.:	Preis:
170 x 154 x 175	0,6	ECO 006 E 100	110,00 €

Büfettlinie Connect Müsliflöte

zur Präsentation von Cerealien, inkl. Standfuß Modell Edelstahl, Kunststoffflöte, mit Edelstahldeckel

B x T x H/mm:	Inhalt/l:	Artikel-Nr.:	Preis:
170 x 154 x 290	1,5	ETO 015 E 100	112,00 €

Büfettlinie Connect Goblet

Porzellankegel zur Präsentation von Cerealien, inkl. Standfuß Modell Edelstahl

B x T x H/mm:	Inhalt/l:	Artikel-Nr.:	Preis:
170 x 220 x 305	2,0	ETO 200 E 100	110,00 €

Büfettlinie Connect Carafine

Porzellankaraffe mit Edelstahldeckel zur Präsentation von Säften, Milch und Wasser, inkl. Standfuß Modell Edelstahl

B x T x H/mm:	Inhalt/l:	Artikel-Nr.:	Preis:
170 x 154 x 300	1,2	EMC 012 E 100	118,00 €

## BÜFETTARTIKEL



### Büfettlinie Elegance Milchanne

Edelstahlkanne, Kühlakku im Standfuß und Crasheisröhre, Edelstahlhahn spülmaschinengeeignet

B x T x H/mm:	Inhalt/l:	Artikel-Nr.:	Preis:
205 x 336 x 400	3,0	EMC 030 E	439,00 €
235 x 370 x 440	5,0	EMC 050 E	469,00 €



### Büfettlinie Elegance Saftkanne

Saftzylinder in gefrosteter Optik, Kühlakku im Edelstahlstandfuß, Crasheisröhre, Edelstahlhahn spülmaschinengeeignet

B x T x H/mm:	Inhalt/l:	Artikel-Nr.:	Preis:
205 x 336 x 435	2,5	ESC 025 E 900	308,00 €
235 x 370 x 490	5,0	ESC 050 E 900	329,00 €



### Büfettlinie B-Line, Saftkanne

Behälter, spülmaschinengeeignet inkl. Deckel aus Kunststoff, Edelstahlstandfuß mit Kühlakku, Non-Drip-Hahn, Tropfschale aus Kunststoff

B x T x H/mm:	Inhalt/l:	Artikel-Nr.:	Preis:
200 x 330 x 425	2,5	XSC 025 E 004	140,00 €
220 x 350 x 485	5,0	XSC 050 E 004	180,00 €



### Büfettlinie B-Line, Milchanne

Behälter, inkl. Deckel aus Edelstahl, Edelstahlstandfuß mit Kühlakku, Non-Drip-Hahn, Tropfschale aus Kunststoff

B x T x H/mm:	Inhalt/l:	Artikel-Nr.:	Preis:
200 x 330 x 395	3,0	XMC 030 E 001	286,00 €
220 x 350 x 455	5,0	XMC 050 E 002	335,00 €



### Büfettlinie B-Line, Müsli- / Konfitürenbar

Edelstahlstandfuß mit 3 Aufnahmeflöcher mit Müsli- (1,5 l) oder Konfitürenbehälter (0,6 l), Schlitz mit Einstellen von Sortenschildern

B x T x H/mm:	Artikel-Nr.:	Preis:
400 x 140 x 280 (Müsli)	XTO 045 E 003	114,00 €
400 x 140 x 150 (Konfitüre)	XCO 018 E 004	108,00 €



### Büfettlinie Carafine Solo Crystal

Standfuß und Standfußhaube aus Kunststoff, Kunststoffkaraffe (1,2 Liter), Edelstahltropfschale, alle Teile sind spülmaschinengeeignet

ø/mm:	Höhe/mm:	Artikel-Nr.:	Preis:
220	295	ESC 012 E 001	87,00 €

FRILICH





**Büfettlinie Carafine Trio**

Holztragerl, 3 Kunststoffeinsätze, Kühlakku und Glasflaschen mit Milch-Motiv (à 1 Liter), Steckschilder separat bestellbar

Ausführung:	B x T x H/mm:	Artikel-Nr.:	Preis:
Holztragerl weiß lackiert	410 x 170 x 445	LSC 030 H 003	269,00 €
Holztragerl natur	410 x 170 x 445	LSC 030 H 001	239,00 €
Steckschild aus Holz, individuelle Beschriftung		5SC002	7,20 €



**Büfettlinie Raiser Brotstation**

Brotstation aus Holz, eingehängte Brotschütte und Teiler zum Bilden von Fächern, Brotkorb optional

Ausführung:	B x T x H/mm:	Artikel-Nr.:	Preis:
Brotstation weiß lackiert	330 x 740 x 330	RB 648 H 003	301,00 €
Brotstation natur	330 x 740 x 330	RB 648 H 001	254,00 €
Brotkorb beige	305 x 305 x 120	3K0020	22,50 €
Brotkorb grau	305 x 305 x 120	3K0021	22,50 €



**Büfettlinie Carafine Septet**

Holzfass (Robinienholz), Rahmeneinsatz für Flaschen (verchromt), Kunststoffeinsatz zur Aufnahme von Crasheis oder Eiswürfel, 7 Bügelflaschen (à 1 Liter), Kettenschilder separat bestellbar

Ausführung:	B x T x H/mm:	Artikel-Nr.:	Preis:
Holzfass weiß lackiert	400 x 400 x 363	LSC 070 H 002	355,00 €
Holzfass natur	400 x 400 x 363	LSC 070 H 001	275,00 €
Kettenschild aus Holz, individuelle Beschriftung		5SC001	5,10 €



**Büfettlinie Carafine Solo Timber**

Holzfass (Robinienholz) ohne Flaschen, Kunststoffeinsatz zur Aufnahme von Crasheis oder Eiswürfel, Einstellen von FRILICH Flaschen, Karaffen bzw. Sekt- oder Champagnerflaschen

Ausführung:	B x T x H/mm:	Artikel-Nr.:	Preis:
Holzfass weiß lackiert	230 x 230 x 180	LB 610	284,00 €
Holzfass natur	230 x 230 x 180	LB 609	184,00 €





### Büfettlinie Raiser Barrel, oak

Standfußrahmen aus Eiche (mit Dekor-Metallplatte Stainless Steel), Kühlsystem (Gelkissen), Tropfschale, Glasbehälter mit Universaladapter und Edelstahlhahn, spülmaschinengeeignet

Ausführung:	Inhalt/l:	B x T x H/mm:	Artikel-Nr.:	Preis:
Barrel oak	5,0	251 x 360 x 478	RSC 050 H 008	426,00 €
Barrel oak	8,0	251 x 330 x 525	RSC 080 H 008	329,00 €

### Büfettlinie Raiser Getränke-Set, oak

Standfußrahmen aus Eiche, Edelstahlschale inkl. drei Kühlrippen, 20 Bügelflaschen (à 0,2 l)

Ausführung:	Inhalt/l:	B x T x H/mm:	Artikel-Nr.:	Preis:
Getränke-Set oak	20 x 0,2	352 x 352 x 360	F09.400.0000	350,00 €
Getränke-Set oak	20 x 0,2	352 x 352 x 264	F09.401.0000	260,00 €



### Büfettlinie Raiser Barrel, Vintage weiß / natur

Standfußrahmen aus Holz, weiß lackiert bzw. natur (mit Dekor-Metallplatte Stainless Steel), Kühlsystem (Gelkissen), Tropfschale, Glasbehälter mit Universaladapter und Edelstahlhahn, spülmaschinengeeignet

Ausführung:	Inhalt/l:	B x T x H/mm:	Artikel-Nr.:	Preis:
Barrel weiß lackiert	5,0	230 x 315 x 470	RSC 050 H 004	324,00 €
Barrel weiß lackiert	8,0	230 x 330 x 525	RSC 080 H 004	345,00 €
Barrel natur	5,0	230 x 315 x 470	RSC 050 H 006	308,00 €
Barrel natur	8,0	230 x 330 x 525	RSC 080 H 006	329,00 €



### Büfettlinie Raiser Frischeplatte, oak

Standfußrahmen aus Eiche, Porzellanplatte mit Kühlsystem (Gelkissen)

Ausführung:	Inhalt/l:	B x T x H/mm:	Artikel-Nr.:	Preis:
Frischeplatte oak (S)	-	252 x 252 x 89	F03.401.0000	188,00 €
Frischeplatte oak (L)	-	252 x 252 x 184	F03.400.0000	263,00 €
Frischeplatte oak (S)	-	351 x 351 x 89	F01.401.0000	219,00 €
Frischeplatte oak (L)	-	351 x 351 x 183	F01.400.0000	309,00 €



### Büfettlinie Raiser Frischeschale, oak

Standfußrahmen aus Eiche, Porzellanplatte mit Kühlsystem (Gelkissen)

Ausführung:	Inhalt/l:	B x T x H/mm:	Artikel-Nr.:	Preis:
Frischeschale oak (S)	-	254 x 254 x 140	F04.401.0000	190,00 €
Frischeschale oak (L)	-	254 x 254 x 235	F04.400.0000	265,00 €
Frischeschale oak (S)	-	353 x 353 x 120	F02.401.0000	225,00 €
Frischeschale oak (L)	-	353 x 353 x 215	F02.400.0000	315,00 €



### Kühlbox Bridge

Set bestehend aus:

- › 1 Gestell: Ahorn oder Wenge
- › 1 Behälter: Kunststoff
- › 1 GN 1/1 Tablett, Melamin
- › 1 Kühlakku
- › 1 Rolltophaube

Holz:	B x T x H/mm:	Artikel-Nr.:	Preis:
Ahorn	635 x 425 x 310	13990	277,00 €
Wenge	635 x 425 x 310	14990	277,00 €



### Edelstahlschale

› 1/8 Edelstahl, außen poliert, innen mattiert

ø/mm:	Höhe/mm:	Artikel-Nr.:	Preis:
140	85	30050	19,11 €
230	135	30052	42,79 €

### Schale Casual Maxi

› Melamin

Farbe:	Inhalt/l:	ø/mm:	Höhe/mm:	Artikel-Nr.:	Preis:
weiß	0,50	140	65	83700	3,32 €
schwarz	0,50	140	65	83701	3,32 €
weiß	2,50	230	105	83702	7,82 €
schwarz	2,50	230	105	83703	7,82 €

### Kühlakku

› Polyethylen, weiß, gefüllt mit Kühlflüssigkeit

ø/mm:	Höhe/mm:	Artikel-Nr.:	Preis:
105	20	10661	2,66 €
150	25	10777	4,15 €

## BÜFETTSYSTEM BRIDGE



### Kühlschale Bridge

4-teiliges Set, bestehend aus:

- › 1 Gestell: Ahorn oder Wenge
- › 1 Behälter: Edelstahl
- › 1 Schale: Melamin, ø 140 mm oder ø 230 mm
- › 1 Kühlakku

Holz:	Inhalt/l:	B x T x H/mm:	Artikel-Nr.:	Preis:
Ahorn	0,50	185 x 185 x 100	13980	42,79 €
Ahorn	2,50	275 x 275 x 140	13981	84,74 €
Wenge	0,50	185 x 185 x 100	14980	42,79 €
Wenge	2,50	275 x 275 x 140	14981	84,74 €



### Cerealispender Bridge

Set bestehend aus:

- › 1 Gestell: Ahorn oder Wenge
- › 1 Behälter: Kunststoff
- › 1 Deckel, Edelstahl

Holz:	Inhalt/l:	B x T x H/mm:	Artikel-Nr.:	Preis:
Ahorn	4,50	210 x 200 x 555	13987	84,74 €
Wenge	4,50	210 x 200 x 555	14987	84,74 €



## BÜFETTSYSTEM BRIDGE



### Besteckbehälter Bridge

- Set bestehend aus:  
 › 1 Gestell: Ahorn oder Wenge  
 › 1 Behälter: Polypropylen

Holz:	B x T x H/mm:	Artikel-Nr.:	Preis:
Ahorn	575 x 370 x 120	13995	64,80 €
Wenge	575 x 370 x 120	14995	64,80 €



### Saftdispenser Bridge

- › 18/8 Edelstahl, SAN  
 › Kühlung durch 2 Kühlakkus von oben und unten  
 › inklusive 3 Magnetschilder: Orange, Apple und Grapefruit

Holz:	Inhalt/l:	B x T x H/mm:	Artikel-Nr.:	Preis:
Ahorn	4,00	310 x 200 x 420	10870	186,00 €
Ahorn	6,00	355 x 220 x 500	10871	219,00 €
Wenge	4,00	310 x 200 x 420	10872	186,00 €
Wenge	6,00	355 x 220 x 500	10873	219,00 €



### Konferenzkühler Bridge

- 2-teiliges Set, bestehend aus:  
 › 1 Gestell: Ahorn oder Wenge  
 › 1 Behälter: Edelstahl (doppelwandig)

Holz:	B x T x H/mm:	Artikel-Nr.:	Preis:
Ahorn	350 x 350 x 200	13985	128,00 €
Wenge	350 x 350 x 200	14985	128,00 €



### Flaschenkühler Bridge

- › 18/8 Edelstahl  
 › außen poliert, innen mattiert  
 › doppelwandig

Ø/mm:	Inhalt/l:	Höhe/mm:	Artikel-Nr.:	Preis:
310	10,00	190	36077	81,42 €





- › CNS 18/10
- › poliert
- › rostfrei
- › 3,0 mm Materialstärke

## BESTECKSERIE BAGUETTE



### Menüöffel



Größe/mm:	VE:	Artikel-Nr.:	Preis:
205	12	01.0032.1010	4,86 €

### Menügabel



Größe/mm:	VE:	Artikel-Nr.:	Preis:
206	12	01.0032.1020	4,32 €

### Menümesser\*\*



Größe/mm:	VE:	Artikel-Nr.:	Preis:
245	12	01.0032.1030	15,00 €

### Menümesser\*



Größe/mm:	VE:	Artikel-Nr.:	Preis:
240	12	01.0032.1800	7,15 €

### Steakmesser\*\*



Größe/mm:	VE:	Artikel-Nr.:	Preis:
230	12	01.0032.1550	15,00 €

### Kaffeelöffel



Größe/mm:	VE:	Artikel-Nr.:	Preis:
135	12	01.0032.1100	2,07 €

### Kuchengabel

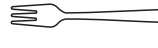

Größe/mm:	VE:	Artikel-Nr.:	Preis:
155	12	01.0032.1120	2,55 €

### Moccalöffel



Größe/mm:	VE:	Artikel-Nr.:	Preis:
111	12	01.0032.1110	1,92 €

### Dessertlöffel



Größe/mm:	VE:	Artikel-Nr.:	Preis:
190	12	01.0032.1050	3,51 €

### Dessertgabel



Größe/mm:	VE:	Artikel-Nr.:	Preis:
182	12	01.0032.1060	3,51 €

### Dessertmesser\*\*



Größe/mm:	VE:	Artikel-Nr.:	Preis:
211	12	01.0032.1070	14,35 €

### Dessertmesser\*



Größe/mm:	VE:	Artikel-Nr.:	Preis:
212	12	01.0032.1810	6,52 €

### Fischgabel



Größe/mm:	VE:	Artikel-Nr.:	Preis:
179	12	01.0032.1150	3,93 €

### Fischmesser



Größe/mm:	VE:	Artikel-Nr.:	Preis:
198	12	01.0032.1140	3,93 €

### Butterstreicher



Größe/mm:	VE:	Artikel-Nr.:	Preis:
170	12	01.0032.1330	3,74 €

\*Monoblock / \*\*Hohlheft / Auf Anfrage erhalten Sie weitere Teile dieser Serie. / Preise sind **Stückpreise** und gelten nicht für VE.

# BESTECKSERIE AURA



› CNS 18/10

› poliert

› rostfrei

› 5,0 mm Materialstärke

## Menüöffel



Größe/mm:	VE:	Artikel-Nr.:	Preis:
211	12	01.0050.1010	4,88 €

## Menügabel



Größe/mm:	VE:	Artikel-Nr.:	Preis:
210	12	01.0050.1020	4,88 €

## Menümesser\*



Größe/mm:	VE:	Artikel-Nr.:	Preis:
239	12	01.0050.1800	5,41 €

## Steakmesser\*



Größe/mm:	VE:	Artikel-Nr.:	Preis:
223	12	01.0050.1950	5,41 €

## Kaffeelöffel



Größe/mm:	VE:	Artikel-Nr.:	Preis:
142	12	01.0050.1100	2,03 €

## Moccalöffel



Größe/mm:	VE:	Artikel-Nr.:	Preis:
114	12	01.0050.1110	1,79 €

## Dessertlöffel



Größe/mm:	VE:	Artikel-Nr.:	Preis:
186	12	01.0050.1050	4,17 €

## Dessertgabel



Größe/mm:	VE:	Artikel-Nr.:	Preis:
183	12	01.0050.1060	4,17 €

## Dessertmesser\*



Größe/mm:	VE:	Artikel-Nr.:	Preis:
201	12	01.0050.1810	4,64 €

## Fischgabel



Größe/mm:	VE:	Artikel-Nr.:	Preis:
180	12	01.0050.1150	4,17 €

## Fischmesser



Größe/mm:	VE:	Artikel-Nr.:	Preis:
204	12	01.0050.1140	4,24 €

## Limonadenlöffel



Größe/mm:	VE:	Artikel-Nr.:	Preis:
191	12	01.0050.1210	3,70 €

## Butterstreicher\*



Größe/mm:	VE:	Artikel-Nr.:	Preis:
170	12	01.0050.1330	3,96 €

\*Monoblock / \*\*Hohlheft / Auf Anfrage erhalten Sie weitere Teile dieser Serie. / Preise sind Stückpreise und gelten nicht für VE.





HEPP

- › CNS 18/10
- › poliert
- › rostfrei
- › 3,2 mm Materialstärke

## BESTECKERIE CARLTON



Menüöffel



Größe/mm:	VE:	Artikel-Nr.:	Preis:
205	12	01.0045.1010	4,67 €

Menügabel



Größe/mm:	VE:	Artikel-Nr.:	Preis:
201	12	01.0045.1020	4,67 €

Menümesser\*\*



Größe/mm:	VE:	Artikel-Nr.:	Preis:
237	12	01.0045.1030	15,00 €

Menümesser\*



Größe/mm:	VE:	Artikel-Nr.:	Preis:
237	12	01.0045.1800	7,04 €

Steakmesser\*\*



Größe/mm:	VE:	Artikel-Nr.:	Preis:
230	12	01.0045.1550	15,00 €

Steakmesser\*



Größe/mm:	VE:	Artikel-Nr.:	Preis:
230	12	01.0045.1950	6,98 €

Kaffeelöffel



Größe/mm:	VE:	Artikel-Nr.:	Preis:
140	12	01.0045.1100	2,44 €

Kuchengabel



Größe/mm:	VE:	Artikel-Nr.:	Preis:
155	12	01.0045.1120	2,52 €

Moccaöffel



Größe/mm:	VE:	Artikel-Nr.:	Preis:
110	12	01.0045.1110	1,87 €

Dessertlöffel



Größe/mm:	VE:	Artikel-Nr.:	Preis:
180	12	01.0045.1050	3,84 €

Dessertgabel



Größe/mm:	VE:	Artikel-Nr.:	Preis:
180	12	01.0045.1060	3,84 €

Dessertmesser\*\*



Größe/mm:	VE:	Artikel-Nr.:	Preis:
210	12	01.0045.1070	14,35 €

Dessertmesser\*



Größe/mm:	VE:	Artikel-Nr.:	Preis:
215	12	01.0045.1810	6,52 €

Fischgabel



Größe/mm:	VE:	Artikel-Nr.:	Preis:
175	12	01.0045.1150	3,84 €

Fischmesser



Größe/mm:	VE:	Artikel-Nr.:	Preis:
200	12	01.0045.1140	3,84 €

Butterstreicher\*



Größe/mm:	VE:	Artikel-Nr.:	Preis:
170	12	01.0045.1330	3,70 €

\*Monoblock / \*\*Hohlheft / Auf Anfrage erhalten Sie weitere Teile dieser Serie. / Preise sind Stückpreise und gelten nicht für VE.

## BESTECKSERIE MEDAN



› CNS 18/10

› poliert

› rostfrei

› 4,0 mm Materialstärke



### Menüöffel



Größe/mm:	VE:	Artikel-Nr.:	Preis:
214	12	56.4401.6040	4,54 €

### Menügabel



Größe/mm:	VE:	Artikel-Nr.:	Preis:
212	12	56.4402.6040	4,54 €

### Menümesser\*\*



Größe/mm:	VE:	Artikel-Nr.:	Preis:
232	12	56.4403.6047	15,00 €

### Menümesser\*



Größe/mm:	VE:	Artikel-Nr.:	Preis:
237	12	56.4403.6049	5,02 €

### Steakmesser\*



Größe/mm:	VE:	Artikel-Nr.:	Preis:
239	12	56.4478.6049	5,03 €

### Kaffeelöffel



Größe/mm:	VE:	Artikel-Nr.:	Preis:
136	12	56.4407.6040	1,89 €

### Moccalöffel



Größe/mm:	VE:	Artikel-Nr.:	Preis:
108	12	56.4409.6040	1,71 €

### Vorspeisenlöffel



Größe/mm:	VE:	Artikel-Nr.:	Preis:
196	12	56.4404.6040	3,90 €

### Vorspeisengabel



Größe/mm:	VE:	Artikel-Nr.:	Preis:
194	12	56.4405.6040	3,90 €

### Vorspeisenmesser\*\*



Größe/mm:	VE:	Artikel-Nr.:	Preis:
207	12	56.4406.6047	14,35 €

### Vorspeisenmesser\*



Größe/mm:	VE:	Artikel-Nr.:	Preis:
217	12	56.4406.6049	4,34 €

### Fischgabel



Größe/mm:	VE:	Artikel-Nr.:	Preis:
190	12	56.4435.6040	4,10 €

### Fischmesser



Größe/mm:	VE:	Artikel-Nr.:	Preis:
212	12	56.4436.6040	3,98 €

### Butterstreicher\*



Größe/mm:	VE:	Artikel-Nr.:	Preis:
170	12	56.4466.6049	3,66 €

\*Monoblock / \*\*Hohlheft / Auf Anfrage erhalten Sie weitere Teile dieser Serie. / Preise sind Stückpreise und gelten nicht für VE.





- › CNS 18/10
- › poliert
- › rostfrei
- › 4,0 mm Materialstärke

## BESTECKSERIE TALIA



### Menüöffel



Größe/mm:	VE:	Artikel-Nr.:	Preis:
230	12	56.0601.6040	4,37 €

### Menügabel



Größe/mm:	VE:	Artikel-Nr.:	Preis:
228	12	56.0602.6040	4,37 €

### Menümesser\*



Größe/mm:	VE:	Artikel-Nr.:	Preis:
246	12	56.0603.6049	4,83 €

### Steakmesser\*



Größe/mm:	VE:	Artikel-Nr.:	Preis:
249	12	56.0678.6049	4,83 €

### Kaffeelöffel



Größe/mm:	VE:	Artikel-Nr.:	Preis:
157	12	56.0607.6040	1,79 €

### Moccalöffel



Größe/mm:	VE:	Artikel-Nr.:	Preis:
110	12	56.0609.6040	1,66 €

### Vorspeisenlöffel



Größe/mm:	VE:	Artikel-Nr.:	Preis:
206	12	56.0604.6040	3,73 €

### Vorspeisengabel



Größe/mm:	VE:	Artikel-Nr.:	Preis:
204	12	56.0605.6040	3,73 €

### Vorspeisenmesser\*



Größe/mm:	VE:	Artikel-Nr.:	Preis:
220	12	56.0606.6049	4,17 €

### Fischgabel



Größe/mm:	VE:	Artikel-Nr.:	Preis:
214	12	56.0635.6040	3,95 €

### Fischmesser



Größe/mm:	VE:	Artikel-Nr.:	Preis:
231	12	56.0636.6040	3,81 €

### Limonadenlöffel



Größe/mm:	VE:	Artikel-Nr.:	Preis:
220	12	56.0672.6040	3,26 €

### Butterstreicher\*



Größe/mm:	VE:	Artikel-Nr.:	Preis:
185	12	56.0666.6049	3,52 €

# BESTECKSERIE PROFILE



› CNS 18/10

› poliert

› rostfrei

› 5,0 mm Materialstärke

## Menüöffel



Größe/mm:	VE:	Artikel-Nr.:	Preis:
206	12	01.0048.1010	4,30 €

## Menügabel



Größe/mm:	VE:	Artikel-Nr.:	Preis:
208	12	01.0048.1020	4,30 €

## Menümesser\*



Größe/mm:	VE:	Artikel-Nr.:	Preis:
230	12	01.0048.1800	4,77 €

## Steakmesser\*



Größe/mm:	VE:	Artikel-Nr.:	Preis:
234	12	01.0048.1950	4,77 €

## Kaffeelöffel



Größe/mm:	VE:	Artikel-Nr.:	Preis:
140	12	01.0048.1100	1,76 €

## Moccalöffel



Größe/mm:	VE:	Artikel-Nr.:	Preis:
110	12	01.0048.1110	1,63 €

## Dessertlöffel



Größe/mm:	VE:	Artikel-Nr.:	Preis:
183	12	01.0048.1050	3,67 €

## Dessertgabel



Größe/mm:	VE:	Artikel-Nr.:	Preis:
185	12	01.0048.1060	3,67 €

## Dessertmesser\*



Größe/mm:	VE:	Artikel-Nr.:	Preis:
202	12	01.0048.1810	4,10 €

## Fischgabel



Größe/mm:	VE:	Artikel-Nr.:	Preis:
185	12	01.0048.1150	3,67 €

## Fischmesser



Größe/mm:	VE:	Artikel-Nr.:	Preis:
205	12	01.0048.1140	3,74 €

## Limonadenlöffel



Größe/mm:	VE:	Artikel-Nr.:	Preis:
193	12	01.0048.1210	3,21 €

## Butterstreicher\*



Größe/mm:	VE:	Artikel-Nr.:	Preis:
170	12	01.0048.1330	3,47 €





- › CNS 18/10
- › poliert
- › rostfrei
- › 2,8 mm Materialstärke

## BESTECKSERIE ECCO



### Menüöffel



Größe/mm: VE: Artikel-Nr.: Preis:  
217 12 56.0401.6040 2,53 €

### Menügabel



Größe/mm: VE: Artikel-Nr.: Preis:  
215 12 56.0402.6040 2,53 €

### Menümesser\*



Größe/mm: VE: Artikel-Nr.: Preis:  
236 12 56.0403.6049 3,54 €

### Kaffeelöffel



Größe/mm: VE: Artikel-Nr.: Preis:  
132 12 56.0407.6040 1,42 €

### Kuchengabel



Größe/mm: VE: Artikel-Nr.: Preis:  
157 12 56.0464.6040 1,63 €

### Moccalöffel



Größe/mm: VE: Artikel-Nr.: Preis:  
108 12 56.0409.6040 1,28 €

### Vorspeisenlöffel



Größe/mm: VE: Artikel-Nr.: Preis:  
199 12 56.0404.6040 2,12 €

### Vorspeisengabel



Größe/mm: VE: Artikel-Nr.: Preis:  
197 12 56.0405.6040 2,12 €

### Vorspeisenmesser\*



Größe/mm: VE: Artikel-Nr.: Preis:  
221 12 56.0406.6049 3,26 €

### Fischgabel



Größe/mm: VE: Artikel-Nr.: Preis:  
184 12 56.0435.6040 2,08 €

### Fischmesser



Größe/mm: VE: Artikel-Nr.: Preis:  
206 12 56.0436.6040 2,35 €

### Butterstreicher\*



Größe/mm: VE: Artikel-Nr.: Preis:  
170 12 56.0466.6049 2,70 €

\*Monoblock / Auf Anfrage erhalten Sie weitere Teile dieser Serie. / Preise sind **Stückpreise** und gelten nicht für VE.



## BESTECKERIE SMART



› CNS 18/10

› poliert

› rostfrei

› 2,2 mm Materialstärke

### Menüöffel



Größe/mm:	VE:	Artikel-Nr.:	Preis:
196	12	56.1601.6040	2,25 €

### Menügabel



Größe/mm:	VE:	Artikel-Nr.:	Preis:
196	12	56.1602.6040	2,25 €

### Menümesser\*



Größe/mm:	VE:	Artikel-Nr.:	Preis:
210	12	56.1603.6049	2,76 €

### Kaffeelöffel



Größe/mm:	VE:	Artikel-Nr.:	Preis:
132	12	56.1607.6040	1,02 €

### Kuchengabel



Größe/mm:	VE:	Artikel-Nr.:	Preis:
141	12	56.1664.6040	1,02 €

### Limonadenlöffel



Größe/mm:	VE:	Artikel-Nr.:	Preis:
203	12	56.1672.6040	1,67 €

\*Monoblock / \*\*Hohlheft / Auf Anfrage erhalten Sie weitere Teile dieser Serie. / Preise sind Stückpreise und gelten nicht für VE.

Alle Infos und Besteckkollektionen  
in CNS 18/10 oder CS 18/0  
finden Sie in unserem **Onlineshop** ...



# BESTECKSERIE MELODY

- › CNS 18/10
- › poliert
- › rostfrei
- › 2,8 mm Materialstärke



### Menüöffel



Größe/mm:	VE:	Artikel-Nr.:	Preis:
202	12	02117-801-0	2,22 €

### Menügabel



Größe/mm:	VE:	Artikel-Nr.:	Preis:
200	12	02117-802-0	2,22 €

### Menümesser\*



Größe/mm:	VE:	Artikel-Nr.:	Preis:
216	12	02117-804-0	2,99 €

### Kaffeelöffel



Größe/mm:	VE:	Artikel-Nr.:	Preis:
139	12	02117-830-0	1,25 €

### Kuchengabel



Größe/mm:	VE:	Artikel-Nr.:	Preis:
155	12	02117-832-0	1,32 €

### Moccalöffel



Größe/mm:	VE:	Artikel-Nr.:	Preis:
114	12	02117-847-0	1,15 €

### Dessertlöffel



Größe/mm:	VE:	Artikel-Nr.:	Preis:
180	12	02117-821-0	1,97 €

### Dessertgabel



Größe/mm:	VE:	Artikel-Nr.:	Preis:
178	12	02117-822-0	1,97 €

### Dessertmesser\*



Größe/mm:	VE:	Artikel-Nr.:	Preis:
193	12	02117-824-0	2,83 €

### Fischgabel



Größe/mm:	VE:	Artikel-Nr.:	Preis:
200	12	02117-844-0	2,49 €

### Fischmesser



Größe/mm:	VE:	Artikel-Nr.:	Preis:
219	12	02117-845-0	2,49 €

Diese und weitere Besteckkollektionen finden Sie in unserem **Onlineshop** ...



\*Monoblock / Auf Anfrage erhalten Sie weitere Teile dieser Serie. / Preise sind **Stückpreise** und gelten nicht für VE.

## BESTECKERIE CULT

**Börsch**



› CNS 18/10

› poliert

› rostfrei

› 2,5 mm Materialstärke

### Menüöffel



Größe/mm:	VE:	Artikel-Nr.:	Preis:
200	12	02172-801-0	1,82 €

### Menügabel



Größe/mm:	VE:	Artikel-Nr.:	Preis:
200	12	02172-802-0	1,82 €

### Menümesser\*



Größe/mm:	VE:	Artikel-Nr.:	Preis:
214	12	02172-804-0	1,99 €

### Steakmesser



Größe/mm:	VE:	Artikel-Nr.:	Preis:
227	12	02172-859-0	2,44 €

### Kaffeelöffel



Größe/mm:	VE:	Artikel-Nr.:	Preis:
139	12	02172-830-0	0,97 €

### Kuchengabel



Größe/mm:	VE:	Artikel-Nr.:	Preis:
155	12	02172-832-0	1,05 €

### Moccalöffel



Größe/mm:	VE:	Artikel-Nr.:	Preis:
110	12	02172-847-0	0,90 €

### Dessertlöffel



Größe/mm:	VE:	Artikel-Nr.:	Preis:
183	12	02172-821-0	1,72 €

### Dessertgabel



Größe/mm:	VE:	Artikel-Nr.:	Preis:
183	12	02172-822-0	1,72 €

### Dessertmesser\*



Größe/mm:	VE:	Artikel-Nr.:	Preis:
200	12	02172-824-0	1,92 €

### Fischmesser



Größe/mm:	VE:	Artikel-Nr.:	Preis:
224	12	02172-845-0	2,11 €

\*Monoblock / Auf Anfrage erhalten Sie weitere Teile und Ausführungen dieser Serie. / Preise sind **Stückpreise** und gelten nicht für VE.



- › CNS 18/10
- › poliert
- › rostfrei
- › 3,0 mm Materialstärke
- › folgende Farben und Ausführungen sind erhältlich



**BESTECKERIE SETTECENTO**



**Menüöffel**

Größe/mm:	VE:	Artikel-Nr.:	Preis:
201	12	20500001	2,11 €

**Menügabel**

Größe/mm:	VE:	Artikel-Nr.:	Preis:
201	12	20500002	2,11 €

**Menümesser\*\***

Größe/mm:	VE:	Artikel-Nr.:	Preis:
250	12	205000CC	8,38 €

**Menümesser\***

Größe/mm:	VE:	Artikel-Nr.:	Preis:
227	12	20500003	4,26 €

**Kaffeelöffel**

Größe/mm:	VE:	Artikel-Nr.:	Preis:
146	12	20500007	1,36 €

**Kuchengabel**

Größe/mm:	VE:	Artikel-Nr.:	Preis:
148	12	20500017	1,52 €

**Moccalöffel**

Größe/mm:	VE:	Artikel-Nr.:	Preis:
118	12	20500008	1,36 €

**Dessertlöffel**

Größe/mm:	VE:	Artikel-Nr.:	Preis:
171	12	20500004	2,38 €

**Dessertgabel**

Größe/mm:	VE:	Artikel-Nr.:	Preis:
171	12	20500005	2,38 €

**Dessertmesser\***

Größe/mm:	VE:	Artikel-Nr.:	Preis:
202	12	20500006	4,19 €

**Fischgabel**

Größe/mm:	VE:	Artikel-Nr.:	Preis:
209	12	20500028	2,69 €

**Fischmesser**

Größe/mm:	VE:	Artikel-Nr.:	Preis:
194	12	20500029	2,69 €

**Suppenlöffel**

Größe/mm:	VE:	Artikel-Nr.:	Preis:
169	12	20500039	2,30 €

\*Monoblock / \*\*Hohlheft / Auf Anfrage erhalten Sie weitere Teile dieser Serie. / Preise sind Stückpreise und gelten nicht für VE.

# BESTECKSERIE AUDREY

**PINTINOX**  
MADE IN ITALY



› CNS 18/10

› poliert

› rostfrei

› geschmiedet

› auch in sandgestrahlt erhältlich

## Menüöffel



Größe/mm:	VE:	Artikel-Nr.:	Preis:
215	12	16500001	3,52 €

## Menügabel



Größe/mm:	VE:	Artikel-Nr.:	Preis:
211	12	16500002	3,52 €

## Menümesser\*



Größe/mm:	VE:	Artikel-Nr.:	Preis:
235	12	16500003	4,64 €

## Menümesser\* stehend



Größe/mm:	VE:	Artikel-Nr.:	Preis:
234	12	16500003	4,64 €

## Kaffeelöffel



Größe/mm:	VE:	Artikel-Nr.:	Preis:
146	12	16500007	2,70 €

## Kuchengabel



Größe/mm:	VE:	Artikel-Nr.:	Preis:
110	12	16500017	2,82 €

## Moccalöffel



Größe/mm:	VE:	Artikel-Nr.:	Preis:
110	12	16500008	2,35 €

## Dessertlöffel



Größe/mm:	VE:	Artikel-Nr.:	Preis:
180	12	16500004	3,44 €

## Dessertgabel



Größe/mm:	VE:	Artikel-Nr.:	Preis:
180	12	16500005	3,44 €

## Dessertmesser\*



Größe/mm:	VE:	Artikel-Nr.:	Preis:
200	12	16500006	4,56 €

## Dessertmesser\* stehend



Größe/mm:	VE:	Artikel-Nr.:	Preis:
198	12	16500006	4,56 €

## Fischmesser



Größe/mm:	VE:	Artikel-Nr.:	Preis:
200	12	16500029	3,52 €

## Limonadenlöffel



Größe/mm:	VE:	Artikel-Nr.:	Preis:
186	12	16500036	3,52 €

## Butterstreicher



Größe/mm:	VE:	Artikel-Nr.:	Preis:
200	12	16500025	4,46 €



\*Monoblock / Auf Anfrage erhalten Sie weitere Teile dieser Serie. / Preise sind **Stückpreise** und gelten nicht für VE.

- › CNS 18/10
- › poliert
- › rostfrei
- › 4,0 mm Materialstärke
- › auch in sandgestrahlt erhältlich



## BESTECKERIE MILLENIUM



### Menüöffel



Größe/mm:	VE:	Artikel-Nr.:	Preis:
208	12	22700001	2,94 €

### Menügabel



Größe/mm:	VE:	Artikel-Nr.:	Preis:
208	12	22700002	2,94 €

### Menümesser\*\*



Größe/mm:	VE:	Artikel-Nr.:	Preis:
238	12	227000CC	8,38 €

### Menümesser\*



Größe/mm:	VE:	Artikel-Nr.:	Preis:
235	12	22700003	4,75 €

### Kaffeelöffel



Größe/mm:	VE:	Artikel-Nr.:	Preis:
147	12	22700007	1,82 €

### Kuchengabel



Größe/mm:	VE:	Artikel-Nr.:	Preis:
155	12	22700017	1,97 €

### Moccaöffel



Größe/mm:	VE:	Artikel-Nr.:	Preis:
107	12	22700008	1,66 €

### Dessertlöffel



Größe/mm:	VE:	Artikel-Nr.:	Preis:
187	12	22700004	2,94 €

### Dessertgabel



Größe/mm:	VE:	Artikel-Nr.:	Preis:
187	12	22700005	2,94 €

### Dessertmesser\*



Größe/mm:	VE:	Artikel-Nr.:	Preis:
212	12	22700006	4,61 €

### Fischgabel



Größe/mm:	VE:	Artikel-Nr.:	Preis:
187	12	22700028	2,85 €

### Fischmesser



Größe/mm:	VE:	Artikel-Nr.:	Preis:
198	12	22700029	2,85 €

### Suppenlöffel



Größe/mm:	VE:	Artikel-Nr.:	Preis:
181	12	22700039	2,85 €

\*Monoblock / \*\*Hohlheft / Auf Anfrage erhalten Sie weitere Teile dieser Serie. / Preise sind **Stückpreise** und gelten nicht für VE.

## BESTECKSERIE SKY



**PINTINOX**  
MADE IN ITALY

› CNS 18/10

› poliert

› rostfrei

› 4,0 mm Materialstärke

› auch in satiniert erhältlich

Auf Anfrage erhalten Sie alle Pinti Inox Bestecke in den Bearbeitungsfarben.



### Menüöffel



Größe/mm:	VE:	Artikel-Nr.:	Preis:
200	12	29400001	2,86 €

### Menügabel



Größe/mm:	VE:	Artikel-Nr.:	Preis:
202	12	29400002	2,86 €

### Menümesser\*



Größe/mm:	VE:	Artikel-Nr.:	Preis:
228	12	29400003	4,64 €

### Kaffeelöffel



Größe/mm:	VE:	Artikel-Nr.:	Preis:
140	12	29400007	1,66 €

### Kuchengabel



Größe/mm:	VE:	Artikel-Nr.:	Preis:
155	12	29400017	2,10 €

### Moccalöffel



Größe/mm:	VE:	Artikel-Nr.:	Preis:
114	12	29400008	1,52 €

### Dessertlöffel



Größe/mm:	VE:	Artikel-Nr.:	Preis:
180	12	29400004	2,80 €

### Dessertgabel



Größe/mm:	VE:	Artikel-Nr.:	Preis:
180	12	29400005	2,80 €

### Dessertmesser\*



Größe/mm:	VE:	Artikel-Nr.:	Preis:
210	12	29400006	4,56 €

\*Monoblock / Auf Anfrage erhalten Sie weitere Teile dieser Serie. / Preise sind **Stückpreise** und gelten nicht für VE.

- › CNS 18/10
- › poliert
- › rostfrei
- › 3,5 mm Materialstärke

## BESTECKSERIE GUSTO



PENTAGAST

*exklusiv*



Diese und weitere Besteckkollektionen  
finden Sie in unserem **Onlineshop** ...



### Menüöffel



Größe/mm:	VE:	Artikel-Nr.:	Preis:
208	12	134110	2,91 €

### Menügabel



Größe/mm:	VE:	Artikel-Nr.:	Preis:
205	12	134112	2,91 €

### Menümesser\*



Größe/mm:	VE:	Artikel-Nr.:	Preis:
225	12	134116	3,12 €

### Steakmesser\*



Größe/mm:	VE:	Artikel-Nr.:	Preis:
223	12	134196	3,18 €

### Kaffeelöffel



Größe/mm:	VE:	Artikel-Nr.:	Preis:
143	12	134124	2,03 €

### Kuchengabel



Größe/mm:	VE:	Artikel-Nr.:	Preis:
148	12	134128	2,06 €

### Moccaöffel



Größe/mm:	VE:	Artikel-Nr.:	Preis:
116	12	134126	2,03 €

### Dessertlöffel



Größe/mm:	VE:	Artikel-Nr.:	Preis:
183	12	134118	2,91 €

### Dessertgabel



Größe/mm:	VE:	Artikel-Nr.:	Preis:
181	12	134120	2,91 €

### Dessertmesser\*



Größe/mm:	VE:	Artikel-Nr.:	Preis:
204	12	134123	3,12 €

### Fischmesser



Größe/mm:	VE:	Artikel-Nr.:	Preis:
199	12	134132	3,55 €

### Butterstreicher\*



Größe/mm:	VE:	Artikel-Nr.:	Preis:
187	12	134195	2,91 €

\*Monoblock / Preise sind Stückpreise und gelten nicht für VE.



# BESTECKSERIE MIA



- › CNS 18/10
- › poliert
- › rostfrei
- › 3,5 mm Materialstärke
- › Hammerschlagoptik

## Menüöffel



Größe/mm:	VE:	Artikel-Nr.:	Preis:
204	12	180110	3,36 €

## Menügabel



Größe/mm:	VE:	Artikel-Nr.:	Preis:
205	12	180112	3,36 €

## Menümesser\*



Größe/mm:	VE:	Artikel-Nr.:	Preis:
234	12	180116	3,46 €

## Menümesser\*\*



Größe/mm:	VE:	Artikel-Nr.:	Preis:
234	12	180115	8,42 €

## Steakmesser\*



Größe/mm:	VE:	Artikel-Nr.:	Preis:
234	12	180196	3,60 €

## Kaffeelöffel



Größe/mm:	VE:	Artikel-Nr.:	Preis:
145	12	180124	2,21 €

## Kuchengabel



Größe/mm:	VE:	Artikel-Nr.:	Preis:
157	12	180128	2,29 €

## Moccaöffel



Größe/mm:	VE:	Artikel-Nr.:	Preis:
115	12	180126	2,21 €

## Dessertlöffel



Größe/mm:	VE:	Artikel-Nr.:	Preis:
184	12	180118	3,36 €

## Dessertgabel



Größe/mm:	VE:	Artikel-Nr.:	Preis:
184	12	180120	3,36 €

## Dessertmesser\*



Größe/mm:	VE:	Artikel-Nr.:	Preis:
211	12	180123	3,46 €

## Fischmesser



Größe/mm:	VE:	Artikel-Nr.:	Preis:
210	12	180132	3,92 €

## Butterstreicher\*



Größe/mm:	VE:	Artikel-Nr.:	Preis:
173	12	180195	3,34 €



\*Monoblock / \*\*Hohlheft / Auf Anfrage erhalten Sie weitere Teile dieser Serie. / Preise sind Stückpreise und gelten nicht für VE.

- › CNS 18/10
- › poliert
- › rostfrei
- › 3,5 mm Materialstärke

## BESTECKSERIE VENTURA



### Menüöffel



Größe/mm:	VE:	Artikel-Nr.:	Preis:
208	12	108110	3,18 €

### Menügabel



Größe/mm:	VE:	Artikel-Nr.:	Preis:
205	12	108112	3,18 €

### Menümesser\*\*\*



Größe/mm:	VE:	Artikel-Nr.:	Preis:
227	12	108117	5,47 €

### Menümesser\*



Größe/mm:	VE:	Artikel-Nr.:	Preis:
225	12	108116	3,20 €

### Steakmesser\*\*\*



Größe/mm:	VE:	Artikel-Nr.:	Preis:
222	12	108196	5,62 €

### Kaffeelöffel



Größe/mm:	VE:	Artikel-Nr.:	Preis:
143	12	108124	2,08 €

### Kuchengabel



Größe/mm:	VE:	Artikel-Nr.:	Preis:
150	12	108128	2,16 €

### Moccalöffel



Größe/mm:	VE:	Artikel-Nr.:	Preis:
116	12	108126	2,08 €

### Dessertlöffel



Größe/mm:	VE:	Artikel-Nr.:	Preis:
183	12	108118	3,18 €

### Dessertgabel



Größe/mm:	VE:	Artikel-Nr.:	Preis:
181	12	108120	3,18 €

### Dessertmesser\*\*\*



Größe/mm:	VE:	Artikel-Nr.:	Preis:
209	12	108121	5,47 €

### Dessertmesser\*



Größe/mm:	VE:	Artikel-Nr.:	Preis:
208	12	108123	3,20 €

### Fischgabel



Größe/mm:	VE:	Artikel-Nr.:	Preis:
182	12	108130	3,18 €

### Fischmesser



Größe/mm:	VE:	Artikel-Nr.:	Preis:
199	12	108132	3,62 €

### Limonadenlöffel



Größe/mm:	VE:	Artikel-Nr.:	Preis:
199	12	108140	2,43 €

### Butterstreicher\*



Größe/mm:	VE:	Artikel-Nr.:	Preis:
172	12	108195	3,10 €

\*Monoblock / \*\*\*Stahlheft / Auf Anfrage erhalten Sie weitere Teile dieser Serie. / Preise sind Stückpreise und gelten nicht für VE.

# BESTECKERIE CASINO



- › CS 18/0
- › poliert
- › rostfrei
- › 2,5 mm Materialstärke

› magnetisches Besteck – für automatische Anlagen geeignet

## Menüöffel



Größe/mm:	VE:	Artikel-Nr.:	Preis:
195	12	445110	1,33 €

## Menügabel



Größe/mm:	VE:	Artikel-Nr.:	Preis:
195	12	445112	1,33 €

## Menümesser\*



Größe/mm:	VE:	Artikel-Nr.:	Preis:
218	12	445116	2,27 €

## Steakmesser



Größe/mm:	VE:	Artikel-Nr.:	Preis:
225	12	445196	2,27 €

## Kaffeelöffel



Größe/mm:	VE:	Artikel-Nr.:	Preis:
145	12	445124	0,75 €

## Kuchengabel



Größe/mm:	VE:	Artikel-Nr.:	Preis:
150	12	445128	0,83 €

## Moccalöffel



Größe/mm:	VE:	Artikel-Nr.:	Preis:
110	12	445126	0,59 €

## Fischmesser



Größe/mm:	VE:	Artikel-Nr.:	Preis:
210	12	445132	1,70 €

## Limonadenlöffel



Größe/mm:	VE:	Artikel-Nr.:	Preis:
200	12	445140	1,30 €

## Butterstreicher



Größe/mm:	VE:	Artikel-Nr.:	Preis:
180	12	445195	1,81 €

## Spaghettilöffel

Größe/mm:	VE:	Artikel-Nr.:	Preis:
210	12	445111	1,81 €

## Spaghettigabel

Größe/mm:	VE:	Artikel-Nr.:	Preis:
218	12	445113	1,81 €

\*Monoblock / Preise sind Stückpreise und gelten nicht für VE.



- › CNS 18/10
- › poliert
- › rostfrei
- › 4,0 mm Materialstärke

## BESTECKSERIE TOKYO



### Menüöffel



Größe/mm:	VE:	Artikel-Nr.:	Preis:
205	12	806000B000325	5,10 €

### Menügabel



Größe/mm:	VE:	Artikel-Nr.:	Preis:
206	12	806000B000320	5,10 €

### Menümesser\*\*



Größe/mm:	VE:	Artikel-Nr.:	Preis:
235	12	806000B000301	9,17 €

### Kaffeelöffel



Größe/mm:	VE:	Artikel-Nr.:	Preis:
137	12	806000B000375	2,86 €

### Kuchengabel



Größe/mm:	VE:	Artikel-Nr.:	Preis:
143	12	806000B000390	3,07 €

### Moccalöffel



Größe/mm:	VE:	Artikel-Nr.:	Preis:
115	12	806000B000380	2,61 €

### Dessertlöffel



Größe/mm:	VE:	Artikel-Nr.:	Preis:
180	12	806000B000345	4,27 €

### Dessertgabel



Größe/mm:	VE:	Artikel-Nr.:	Preis:
182	12	806000B000340	4,27 €

### Dessertmesser\*\*



Größe/mm:	VE:	Artikel-Nr.:	Preis:
207	12	806000B000331	8,69 €

### Fischgabel



Größe/mm:	VE:	Artikel-Nr.:	Preis:
180	12	806000B000415	4,37 €

### Fischmesser



Größe/mm:	VE:	Artikel-Nr.:	Preis:
205	12	806000B000410	4,37 €

### Obstmesser\*



Größe/mm:	VE:	Artikel-Nr.:	Preis:
173	12	806000B000360	4,69 €

\*Monoblock / \*\*Hohlheft / Preise sind Stückpreise und gelten nicht für VE.

# BESTECKERIE JEWEL



› CNS 18/10

› poliert

› rostfrei

› 3,0 mm Materialstärke

## Menüöffel



Größe/mm: VE: Artikel-Nr.: Preis:  
204 12 801000B000325 4,37 €

## Menügabel



Größe/mm: VE: Artikel-Nr.: Preis:  
207 12 801000B000320 4,37 €

## Menümesser\*



Größe/mm: VE: Artikel-Nr.: Preis:  
236 12 801000B000305 5,62 €

## Kaffeelöffel



Größe/mm: VE: Artikel-Nr.: Preis:  
150 12 801000B000375 2,61 €

## Kuchengabel



Größe/mm: VE: Artikel-Nr.: Preis:  
150 12 801000B000390 2,70 €

## Moccaöffel



Größe/mm: VE: Artikel-Nr.: Preis:  
117 12 801000B000380 2,50 €

## Dessertlöffel



Größe/mm: VE: Artikel-Nr.: Preis:  
189 12 801000B000345 3,86 €

## Dessertgabel



Größe/mm: VE: Artikel-Nr.: Preis:  
190 12 801000B000340 3,86 €

## Dessertmesser\*



Größe/mm: VE: Artikel-Nr.: Preis:  
210 12 801000B000335 5,15 €

## Butterstreicher



Größe/mm: VE: Artikel-Nr.: Preis:  
175 12 801000B000470 3,14 €

\*Monoblock / Preise sind Stückpreise und gelten nicht für VE.



- › CNS 18/10
- › poliert
- › rostfrei
- › 3,5 mm Materialstärke

## BESTECK AUGSBURGER FADEN



### Menüöffel



Größe/mm:	VE:	Artikel-Nr.:	Preis:
202	12	521000B000325	4,37 €

### Menügabel



Größe/mm:	VE:	Artikel-Nr.:	Preis:
204	12	521000B000320	4,37 €

### Menümesser\*\*



Größe/mm:	VE:	Artikel-Nr.:	Preis:
240	12	521000B000300	9,07 €

### Menümesser\*



Größe/mm:	VE:	Artikel-Nr.:	Preis:
240	12	521000B000305	5,62 €

### Steakmesser\*



Größe/mm:	VE:	Artikel-Nr.:	Preis:
240	12	521000B000315	5,62 €

### Kaffeelöffel



Größe/mm:	VE:	Artikel-Nr.:	Preis:
140	12	521000B000375	2,61 €

### Kuchengabel



Größe/mm:	VE:	Artikel-Nr.:	Preis:
142	12	521000B000390	2,70 €

### Moccalöffel



Größe/mm:	VE:	Artikel-Nr.:	Preis:
103	12	521000B000380	2,50 €

### Dessertlöffel



Größe/mm:	VE:	Artikel-Nr.:	Preis:
184	12	521000B000345	3,86 €

### Dessertgabel



Größe/mm:	VE:	Artikel-Nr.:	Preis:
185	12	521000B000340	3,86 €

### Dessertmesser\*\*



Größe/mm:	VE:	Artikel-Nr.:	Preis:
220	12	521000B000330	9,26 €

### Dessertmesser\*



Größe/mm:	VE:	Artikel-Nr.:	Preis:
216	12	521000B000335	5,15 €

### Fischgabel



Größe/mm:	VE:	Artikel-Nr.:	Preis:
179	12	521000B000415	3,90 €

### Fischmesser



Größe/mm:	VE:	Artikel-Nr.:	Preis:
220	12	521000B000410	3,90 €

\*Monoblock / \*\*Hohlheft / Auf Anfrage erhalten Sie weitere Teile dieser Serie. / Preise sind **Stückpreise** und gelten nicht für VE.

# BESTECKERIE METROPOLE



- › CNS 18/10
- › poliert
- › rostfrei
- › 4,0 mm Materialstärke
- › auch schwarz mit PVD Beschichtung erhältlich



## Menüöffel



Größe/mm: VE: Artikel-Nr.: Preis:  
207 12 117000B000325 4,37 €

## Menügabel



Größe/mm: VE: Artikel-Nr.: Preis:  
207 12 117000B000320 4,37 €

## Menümesser\*



Größe/mm: VE: Artikel-Nr.: Preis:  
225 12 117000B000305 5,62 €

## Steakmesser\*



Größe/mm: VE: Artikel-Nr.: Preis:  
225 12 117000B000315 5,62 €

## Kaffeelöffel



Größe/mm: VE: Artikel-Nr.: Preis:  
138 12 117000B000375 2,61 €

## Kuchengabel



Größe/mm: VE: Artikel-Nr.: Preis:  
145 12 117000B000390 2,70 €

## Moccalöffel



Größe/mm: VE: Artikel-Nr.: Preis:  
114 12 117000B000380 2,50 €

## Dessertlöffel



Größe/mm: VE: Artikel-Nr.: Preis:  
190 12 117000B000345 3,86 €

## Dessertgabel



Größe/mm: VE: Artikel-Nr.: Preis:  
190 12 117000B000340 3,86 €

## Dessertmesser\*



Größe/mm: VE: Artikel-Nr.: Preis:  
205 12 117000B000335 5,15 €

## Fischgabel



Größe/mm: VE: Artikel-Nr.: Preis:  
197 12 117000B000415 3,86 €

## Fischmesser



Größe/mm: VE: Artikel-Nr.: Preis:  
205 12 117000B000410 3,86 €

## Limonadenlöffel



Größe/mm: VE: Artikel-Nr.: Preis:  
180 12 117000B000400 3,49 €

## Obstmesser



Größe/mm: VE: Artikel-Nr.: Preis:  
170 12 117000B000360 4,37 €

\*Monoblock / Preise sind Stückpreise und gelten nicht für VE.

- › CNS 18/10
- › poliert
- › rostfrei
- › 4,5 mm Materialstärke

## BESTECKSERIE CUBE



### Menüöffel



Größe/mm:	VE:	Artikel-Nr.:	Preis:
210	12	802000B000325	2,86 €

### Menügabel



Größe/mm:	VE:	Artikel-Nr.:	Preis:
211	12	802000B000320	2,86 €

### Menümesser\*



Größe/mm:	VE:	Artikel-Nr.:	Preis:
235	12	802000B000305	3,39 €

### Kaffeelöffel



Größe/mm:	VE:	Artikel-Nr.:	Preis:
142	12	802000B000375	1,50 €

### Kuchengabel



Größe/mm:	VE:	Artikel-Nr.:	Preis:
154	12	802000B000390	1,60 €

### Moccalöffel



Größe/mm:	VE:	Artikel-Nr.:	Preis:
112	12	802000B000380	1,41 €

### Dessertlöffel



Größe/mm:	VE:	Artikel-Nr.:	Preis:
186	12	802000B000345	2,40 €

### Dessertgabel



Größe/mm:	VE:	Artikel-Nr.:	Preis:
187	12	802000B000340	2,40 €

### Dessertmesser\*



Größe/mm:	VE:	Artikel-Nr.:	Preis:
204	12	802000B000335	3,04 €

### Fischgabel



Größe/mm:	VE:	Artikel-Nr.:	Preis:
182	12	802000B000415	2,77 €

### Fischmesser



Größe/mm:	VE:	Artikel-Nr.:	Preis:
207	12	802000B000410	2,77 €

### Limonadenlöffel



Größe/mm:	VE:	Artikel-Nr.:	Preis:
194	12	802000B000400	2,16 €

### Obstmesser\*



Größe/mm:	VE:	Artikel-Nr.:	Preis:
173	12	802000B000360	2,66 €

\*Monoblock / Preise sind Stückpreise und gelten nicht für VE.



# BESTECKERIE MODERNO



- › CNS 18/10
- › poliert
- › rostfrei
- › 2,5 mm Materialstärke



**Menüöffel**   
 Größe/mm: VE: Artikel-Nr.: Preis:  
 200 12 192300B000325 2,80 €

**Menügabel**   
 Größe/mm: VE: Artikel-Nr.: Preis:  
 200 12 192300B000320 2,80 €

**Menümesser\***   
 Größe/mm: VE: Artikel-Nr.: Preis:  
 225 12 192300B000305 3,65 €

**Kaffeelöffel**   
 Größe/mm: VE: Artikel-Nr.: Preis:  
 133 12 192300B000375 1,46 €

**Kuchengabel**   
 Größe/mm: VE: Artikel-Nr.: Preis:  
 155 12 192300B000390 1,55 €

**Moccalöffel**   
 Größe/mm: VE: Artikel-Nr.: Preis:  
 107 12 192300B000380 1,38 €

**Dessertlöffel**   
 Größe/mm: VE: Artikel-Nr.: Preis:  
 189 12 192300B000345 2,34 €

**Dessertgabel**   
 Größe/mm: VE: Artikel-Nr.: Preis:  
 190 12 192300B000340 2,34 €

**Dessertmesser\***   
 Größe/mm: VE: Artikel-Nr.: Preis:  
 212 12 192300B000335 3,65 €

**Fischgabel**   
 Größe/mm: VE: Artikel-Nr.: Preis:  
 181 12 192300B000415 2,51 €

**Fischmesser**   
 Größe/mm: VE: Artikel-Nr.: Preis:  
 210 12 192300B000410 2,51 €

**Obstmesser\***   
 Größe/mm: VE: Artikel-Nr.: Preis:  
 165 12 192300B000360 2,88 €



\*Monoblock / \*\*Hohlheft / Auf Anfrage erhalten Sie weitere Teile dieser Serie. / Preise sind Stückpreise und gelten nicht für VE.

- › CNS 18/10
- › poliert
- › rostfrei
- › 2,5 mm Materialstärke

## BESTECKSERIE ATLANTIC



### Menüöffel

Größe/mm:	VE:	Artikel-Nr.:	Preis:
189	12	182400B000325	1,31 €
206 XL	12	182400B000326	1,57 €

### Menügabel

Größe/mm:	VE:	Artikel-Nr.:	Preis:
193	12	182400B000320	1,31 €
199 XL	12	182400B000321	1,57 €

### Menümesser\*

Größe/mm:	VE:	Artikel-Nr.:	Preis:
208	12	182400B000305	1,54 €
229 XL	12	182400B000306	1,94 €

### Steakmesser\*

Größe/mm:	VE:	Artikel-Nr.:	Preis:
219	12	182400B000315	1,66 €

### Kaffeelöffel

Größe/mm:	VE:	Artikel-Nr.:	Preis:
139	12	182400B000375	0,70 €

### Kuchengabel

Größe/mm:	VE:	Artikel-Nr.:	Preis:
149	12	182400B000390	0,74 €

### Moccalöffel

Größe/mm:	VE:	Artikel-Nr.:	Preis:
109	12	182400B000380	0,64 €

### Dessertlöffel

Größe/mm:	VE:	Artikel-Nr.:	Preis:
155 klein	12	182400B000370	1,09 €
178	12	182400B000345	1,09 €

### Dessertgabel

Größe/mm:	VE:	Artikel-Nr.:	Preis:
156 klein	12	182400B000365	1,09 €
179	12	182400B000340	1,09 €

### Dessertmesser\*

Größe/mm:	VE:	Artikel-Nr.:	Preis:
196	12	182400B000335	1,54 €

### Fischgabel

Größe/mm:	VE:	Artikel-Nr.:	Preis:
186	12	182400B000415	1,50 €

### Fischmesser

Größe/mm:	VE:	Artikel-Nr.:	Preis:
196	12	182400B000410	1,50 €

### Obstmesser\*

Größe/mm:	VE:	Artikel-Nr.:	Preis:
177	12	182400B000360	1,39 €

\*Monoblock / Auf Anfrage erhalten Sie weitere Teile dieser Serie. / Preise sind **Stückpreise** und gelten nicht für VE.

## SONDERANFERTIGUNGEN

### Maßgeschneiderte Lösungen ...

Wenn Ihnen die Individualität Ihres Hotel- oder Gastronomiebetriebes wichtig ist,

Sie einen hohen Anspruch haben

und Sie Ihrem Gast ein stimmiges Gesamtbild bieten möchten,

helfen wir Ihnen dies auch auf dem „Gedeckten Tisch“ wiederzuspiegeln.

Ob klassische Logos, Verzierungen oder Finishing.

Wir bieten Ihnen maßgeschneiderte Lösungen für

- › **Geschirr**
- › **Besteck**
- › **Glas**

Sprechen Sie uns an.

Wir beraten Sie gerne und erstellen Ihnen ein individuelles Angebot.



**GESCHIRR**



**BESTECK**



**GLAS**

- › CNS 18/10
- › poliert
- › rostfrei
- › 7,0 mm Materialstärke

## BESTECKSERIE TERRA



### Menüöffel



Größe/mm:	VE:	Artikel-Nr.:	Preis:
214	12	123301	5,01 €

### Menügabel



Größe/mm:	VE:	Artikel-Nr.:	Preis:
214	12	123302	5,01 €

### Menümesser\*



Größe/mm:	VE:	Artikel-Nr.:	Preis:
240	12	123384	5,01 €

### Menümesser<sup>stehend</sup>\*



Größe/mm:	VE:	Artikel-Nr.:	Preis:
239	12	123380	5,17 €

### Steakmesser\*



Größe/mm:	VE:	Artikel-Nr.:	Preis:
239	12	123389	5,07 €

### Kaffeelöffel



Größe/mm:	VE:	Artikel-Nr.:	Preis:
143	12	123310	2,45 €

### Kuchengabel



Größe/mm:	VE:	Artikel-Nr.:	Preis:
155	12	123313	2,78 €

### Moccaöffel



Größe/mm:	VE:	Artikel-Nr.:	Preis:
110	12	123311	2,26 €

### Dessertlöffel



Größe/mm:	VE:	Artikel-Nr.:	Preis:
195	12	123305	4,11 €

### Dessertgabel



Größe/mm:	VE:	Artikel-Nr.:	Preis:
193	12	123306	4,11 €

### Dessertmesser\*



Größe/mm:	VE:	Artikel-Nr.:	Preis:
216	12	123386	4,11 €

### Dessertmesser<sup>stehend</sup>\*



Größe/mm:	VE:	Artikel-Nr.:	Preis:
216	12	123382	4,30 €

### Fischgabel



Größe/mm:	VE:	Artikel-Nr.:	Preis:
193	12	123315	4,72 €

### Fischmesser



Größe/mm:	VE:	Artikel-Nr.:	Preis:
210	12	123314	4,72 €

\*Monoblock / Auf Anfrage erhalten Sie weitere Teile dieser Serie. / Preise sind Stückpreise und gelten nicht für VE.

# BESTECKSERIE ANNA

**solex**  
GERMANY  
**First**



› CNS 18/10

› poliert

› rostfrei

› 5,0 mm Materialstärke

## Menüöffel



Größe/mm:	VE:	Artikel-Nr.:	Preis:
195	12	122401	3,54 €
210	12	122490	4,27 €

## Menügabel



Größe/mm:	VE:	Artikel-Nr.:	Preis:
195	12	122402	3,54 €
210	12	122491	4,27 €

## Menümesser\*\*



Größe/mm:	VE:	Artikel-Nr.:	Preis:
238	12	122404	5,66 €

## Menümesser\*



Größe/mm:	VE:	Artikel-Nr.:	Preis:
225	12	122484	3,50 €

## Steakmesser\*



Größe/mm:	VE:	Artikel-Nr.:	Preis:
216	12	122489	3,50 €

## Kaffeelöffel



Größe/mm:	VE:	Artikel-Nr.:	Preis:
140	12	122410	1,55 €

## Kuchengabel



Größe/mm:	VE:	Artikel-Nr.:	Preis:
137	12	122413	1,57 €

## Moccalöffel



Größe/mm:	VE:	Artikel-Nr.:	Preis:
110	12	122411	1,39 €

## Dessertlöffel



Größe/mm:	VE:	Artikel-Nr.:	Preis:
182	12	122405	3,15 €

## Dessertgabel



Größe/mm:	VE:	Artikel-Nr.:	Preis:
180	12	122406	3,15 €

## Dessertmesser\*\*



Größe/mm:	VE:	Artikel-Nr.:	Preis:
223	12	122408	5,10 €

## Limonadenlöffel



Größe/mm:	VE:	Artikel-Nr.:	Preis:
185	12	122421	2,56 €

## Butterstreicher



Größe/mm:	VE:	Artikel-Nr.:	Preis:
175	12	122488	2,93 €



\*Monoblock / \*\*Hohlheft / Auf Anfrage erhalten Sie weitere Teile dieser Serie. / Preise sind Stückpreise und gelten nicht für VE.

- › CNS 18/10
- › poliert
- › rostfrei
- › 3,5 mm Materialstärke

## BESTECKERIE BAGUETTE (NEO)



### Menüöffel



Größe/mm:	VE:	Artikel-Nr.:	Preis:
218	12	110101	2,86 €
201 Neo	12	110161	2,16 €

### Menügabel



Größe/mm:	VE:	Artikel-Nr.:	Preis:
218	12	110102	2,86 €
203 Neo	12	110162	2,16 €

### Menümesser\*\*



Größe/mm:	VE:	Artikel-Nr.:	Preis:
247	12	110104	5,39 €
247 Neo	12	110164	4,85 €

### Menümesser\*



Größe/mm:	VE:	Artikel-Nr.:	Preis:
248	12	110184	3,47 €

### Steakmesser\*\*



Größe/mm:	VE:	Artikel-Nr.:	Preis:
235	12	110160	5,79 €

### Kaffeelöffel



Größe/mm:	VE:	Artikel-Nr.:	Preis:
135	12	110110	1,50 €

### Kuchengabel



Größe/mm:	VE:	Artikel-Nr.:	Preis:
145	12	110113	1,52 €

### Moccalöffel



Größe/mm:	VE:	Artikel-Nr.:	Preis:
113	12	110111	1,07 €

### Dessertlöffel



Größe/mm:	VE:	Artikel-Nr.:	Preis:
183	12	110105	2,38 €

### Dessertgabel



Größe/mm:	VE:	Artikel-Nr.:	Preis:
183	12	110106	2,38 €

### Dessertmesser\*\*



Größe/mm:	VE:	Artikel-Nr.:	Preis:
215	12	110108	5,17 €

### Dessertmesser\*



Größe/mm:	VE:	Artikel-Nr.:	Preis:
220	12	110186	3,15 €

### Fischgabel



Größe/mm:	VE:	Artikel-Nr.:	Preis:
180	12	110115	2,46 €

### Fischmesser



Größe/mm:	VE:	Artikel-Nr.:	Preis:
208	12	110114	2,46 €

\*Monoblock / \*\*Hohlheft / Auf Anfrage erhalten Sie weitere Teile dieser Serie. / Preise sind **Stückpreise** und gelten nicht für VE.

# BESTECKERIE INKA

solex®  
GERMANY  
First



- › CNS 18/10
- › poliert
- › rostfrei
- › 3,5 mm Materialstärke
- › auch schwarz mit PVD Beschichtung erhältlich



## Menüöffel groß

Größe/mm:	VE:	Artikel-Nr.:	Preis:
213	12	123690	2,83 €

## Menügabel groß

Größe/mm:	VE:	Artikel-Nr.:	Preis:
213	12	123691	2,83 €

## Menümesser\* groß

Größe/mm:	VE:	Artikel-Nr.:	Preis:
238	12	123694	2,96 €

## Steakmesser\*

Größe/mm:	VE:	Artikel-Nr.:	Preis:
242	12	123689	2,99 €

## Kaffeelöffel

Größe/mm:	VE:	Artikel-Nr.:	Preis:
140	12	123610	1,46 €

## Kuchengabel

Größe/mm:	VE:	Artikel-Nr.:	Preis:
157	12	123613	1,49 €

## Moccalöffel

Größe/mm:	VE:	Artikel-Nr.:	Preis:
108	12	123611	1,15 €

## Dessertlöffel lang

Größe/mm:	VE:	Artikel-Nr.:	Preis:
195	12	123601	2,35 €

## Dessertgabel lang

Größe/mm:	VE:	Artikel-Nr.:	Preis:
195	12	123602	2,35 €

## Dessertmesser\* lang

Größe/mm:	VE:	Artikel-Nr.:	Preis:
213	12	123684	2,53 €

## Fischgabel

Größe/mm:	VE:	Artikel-Nr.:	Preis:
198	12	123615	2,50 €

## Fischmesser

Größe/mm:	VE:	Artikel-Nr.:	Preis:
205	12	123614	2,50 €

## Limonadenlöffel

Größe/mm:	VE:	Artikel-Nr.:	Preis:
215	12	123621	2,43 €

## Buttermesser

Größe/mm:	VE:	Artikel-Nr.:	Preis:
170	12	123688	2,27 €

\* Monoblock / Auf Anfrage erhalten Sie weitere Teile dieser Serie. / Preise sind Stückpreise und gelten nicht für VE.

- › CNS 18/10
- › poliert
- › rostfrei
- › 3,0 mm Materialstärke



## BESTECKSERIE LEA



### Menüöffel



Größe/mm:	VE:	Artikel-Nr.:	Preis:
217	12	124201	2,03 €

### Menügabel



Größe/mm:	VE:	Artikel-Nr.:	Preis:
217	12	124202	2,03 €

### Menümesser\*



Größe/mm:	VE:	Artikel-Nr.:	Preis:
235	12	124284	2,13 €

### Steakmesser\*



Größe/mm:	VE:	Artikel-Nr.:	Preis:
238	12	124289	2,24 €

### Kaffeelöffel



Größe/mm:	VE:	Artikel-Nr.:	Preis:
142	12	124210	1,04 €

### Kuchengabel



Größe/mm:	VE:	Artikel-Nr.:	Preis:
160	12	124213	1,09 €

### Moccalöffel



Größe/mm:	VE:	Artikel-Nr.:	Preis:
110	12	124211	0,98 €

### Dessertlöffel



Größe/mm:	VE:	Artikel-Nr.:	Preis:
198	12	124205	1,89 €

### Dessertgabel



Größe/mm:	VE:	Artikel-Nr.:	Preis:
197	12	124206	1,89 €

### Dessertmesser\*



Größe/mm:	VE:	Artikel-Nr.:	Preis:
220	12	124286	1,97 €

### Fischgabel



Größe/mm:	VE:	Artikel-Nr.:	Preis:
195	12	124215	1,89 €

### Fischmesser



Größe/mm:	VE:	Artikel-Nr.:	Preis:
212	12	124214	2,00 €

### Limonadenlöffel



Größe/mm:	VE:	Artikel-Nr.:	Preis:
220	12	124221	1,82 €

### Butterstreicher



Größe/mm:	VE:	Artikel-Nr.:	Preis:
178	12	124288	1,89 €

### Suppenlöffel



Größe/mm:	VE:	Artikel-Nr.:	Preis:
178	12	124231	1,89 €

\*Monoblock / Auf Anfrage erhalten Sie weitere Teile dieser Serie. / Preise sind **Stückpreise** und gelten nicht für VE.



# BESTECKSERIE MAYA



› CNS 18/10

› poliert

› rostfrei

› 3,0 mm Materialstärke

## Menüöffel groß

Größe/mm:	VE:	Artikel-Nr.:	Preis:
213	12	122690	2,35 €

## Menügabel groß

Größe/mm:	VE:	Artikel-Nr.:	Preis:
213	12	122691	2,35 €

## Menümesser\* groß

Größe/mm:	VE:	Artikel-Nr.:	Preis:
238	12	122694	2,35 €

## Steakmesser\*

Größe/mm:	VE:	Artikel-Nr.:	Preis:
242	12	122689	2,00 €

## Kaffeelöffel

Größe/mm:	VE:	Artikel-Nr.:	Preis:
140	12	122610	0,90 €

## Kuchengabel

Größe/mm:	VE:	Artikel-Nr.:	Preis:
157	12	122675	1,10 €

## Moccalöffel

Größe/mm:	VE:	Artikel-Nr.:	Preis:
108	12	122611	0,85 €

## Dessertlöffel lang

Größe/mm:	VE:	Artikel-Nr.:	Preis:
195	12	122601	1,81 €

## Dessertgabel lang

Größe/mm:	VE:	Artikel-Nr.:	Preis:
195	12	122602	1,81 €

## Dessertmesser\* lang

Größe/mm:	VE:	Artikel-Nr.:	Preis:
213	12	122684	1,81 €

## Fischgabel

Größe/mm:	VE:	Artikel-Nr.:	Preis:
198	12	122615	1,81 €

## Fischmesser

Größe/mm:	VE:	Artikel-Nr.:	Preis:
205	12	122614	1,90 €

## Limonadenlöffel

Größe/mm:	VE:	Artikel-Nr.:	Preis:
215	12	122621	1,82 €

## Butterstreicher

Größe/mm:	VE:	Artikel-Nr.:	Preis:
170	12	122688	1,60 €



\* Monoblock / Auf Anfrage erhalten Sie weitere Teile dieser Serie. / Preise sind Stückpreise und gelten nicht für VE.

- › CNS 18/10
- › poliert
- › rostfrei
- › 3,0 mm Materialstärke
- › Hammerschlagoptik front- und rückseitig

## BESTECKSERIE LENA



### Menüöffel



Größe/mm:	VE:	Artikel-Nr.:	Preis:
206	12	122801	1,97 €

### Menügabel



Größe/mm:	VE:	Artikel-Nr.:	Preis:
208	12	122802	1,97 €

### Menümesser\*



Größe/mm:	VE:	Artikel-Nr.:	Preis:
225	12	122884	2,21 €

### Steakmesser\*



Größe/mm:	VE:	Artikel-Nr.:	Preis:
235	12	122889	2,45 €

### Kaffeelöffel



Größe/mm:	VE:	Artikel-Nr.:	Preis:
143	12	122810	1,18 €

### Kuchengabel



Größe/mm:	VE:	Artikel-Nr.:	Preis:
150	12	122813	1,20 €

### Moccalöffel



Größe/mm:	VE:	Artikel-Nr.:	Preis:
110	12	122811	0,91 €

### Dessertlöffel

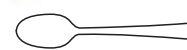

Größe/mm:	VE:	Artikel-Nr.:	Preis:
188	12	122805	1,81 €

### Dessertgabel



Größe/mm:	VE:	Artikel-Nr.:	Preis:
190	12	122806	1,81 €

### Dessertmesser\*



Größe/mm:	VE:	Artikel-Nr.:	Preis:
211	12	122886	2,13 €

### Fischgabel



Größe/mm:	VE:	Artikel-Nr.:	Preis:
182	12	122815	2,05 €

### Fischmesser



Größe/mm:	VE:	Artikel-Nr.:	Preis:
205	12	122814	2,05 €

### Limonadenlöffel



Größe/mm:	VE:	Artikel-Nr.:	Preis:
210	12	122821	1,78 €

### Butterstreicher\*



Größe/mm:	VE:	Artikel-Nr.:	Preis:
170	12	122888	2,10 €

\*Monoblock / Preise sind Stückpreise und gelten nicht für VE.

# BESTECKSERIE ALEXA

**solex**  
GERMANY  
**First**



› CNS 18/10

› poliert

› rostfrei

› 3,5 mm Materialstärke

## Menüöffel



Größe/mm:	VE:	Artikel-Nr.:	Preis:
210	12	123501	2,14 €

## Menügabel



Größe/mm:	VE:	Artikel-Nr.:	Preis:
210	12	123502	2,14 €

## Menümesser\*



Größe/mm:	VE:	Artikel-Nr.:	Preis:
235	12	123584	2,38 €

## Steakmesser\*



Größe/mm:	VE:	Artikel-Nr.:	Preis:
236	12	123589	2,45 €

## Kaffeelöffel



Größe/mm:	VE:	Artikel-Nr.:	Preis:
145	12	123510	1,28 €

## Kuchengabel



Größe/mm:	VE:	Artikel-Nr.:	Preis:
155	12	123513	1,34 €

## Moccaöffel



Größe/mm:	VE:	Artikel-Nr.:	Preis:
110	12	123511	1,02 €

## Dessertlöffel



Größe/mm:	VE:	Artikel-Nr.:	Preis:
195	12	123505	1,95 €

## Dessertgabel



Größe/mm:	VE:	Artikel-Nr.:	Preis:
195	12	123506	1,95 €

## Dessertmesser\*



Größe/mm:	VE:	Artikel-Nr.:	Preis:
213	12	123586	2,27 €

## Fischgabel



Größe/mm:	VE:	Artikel-Nr.:	Preis:
190	12	123515	2,21 €

## Fischmesser



Größe/mm:	VE:	Artikel-Nr.:	Preis:
208	12	123514	2,21 €

## Limonadenlöffel



Größe/mm:	VE:	Artikel-Nr.:	Preis:
215	12	123521	1,89 €

## Butterstreicher\*



Größe/mm:	VE:	Artikel-Nr.:	Preis:
170	12	123588	2,18 €

\*Monoblock / Preise sind Stückpreise und gelten nicht für VE.



- › CNS 18/10
- › poliert
- › rostfrei
- › 3,0 mm Materialstärke

## BESTECKSERIE SELINA



### Menüöffel



Größe/mm:	VE:	Artikel-Nr.:	Preis:
200	12	122001	1,73 €

### Menügabel



Größe/mm:	VE:	Artikel-Nr.:	Preis:
202	12	122002	1,73 €

### Menümesser\*



Größe/mm:	VE:	Artikel-Nr.:	Preis:
225	12	122084	1,94 €

### Steakmesser\*



Größe/mm:	VE:	Artikel-Nr.:	Preis:
222	12	122089	2,14 €

### Kaffeelöffel



Größe/mm:	VE:	Artikel-Nr.:	Preis:
141	12	122010	1,04 €

### Kuchengabel



Größe/mm:	VE:	Artikel-Nr.:	Preis:
150	12	122013	1,04 €

### Moccaöffel



Größe/mm:	VE:	Artikel-Nr.:	Preis:
109	12	122011	0,77 €

### Dessertlöffel



Größe/mm:	VE:	Artikel-Nr.:	Preis:
186	12	122005	1,57 €

### Dessertgabel



Größe/mm:	VE:	Artikel-Nr.:	Preis:
188	12	122006	1,57 €

### Dessertmesser\*



Größe/mm:	VE:	Artikel-Nr.:	Preis:
211	12	122086	1,82 €

### Fischgabel



Größe/mm:	VE:	Artikel-Nr.:	Preis:
179	12	122015	1,74 €

### Fischmesser



Größe/mm:	VE:	Artikel-Nr.:	Preis:
200	12	122014	1,74 €

### Limonadenlöffel



Größe/mm:	VE:	Artikel-Nr.:	Preis:
210	12	122021	1,57 €

### Butterstreicher



Größe/mm:	VE:	Artikel-Nr.:	Preis:
170	12	122088	1,78 €

\*Monoblock / Auf Anfrage erhalten Sie weitere Teile dieser Serie. / Preise sind **Stückpreise** und gelten nicht für VE.

# BESTECKERIE KARINA



› CNS 18/10

› poliert

› rostfrei

› 3,0 mm Materialstärke

› auch mit PVD-Beschichtung erhältlich

## Menüöffel



Größe/mm:	VE:	Artikel-Nr.:	Preis:
195	12	121101	1,44 €

## Menügabel



Größe/mm:	VE:	Artikel-Nr.:	Preis:
194	12	121102	1,44 €
207 New Style	12	121103	1,62 €

## Menümesser\*\*



Größe/mm:	VE:	Artikel-Nr.:	Preis:
209	12	121104	7,02 €

## Menümesser\*



Größe/mm:	VE:	Artikel-Nr.:	Preis:
208	12	121184	1,65 €
224 New Style	12	121187	1,78 €

## Steakmesser\*



Größe/mm:	VE:	Artikel-Nr.:	Preis:
218	12	121189	1,70 €

## Kaffeelöffel



Größe/mm:	VE:	Artikel-Nr.:	Preis:
139	12	121110	0,78 €

## Kuchengabel



Größe/mm:	VE:	Artikel-Nr.:	Preis:
150	12	121113	0,78 €

## Moccalöffel



Größe/mm:	VE:	Artikel-Nr.:	Preis:
108	12	121111	0,72 €

## Dessertlöffel



Größe/mm:	VE:	Artikel-Nr.:	Preis:
178	12	121105	1,36 €

## Dessertgabel



Größe/mm:	VE:	Artikel-Nr.:	Preis:
180	12	121106	1,36 €

## Dessertmesser\*



Größe/mm:	VE:	Artikel-Nr.:	Preis:
195	12	121186	1,60 €

## Fischgabel



Größe/mm:	VE:	Artikel-Nr.:	Preis:
190	12	121115	1,38 €

## Fischmesser



Größe/mm:	VE:	Artikel-Nr.:	Preis:
213	12	121114	1,41 €

## Limonadenlöffel



Größe/mm:	VE:	Artikel-Nr.:	Preis:
220	12	121121	1,30 €

## Butterstreicher



Größe/mm:	VE:	Artikel-Nr.:	Preis:
168	12	121188	1,52 €



\*Monoblock / \*\*Hohlheft / Auf Anfrage erhalten Sie weitere Teile dieser Serie. / Preise sind Stückpreise und gelten nicht für VE.

- › CS 18/0
- › poliert
- › rostfrei
- › 2,5 mm Materialstärke
- › magnetisches Besteck – für automatische Anlagen geeignet

## BESTECKSERIE SARAH



### Menüöffel groß



Größe/mm:	VE:	Artikel-Nr.:	Preis:
213	12	122790	1,09 €

### Menügabel groß



Größe/mm:	VE:	Artikel-Nr.:	Preis:
213	12	122791	1,09 €

### Menümesser\* groß



Größe/mm:	VE:	Artikel-Nr.:	Preis:
237	12	122794	1,79 €

### Menü-/Dessertlöffel lang



Größe/mm:	VE:	Artikel-Nr.:	Preis:
192	12	122701	0,96 €

### Menü-/Dessertgabel lang



Größe/mm:	VE:	Artikel-Nr.:	Preis:
192	12	122702	0,96 €

### Menü-/Dessertmesser\* lang



Größe/mm:	VE:	Artikel-Nr.:	Preis:
220	12	122784	1,65 €

### Steakmesser\*



Größe/mm:	VE:	Artikel-Nr.:	Preis:
238	12	122789	1,89 €

### Kaffeelöffel



Größe/mm:	VE:	Artikel-Nr.:	Preis:
145	12	122710	0,64 €

### Kuchengabel



Größe/mm:	VE:	Artikel-Nr.:	Preis:
150	12	122713	0,66 €

### Moccalöffel



Größe/mm:	VE:	Artikel-Nr.:	Preis:
115	12	122711	0,58 €

### Limonadenlöffel



Größe/mm:	VE:	Artikel-Nr.:	Preis:
214	12	122721	0,90 €

### Suppenlöffel



Größe/mm:	VE:	Artikel-Nr.:	Preis:
192	12	122731	0,96 €

\*Monoblock / Auf Anfrage erhalten Sie weitere Teile dieser Serie. / Preise sind Stückpreise und gelten nicht für VE.

# BESTECKSERIE TM-80



› CS 18/0

› 2,0 mm Materialstärke

› magnetisches Besteck – für automatische Anlagen geeignet



## Menüöffel



Größe/mm:	VE:	Artikel-Nr.:	Preis:
188	12	100901	0,30 €

## Menügabel



Größe/mm:	VE:	Artikel-Nr.:	Preis:
183	12	100902	0,30 €

## Menümesser\*



Größe/mm:	VE:	Artikel-Nr.:	Preis:
203	12	100984	0,62 €

## Kaffeelöffel



Größe/mm:	VE:	Artikel-Nr.:	Preis:
136	12	100910	0,21 €

## Kuchengabel



Größe/mm:	VE:	Artikel-Nr.:	Preis:
141	12	100913	0,22 €

## Moccaöffel



Größe/mm:	VE:	Artikel-Nr.:	Preis:
117	12	100911	0,19 €

## Limonadenlöffel



Größe/mm:	VE:	Artikel-Nr.:	Preis:
189	12	100921	0,29 €

\*Monoblock / Preise sind Stückpreise und gelten nicht für VE.

## BESTECKSERIE KODAI VINTAGE



### Vorspeisen-Löffel

Größe/mm:	VE:	Artikel-Nr.:	Preis:
170	12	14583	1,59 €

### Vorspeisen-Gabel

Größe/mm:	VE:	Artikel-Nr.:	Preis:
163	12	14582	1,59 €

### Vorspeisen-Messer

Größe/mm:	VE:	Artikel-Nr.:	Preis:
183	12	14584	2,29 €

### Moccalöffel

Größe/mm:	VE:	Artikel-Nr.:	Preis:
97	12	14586	1,69 €

### Petit-Löffel

Größe/mm:	VE:	Artikel-Nr.:	Preis:
90/50	12	14588	3,19 €

### Petit-Gabel

Größe/mm:	VE:	Artikel-Nr.:	Preis:
110/40	12	14587	2,99 €

### Buttermesser

Größe/mm:	VE:	Artikel-Nr.:	Preis:
155	12	14585	1,99 €

### Essstäbchen (ABS, schwarz)

Größe/mm:	VE:	Artikel-Nr.:	Preis:
230	6	14600	2,69 €

Preise sind Stückpreise und gelten nicht für VE.



## BESTECKSERIE MICO MIXED COLORS



cent

- › CS 18/0
- › rostfrei
- › mattes Design
- › 3,0 mm Materialstärke
- › **magnetisches Besteck** – für automatische Anlagen geeignet
- › Farben schwarz, kupfer und champagner mit PVD-Beschichtung



### Tafellöffel



Farbe:	Größe/mm:	VE:	Artikel-Nr.:	Preis:
schwarz	200	12	13545	2,59 €
kupfer	200	12	13550	2,59 €
champagner	200	12	13555	2,59 €

### Tafelgabel



Farbe:	Größe/mm:	VE:	Artikel-Nr.:	Preis:
schwarz	200	12	13546	2,59 €
kupfer	200	12	13551	2,59 €
champagner	200	12	13556	2,59 €

### Tafelmesser



Farbe:	Größe/mm:	VE:	Artikel-Nr.:	Preis:
schwarz	221	12	13544	2,99 €
kupfer	221	12	13549	2,99 €
champagner	221	12	13554	2,99 €

### Kaffeelöffel



Farbe:	Größe/mm:	VE:	Artikel-Nr.:	Preis:
schwarz	140	12	13548	1,89 €
kupfer	140	12	13553	1,89 €
champagner	140	12	13558	1,89 €

### Kuchengabel



Farbe:	Größe/mm:	VE:	Artikel-Nr.:	Preis:
schwarz	140	12	13547	1,89 €
kupfer	140	12	13552	1,89 €
champagner	140	12	13557	1,89 €

Preise sind **Stückpreise** und gelten nicht für VE.

# cent

- › CNS 18/10
- › poliert
- › rostfrei
- › 2,5 mm Materialstärke

## BESTECKSERIE PUBLIC



### Menüöffel



Größe/mm:	VE:	Artikel-Nr.:	Preis:
190	12	166901	1,15 €

### Menügabel



Größe/mm:	VE:	Artikel-Nr.:	Preis:
192	12	166902	1,15 €

### Menümesser\*



Größe/mm:	VE:	Artikel-Nr.:	Preis:
210	12	166903	1,30 €

### Kaffeelöffel



Größe/mm:	VE:	Artikel-Nr.:	Preis:
140	12	166907	0,65 €

### Kuchengabel



Größe/mm:	VE:	Artikel-Nr.:	Preis:
150	12	166911	0,69 €

### Moccalöffel



Größe/mm:	VE:	Artikel-Nr.:	Preis:
106	12	12323	0,61 €

### Limonadenlöffel



Größe/mm:	VE:	Artikel-Nr.:	Preis:
181	12	12324	0,93 €

\*Monoblock / Preise sind Stückpreise und gelten nicht für VE.

## BESTECKERIE EVENT

cent



- › CS 18/0
- › poliert
- › rostfrei
- › 2,0 mm Materialstärke
- › magnetisches Besteck – für automatische Anlagen geeignet

### Menüöffel



Größe/mm:	VE:	Artikel-Nr.:	Preis:
190	12	167001	0,67 €

### Menügabel



Größe/mm:	VE:	Artikel-Nr.:	Preis:
190	12	167002	0,67 €

### Menümesser\*



Größe/mm:	VE:	Artikel-Nr.:	Preis:
212	12	167003	0,99 €

### Kaffeelöffel



Größe/mm:	VE:	Artikel-Nr.:	Preis:
140	12	167007	0,50 €

### Kuchengabel



Größe/mm:	VE:	Artikel-Nr.:	Preis:
150	12	167011	0,53 €

\*Monoblock / Preise sind Stückpreise und gelten nicht für VE.

Alle Infos und Besteckkollektionen in CNS 18/10 oder CS 18/0 finden Sie in unserem **Onlineshop** ...





## STEAKBESTECK / PIZZABESTECK



Steakmesser, POM-Griff

Größe/mm:	VE:	Artikel-Nr.:	Preis:
248	12	CBASTKPH	10,85 €



Steakmesser

Modell:	Größe/mm:	VE:	Artikel-Nr.:	Preis:
Hacienda M	225	12	111196	8,40 €
Hacienda XL	245	12	111096	10,74 €



Pizzabesteck

Modell:	Größe/mm:	VE:	Artikel-Nr.:	Preis:
Gabel Montego	205	12	194112	3,33 €
Messer Ventura	228	12	108197	6,00 €
Messer Montego	230	12	194197	6,03 €



Torro Steakbesteck,  
Pakka-Holzgriff hell

Modell:	Größe/mm:	VE:	Artikel-Nr.:	Preis:
Steakmesser	224	12	210089	6,03 €
Steakgabel	213	12	210093	6,56 €



BBQ Steakbesteck,  
Pakka-Holzgriff dunkel

Modell:	Größe/mm:	VE:	Artikel-Nr.:	Preis:
Steakmesser	224	12	210091	6,03 €
Steakgabel	213	12	210092	6,56 €



Julia Steakbesteck

Modell:	Größe/mm:	VE:	Artikel-Nr.:	Preis:
Steakmesser*	240	12	122399	3,89 €
Steakgabel	210	12	122396	3,44 €



Taurus Steakgabel

Größe/mm:	VE:	Artikel-Nr.:	Preis:
212	6	56.0502.6070	12,40 €



Taurus Steakmesser

Größe/mm:	VE:	Artikel-Nr.:	Preis:
256	6	56.0501.6070	14,50 €

\*Monoblock / Preise sind Stückpreise und gelten nicht für VE.

## STEAKBESTECK



Royal Steak Steakmesser,  
ohne Wellenschliff

Größe/mm:	VE:	Artikel-Nr.:	Preis:
225	6	252000B000122	7,52 €



Royal Steak Steakmesser,  
mit Wellenschliff

Größe/mm:	VE:	Artikel-Nr.:	Preis:
225	6	252000B000113	7,52 €



Porterhouse Steakmesser

Größe/mm:	VE:	Artikel-Nr.:	Preis:
230	6	705000B000315	6,78 €



Porterhouse Steakgabel

Größe/mm:	VE:	Artikel-Nr.:	Preis:
210	6	705000B000371	5,09 €



Prime-Rib Steakmesser

Größe/mm:	VE:	Artikel-Nr.:	Preis:
240	6	705500B000315	7,65 €



Tenderloin Steakmesser

Größe/mm:	VE:	Artikel-Nr.:	Preis:
247	6	706000B000315	12,77 €



Varick Steakmesser, Wellenschliff,  
gerundete Klinge, Griff aus Ananasholz

Größe/mm:	VE:	Artikel-Nr.:	Preis:
250	12	5794WP059	4,67 €



Varick Steakmesser, geschliffene Klinge,  
Metallgriff

Größe/mm:	VE:	Artikel-Nr.:	Preis:
240	12	5790WP077	6,54 €



Varick Steakmesser, Wellenschliff,  
gerundete Klinge, Kunststoffgriff

Größe/mm:	VE:	Artikel-Nr.:	Preis:
250	12	5793WP059	3,73 €



Varick Steakmesser, geschliffene Klinge,  
schwarzer Kunststoffgriff

Größe/mm:	VE:	Artikel-Nr.:	Preis:
240	12	5791WP077	8,34 €



Varick Steakmesser, Wellenschliff,  
spitze Klinge, Griff aus Ananasholz

Größe/mm:	VE:	Artikel-Nr.:	Preis:
250	12	5794WP057	4,62 €



Varick Steakmesser, geschliffene Klinge,  
ABS-Griff

Größe/mm:	VE:	Artikel-Nr.:	Preis:
240	12	5792WP056	11,87 €

Preise sind Stückpreise und gelten nicht für VE.

Since 1931  
**Amefa**

Creative Cooking. Delicious Dining.



**steelite**  
INTERNATIONAL



- › CNS 18/10
- › poliert
- › rostfrei
- › 2,5 mm Materialstärke

## KINDERBESTECKSERIE TEDDY BEAR



### Kinderlöffel



Größe/mm:	VE:	Artikel-Nr.:	Preis:
168	6	431000B000550	2,22 €

### Kindergabel



Größe/mm:	VE:	Artikel-Nr.:	Preis:
163	6	431000B000545	2,22 €

### Kindermesser



Größe/mm:	VE:	Artikel-Nr.:	Preis:
183	6	431000B000540	3,76 €

### Kinderteelöffel



Größe/mm:	VE:	Artikel-Nr.:	Preis:
131	6	431000B000551	1,71 €

Diese und weitere Besteckkollektionen finden Sie in unserem **Onlineshop** ...



Preise sind **Stückpreise** und gelten nicht für VE.

## KINDERBESTECKSERIE KARINA KIDS



› CNS 18/10

› poliert

› rostfrei

› 2,5 mm Materialstärke



### Kinderlöffel



Größe/mm:	VE:	Artikel-Nr.:	Preis:
155	12	1211 74	1,28 €

### Kindergabel



Größe/mm:	VE:	Artikel-Nr.:	Preis:
155	12	1211 75	1,28 €

### Kindermesser



Größe/mm:	VE:	Artikel-Nr.:	Preis:
168	12	1211 88	1,52 €

### Kinderteelöffel



Größe/mm:	VE:	Artikel-Nr.:	Preis:
139	12	1211 10	0,78 €

Preise sind **Stückpreise** und gelten nicht für VE.



- › CNS 18/10
- › poliert
- › rostfrei
- › 2,0 mm Materialstärke
- › handicapgeeignet

## BESTECKSERIE INTEGRALE



Durch die Kugelform des Griffs passt sich die Halteposition des Bestecks an die Bedürfnisse des Nutzers perfekt an.



① Die abgeflachte Oberseite des Messers vereinfacht es, beim Schneiden Druck auszuüben.

② Der schlanke Übergang von Kugel zur Laffe ermöglicht die verschiedensten Haltepositionen.

③ Die Handfläche kann die Kugelform geschmeidig umschließen und so in der benötigten Position agieren.



④ Die leichte Rundung der Klinge erlaubt eine Wiegebewegung beim Schneiden.

⑤ Durch den erhöhten Griff wird ein einfaches Aufnehmen des Bestecks von flachen Flächen erreicht.

⑥ Die abgeflachte Unterseite der Kugel erleichtert das Ablegen des Bestecks.



### Messer

Größe/mm:	VE:	Artikel-Nr.:	Preis:
165	12	301000B000305	17,84 €

### Gabel

Größe/mm:	VE:	Artikel-Nr.:	Preis:
144	12	301000B000320	17,84 €

### Löffel

Größe/mm:	VE:	Artikel-Nr.:	Preis:
148	12	301000B000325	17,84 €

Preise sind Stückpreise und gelten nicht für VE.



## VORLEGETEILE



### Buffet Selection

Bezeichnung:	Größe/mm:	VE:	Artikel-Nr.:	Preis:
1 Paté- und Antipasti-Heber	222	1	130904B000243	7,06 €
2 Buffetlöffel, geschlitz	332	1	130904B000244	10,83 €
3 Obst- und Salatlöffel	270	1	130904B000245	10,48 €
4 Risottolöffel	250	1	130904B000248	9,17 €
5 Servierlöffel, schmal	320	1	130904B000250	8,72 €
6 Tortenheber	260	1	130904B000255	9,38 €
7 Braten- und Grillgabel	320	1	130904B000259	10,72 €

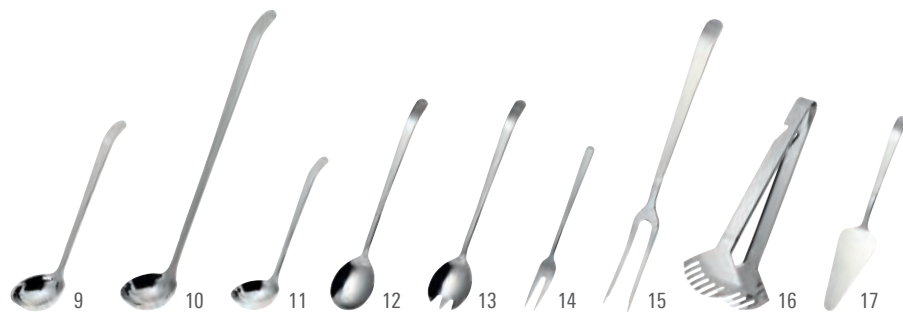

Bezeichnung:	Größe/mm:	VE:	Artikel-Nr.:	Preis:
1 Chafing-Löffel, geschlitz	321	1	129809	6,99 €
2 Chafing-Löffel	321	1	129808	6,89 €
3 Bratenwender	320	1	129807	6,99 €
4 Spaghettilöffel	310	1	129806	10,99 €
5 Portionslöffel	255	1	129817	5,89 €
6 Salatlöffel, groß	305	1	129801	5,99 €
7 Salatgabel, groß	301	1	129802	5,99 €
8 Suppenschöpfer, groß	308	1	129813	10,99 €
9 Portionsschöpfer	270	1	129814	7,99 €
10 Dressinglöffel	340	1	129815	8,99 €
11 Saucenlöffel	215	1	129816	7,89 €
12 Salatlöffel, klein	240	1	129803	4,99 €
13 Salatgabel, klein	238	1	129804	4,99 €
14 Aufschnittgabel	183	1	129812	1,99 €
15 Bratengabel	324	1	129811	6,99 €
16 Servierzange	305	1	129805	12,99 €
17 Tortenheber	262	1	129810	6,49 €



› CNS 18/10

› satiniert

› rostfrei

› 3,4 mm Materialstärke

## cent

› CNS 18/10

› Stiele mattiert

› rostfrei

› mit gebogenen Stielenden



## GLASSERIE THE FIRST



**Cabernet Sauvignon 130**

Inh./l:	ø/mm:	H/mm:	VE:	Artikel-Nr.:	Preis:
0,80	100	280	6	114 851	26,76 €



**Shiraz 22**

Inh./l:	ø/mm:	H/mm:	VE:	Artikel-Nr.:	Preis:
0,65	92	270	6	114 844	26,76 €



**Rioja 1**

Inh./l:	ø/mm:	H/mm:	VE:	Artikel-Nr.:	Preis:
0,70	102	255	6	114 839	26,76 €



**Burgunder 140**

Inh./l:	ø/mm:	H/mm:	VE:	Artikel-Nr.:	Preis:
0,96	122	248	6	114 854	26,76 €



**Beaujolais 150**

Inh./l:	ø/mm:	H/mm:	VE:	Artikel-Nr.:	Preis:
0,85	117	240	6	114 856	26,76 €



**Riesling 2**

Inh./l:	ø/mm:	H/mm:	VE:	Artikel-Nr.:	Preis:
0,43	80	240	6	114 840	26,76 €



**Chardonnay 122**

Inh./l:	ø/mm:	H/mm:	VE:	Artikel-Nr.:	Preis:
0,53	96	232	6	114 850	26,76 €



**Grauburgunder 145**

Inh./l:	ø/mm:	H/mm:	VE:	Artikel-Nr.:	Preis:
0,66	106	217	6	114 855	26,76 €



**Gewürztraminer 132**

Inh./l:	ø/mm:	H/mm:	VE:	Artikel-Nr.:	Preis:
0,41	90	209	6	114 853	26,76 €



**Champagner\* 77**

Inh./l:	ø/mm:	H/mm:	VE:	Artikel-Nr.:	Preis:
0,37	76	270	6	114 848	26,76 €

\*Mit Moussierpunkt / Preise sind Stückpreise und gelten nicht für VE.



### Sekt\* 9

Inh./l:	ø/mm:	H/mm:	VE:	Artikel-Nr.:	Preis:
0,24	66	235	6	114 843	26,76 €



### Sherry 34

Inh./l:	ø/mm:	H/mm:	VE:	Artikel-Nr.:	Preis:
0,22	63	230	6	114 846	26,76 €



### Portwein 4

Inh./l:	ø/mm:	H/mm:	VE:	Artikel-Nr.:	Preis:
0,31	72	217	6	114 842	26,76 €



### Süßwein 3

Inh./l:	ø/mm:	H/mm:	VE:	Artikel-Nr.:	Preis:
0,37	84	200	6	114 841	26,76 €



### Whisky Nosing mit Deckel 177 (Set)

Inh./l:	ø/mm:	H/mm:	VE:	Artikel-Nr.:	Preis/Set:
0,29	78	210	2	118 772	32,68 €



### Cognac 47

Inh./l:	ø/mm:	H/mm:	VE:	Artikel-Nr.:	Preis:
0,37	78	230	6	114 847	26,76 €



### Grappa 155

Inh./l:	ø/mm:	H/mm:	VE:	Artikel-Nr.:	Preis:
0,19	68	230	6	114 857	26,76 €



### Wasser 32

Inh./l:	ø/mm:	H/mm:	VE:	Artikel-Nr.:	Preis:
0,40	80	186	6	114 845	26,76 €



### Weindegustation 0

Inh./l:	ø/mm:	H/mm:	VE:	Artikel-Nr.:	Preis:
0,51	91	242	6	114 838	26,76 €



### Weindegustation schwarz 0 (Set)

Inh./l:	ø/mm:	H/mm:	VE:	Artikel-Nr.:	Preis/Set:
0,51	91	242	2	113 370	37,44 €





# GLASSERIE ENOTECA



**Shiraz 133**

Inh./l:	ø/mm:	H/mm:	VE:	Artikel-Nr.:	Preis:
0,76	99	275	6	112 178	15,45 €



**Rioja 1**

Inh./l:	ø/mm:	H/mm:	VE:	Artikel-Nr.:	Preis:
0,69	98	258	6	109 583	16,50 €



**Chianti 0**

Inh./l:	ø/mm:	H/mm:	VE:	Artikel-Nr.:	Preis:
0,55	92	240	6	109 582	16,05 €



**Burgunder Grand Cru 140**

Inh./l:	ø/mm:	H/mm:	VE:	Artikel-Nr.:	Preis:
0,96	122	240	6	109 600	16,98 €



**Burgunder 150**

Inh./l:	ø/mm:	H/mm:	VE:	Artikel-Nr.:	Preis:
0,75	116	220	6	109 602	16,50 €



**Beaujolais 145**

Inh./l:	ø/mm:	H/mm:	VE:	Artikel-Nr.:	Preis:
0,56	106	205	6	109 601	16,05 €



**Bordeaux Premier Cru 130**

Inh./l:	ø/mm:	H/mm:	VE:	Artikel-Nr.:	Preis:
1,01	110	284	6	109 598	16,98 €



**Sauvignon Blanc 123**

Inh./l:	ø/mm:	H/mm:	VE:	Artikel-Nr.:	Preis:
0,36	76	237	6	112 179	14,55 €



**Chardonnay 122**

Inh./l:	ø/mm:	H/mm:	VE:	Artikel-Nr.:	Preis:
0,42	84	230	6	109 597	16,05 €



**Riesling 2**

Inh./l:	ø/mm:	H/mm:	VE:	Artikel-Nr.:	Preis:
0,32	75	225	6	109 584	15,50 €



**Sauternes 3**

Inh./l:	ø/mm:	H/mm:	VE:	Artikel-Nr.:	Preis:
0,24	69	215	6	109 585	15,50 €



**Rosé 132**

Inh./l:	ø/mm:	H/mm:	VE:	Artikel-Nr.:	Preis:
0,30	72	223	6	109 599	15,50 €



**Premium Schaumweinglas 78 (Set)**

Inh./l:	ø/mm:	H/mm:	VE:	Artikel-Nr.:	Preis/Set:
0,68	107	262	2	121 546	18,48 €



**Champagner\* 77**

Inh./l:	ø/mm:	H/mm:	VE:	Artikel-Nr.:	Preis:
0,31	74	248	6	109 594	16,50 €



**Sekt\* 7**

Inh./l:	ø/mm:	H/mm:	VE:	Artikel-Nr.:	Preis:
0,21	72	265	6	109 586	16,05 €

\*Mit Moussierpunkt / Preise sind Stückpreise und gelten nicht für VE.

*mundgeblasen*



Sektfontaine\* 57

Inh./l:	ø/mm:	H/mm:	VE:	Artikel-Nr.:	Preis:
0,25	87	265	6	109 593	16,05 €



Prosecco\* 9

Inh./l:	ø/mm:	H/mm:	VE:	Artikel-Nr.:	Preis:
0,16	70	255	6	109 587	15,50 €



Aquavit 111

Inh./l:	ø/mm:	H/mm:	VE:	Artikel-Nr.:	Preis:
0,07	62	205	6	109 596	14,52 €



Grappa 155

Inh./l:	ø/mm:	H/mm:	VE:	Artikel-Nr.:	Preis:
0,10	63	202	6	109 603	14,52 €



Martini 86

Inh./l:	ø/mm:	H/mm:	VE:	Artikel-Nr.:	Preis:
0,29	120	200	6	109 595	16,50 €



Sherry 34

Inh./l:	ø/mm:	H/mm:	VE:	Artikel-Nr.:	Preis:
0,16	60	198	6	109 590	14,52 €



Cognac 17

Inh./l:	ø/mm:	H/mm:	VE:	Artikel-Nr.:	Preis:
0,25	68	188	6	109 588	15,50 €



Cognac Magnum 47

Inh./l:	ø/mm:	H/mm:	VE:	Artikel-Nr.:	Preis:
0,88	115	178	6	109 591	16,50 €



Whisky Nosing 171 (Set)

Inh./l:	ø/mm:	H/mm:	VE:	Artikel-Nr.:	Preis/Set:
0,33	77	171	2	118 771	17,65 €

## GLASSERIE PURE



**Bordeauxpokal 130**

Inh./l:	ø/mm:	H/mm:	VE:	Artikel-Nr.:	Preis:
0,68	94	267	6	112 420	4,65 €
0,20 /-/	94	267	6	113 295	5,04 €



**Cabernet 1**

Inh./l:	ø/mm:	H/mm:	VE:	Artikel-Nr.:	Preis:
0,55	92	244	6	112 413	4,65 €
0,20 /-/	92	244	6	112 746	5,04 €



**Burgunderpokal 140**

Inh./l:	ø/mm:	H/mm:	VE:	Artikel-Nr.:	Preis:
0,70	114	234	6	112 421	4,65 €
0,20 /-/	114	234	6	112 296	5,04 €



**Beaujolais 145**

Inh./l:	ø/mm:	H/mm:	VE:	Artikel-Nr.:	Preis:
0,47	98	222	6	112 422	4,65 €
0,20 /-/	98	222	6	113 297	5,04 €



**Sauvignon Blanc 0**

Inh./l:	ø/mm:	H/mm:	VE:	Artikel-Nr.:	Preis:
0,41	84	232	6	112 412	4,65 €
0,20 /-/	84	232	6	112 778	5,04 €



**Riesling 2**

Inh./l:	ø/mm:	H/mm:	VE:	Artikel-Nr.:	Preis:
0,30	76	220	6	112 414	4,25 €
0,10 /-/	76	220	6	112 860	4,65 €



**Sekt\* 7**

Inh./l:	ø/mm:	H/mm:	VE:	Artikel-Nr.:	Preis:
0,22	72	252	6	112 415	4,25 €
0,10 /-/	72	252	6	112 747	4,65 €



**Champagner\* 77**

Inh./l:	ø/mm:	H/mm:	VE:	Artikel-Nr.:	Preis:
0,30	72	234	6	112 418	4,65 €
0,10 /-/	72	234	6	112 876	5,04 €



\*Mit Moussierpunkt / Preise sind Stückpreise und gelten nicht für VE.



**Martini 86**

Inh./l:	ø/mm:	H/mm:	VE:	Artikel-Nr.:	Preis:
0,37	114	180	6	113 755	5,02 €



**Cognac 47**

Inh./l:	ø/mm:	H/mm:	VE:	Artikel-Nr.:	Preis:
0,63	112	171	6	113 756	4,65 €



**Wasser 32**

Inh./l:	ø/mm:	H/mm:	VE:	Artikel-Nr.:	Preis:
0,45	84	177	6	112 842	4,46 €
0,20 /-/	84	177	6	113 290	4,85 €



**Longdrink 79**

Inh./l:	ø/mm:	H/mm:	VE:	Artikel-Nr.:	Preis:
0,56	80	165	6	112 419	3,87 €
0,20 /-/	80	165	6	113 338	4,26 €
0,30 /-/	80	165	6	113 294	4,26 €



**Becher 42**

Inh./l:	ø/mm:	H/mm:	VE:	Artikel-Nr.:	Preis:
0,36	70	144	6	113 771	3,74 €



**Averna 15**

Inh./l:	ø/mm:	H/mm:	VE:	Artikel-Nr.:	Preis:
0,25	60	140	6	112 841	3,39 €



**Shot 35**

Inh./l:	ø/mm:	H/mm:	VE:	Artikel-Nr.:	Preis:
0,09	47	95	6	112 843	3,39 €



**Whisky groß 60**

Inh./l:	ø/mm:	H/mm:	VE:	Artikel-Nr.:	Preis:
0,39	96	90	6	112 417	3,87 €



**Whisky klein 89**

Inh./l:	ø/mm:	H/mm:	VE:	Artikel-Nr.:	Preis:
0,31	89	83	6	112 844	3,74 €



## GLASSERIE VERVINO



Bordeauxpokal 130

Inh./l:	ø/mm:	H/mm:	VE:	Artikel-Nr.:	Preis:	
0,74	100	245	6	121 408	5,98 €	
0,20	-/-	100	245	6	121 704	6,37 €



Burgunderpokal 140

Inh./l:	ø/mm:	H/mm:	VE:	Artikel-Nr.:	Preis:
0,96	120	236	6	121 409	5,98 €



Riesling\* 0

Inh./l:	ø/mm:	H/mm:	VE:	Artikel-Nr.:	Preis:	
0,41	80	225	6	121 404	5,98 €	
0,20	-/-	80	225	6	121 700	6,37 €

SCHOTT  
**ZWIESEL**

Tritan® protect



Chardonnay\* 1

Inh./l:	ø/mm:	H/mm:	VE:	Artikel-Nr.:	Preis:	
0,49	84	238	6	121 405	5,98 €	
0,20	-/-	84	238	6	121 701	6,37 €



Süßwein 3

Inh./l:	ø/mm:	H/mm:	VE:	Artikel-Nr.:	Preis:	
0,29	72	212	6	121 406	5,98 €	
0,10	-/-	72	212	6	121 702	6,37 €



Allround\* 145

Inh./l:	ø/mm:	H/mm:	VE:	Artikel-Nr.:	Preis:	
0,69	105	230	6	121 413	5,98 €	
0,20	-/-	105	230	6	121 705	6,37 €



Champagner\* 77

Inh./l:	ø/mm:	H/mm:	VE:	Artikel-Nr.:	Preis:	
0,35	72	230	6	121 407	5,98 €	
0,10	-/-	72	230	6	121 703	6,37 €



Allround\* 42

Inh./l:	ø/mm:	H/mm:	VE:	Artikel-Nr.:	Preis:
0,49	87	115	6	121 410	3,98 €



Wasser\* 60

Inh./l:	ø/mm:	H/mm:	VE:	Artikel-Nr.:	Preis:
0,40	91	90	6	121 411	3,98 €

\*Mit Moussierpunkt / Preise sind Stückpreise und gelten nicht für VE.





## GLASSERIE SENSА



Bordeaux 130

Inh./l:	ø/mm:	H/mm:	VE:	Artikel-Nr.:	Preis:
0,66	94	243	6	120 593	4,22 €
0,20 /-/	94	243	6	120 594	4,61 €



Burgunder 140

Inh./l:	ø/mm:	H/mm:	VE:	Artikel-Nr.:	Preis:
0,71	105	230	6	120 595	4,22 €
0,20 /-/	105	230	6	120 596	4,61 €



Rotwein 1

Inh./l:	ø/mm:	H/mm:	VE:	Artikel-Nr.:	Preis:
0,54	88	236	6	120 586	4,22 €
0,20 /-/	88	236	6	120 587	4,61 €

SCHOTT  
**ZWIESEL**

Tritan® protect



Riesling 2

Inh./l:	ø/mm:	H/mm:	VE:	Artikel-Nr.:	Preis:
0,36	76	222	6	120 588	4,22 €
0,10 /-/	76	222	6	120 589	4,61 €



Champagner\* 77

Inh./l:	ø/mm:	H/mm:	VE:	Artikel-Nr.:	Preis:
0,39	72	240	6	120 591	4,22 €
0,10 /-/	72	240	6	120 592	4,61 €



Wasser 42

Inh./l:	ø/mm:	H/mm:	VE:	Artikel-Nr.:	Preis:
0,50	84	120	6	120 590	4,22 €



## GLASSERIE PRIZMA



Rotwein 1

Inh./l:	ø/mm:	H/mm:	VE:	Artikel-Nr.:	Preis:
0,61	94	243	6	121 568	4,98 €



Bordeaux 22

Inh./l:	ø/mm:	H/mm:	VE:	Artikel-Nr.:	Preis:
0,56	90	242	6	121 570	4,98 €



Weißwein 2

Inh./l:	ø/mm:	H/mm:	VE:	Artikel-Nr.:	Preis:
0,30	74	218	6	121 569	4,98 €



Champagner\* 7

Inh./l:	ø/mm:	H/mm:	VE:	Artikel-Nr.:	Preis:
0,29	74	240	6	121 571	4,98 €



Allround 42

Inh./l:	ø/mm:	H/mm:	VE:	Artikel-Nr.:	Preis:
0,37	81	104	6	121 572	3,98 €

\*Mit Moussierpunkt / Preise sind Stückpreise und gelten nicht für VE.

SCHOTT  
**ZWIESEL**

Tritan® protect



## GLASSERIE FINE



Bordeauxpokal 130

Inh./l:	ø/mm:	H/mm:	VE:	Artikel-Nr.:	Preis:
0,66	97	243	6	113 767	3,53 €
0,20 /-/	97	243	6	113 860	3,92 €



Rotwein 1

Inh./l:	ø/mm:	H/mm:	VE:	Artikel-Nr.:	Preis:
0,49	89	228	6	113 759	3,53 €
0,20 /-/	89	228	6	113 852	3,92 €



Burgunderpokal 140

Inh./l:	ø/mm:	H/mm:	VE:	Artikel-Nr.:	Preis:
0,66	106	221	6	113 769	3,53 €
0,20 /-/	106	221	6	113 864	3,92 €



Weißwein 0

Inh./l:	ø/mm:	H/mm:	VE:	Artikel-Nr.:	Preis:
0,37	81	217	6	113 758	3,53 €
0,10 /-/	81	217	6	113 850	3,92 €
0,20 /-/	81	217	6	113 851	3,92 €



Sekt\* 7

Inh./l:	ø/mm:	H/mm:	VE:	Artikel-Nr.:	Preis:
0,24	72	228	6	113 761	3,53 €
0,10 /-/	72	228	6	113 854	3,92 €



Weinbrand 17

Inh./l:	ø/mm:	H/mm:	VE:	Artikel-Nr.:	Preis:
0,30	77	197	6	113 762	3,53 €



Eau de Vie 155

Inh./l:	ø/mm:	H/mm:	VE:	Artikel-Nr.:	Preis:
0,18	68	197	6	113 770	3,53 €

\*Mit Moussierpunkt / Preise sind Stückpreise und gelten nicht für VE.

## GLASSERIE FINESSE



Bordeaux 130

Inh./l:	ø/mm:	H/mm:	VE:	Artikel-Nr.:	Preis:
0,63	98	261	6	118 608	4,45 €
0,20 /-/	98	261	6	118 684	4,84 €



Rotwein 1

Inh./l:	ø/mm:	H/mm:	VE:	Artikel-Nr.:	Preis:
0,44	88	244	6	118 603	4,45 €
0,20 /-/	88	244	6	118 681	4,84 €



Burgunder 140

Inh./l:	ø/mm:	H/mm:	VE:	Artikel-Nr.:	Preis:
0,66	108	233	6	118 609	4,45 €
0,20 /-/	108	233	6	118 686	4,84 €



Chardonnay 0

Inh./l:	ø/mm:	H/mm:	VE:	Artikel-Nr.:	Preis:
0,39	85	229	6	118 602	4,45 €
0,10 /-/	85	229	6	118 680	4,84 €



Riesling 2

Inh./l:	ø/mm:	H/mm:	VE:	Artikel-Nr.:	Preis:
0,32	80	222	6	118 604	4,45 €
0,10 /-/	80	222	6	118 682	4,84 €



Sekt / Champagner\* 77

Inh./l:	ø/mm:	H/mm:	VE:	Artikel-Nr.:	Preis:
0,30	75	238	6	118 607	4,45 €
0,10 /-/	75	238	6	118 683	4,84 €



Wasser\* 32

Inh./l:	ø/mm:	H/mm:	VE:	Artikel-Nr.:	Preis:
0,39	87	181	6	118 605	4,45 €

\*Mit Moussierpunkt / Preise sind Stückpreise und gelten nicht für VE.

SCHOTT  
**ZWIESEL**

Tritan® protect



Der Schliff SOLEIL gleicht einem filigranen Strahlenkranz und schafft ein ausgesprochen spannendes Lichtspiel im Glas.

Diese und weitere Schott Zwiesel Kollektionen finden Sie in unserem Onlineshop ... 

## GLASSERIE VIÑA



Wasser / Rotwein 1

Inh./l:	ø/mm:	H/mm:	VE:	Artikel-Nr.:	Preis:
0,53	88	227	6	110 459	4,10 €
0,20 /-/	88	227	6	110 501	4,49 €
0,25 /-/	88	227	6	110 506	4,49 €



Bordeauxpokal 130

Inh./l:	ø/mm:	H/mm:	VE:	Artikel-Nr.:	Preis:
0,64	93	225	6	110 496	4,10 €
0,20 /-/	93	225	6	110 509	4,49 €



Burgunderpokal 140

Inh./l:	ø/mm:	H/mm:	VE:	Artikel-Nr.:	Preis:
0,75	111	221	6	110 499	4,10 €
0,20 /-/	111	221	6	110 511	4,49 €



Burgunder 0

Inh./l:	ø/mm:	H/mm:	VE:	Artikel-Nr.:	Preis:
0,42	82	217	6	110 458	4,10 €
0,20 /-/	82	217	6	110 500	4,49 €



Beaujolais 145

Inh./l:	ø/mm:	H/mm:	VE:	Artikel-Nr.:	Preis:
0,54	101	204	6	116 506	4,10 €
0,20 /-/	101	204	6	116 564	4,49 €



Weißwein 2

Inh./l:	ø/mm:	H/mm:	VE:	Artikel-Nr.:	Preis:
0,29	73	203	6	110 485	3,93 €
0,10 /-/	73	203	6	110 507	4,33 €



Sekt\* 7

Inh./l:	ø/mm:	H/mm:	VE:	Artikel-Nr.:	Preis:
0,23	70	225	6	110 488	4,10 €
0,10 /-/	70	225	6	110 508	4,49 €



Champagner\* 77

Inh./l:	ø/mm:	H/mm:	VE:	Artikel-Nr.:	Preis:
0,27	70	212	6	111 718	4,10 €
0,10 /-/	70	212	6	111 719	4,49 €



Universalbecher 79

Inh./l:	ø/mm:	H/mm:	VE:	Artikel-Nr.:	Preis:
0,55	90	127	6	114 674	3,46 €



Weinbecher 60

Inh./l:	ø/mm:	H/mm:	VE:	Artikel-Nr.:	Preis:
0,59	105	101	6	114 672	3,46 €

\*Mit Moussierpunkt / Preise sind Stückpreise und gelten nicht für VE.

SCHOTT  
ZWIESEL

Tritan® protect

# GLASSERIE CLASSICO

SCHOTT  
**ZWIESEL**



**Bordeauxpokal 130**

Inh./l:	ø/mm:	H/mm:	VE:	Artikel-Nr.:	Preis:
0,65	95	250	6	106 226	3,32 €



**Wasser / Rotwein 1**

Inh./l:	ø/mm:	H/mm:	VE:	Artikel-Nr.:	Preis:
0,55	90	240	6	106 220	3,32 €
0,20 /-/	90	240	6	106 919	3,71 €
0,25 /-/	90	240	6	106 238	3,71 €



**Burgunderpokal 140**

Inh./l:	ø/mm:	H/mm:	VE:	Artikel-Nr.:	Preis:
0,81	116	230	6	106 227	3,32 €



**Burgunder 0**

Inh./l:	ø/mm:	H/mm:	VE:	Artikel-Nr.:	Preis:
0,41	82	225	6	106 219	3,32 €
0,20 /-/	82	225	6	106 237	3,71 €



**Weißwein 2**

Inh./l:	ø/mm:	H/mm:	VE:	Artikel-Nr.:	Preis:
0,31	75	210	6	106 221	2,81 €
0,10 /-/	75	210	6	109 049	3,20 €



**Wein 3**

Inh./l:	ø/mm:	H/mm:	VE:	Artikel-Nr.:	Preis:
0,22	67	192	6	106 222	2,81 €
0,10 /-/	67	192	6	106 239	3,20 €



**Sekt / Champagner\* 7**

Inh./l:	ø/mm:	H/mm:	VE:	Artikel-Nr.:	Preis:
0,21	70	242	6	106 223	3,32 €
0,10 /-/	70	242	6	106 240	3,71 €



**Biertulpe 0,3**

Inh./l:	ø/mm:	H/mm:	VE:	Artikel-Nr.:	Preis:
0,38	75	187	6	106 296	2,81 €
0,30 /-/	75	187	6	106 315	3,20 €



**Martini 86**

Inh./l:	ø/mm:	H/mm:	VE:	Artikel-Nr.:	Preis:
0,27	117	179	6	109 398	3,32 €



**Grappa 155**

Inh./l:	ø/mm:	H/mm:	VE:	Artikel-Nr.:	Preis:
0,10	58	174	6	106 225	2,81 €

\*Mit Moussierpunkt / Preise sind Stückpreise und gelten nicht für VE.



## GLASSERIE MONDIAL



Wasser / Rotwein 1

Inh./l:	ø/mm:	H/mm:	VE:	Artikel-Nr.:	Preis:
0,45	88	205	6	174 487	3,00 €
0,20 /-/	88	205	6	174 490	3,39 €
0,25 /-/	88	205	6	174 506	3,39 €



Burgunder 0

Inh./l:	ø/mm:	H/mm:	VE:	Artikel-Nr.:	Preis:
0,34	81	197	6	133 903	2,81 €
0,20 /-/	81	197	6	158 655	3,20 €
0,25 /-/	81	197	6	152 336	3,20 €



Burgunderpokal 140

Inh./l:	ø/mm:	H/mm:	VE:	Artikel-Nr.:	Preis:
0,61	107	195	6	172 927	3,41 €



Weißwein 2

Inh./l:	ø/mm:	H/mm:	VE:	Artikel-Nr.:	Preis:
0,27	75	187	6	133 920	2,58 €
0,10 /-/	75	187	6	143 114	2,97 €
0,20 /-/	75	187	6	138 078	2,97 €



Wein 3

Inh./l:	ø/mm:	H/mm:	VE:	Artikel-Nr.:	Preis:
0,20	72	180	6	167 703	2,53 €
0,10 /-/	72	180	6	169 263	2,93 €



Sekt / Champagner 7

Inh./l:	ø/mm:	H/mm:	VE:	Artikel-Nr.:	Preis:
0,21	72	210	6	133 934	2,81 €
0,10 /-/	72	210	6	132 599	3,20 €



Martini 86

Inh./l:	ø/mm:	H/mm:	VE:	Artikel-Nr.:	Preis:
0,28	104	170	6	185 534	3,41 €



Biertulpe 0,3

Inh./l:	ø/mm:	H/mm:	VE:	Artikel-Nr.:	Preis:
0,41	76	170	6	133 951	2,84 €
0,30 /-/	76	170	6	158 686	3,23 €



Cognac 47

Inh./l:	ø/mm:	H/mm:	VE:	Artikel-Nr.:	Preis:
0,54	101	147	6	133 948	2,81 €



Likör 5

Inh./l:	ø/mm:	H/mm:	VE:	Artikel-Nr.:	Preis:
0,07	52	132	6	138 260	2,50 €

Preise sind Stückpreise und gelten nicht für VE.

# GLASSERIE TASTE

SCHOTT  
**ZWIESEL**

Tritan® protect



**Bordeauxpokal 130**

Inh./l:	ø/mm:	H/mm:	VE:	Artikel-Nr.:	Preis:
0,66	96	237	6	115 672	3,08 €



**Burgunderpokal 140**

Inh./l:	ø/mm:	H/mm:	VE:	Artikel-Nr.:	Preis:
0,79	111	227	6	115 673	3,08 €



**Rotwein 1**

Inh./l:	ø/mm:	H/mm:	VE:	Artikel-Nr.:	Preis:
0,50	87	225	6	115 671	3,08 €



**Weißwein 0**

Inh./l:	ø/mm:	H/mm:	VE:	Artikel-Nr.:	Preis:
0,36	79	211	6	115 670	3,08 €



**Sekt / Champagner\* 7**

Inh./l:	ø/mm:	H/mm:	VE:	Artikel-Nr.:	Preis:
0,28	70	231	6	115 674	3,08 €



\*Mit Moussierpunkt / Preise sind Stückpreise und gelten nicht für VE.

## GLASSERIE BANQUET



Bordeaux 130

Inh./l:	ø/mm:	H/mm:	VE:	Artikel-Nr.:	Preis:
0,60	93	223	6	121 596	1,95 €
0,20 /-/	93	223	6	121 767	2,34 €



Rotwein 1

Inh./l:	ø/mm:	H/mm:	VE:	Artikel-Nr.:	Preis:
0,48	86	213	6	121 592	1,95 €
0,20 /-/	86	213	6	121 764	2,34 €



Burgunder 140

Inh./l:	ø/mm:	H/mm:	VE:	Artikel-Nr.:	Preis:
0,63	101	210	6	121 590	1,95 €
0,20 /-/	101	210	6	121 762	2,34 €



Chardonnay 0

Inh./l:	ø/mm:	H/mm:	VE:	Artikel-Nr.:	Preis:
0,37	80	200	6	121 591	1,95 €
0,10 /-/	80	200	6	121 763	2,34 €



Weißwein 2

Inh./l:	ø/mm:	H/mm:	VE:	Artikel-Nr.:	Preis:
0,30	75	182	6	121 593	1,95 €
0,10 /-/	75	182	6	121 765	2,34 €



Sekt\* 7

Inh./l:	ø/mm:	H/mm:	VE:	Artikel-Nr.:	Preis:
0,21	70	221	6	121 594	1,95 €
0,10 /-/	70	221	6	121 766	2,34 €



Wasser 32

Inh./l:	ø/mm:	H/mm:	VE:	Artikel-Nr.:	Preis:
0,25	69	138	6	121 595	1,95 €



Longdrink 79

Inh./l:	ø/mm:	H/mm:	VE:	Artikel-Nr.:	Preis:
0,54	78	156	6	128 089	2,69 €



\*Mit Moussierpunkt / Preise sind Stückpreise und gelten nicht für VE.





### Bierbecher 42

Inh./l:	ø/mm:	H/mm:	VE:	Artikel-Nr.:	Preis:
0,43	72	142	6	974 258	2,41 €



### Bierbecher 14

Inh./l:	ø/mm:	H/mm:	VE:	Artikel-Nr.:	Preis:
0,33	69	120	6	974 244	2,26 €



### Whisky 60

Inh./l:	ø/mm:	H/mm:	VE:	Artikel-Nr.:	Preis:
0,40	95	85	6	128 075	2,72 €



### Becher 330

Inh./l:	ø/mm:	H/mm:	VE:	Artikel-Nr.:	Preis:
0,34	86	83	6	978 483	2,69 €



### Cocktail 89

Inh./l:	ø/mm:	H/mm:	VE:	Artikel-Nr.:	Preis:
0,26	81	74	6	974 261	2,26 €



### Schnaps 35

Inh./l:	ø/mm:	H/mm:	VE:	Artikel-Nr.:	Preis:
0,08	47	63	6	128 092	2,05 €



**GLAS WILLSBERGER ANNIVERSARY**



**Burgunderglas**

Inh./l:	ø/mm:	H/mm:	VE:	Artikel-Nr.:	Preis:
0,73	120	238	12	1418000	4,95 €



**Bordeauxglas**

Inh./l:	ø/mm:	H/mm:	VE:	Artikel-Nr.:	Preis:
0,64	100	238	12	1418035	4,95 €



**Rotweinglas**

Inh./l:	ø/mm:	H/mm:	VE:	Artikel-Nr.:	Preis:
0,51	89	238	12	1418001	4,95 €



**Weißweinglas**

Inh./l:	ø/mm:	H/mm:	VE:	Artikel-Nr.:	Preis:
0,37	79	238	12	1418002	4,95 €



**Champagnerglas**

Inh./l:	ø/mm:	H/mm:	VE:	Artikel-Nr.:	Preis:
0,24	69	238	12	1418029	4,95 €



**Whisky**

Inh./l:	ø/mm:	H/mm:	VE:	Artikel-Nr.:	Preis:
0,37	98	135	12	1418015	4,95 €



**Cocktail / Martini**

Inh./l:	ø/mm:	H/mm:	VE:	Artikel-Nr.:	Preis:
0,26	112	210	12	1418025	4,95 €



**Digestif**

Inh./l:	ø/mm:	H/mm:	VE:	Artikel-Nr.:	Preis:
0,19	74	210	12	1418026	4,95 €

Preise sind Stückpreise und gelten nicht für VE.

**GLASSERIE HYBRID**



**Burgunderglas**

Inh./l:	ø/mm:	H/mm:	VE:	Artikel-Nr.:	Preis:
0,84	122	240	12	4328000	3,95 €



**Bordeauxglas**

Inh./l:	ø/mm:	H/mm:	VE:	Artikel-Nr.:	Preis:
0,68	105	240	12	4328035	3,95 €



**Rotweinglas**

Inh./l:	ø/mm:	H/mm:	VE:	Artikel-Nr.:	Preis:
0,55	88	240	12	4328032	3,95 €



**Weißweinglas**

Inh./l:	ø/mm:	H/mm:	VE:	Artikel-Nr.:	Preis:
0,38	80	240	12	4328001	3,95 €



**Champagnerglas**

Inh./l:	ø/mm:	H/mm:	VE:	Artikel-Nr.:	Preis:
0,28	70	240	12	4328029	3,95 €

**GLASSERIE SPIEGELAU LIFESTYLE**



**Rotweinglas**

Inh./l:	ø/mm:	H/mm:	VE:	Artikel-Nr.:	Preis:
0,63	96	225	12	4458001	2,95 €
0,20 /-/	96	225	12	4458201	3,25 €



**Weißweinglas**

Inh./l:	ø/mm:	H/mm:	VE:	Artikel-Nr.:	Preis:
0,44	85	222	12	4458002	2,95 €



**Champagnerglas**

Inh./l:	ø/mm:	H/mm:	VE:	Artikel-Nr.:	Preis:
0,31	75	223	12	4458029	2,95 €
0,10 /-/	75	223	12	4458129	3,25 €



**Longdrink**

Inh./l:	ø/mm:	H/mm:	VE:	Artikel-Nr.:	Preis:
0,51	83	130	12	4458009	2,85 €



**Becher**

Inh./l:	ø/mm:	H/mm:	VE:	Artikel-Nr.:	Preis:
0,34	83	90	12	4458015	2,85 €

Preise sind **Stückpreise** und gelten nicht für VE.

**GLASSERIE OSLO**



**Burgunderglas**

Inh./l:	ø/mm:	H/mm:	VE:	Artikel-Nr.:	Preis:
0,63	102	200	12	4208000	2,95 €



**Bordeauxglas**

Inh./l:	ø/mm:	H/mm:	VE:	Artikel-Nr.:	Preis:
0,59	93	210	12	4208035	2,95 €



**Rotweinglas**

Inh./l:	ø/mm:	H/mm:	VE:	Artikel-Nr.:	Preis:
0,45	84	200	12	4208001	2,95 €
0,10 + 0,20	-/- 84	200	12	4208801	3,30 €



**Weißweinglas**

Inh./l:	ø/mm:	H/mm:	VE:	Artikel-Nr.:	Preis:
0,37	78	190	12	4208002	2,95 €
0,10 + 0,20	-/- 78	190	12	4208802	3,30 €



**Champagnerglas**

Inh./l:	ø/mm:	H/mm:	VE:	Artikel-Nr.:	Preis:
0,24	66	240	12	4208029	2,95 €
0,10	-/-	66	240	4208129	3,15 €



**Wasserbecher**

Inh./l:	ø/mm:	H/mm:	VE:	Artikel-Nr.:	Preis:
0,45	90	114	12	4208014	2,95 €

**Feiner durch Präzisionslaser  
Bearbeiteter Mundrand:**

Elegante Form, geschmeidige Oberfläche, angenehmes Trinkgefühl, fein geschliffener Mundrand garantiert, sensorische Perfektion

**Kelch:**

Standard Doppeleichung CE  $-/- 0,11 + 0,21$ , perfekte Gläserwahl für einfachste Gläserlogistik, multifunktional verwendbar mit Füllvolumen 0,1 l und 0,2 l, optisch ideales Füllvolumen

**Übergang:**

Gezogener, maschinell gefertigter Stiel erinnert an handwerklich gefertigte Gläser, garantiert durch einheitliche Fertigung höchste Stabilität, ideale Kombination von Eleganz und Bruchstabilität

**Stiel:**

Mittlere Arbeitshöhe durch kurze Stiele erleichtert den täglichen Einsatz in hochfrequentierten Gastronomiebetrieben, platzsparend für Regal- und Rack-Systeme

**Boden:**

Perfekte Balance durch extra verstärkte Bodenplatte, erhöhte Standfestigkeit beim Servieren und auf dem Tisch, gesteigerte Robustheit für Außen- und Eventgastronomie, tiefer Schwerpunkt erleichtert den Service für ungelernete Mitarbeiter, höhere Wertigkeit durch leicht erhöhtes Gewicht



Preise sind Stückpreise und gelten nicht für VE.

**GLASSERIE STYLE**



**Burgunderglas**

Inh./l:	ø/mm:	H/mm:	VE:	Artikel-Nr.:	Preis:
0,64	107	225	12	4678000	2,05 €



**Rotwein / Wasser**

Inh./l:	ø/mm:	H/mm:	VE:	Artikel-Nr.:	Preis:
0,63	96	225	12	4678001	2,05 €
0,20 /-/	96	225	12	4678201	2,35 €



**Weißweinglas**

Inh./l:	ø/mm:	H/mm:	VE:	Artikel-Nr.:	Preis:
0,44	85	222	12	4678002	2,05 €
0,20 /-/	85	222	12	4678202	2,35 €



**Champagnerflöte**

Inh./l:	ø/mm:	H/mm:	VE:	Artikel-Nr.:	Preis:
0,24	60	225	12	4678007	2,05 €
0,10 /-/	60	225	12	4678107	2,35 €



**Champagnerglas**

Inh./l:	ø/mm:	H/mm:	VE:	Artikel-Nr.:	Preis:
0,31	75	223	12	4678029	2,05 €
0,10 /-/	75	223	12	4678129	2,35 €



**GLASSERIE WINELOVERS**



**Bordeauxglas**

Inh./l:	ø/mm:	H/mm:	VE:	Artikel-Nr.:	Preis:
0,58	92	226	12	4098035	1,79 €
0,20 /-/	92	226	12	4098235	1,99 €



**Rotweinglas**

Inh./l:	ø/mm:	H/mm:	VE:	Artikel-Nr.:	Preis:
0,46	86	217	12	4098001	1,79 €
0,20 /-/	86	217	12	4098201	1,99 €
0,10+0,20 /-/	86	217	12	4098801	2,25 €



**Weißweinglas**

Inh./l:	ø/mm:	H/mm:	VE:	Artikel-Nr.:	Preis:
0,38	80	209	12	4098002	1,79 €
0,20 /-/	80	209	12	4098202	1,99 €



**Champagnerflöte**

Inh./l:	ø/mm:	H/mm:	VE:	Artikel-Nr.:	Preis:
0,19	53	219	12	4098007	1,79 €
0,10 /-/	53	219	12	4098107	1,99 €



Preise sind **Stückpreise** und gelten nicht für VE.



## GLASSERIE REVEAL'UP



Weinkelch

Inh./l:	ø/mm:	H/mm:	VE:	Artikel-Nr.:	Preis:
0,55	110	234	6	ARCJ9014	5,01 €



Weinkelch

Inh./l:	ø/mm:	H/mm:	VE:	Artikel-Nr.:	Preis:
0,45	104	220	6	ARCJ8742	5,01 €



Weinkelch

Inh./l:	ø/mm:	H/mm:	VE:	Artikel-Nr.:	Preis:
0,50	97	245	6	ARCN1738	5,01 €
0,20 /-/	97	245	6	ARCN1738F	5,90 €



Weinkelch

Inh./l:	ø/mm:	H/mm:	VE:	Artikel-Nr.:	Preis:
0,40	91	230	6	ARCJ8743	4,89 €
0,20 /-/	91	230	6	ARCJ8743F	5,76 €



Weinkelch

Inh./l:	ø/mm:	H/mm:	VE:	Artikel-Nr.:	Preis:
0,30	83	217	6	ARCJ8908	4,76 €
0,20 /-/	83	217	6	ARCJ8908F	5,63 €



Sektkelch\*

Inh./l:	ø/mm:	H/mm:	VE:	Artikel-Nr.:	Preis:
0,21	70	245	6	ARCJ8907	4,76 €
0,10 /-/	70	245	6	ARCJ8907F	5,63 €

## GLASSERIE OPEN UP



Weinkelch Tannic

Inh./l:	ø/mm:	H/mm:	VE:	Artikel-Nr.:	Preis:
0,55	107	233	6	ARCU1013	4,89 €



Weinkelch Soft

Inh./l:	ø/mm:	H/mm:	VE:	Artikel-Nr.:	Preis:
0,47	103	228	6	ARCU1012	4,62 €



Weinkelch Universal Tasting

Inh./l:	ø/mm:	H/mm:	VE:	Artikel-Nr.:	Preis:
0,40	90	231	6	ARCU1011	4,62 €



Weinkelch Round

Inh./l:	ø/mm:	H/mm:	VE:	Artikel-Nr.:	Preis:
0,37	96	211	6	ARCU1010	4,62 €



Weinkelch Pro Tasting

Inh./l:	ø/mm:	H/mm:	VE:	Artikel-Nr.:	Preis:
0,32	87	180	6	ARCU1008	3,96 €



Sektkelch Effervescent\*

Inh./l:	ø/mm:	H/mm:	VE:	Artikel-Nr.:	Preis:
0,20	74	234	6	ARCU1051	4,62 €

\*Mit Moussierpunkt / Preise sind Stückpreise und gelten nicht für VE.

# GLASSERIE SUBLYM



Ballon Weinkelch

Inh./l:	ø/mm:	H/mm:	VE:	Artikel-Nr.:	Preis:
0,45	100	198	6	ARCN4743	2,78 €



Ballon Weinkelch

Inh./l:	ø/mm:	H/mm:	VE:	Artikel-Nr.:	Preis:
0,60	112	229	6	ARCN4742	3,20 €



Weinkelch

Inh./l:	ø/mm:	H/mm:	VE:	Artikel-Nr.:	Preis:
0,25	72	207	6	ARCL2609	2,61 €
0,10 + 0,20	/-/ 72	207	6	ARCL4274	2,79 €



Weinkelch

Inh./l:	ø/mm:	H/mm:	VE:	Artikel-Nr.:	Preis:
0,35	80	230	6	ARCL2761	2,75 €
0,10 + 0,20	/-/ 80	230	6	ARCL6892	2,90 €
0,20	/-/ 80	230	6	ARCL4276	2,82 €



Weinkelch

Inh./l:	ø/mm:	H/mm:	VE:	Artikel-Nr.:	Preis:
0,45	87	250	6	ARCN1739	2,75 €
0,10 + 0,20	/-/ 87	250	6	ARCL6791	2,90 €
0,20	/-/ 87	250	6	ARCL4277	2,82 €



Weinkelch

Inh./l:	ø/mm:	H/mm:	VE:	Artikel-Nr.:	Preis:
0,55	92	260	6	ARCN1744	2,90 €
0,20	/-/ 92	260	6	ARCL4275	2,99 €



Sektkelch\*

Inh./l:	ø/mm:	H/mm:	VE:	Artikel-Nr.:	Preis:
0,21	60	240	6	ARCL2762	2,75 €
0,10	/-/ 60	240	6	ARCL4273	2,82 €



Cognacschwenker

Inh./l:	ø/mm:	H/mm:	VE:	Artikel-Nr.:	Preis:
0,45	103	154	6	ARCN5500	3,03 €



Allzweckkelch

Inh./l:	ø/mm:	H/mm:	VE:	Artikel-Nr.:	Preis:
0,35	80	177	6	ARCN5368	2,78 €

\*Mit Moussierpunkt / Preise sind Stückpreise und gelten nicht für VE.





## GLASSERIE SEQUENCE



**Bordeaux Weinkelch**

Inh./l:	ø/mm:	H/mm:	VE:	Artikel-Nr.:	Preis:
0,62	95	235	6	ARC�9710	3,72 €



**Weinkelch**

Inh./l:	ø/mm:	H/mm:	VE:	Artikel-Nr.:	Preis:
0,35	79	210	6	ARCL9948	2,75 €
0,20 /-/	79	210	6	ARCL9948G	2,99 €



**Weinkelch**

Inh./l:	ø/mm:	H/mm:	VE:	Artikel-Nr.:	Preis:
0,44	87	227	6	ARCL9949	2,75 €
0,20 /-/	87	227	6	ARCL9949H	2,99 €



**Weinkelch**

Inh./l:	ø/mm:	H/mm:	VE:	Artikel-Nr.:	Preis:
0,53	90	235	6	ARCL9950	3,02 €
0,20 /-/	90	235	6	ARCL9950G	3,26 €



**Weinkelch**

Inh./l:	ø/mm:	H/mm:	VE:	Artikel-Nr.:	Preis:
0,74	100	235	6	ARCL9951	3,27 €



**Sektkelch\***

Inh./l:	ø/mm:	H/mm:	VE:	Artikel-Nr.:	Preis:
0,17	56	208	6	ARCL9947	2,61 €
0,10 /-/	56	208	6	ARCL9947F	2,85 €



**Sektkelch\***

Inh./l:	ø/mm:	H/mm:	VE:	Artikel-Nr.:	Preis:
0,24	70	234	6	ARCP3787	2,61 €
0,10 /-/	70	234	6	ARCP3787G	2,85 €



**Portweinkelch**

Inh./l:	ø/mm:	H/mm:	VE:	Artikel-Nr.:	Preis:
0,21	70	165	6	ARC�9696	3,30 €



**Bierpokal**

Inh./l:	ø/mm:	H/mm:	VE:	Artikel-Nr.:	Preis:
0,37	74	150	6	ARCP0089	3,38 €



**Universalkelch**

Inh./l:	ø/mm:	H/mm:	VE:	Artikel-Nr.:	Preis:
0,47	78	180	6	ARC�9711	3,38 €

\*Mit Moussierpunkt / Preise sind Stückpreise und gelten nicht für VE.



# STIELGLÄSER



## V. Juliette

Bezeichnung:	Inhalt/l:	ø/mm:	H/mm:	VE:	Artikel-Nr.:	Preis:
1 Weinkelch	0,30	78	188	6	ARC�5163	1,68 €
2 Weinkelch	0,40	86	206	6	ARC�4907	1,80 €
3 Weinkelch	0,50	92	217	6	ARC�5993	1,80 €
4 Sektkelch	0,23	65	217	6	ARC�5082	1,68 €



## Reims

Bezeichnung:	Inhalt/l:	ø/mm:	H/mm:	VE:	Artikel-Nr.:	Preis:
1 Sektkelch	0,15	60	156	12	ARC39082	0,63 €
1 Sektkelch	/-/ 0,10	60	156	12	ARC39084	0,65 €



## Domaine

Bezeichnung:	Inhalt/l:	ø/mm:	H/mm:	VE:	Artikel-Nr.:	Preis:
1 Weinkelch <sup>1</sup>	0,20	70	165	6	ARCL8530	1,85 €
2 Weinkelch <sup>1</sup>	0,27	76	182	6	ARCL8535	1,85 €
3 Weinkelch <sup>1</sup>	0,37	83	202	6	ARCL7426	1,98 €
4 Weinkelch <sup>1</sup>	0,47	91	220	6	ARCL8904	2,10 €
5 Sektkelch <sup>1</sup>	0,16	56	224	6	ARCL7425	1,71 €



## Resto

Bezeichnung:	Inhalt/l:	ø/mm:	H/mm:	VE:	Artikel-Nr.:	Preis:
1 Stapelkelch* <sup>1</sup>	0,15	64	106	6	ARCL8398	0,95 €
2 Stapelkelch* <sup>1</sup>	0,20	70	116	6	ARCL8409	0,95 €
3 Stapelkelch* <sup>1</sup>	0,26	76	120	6	ARCL9392	1,04 €
3 Stapelkelch* <sup>1</sup>	/-/ 0,20	76	120	6	ARCL9392F	1,89 €



## Magnifique

Bezeichnung:	Inhalt/l:	ø/mm:	H/mm:	VE:	Artikel-Nr.:	Preis:
1 Weinkelch	0,35	90	210	6	ARCL9396	1,98 €
2 Weinkelch	0,47	97	227	6	ARCL9398	1,98 €
3 Weinkelch	0,55	104	242	6	ARCL9399	2,10 €



## Ballon

Bezeichnung:	Inhalt/l:	ø/mm:	H/mm:	VE:	Artikel-Nr.:	Preis:
1 Weißweinkelch	0,19	76	129	12	ARC11052	0,83 €
1 Weißweinkelch	/-/ 0,10	76	129	12	ARC11052F	1,19 €
2 Rotweinkelch	0,25	83	136	12	ARC11937	0,89 €
2 Rotweinkelch	/-/ 0,20	83	136	12	ARC40357	0,92 €

\*stapelbar / <sup>1</sup>gehärtetes Glas / Preise sind Stückpreise und gelten nicht für VE.

BAR SPECIAL



Bankett Schaumweinglas\* 771

Inh./l:	ø/mm:	H/mm:	VE:	Artikel-Nr.:	Preis:
0,19	69	179	6	121 544	2,45 €



Premium Schaumweinglas\* 772

Inh./l:	ø/mm:	H/mm:	VE:	Artikel-Nr.:	Preis:
0,38	86	232	6	121 545	3,45 €



Champagner\* 77 Top Ten

Inh./l:	ø/mm:	H/mm:	VE:	Artikel-Nr.:	Preis:
0,34	77	253	6	109 893	6,92 €
0,10 /-/	77	253	6	110 770	7,31 €



Sekt / Champagner\* 77 Audience

Inh./l:	ø/mm:	H/mm:	VE:	Artikel-Nr.:	Preis:
0,25	67	214	6	116 486	2,56 €
0,10 /-/	67	214	6	116 491	2,95 €



Sektschale 8

Inh./l:	ø/mm:	H/mm:	VE:	Artikel-Nr.:	Preis:
0,28	106	152	6	111 219	4,14 €



Hurricane 300

Inh./l:	ø/mm:	H/mm:	VE:	Artikel-Nr.:	Preis:
0,53	89	183	6	111 286	3,31 €
0,30 /-/	89	183	6	111 287	3,70 €



Dancing Tumbler 65

Inh./l:	ø/mm:	H/mm:	VE:	Artikel-Nr.:	Preis:
0,40	96	97	6	116 458	3,85 €



Gin Tonic / Sangria 80

Inh./l:	ø/mm:	H/mm:	VE:	Artikel-Nr.:	Preis:
0,71	116	178	6	118 741	3,84 €



Margarita 166

Inh./l:	ø/mm:	H/mm:	VE:	Artikel-Nr.:	Preis:
0,31	114	166	6	111 234	5,81 €



\*Mit Moussierpunkt / Preise sind Stückpreise und gelten nicht für VE.



Martini 86

Inh./l:	ø/mm:	H/mm:	VE:	Artikel-Nr.:	Preis:
0,17	101	157	6	111 231	4,99 €



Grappa 155

Inh./l:	ø/mm:	H/mm:	VE:	Artikel-Nr.:	Preis:
0,11	58	190	6	111 232	3,31 €



Klare Brände 18

Inh./l:	ø/mm:	H/mm:	VE:	Artikel-Nr.:	Preis:
0,06	58	188	6	120 221	2,71 €
0,02 /-/	58	188	6	120 240	3,10 €



Sherry / Prosecco 34

Inh./l:	ø/mm:	H/mm:	VE:	Artikel-Nr.:	Preis:
0,12	58	188	6	111 224	4,11 €
0,05 /-/	58	188	6	111 225	4,50 €
0,10 /-/	58	188	6	111 226	4,50 €



Whisky Nosing Tumbler 120

Inh./l:	ø/mm:	H/mm:	VE:	Artikel-Nr.:	Preis:
0,32	83	120	6	118 742	3,84 €



Whisky Nosing Glas 17

Inh./l:	ø/mm:	H/mm:	VE:	Artikel-Nr.:	Preis:
0,22	66	175	6	116 457	3,84 €



Cognac XXL 45

Inh./l:	ø/mm:	H/mm:	VE:	Artikel-Nr.:	Preis:
0,81	118	165	6	111 946	4,56 €



Likörschale 16

Inh./l:	ø/mm:	H/mm:	VE:	Artikel-Nr.:	Preis:
0,07	68	124	6	111 220	3,31 €



Wasser\* 32

Inh./l:	ø/mm:	H/mm:	VE:	Artikel-Nr.:	Preis:
0,34	76	163	6	111 222	4,11 €
0,20 /-/	76	163	6	111 223	4,50 €



Kronberg Mineralwasser 0,2

Inh./l:	ø/mm:	H/mm:	VE:	Artikel-Nr.:	Preis:
0,24	68	139	6	936 371	3,39 €
0,20 /-/	66	139	6	936 399	3,78 €



Eiskaffee 200

Inh./l:	ø/mm:	H/mm:	VE:	Artikel-Nr.:	Preis:
0,28	74	200	6	475 676	5,18 €



Eiseimer 117

Inh./l:	ø/mm:	H/mm:	VE:	Artikel-Nr.:	Preis:
-	120	117	1	112 713	15,75 €



Spirituosen Karaffe Pure

Inh./l:	ø/mm:	H/mm:	VE:	Artikel-Nr.:	Preis:
0,04	41	120	6	120 256	4,36 €
0,02 + 0,04 /-/	41	120	6	120 258	4,80 €



## BARSERIE TOWER



Becher 60

Inh./l:	ø/mm:	H/mm:	VE:	Artikel-Nr.:	Preis:
0,48	94	101	6	120 645	2,98 €



Universal 42

Inh./l:	ø/mm:	H/mm:	VE:	Artikel-Nr.:	Preis:
0,46	85	128	6	120 646	2,98 €



Longdrink 79

Inh./l:	ø/mm:	H/mm:	VE:	Artikel-Nr.:	Preis:
0,58	88	152	6	120 647	2,98 €

## BARSERIE STAGE



Whisky 60

Inh./l:	ø/mm:	H/mm:	VE:	Artikel-Nr.:	Preis:
0,36	86	92	6	121 555	2,45 €



Longdrink 79

Inh./l:	ø/mm:	H/mm:	VE:	Artikel-Nr.:	Preis:
0,44	76	150	6	121 556	2,45 €

## GLASTRINKHALME



Glastrinkhalme

Ausführung:	ø/mm:	H/mm:	VE:	Artikel-Nr.:	Preis/VE:
mit Zwiesel Logo	9	150	50	121 515	37,90 €
ohne Zwiesel Logo	9	150	50	121 517	22,90 €
mit Zwiesel Logo	9	210	50	121 516	39,90 €
ohne Zwiesel Logo	9	210	50	121 518	24,90 €

Preise sind Stückpreise und gelten nicht für VE.

## BARSERIE FORTUNE



Whisky 60

Inh./l:	ø/mm:	H/mm:	VE:	Artikel-Nr.:	Preis:
0,40	95	85	6	121 598	3,95 €



Allround 42

Inh./l:	ø/mm:	H/mm:	VE:	Artikel-Nr.:	Preis:
0,39	72	134	6	121 597	3,95 €



Longdrink 79

Inh./l:	ø/mm:	H/mm:	VE:	Artikel-Nr.:	Preis:
0,50	78	146	6	121 599	3,95 €

## BARSERIE FASCINATION



Whisky 60

Inh./l:	ø/mm:	H/mm:	VE:	Artikel-Nr.:	Preis:
0,34	86	92	6	121 667	3,90 €



Longdrink 79

Inh./l:	ø/mm:	H/mm:	VE:	Artikel-Nr.:	Preis:
0,40	76	150	6	121 666	3,90 €

## GLASTRINKHALME

- › aus Borosilikatglas
- › Wandstärke 1,5 mm
- › Set besteht aus 6 Trinkhalmen und 1 Reinigungsbürste

Trinkhalm gerade

ø/mm:	H/mm:	VE:	Artikel-Nr.:	Preis/Set:
10	150	1 Set	BC007188106	3,95 €
10	200	1 Set	BC007188107	4,10 €
10	230	1 Set	BC007188108	4,25 €

Trinkhalm gebogen

ø/mm:	H/mm:	VE:	Artikel-Nr.:	Preis/Set:
10	200	1 Set	BC007188109	4,65 €
10	230	1 Set	BC007188110	4,79 €

Preise sind Stückpreise und gelten nicht für VE.



SCHOTT  
ZWIESEL



BOHEMIA *Cristal*





## BARSERIE SPIRITS



Likörkelch

Inh./l:	ø/mm:	H/mm:	VE:	Artikel-Nr.:	Preis:
0,07	56	158	6	ARC�8213	2,60 €



Likörkelch

Inh./l:	ø/mm:	H/mm:	VE:	Artikel-Nr.:	Preis:
0,11	60	200	6	ARC�8212	2,85 €



Grappa

Inh./l:	ø/mm:	H/mm:	VE:	Artikel-Nr.:	Preis:
0,10	64	182	6	ARC�8211	2,52 €



Sherrykelch

Inh./l:	ø/mm:	H/mm:	VE:	Artikel-Nr.:	Preis:
0,13	60	190	6	ARC�8209	2,85 €



Rumkelch

Inh./l:	ø/mm:	H/mm:	VE:	Artikel-Nr.:	Preis:
0,17	75	127	6	ARC�6347	2,64 €



Cognacschwenker

Inh./l:	ø/mm:	H/mm:	VE:	Artikel-Nr.:	Preis:
0,40	94	146	6	ARC�7984	3,06 €



Cognacschwenker

Inh./l:	ø/mm:	H/mm:	VE:	Artikel-Nr.:	Preis:
0,70	113	166	6	ARC�8172	3,54 €



## BARSERIE BRIXTON



Whisky

Inh./l:	ø/mm:	H/mm:	VE:	Artikel-Nr.:	Preis:
0,30	86	96	6	ARC�4188	2,06 €



Longdrink

Inh./l:	ø/mm:	H/mm:	VE:	Artikel-Nr.:	Preis:
0,35	87	112	6	ARC�9067	2,42 €



Longdrink

Inh./l:	ø/mm:	H/mm:	VE:	Artikel-Nr.:	Preis:
0,38	77	150	6	ARC�4187	2,42 €



Longdrink

Inh./l:	ø/mm:	H/mm:	VE:	Artikel-Nr.:	Preis:
0,45	82	157	6	ARC�9411	2,87 €

Preise sind Stückpreise und gelten nicht für VE.

## BARSERIE BROADWAY



Shot

Inh./l:	ø/mm:	H/mm:	VE:	Artikel-Nr.:	Preis:
0,05	49	60	6	ARCL7253	1,32 €



Whisky

Inh./l:	ø/mm:	H/mm:	VE:	Artikel-Nr.:	Preis:
0,30	84	91	6	ARCL7254	1,92 €



Longdrink

Inh./l:	ø/mm:	H/mm:	VE:	Artikel-Nr.:	Preis:
0,28	67	134	6	ARCL7256	1,92 €



Longdrink

Inh./l:	ø/mm:	H/mm:	VE:	Artikel-Nr.:	Preis:
0,38	74	147	6	ARCL7255	2,28 €



Longdrink

Inh./l:	ø/mm:	H/mm:	VE:	Artikel-Nr.:	Preis:
0,45	79	163	6	ARCP1470	2,88 €



Sektschale

Inh./l:	ø/mm:	H/mm:	VE:	Artikel-Nr.:	Preis:
0,25	115	138	6	ARCP8796	3,33 €



Cocktailschale

Inh./l:	ø/mm:	H/mm:	VE:	Artikel-Nr.:	Preis:
0,21	118	155	6	ARCP8795	3,36 €



Gin Tonic Kelch

Inh./l:	ø/mm:	H/mm:	VE:	Artikel-Nr.:	Preis:
0,58	107	195	6	ARCP8821	3,65 €

## BARSERIE NEW YORK



Shot\*1

Inh./l:	ø/mm:	H/mm:	VE:	Artikel-Nr.:	Preis:
0,05	42	70	6	ARCN6253	0,90 €



Whisky\*1

Inh./l:	ø/mm:	H/mm:	VE:	Artikel-Nr.:	Preis:
0,25	81	84	6	ARCL7339	1,26 €



Whisky\*1

Inh./l:	ø/mm:	H/mm:	VE:	Artikel-Nr.:	Preis:
0,38	89	100	6	ARCL7334	1,61 €



Longdrink\*1

Inh./l:	ø/mm:	H/mm:	VE:	Artikel-Nr.:	Preis:
0,35	74	144	6	ARCL7335	1,61 €



Longdrink\*1

Inh./l:	ø/mm:	H/mm:	VE:	Artikel-Nr.:	Preis:	
0,40	77	155	6	ARCN4136	1,67 €	
0,30	-/-	77	155	6	ARCN4136F	2,49 €



Longdrink\*1

Inh./l:	ø/mm:	H/mm:	VE:	Artikel-Nr.:	Preis:
0,47	87	144	6	ARCL7340	1,76 €

\* stapelbar / 1 gehärtetes Glas / Preise sind Stückpreise und gelten nicht für VE.



ARCOROC  
EVERYDAY PROOF

## BARSERIE PERFECT SERVE COLL.



**SPIEGELAU**  
THE CLASS OF GLASS



Diese und weitere Bargläser  
finden Sie in unserem **Onlineshop** ...



**S.O.F.**

Inh./l:	ø/mm:	H/mm:	VE:	Artikel-Nr.:	Preis:
0,27	82	81	12	4508017	2,60 €



**D.O.F.**

Inh./l:	ø/mm:	H/mm:	VE:	Artikel-Nr.:	Preis:
0,37	86	100	12	4508016	2,60 €



**Small Longdrink**

Inh./l:	ø/mm:	H/mm:	VE:	Artikel-Nr.:	Preis:
0,24	72	100	12	4508012	2,60 €



**Longdrink**

Inh./l:	ø/mm:	H/mm:	VE:	Artikel-Nr.:	Preis:
0,35	71	150	12	4508019	2,60 €



**Shot**

Inh./l:	ø/mm:	H/mm:	VE:	Artikel-Nr.:	Preis:
0,06	40	90	12	4508020	2,30 €



**Tasting**

Inh./l:	ø/mm:	H/mm:	VE:	Artikel-Nr.:	Preis:
0,21	68	160	12	4508031	3,25 €



**Nosing**

Inh./l:	ø/mm:	H/mm:	VE:	Artikel-Nr.:	Preis:
0,21	82	120	12	4508018	3,25 €



**Nick & Nora**

Inh./l:	ø/mm:	H/mm:	VE:	Artikel-Nr.:	Preis:
0,15	72	140	12	4508006	3,25 €



**Coupette**

Inh./l:	ø/mm:	H/mm:	VE:	Artikel-Nr.:	Preis:
0,24	91	140	12	4508008	3,25 €



**Cocktail**

Inh./l:	ø/mm:	H/mm:	VE:	Artikel-Nr.:	Preis:
0,17	103	140	12	4508025	3,25 €



**Mixing**

Inh./l:	ø/mm:	H/mm:	VE:	Artikel-Nr.:	Preis:
0,63	102	160	4	4500152	15,10 €



**Large Mixing**

Inh./l:	ø/mm:	H/mm:	VE:	Artikel-Nr.:	Preis:
0,74	104	182	4	4500153	15,10 €

Preise sind **Stückpreise** und gelten nicht für VE.



## BARSERIE SPIEGELAU MILANO



Becher

Inh./l:	ø/mm:	H/mm:	VE:	Artikel-Nr.:	Preis:
0,32	84	96	12	2738016	2,50 €



Longdrink

Inh./l:	ø/mm:	H/mm:	VE:	Artikel-Nr.:	Preis:
0,41	77	144	12	2738012	2,50 €



Kelchglas

Inh./l:	ø/mm:	H/mm:	VE:	Artikel-Nr.:	Preis:
0,31	86	136	12	2738002	2,95 €



Eisgetränkeglas

Inh./l:	ø/mm:	H/mm:	VE:	Artikel-Nr.:	Preis:
0,43	84	175	12	2738024	2,95 €



Schale auf Fuß

Inh./l:	ø/mm:	H/mm:	VE:	Artikel-Nr.:	Preis:
0,38	105	121	12	2738041	2,95 €

## BARSERIE CLASSIX



S.O.F.

Inh./l:	ø/mm:	H/mm:	VE:	Artikel-Nr.:	Preis:
0,25	92	85	12	103232	2,95 €



D.O.F.

Inh./l:	ø/mm:	H/mm:	VE:	Artikel-Nr.:	Preis:
0,31	99	92	12	103229	2,95 €



Universalbecher

Inh./l:	ø/mm:	H/mm:	VE:	Artikel-Nr.:	Preis:
0,34	88	129	12	103231	2,95 €



Longdrink

Inh./l:	ø/mm:	H/mm:	VE:	Artikel-Nr.:	Preis:
0,41	91	141	12	103230	2,95 €

Preise sind Stückpreise und gelten nicht für VE.

**SPIEGELAU**  
THE CLASS OF GLASS



**Nachtmann**  
FINE BAVARIAN CRYSTAL  
THE LIFE STYLE DIVISION OF RIEDEL GLASS WORKS





## BARSERIE NOBLESSE



Whiskybecher

Inh./l:	ø/mm:	H/mm:	VE:	Artikel-Nr.:	Preis:
0,30	82	98	12	91710	2,05 €



S.O.F.

Inh./l:	ø/mm:	H/mm:	VE:	Artikel-Nr.:	Preis:
0,25	80	84	12	98856	2,05 €



Longdrink

Inh./l:	ø/mm:	H/mm:	VE:	Artikel-Nr.:	Preis:
0,38	77	148	12	91703	2,05 €



Schale

Inh./l:	ø/mm:	H/mm:	VE:	Artikel-Nr.:	Preis:
0,30	110	50	6	95911	2,05 €



Stamper

Inh./l:	ø/mm:	H/mm:	VE:	Artikel-Nr.:	Preis:
0,06	50	61	12	100695	1,75 €



Kelchglas klein

Inh./l:	ø/mm:	H/mm:	VE:	Artikel-Nr.:	Preis:
0,23	79	126	12	102085	2,95 €



Kelchglas groß

Inh./l:	ø/mm:	H/mm:	VE:	Artikel-Nr.:	Preis:
0,35	90	140	12	102084	2,95 €



Biertulpe

Inh./l:	ø/mm:	H/mm:	VE:	Artikel-Nr.:	Preis:
0,43	83	173	12	102562	2,95 €



Krügerl Set 2

Inh./l:	ø/mm:	H/mm:	VE:	Artikel-Nr.:	Preis/Set:
0,25	101	111	6 à 2	98855	8,50 €



Bierkrug

Inh./l:	ø/mm:	H/mm:	VE:	Artikel-Nr.:	Preis:
0,60	145	139	6	95885	5,15 €



Rührglas

Inh./l:	ø/mm:	H/mm:	VE:	Artikel-Nr.:	Preis:
0,75	106	176	4	101258	14,90 €



Krug

Inh./l:	ø/mm:	H/mm:	VE:	Artikel-Nr.:	Preis:
1,20	126	232	4	101969	13,95 €

Preise sind Stückpreise und gelten nicht für VE.

## BARSERIE HIGHLAND



Becher Cross

Inh./l:	ø/mm:	H/mm:	VE:	Artikel-Nr.:	Preis:
0,35	82	102	12	96089	2,50 €



Becher Diamond

Inh./l:	ø/mm:	H/mm:	VE:	Artikel-Nr.:	Preis:
0,35	82	102	12	96092	2,50 €



Becher Square

Inh./l:	ø/mm:	H/mm:	VE:	Artikel-Nr.:	Preis:
0,35	82	102	12	96091	2,50 €



Becher Straight

Inh./l:	ø/mm:	H/mm:	VE:	Artikel-Nr.:	Preis:
0,35	82	102	12	96090	2,50 €



Longdrink Cross

Inh./l:	ø/mm:	H/mm:	VE:	Artikel-Nr.:	Preis:
0,45	77	151	12	98232	2,50 €



Longdrink Diamond

Inh./l:	ø/mm:	H/mm:	VE:	Artikel-Nr.:	Preis:
0,45	77	151	12	98235	2,50 €



Longdrink Square

Inh./l:	ø/mm:	H/mm:	VE:	Artikel-Nr.:	Preis:
0,45	77	151	12	98234	2,50 €



Longdrink Straight

Inh./l:	ø/mm:	H/mm:	VE:	Artikel-Nr.:	Preis:
0,45	77	151	12	98233	2,50 €



Becher Square Smoke

Inh./l:	ø/mm:	H/mm:	VE:	Artikel-Nr.:	Preis:
0,35	82	102	12	97439	4,40 €



Longdrink Square Smoke

Inh./l:	ø/mm:	H/mm:	VE:	Artikel-Nr.:	Preis:
0,45	77	151	12	101456	4,40 €

Preise sind Stückpreise und gelten nicht für VE.



**Nachtmann**  
FINE BAVARIAN CRYSTAL  
THE LIFE STYLE DIVISION OF REDEL GLASS WORKS





## BARSERIE BOSSA NOVA



S.O.F.

Inh./l:	ø/mm:	H/mm:	VE:	Artikel-Nr.:	Preis:
0,26	82	89	12	103039	2,70 €



Whiskybecher

Inh./l:	ø/mm:	H/mm:	VE:	Artikel-Nr.:	Preis:
0,33	90	100	12	92054	2,70 €



Longdrink

Inh./l:	ø/mm:	H/mm:	VE:	Artikel-Nr.:	Preis:
0,40	81	150	12	92055	2,70 €



Martini Set 2

Inh./l:	ø/mm:	H/mm:	VE:	Artikel-Nr.:	Preis/Set:
0,34	140	124	4 à 2	99678	12,10 €



Krug

Inh./l:	ø/mm:	H/mm:	VE:	Artikel-Nr.:	Preis:
1,20	126	232	4	92074	13,95 €

## BARSERIE PUNK



Cocktailschale

Inh./l:	ø/mm:	H/mm:	VE:	Artikel-Nr.:	Preis:
0,23	120	117	12	99577	3,05 €



Becher

Inh./l:	ø/mm:	H/mm:	VE:	Artikel-Nr.:	Preis:
0,35	84	101	12	99576	2,60 €



Longdrink

Inh./l:	ø/mm:	H/mm:	VE:	Artikel-Nr.:	Preis:
0,39	75	151	12	99578	2,60 €

Preise sind Stückpreise und gelten nicht für VE.

## BARSERIE GIN & TONIC



Gin & Tonic

Inh./l:	ø/mm:	H/mm:	VE:	Artikel-Nr.:	Preis:
0,64	105	222	12	102946	2,95 €



## BARSERIE JULES



Universalkelch

Inh./l:	ø/mm:	H/mm:	VE:	Artikel-Nr.:	Preis:
0,26	81	125	12	102083	2,95 €



Becher

Inh./l:	ø/mm:	H/mm:	VE:	Artikel-Nr.:	Preis:
0,31	78	97	12	102082	2,70 €



Longdrink

Inh./l:	ø/mm:	H/mm:	VE:	Artikel-Nr.:	Preis:
0,38	73	147	12	102081	2,70 €



Krug

Inh./l:	ø/mm:	H/mm:	VE:	Artikel-Nr.:	Preis:
1,14	119	222	4	101977	13,95 €



Preise sind Stückpreise und gelten nicht für VE.



1



**New Martini**

Bezeichnung:	Inhalt/l:	ø/mm:	Höhe/mm:	VE:	Artikel-Nr.:	Preis:
1 Cocktailschale	0,21	114	179	6	ARCL3678	3,30 €



1



2



3



**Brio**

Bezeichnung:	Inhalt/l:	ø/mm:	Höhe/mm:	VE:	Artikel-Nr.:	Preis:
1 Sektschale*	0,10	56	171	6	ARCH8466	2,00 €
2 Sektkelch*	0,16	65	198	6	ARCJ1478	2,12 €
3 Sektschale*	0,21	83	192	6	ARCL8941	2,10 €



1



**Hurricane**

Bezeichnung:	Inhalt/l:	ø/mm:	Höhe/mm:	VE:	Artikel-Nr.:	Preis:
1 Cocktailglas	0,44	80	207	6	ARC54584	3,33 €



1



2



**Cabernet**

Bezeichnung:	Inhalt/l:	ø/mm:	Höhe/mm:	VE:	Artikel-Nr.:	Preis:
1 Cocktailschale	0,21	117	175	6	ARCN6887	4,23 €
1 Cocktailschale	0,30	120	188	6	ARCN6831	3,30 €

\*Mit Moussierpunkt / Preise sind Stückpreise und gelten nicht für VE.



## Be Bop

Bezeichnung:	Inhalt/l:	ø/mm:	Höhe/mm:	VE:	Artikel-Nr.:	Preis:
1 Whisky <sup>1</sup>	0,30	83	83	6	ARCL8687	1,16 €
2 Longdrink <sup>1</sup>	0,35	70	150	6	ARCL8688	1,16 €
3 Longdrink <sup>1</sup>	0,47	75	150	6	ARCL7124	1,16 €



## Pop Corn

Bezeichnung:	Inhalt/l:	ø/mm:	Höhe/mm:	VE:	Artikel-Nr.:	Preis:
1 Whisky	0,27	82	98	6	ARCN4231	1,20 €
2 Longdrink	0,35	89	121	6	ARCN4232	1,49 €



## Eskale

Bezeichnung:	Inhalt/l:	ø/mm:	Höhe/mm:	VE:	Artikel-Nr.:	Preis:
1 Becher <sup>1</sup>	0,09	60	65	6	ARCL7172	1,02 €
2 Becher <sup>1</sup>	0,18	75	80	6	ARCL3751	1,11 €
3 Becher <sup>1</sup>	0,31	90	85	6	ARCL3750	1,40 €
4 Becher <sup>1</sup>	0,42	97	96	6	ARCL3749	1,52 €

<sup>1</sup>gehärtetes Glas / Preise sind **Stückpreise** und gelten nicht für VE.



## Fusion

Bezeichnung:	Inhalt/l:	ø/mm:	Höhe/mm:	VE:	Artikel-Nr.:	Preis:
1 Longdrink	0,35	80	120	6	ARCL7850	1,53 €
2 Longdrink	0,45	78	190	6	ARCL7848	1,62 €
3 Longdrink	0,55	104	111	6	ARCL7849	1,62 €



## GLASSERIE PARIS

Bezeichnung:	Inhalt/l:	ø/mm:	Höhe/mm:	VE:	Artikel-Nr.:	Preis:
79 Longdrink	0,35	61	156	6	577 705	3,87 €
42 Bier	0,31	61	142	6	571 703	3,62 €
12 Becher	0,24	60	117	6	813 893	3,39 €
12 Becher	/-/ 0,20	60	117	6	817 664	3,78 €
60 Whisky	0,32	80	90	6	579 704	3,87 €
89 Cocktail	0,16	61	80	6	575 706	2,90 €
35 Schnaps	0,05	38	72	6	572 702	2,45 €
35 Schnaps	/-/ 0,02 + 0,04	38	72	6	697 949	2,89 €



79



42



12



60



89



35

SCHOTT  
**ZWIESEL**



## GLASSERIE CONVENTION

Bezeichnung:	Inhalt/l:	ø/mm:	Höhe/mm:	VE:	Artikel-Nr.:	Preis:
79 Longdrink	0,39	65	155	6	175 495	2,55 €
79 Longdrink	/-/ 0,30	65	155	6	103 625	2,95 €
42 Bierbecher	0,35	63	140	6	175 500	2,45 €
12 Wasser	0,26	63	116	6	175 514	2,29 €
60 Whisky	0,30	80	89	6	175 531	2,48 €
35 Schnaps	0,05	38	77	6	175 545	2,07 €



79



42



12



60



35

Diese und weitere Schott Zwiesel Kollektionen finden Sie in unserem [Onlineshop](#) ...

Preise sind Stückpreise und gelten nicht für VE.



## GLASSERIE GRANITY

Bezeichnung:	Inhalt/l:	ø/mm:	Höhe/mm:	VE:	Artikel-Nr.:	Preis:
1 Longdrinkbecher* <sup>1</sup>	0,20	64	128	6	ARCJ2608	0,96 €
2 Longdrinkbecher* <sup>1</sup>	0,31	74	140	6	ARCJ2604	1,19 €
2 Longdrinkbecher* <sup>1</sup>	/-/ 0,20	74	140	6	ARCJ2604F	1,47 €
2 Longdrinkbecher* <sup>1</sup>	/-/ 0,25	74	140	6	ARCJ2604G	1,47 €
3 Longdrinkbecher* <sup>1</sup>	0,35	84	122	6	ARCJ2606	1,32 €
3 Longdrinkbecher* <sup>1</sup>	/-/ 0,30	84	122	6	ARCJ2606F	1,55 €
4 Longdrinkbecher* <sup>1</sup>	0,42	88	135	6	ARCJ2602	1,44 €
4 Longdrinkbecher* <sup>1</sup>	/-/ 0,30	88	135	6	ARCJ2602F	1,74 €
5 Longdrinkbecher* <sup>1</sup>	0,46	86	162	6	ARCJ2599	1,85 €
5 Longdrinkbecher* <sup>1</sup>	/-/ 0,40	86	162	6	ARCJ2599F	2,19 €
6 Longdrinkbecher* <sup>1</sup>	0,65	96	180	6	ARCJ2598	2,39 €
6 Longdrinkbecher* <sup>1</sup>	/-/ 0,50	96	180	6	ARCJ2598G	2,96 €
7 Whiskybecher* <sup>1</sup>	0,16	70	75	6	ARCJ2609	0,78 €
8 Whiskybecher* <sup>1</sup>	0,20	79	80	6	ARCJ2611	0,96 €
9 Whiskybecher* <sup>1</sup>	0,28	85	96	6	ARCJ2612	0,96 €
9 Whiskybecher* <sup>1</sup>	/-/ 0,20	85	96	6	ARCJ2612F	1,23 €
10 Whiskybecher* <sup>1</sup>	0,35	92	107	6	ARCL7844	1,32 €
11 Shot* <sup>1</sup>	0,05	50	57	12	ARC04755	0,80 €



## GLASSERIE ISLANDE

Bezeichnung:	Inhalt/l:	ø/mm:	Höhe/mm:	VE:	Artikel-Nr.:	Preis:
1 Tumbler Tubo	0,10	50	88	6	ARCJ4238	0,75 €
2 Longdrinkbecher	0,16	55	100	6	ARCN6643	0,75 €
3 Longdrinkbecher Tubo	0,17	52	125	6	ARCJ3314	0,75 €
4 Longdrinkbecher Tubo	0,22	50	150	6	ARCJ3315	0,75 €
5 Longdrinkbecher	0,22	58	130	6	ARCJ3307	0,75 €
6 Longdrinkbecher	0,29	62	145	6	ARCJ3308	0,83 €
6 Longdrinkbecher	/-/ 0,20	62	145	6	ARCJ3308F	1,05 €
6 Longdrinkbecher	/-/ 0,25	62	145	6	ARCJ3308G	1,05 €
7 Longdrinkbecher	0,31	59	165	6	ARCJ3309	0,83 €
7 Longdrinkbecher	/-/ 0,20	59	165	6	ARCJ3309F	1,05 €
8 Longdrinkbecher	0,33	60	160	6	ARCJ3310	0,83 €
9 Longdrinkbecher	0,36	64	170	6	ARCJ4226	0,83 €
9 Longdrinkbecher	/-/ 0,30	64	170	6	ARCJ4226G	1,08 €
10 Whiskybecher	0,20	70	83	6	ARCJ3312	0,75 €
11 Whiskybecher	0,30	79	93	6	ARCJ3313	0,83 €
12 Whiskybecher	0,38	88	96	6	ARCN6377	1,26 €
13 Stamper	0,07	35	105	12	ARC12365	0,56 €
13 Stamper	/-/ 0,02 + 0,04	35	105	12	ARC63829	1,14 €
14 Stamper mit Henkel	0,07	40	100	12	ARC72388	1,04 €
14 Stamper mit Henkel	/-/ 0,02 + 0,04	40	100	12	ARC78671	2,79 €

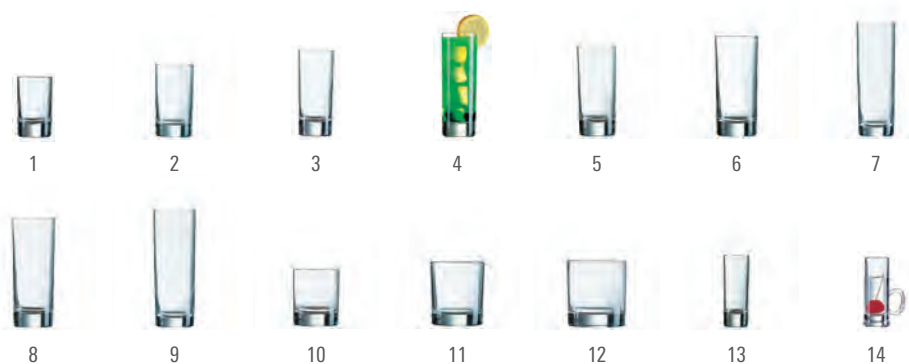

\*stapelbar / 1 gehärtetes Glas / Auf Anfrage erhalten Sie weitere geeichte Gläser dieser Serien. / Preise sind Stückpreise und gelten nicht für VE.

**ARCOROC**  
EVERYDAY PROOF





## GLÄSER



### Lima

Bezeichnung:	Inhalt/l:	ø/mm:	Höhe/mm:	VE:	Artikel-Nr.:	Preis:
1 Whisky	0,35	94	83	6	ARCG3367	1,71 €
2 Longdrink	0,38	88	110	6	ARCG3368	1,71 €
3 Longdrink	0,40	77	130	6	ARCL8110	1,74 €
4 Longdrink	0,45	77	160	6	ARCL2356	2,00 €

### Vigne

Bezeichnung:	Inhalt/l:	ø/mm:	Höhe/mm:	VE:	Artikel-Nr.:	Preis:	
1 Whisky	0,20	75	74	6	ARCG3659	1,19 €	
2 Whisky	0,31	84	83	6	ARCG3666	1,44 €	
3 Whisky	0,37	93	87	6	ARCL2370	1,71 €	
4 Longdrink	0,22	61	111	6	ARCG3658	1,32 €	
4 Longdrink	/-/	0,20	61	111	6	ARCL5028	1,41 €
5 Longdrink	0,33	69	126	6	ARCG3674	1,32 €	
5 Longdrink	/-/	0,30	69	126	6	ARCL5032	1,67 €
6 Longdrink	0,45	70	165	6	ARCL2369	1,85 €	
6 Longdrink	/-/	0,40	70	165	6	ARCL5033	2,25 €



### Aska

Bezeichnung:	Inhalt/l:	ø/mm:	Höhe/mm:	VE:	Artikel-Nr.:	Preis:
1 Whisky	0,38	90	101	6	ARCL8507	1,71 €
2 Longdrink	0,35	78	125	6	ARCL8675	1,71 €
3 Longdrink	0,45	83	140	6	ARCL8508	1,85 €

### Primary

Bezeichnung:	Inhalt/l:	ø/mm:	Höhe/mm:	VE:	Artikel-Nr.:	Preis:
1 Weinbecher	0,50	90	119	6	ARCP2157	2,07 €
2 Weinbecher	0,56	103	104	6	ARCP3442	2,21 €
3 Tumbler	0,27	58	93	6	ARCG0036	1,71 €
4 Tumbler	0,35	81	102	6	ARCG3322	1,71 €
5 Tumbler	0,44	86	105	6	ARCG3323	1,85 €
6 Longdrink	0,40	76	127	6	ARCL8677	1,71 €

Preise sind Stückpreise und gelten nicht für VE.



1

## Amsterdam

Bezeichnung:	Inhalt/l:	ø/mm:	Höhe/mm:	VE:	Artikel-Nr.:	Preis:
1 Longdrink	0,27	61	135	6	ARC8857	0,57 €
1 Longdrink	/-/ 0,20	61	135	6	ARC44235	0,68 €



1

## Realo Rialto

Bezeichnung:	Inhalt/l:	ø/mm:	Höhe/mm:	VE:	Artikel-Nr.:	Preis:
1 Becher	0,16	64	118	6	ARC00841	0,68 €



1



2



3



4



5



6



7

## Shetland

Bezeichnung:	Inhalt/l:	ø/mm:	Höhe/mm:	VE:	Artikel-Nr.:	Preis:
1 Shot	0,09	60	80	12	ARCC8222	0,89 €
2 Tumbler	0,15	66	90	12	ARCC8312	1,04 €
3 Whisky	0,25	88	88	12	ARC79747	1,04 €
4 Whisky	0,32	99	95	12	ARC79741	1,16 €
5 Longdrink	0,22	73	121	12	ARC79736	1,04 €
6 Longdrink	0,35	82	138	12	ARC79728	1,16 €
7 Longdrink	0,42	90	146	12	ARC79698	1,43 €

Preise sind **Stückpreise** und gelten nicht für VE.



1



2



3

## Geo

Bezeichnung:	Inhalt/l:	ø/mm:	Höhe/mm:	VE:	Artikel-Nr.:	Preis:
1 Longdrink	/-/ 0,30	67	144	6	ARC59776	1,07 €
2 Longdrink	/-/ 0,40	69	175	6	ARC59604	1,16 €
3 Longdrink	/-/ 0,50	74	183	6	ARCL4824	1,28 €

**STAPELBARE GLÄSER**



**Campus**

Bezeichnung:	Inhalt/l:	ø/mm:	Höhe/mm:	VE:	Artikel-Nr.:	Preis:
1 Becher* <sup>1</sup>	0,18	65	87	6	ARC13823	0,92 €
2 Becher* <sup>1</sup>	0,22	64	97	6	ARC13831	0,95 €
3 Becher* <sup>1</sup>	0,29	64	125	6	ARC13849	1,10 €



**Norvege**

Bezeichnung:	Inhalt/l:	ø/mm:	Höhe/mm:	VE:	Artikel-Nr.:	Preis:
1 Becher* <sup>1</sup>	0,16	65	82	6	ARC60026	0,66 €
2 Becher* <sup>1</sup>	0,20	72	88	6	ARC60024	0,66 €



**Log**

Bezeichnung:	Inhalt/l:	ø/mm:	Höhe/mm:	VE:	Artikel-Nr.:	Preis:
1 Becher* <sup>1</sup>	0,16	63	80	6	ARCL7427	0,72 €
2 Becher* <sup>1</sup>	0,22	73	79	6	ARCL8690	0,72 €
3 Becher* <sup>1</sup>	0,27	77	93	6	ARCL9945	0,75 €
4 Becher* <sup>1</sup>	0,32	70	120	6	ARCL9946	0,75 €



**Spirale**

Bezeichnung:	Inhalt/l:	ø/mm:	Höhe/mm:	VE:	Artikel-Nr.:	Preis:
1 Becher* <sup>1</sup>	0,20	77	77	6	ARC58055	0,81 €
2 Becher* <sup>1</sup>	0,25	82	84	6	ARC58057	0,90 €



**Stack Up**

Bezeichnung:	Inhalt/l:	ø/mm:	Höhe/mm:	VE:	Artikel-Nr.:	Preis:
1 Whisky* <sup>1</sup>	0,21	80	80	6	ARCH5647	0,90 €
2 Whisky* <sup>1</sup>	0,26	85	92	6	ARCJ0317	0,95 €
2 Whisky* <sup>1</sup>	/-/ 0,20	85	92	6	ARCJ0317F	1,22 €
3 Whisky* <sup>1</sup>	0,32	92	92	6	ARCH5646	1,05 €
3 Whisky* <sup>1</sup>	/-/ 0,20	92	92	6	ARCH9338	1,32 €
3 Whisky* <sup>1</sup>	/-/ 0,25	92	92	6	ARCH9336	1,32 €
4 Longdrink* <sup>1</sup>	0,29	76	119	6	ARCH7764	1,05 €
4 Longdrink* <sup>1</sup>	/-/ 0,20	76	119	6	ARCH7764F	1,34 €
5 Longdrink* <sup>1</sup>	0,35	78	140	6	ARCH7763	1,05 €
5 Longdrink* <sup>1</sup>	/-/ 0,25	78	140	6	ARCH9334	1,26 €
5 Longdrink* <sup>1</sup>	/-/ 0,30	78	140	6	ARCH9335	1,26 €
6 Longdrink* <sup>1</sup>	0,40	83	144	6	ARCH5642	1,14 €
6 Longdrink* <sup>1</sup>	/-/ 0,30	83	144	6	ARCH5642F	1,41 €
7 Longdrink* <sup>1</sup>	0,47	87	147	6	ARCH5641	1,23 €
7 Longdrink* <sup>1</sup>	/-/ 0,40	87	147	6	ARCH9337	1,34 €
8 Longdrink* <sup>1</sup>	0,65	93	172	12	ARCH3008	2,63 €
8 Longdrink* <sup>1</sup>	/-/ 0,50	93	172	12	ARCH3008F	3,00 €

\*stapelbar / <sup>1</sup>gehärtetes Glas / Preise sind **Stückpreise** und gelten nicht für VE.

## GLASSERIE VIÑA SPOTS



### Wasser

Farbe:	Inhalt/l:	ø/mm:	H/mm:	VE:	Artikel-Nr.:	Preis:
rot	0,39	81	114	6	118 213	5,04 €
blau	0,39	81	114	6	118 212	5,04 €
bernstein	0,39	81	114	6	118 215	5,04 €
grau	0,39	81	114	6	118 224	5,04 €

### Universalbecher

Farbe:	Inhalt/l:	ø/mm:	H/mm:	VE:	Artikel-Nr.:	Preis:
rot	0,55	90	127	6	118 217	5,04 €
blau	0,55	90	127	6	118 216	5,04 €
bernstein	0,55	90	127	6	118 219	5,04 €

## GLASSERIE VIÑA TOUCH



### Becher

Farbe:	Inhalt/l:	ø/mm:	H/mm:	VE:	Artikel-Nr.:	Preis:
rot	0,39	81	114	6	118 758	4,22 €
blau	0,39	81	114	6	118 760	4,22 €
grün	0,39	81	114	6	118 761	4,22 €
bernstein	0,39	81	114	6	118 762	4,22 €

## GLASSERIE SALTO COLOR STUDIO



### Whiskybecher

Farbe:	Inhalt/l:	ø/mm:	H/mm:	VE:	Artikel-Nr.:	Preis:
goa blue	0,32	90	84	6	ARCJ3478	2,51 €
orange	0,32	90	84	6	ARCJ8479	2,51 €
blue	0,32	90	84	6	ARCJ8482	2,51 €
grey	0,32	90	84	6	ARCJ8484	2,51 €
green	0,32	90	84	6	ARCJ8485	2,51 €
red	0,32	90	84	6	ARCJ8486	2,51 €

### Longdrinkbecher

Farbe:	Inhalt/l:	ø/mm:	H/mm:	VE:	Artikel-Nr.:	Preis:
goa blue	0,35	76	121	6	ARCP3476	2,51 €
orange	0,35	76	121	6	ARCJ8488	2,51 €
blue	0,35	76	121	6	ARCJ8490	2,51 €
grey	0,35	76	121	6	ARCJ8491	2,51 €
green	0,35	76	121	6	ARCJ8492	2,51 €
red	0,35	76	121	6	ARCJ8493	2,51 €

Preise sind Stückpreise und gelten nicht für VE.

SCHOTT  
ZWIESEL



ARCOROC  
EVERYDAY PROOF



**BIERGLÄSER**



**Cervoise**

Bezeichnung:	Inhalt/l:	ø/mm:	Höhe/mm:	VE:	Artikel-Nr.:	Preis:
Biertulpe	/-/ 0,25	72	166	6	ARC04022	2,03 €
Biertulpe	/-/ 0,30	77	179	6	ARC04023	2,19 €
Biertulpe	/-/ 0,40	83	194	6	ARCD4957	2,52 €
Biertulpe	/-/ 0,50	90	208	6	ARC24941F	3,80 €



**Willi**

Bezeichnung:	Inhalt/l:	ø/mm:	Höhe/mm:	VE:	Artikel-Nr.:	Preis:
Becher	/-/ 0,20	63	136	12	ARCL3682	0,47 €
Becher	/-/ 0,25	68	142	12	ARCL3686	0,54 €
Becher	/-/ 0,30	71	148	12	ARCL3687	0,62 €
Becher	/-/ 0,40	75	165	12	ARC33048	0,83 €
Becher	/-/ 0,50	81	185	12	ARC33049	0,87 €



**Rotterdam**

Bezeichnung:	Inhalt/l:	ø/mm:	Höhe/mm:	VE:	Artikel-Nr.:	Preis:
Altbierbecher	/-/ 0,25	63	135	12	ARC34752	0,65 €



**Linz**

Bezeichnung:	Inhalt/l:	ø/mm:	Höhe/mm:	VE:	Artikel-Nr.:	Preis:
Altbiertulpe	/-/ 0,30	70	206	6	ARC25263F	1,98 €



**Bayern**

Bezeichnung:	Inhalt/l:	ø/mm:	Höhe/mm:	VE:	Artikel-Nr.:	Preis:
Weizenbiertulpe	/-/ 0,50	86	222	6	ARC37111	1,11 €

**TABLE ROC®**



**Alt Bierbecher / Kölner Stange**

Bezeichnung:	Inhalt/l:	ø/mm:	Höhe/mm:	VE:	Artikel-Nr.:	Preis:
Alt Bierbecher	/-/ 0,20	63	106	12	700322	0,60 €
Kölner Stange (o. Abb.)	/-/ 0,20	54	141	12	700320B	0,60 €

Preise sind Stückpreise und gelten nicht für VE.

# SPIRITUOSENGLÄSER

**ARCOROC**  
EVERYDAY PROOF



**Gin**

Bezeichnung:	Inhalt/l:	ø/mm:	Höhe/mm:	VE:	Artikel-Nr.:	Preis:
Gin	/-/ 0,02	42	50	24	ARCG8340	0,50 €



**Islande**

Bezeichnung:	Inhalt/l:	ø/mm:	Höhe/mm:	VE:	Artikel-Nr.:	Preis:
Islande	/-/ 0,02 + 0,04	35	105	12	ARC63829	1,14 €



**Stack Up**

Bezeichnung:	Inhalt/l:	ø/mm:	Höhe/mm:	VE:	Artikel-Nr.:	Preis:
Stack Up	/-/ 0,02 + 0,04	50	60	12	ARCL0429	0,86 €



**Stern**

Bezeichnung:	Inhalt/l:	ø/mm:	Höhe/mm:	VE:	Artikel-Nr.:	Preis:
Stern	/-/ 0,02	52	53	24	ARC51041	0,72 €



**Dublino**

Bezeichnung:	Inhalt/l:	ø/mm:	Höhe/mm:	VE:	Artikel-Nr.:	Preis:
Dublino	/-/ 0,02	45	70	6	168169B34021037	0,81 €
Dublino	/-/ 0,02 + 0,04	50	90	6	169249B34021156	0,90 €

Preise sind **Stückpreise** und gelten nicht für VE.



**Riserva**

Bezeichnung:	Inhalt/l:	ø/mm:	Höhe/mm:	VE:	Artikel-Nr.:	Preis:
Riserva	0,08	56	163	6	166180B32021990	2,09 €
Riserva	/-/ 0,02 + 0,04	56	163	6	166181GRC021158	2,31 €



SCHOTT  
**ZWIESEL**

**DROP  
PROTECT**



### Pure

Bezeichnung:	Inhalt/l:	ø/mm:	H/mm:	VE:	Artikel-Nr.:	Preis:
Karaffe	0,25	79	215	6	113 786	5,70 €
Karaffe	/-/ 0,20	79	215	6	113 787	6,57 €
Karaffe	/-/ 0,25	79	215	6	113 788	6,57 €
Karaffe	0,50	102	260	1	115 156	9,66 €
Karaffe	/-/ 0,50	102	260	1	115 157	10,54 €

## KARAFFEN & KRÜGE



### Fresca

Bezeichnung:	Inhalt/l:	ø/mm:	H/mm:	VE:	Artikel-Nr.:	Preis:
Karaffe	0,20	54	158	6	120 020	4,31 €
Karaffe	/-/ 0,10	54	158	6	120 021	5,18 €
Karaffe	0,34	64	185	6	120 022	4,91 €
Karaffe	/-/ 0,20	64	185	6	120 023	5,79 €
Karaffe	/-/ 0,25	64	185	6	120 025	5,79 €
Karaffe	0,71	81	242	1	120 026	8,22 €
Karaffe	/-/ 0,50	81	242	1	120 027	9,09 €



### Misura

Bezeichnung:	Inhalt/l:	ø/mm:	H/mm:	VE:	Artikel-Nr.:	Preis:
Karaffe	/-/ 0,25	68	190	12	184159538	1,50 €
Karaffe	/-/ 0,50	84	235	12	184169538	1,67 €
Karaffe	/-/ 1,00	108	262	6	184179538	2,55 €



### Ypsilon

Bezeichnung:	Inhalt/l:	ø/mm:	H/mm:	VE:	Artikel-Nr.:	Preis:
Karaffe	/-/ 0,25	65	165	12	125070M04G	3,00 €
Karaffe	/-/ 0,50	80	205	6	125080M04F	3,95 €
Karaffe	/-/ 1,00	104	255	6	125000M02F	6,35 €

## TABLE ROC®



### Antwerpen

Bezeichnung:	Inhalt/l:	ø/mm:	H/mm:	VE:	Artikel-Nr.:	Preis:
Krug	/-/ 0,20	67	108	6	15575	7,43 €
Krug	/-/ 0,25	77	117	6	15576	7,86 €
Krug	/-/ 0,50	92	137	6	15577	9,48 €
Krug	/-/ 1,00	122	174	1	15578	12,26 €



### Salzburg

Bezeichnung:	Inhalt/l:	ø/mm:	H/mm:	VE:	Artikel-Nr.:	Preis:
Krug	/-/ 0,20	75	102	12	09251400047	2,03 €
Krug	/-/ 0,25	83	103	12	09251450047	2,09 €
Krug	/-/ 0,50	102	128	6	09251700047	3,18 €
Krug	/-/ 1,00	125	164	6	09251800047	5,43 €

Preise sind **Stückpreise** und gelten nicht für VE.



## KARAFFEN & KRÜGE



### Fluid

Bezeichnung:	Inhalt/l:	Höhe/mm:	VE:	Artikel-Nr.:	Preis:
Karaffe	0,16	113	12	ARCL4213	1,76 €
Karaffe	/-/ 0,10	113	12	ARCL4213F	2,63 €
Karaffe	0,28	135	12	ARCL4212	2,72 €
Karaffe	/-/ 0,20	135	12	ARCL4212F	3,60 €
Karaffe	0,75	210	6	ARCL6247	4,38 €
Karaffe mit Deckel	0,62	193	6	ARCL4194	4,29 €
Karaffe mit Deckel	0,75	210	6	ARCL8689	5,48 €
Karaffe mit Deckel	1,10	265	6	ARCL4193	6,38 €



### Carafon Vin

Bezeichnung:	Inhalt/l:	Höhe/mm:	VE:	Artikel-Nr.:	Preis:
Karaffe	0,31	132	12	ARCC0198	1,32 €
Karaffe	0,58	164	12	ARCC0197	1,59 €
Karaffe	1,12	203	6	ARCC0199	2,39 €



### Arc

Bezeichnung:	Inhalt/l:	Höhe/mm:	VE:	Artikel-Nr.:	Preis:
Krug	0,50	145	12	ARCE7258	2,00 €
Krug	1,00	201	6	ARCE7255	2,64 €
Krug	1,30	217	6	ARCE7254	3,30 €
Krug	1,60	242	6	ARC53061	4,08 €



### Quadro

Bezeichnung:	Inhalt/l:	Höhe/mm:	VE:	Artikel-Nr.:	Preis:
Krug	0,50	157	6	ARC75201	2,99 €
Krug	1,10	244	6	ARC70361	3,47 €
Krug	1,70	256	6	ARC30629	5,42 €
Krug	2,00	256	6	ARC46538	5,81 €



### Aspen

Bezeichnung:	Inhalt/l:	Höhe/mm:	VE:	Artikel-Nr.:	Preis:
Krug	1,30	230	6	ARC34691	3,69 €



### Tivoli

Bezeichnung:	Inhalt/l:	Höhe/mm:	VE:	Artikel-Nr.:	Preis:
Krug	1,60	203	6	ARC07058	3,69 €
Krug	2,30	257	6	ARC28438	5,46 €

Preise sind Stückpreise und gelten nicht für VE.

**EISSCHALEN- & BECHER**



**Palmier**

Bezeichnung:	Inhalt/l:	Höhe/mm:	VE:	Artikel-Nr.:	Preis:
1 Eisschale	0,21	101	6	ARC58010	3,44 €
2 Eisbecher	0,37	201	6	ARC58012	5,52 €

**Quadro**

Bezeichnung:	Inhalt/l:	Höhe/mm:	VE:	Artikel-Nr.:	Preis:
1 Milchshake Glas	0,36	190	6	ARC12645	4,23 €
2 Milchshake Glas	0,50	220	6	ARCN6653	5,49 €



**Jazzed Swirl / Frozen**

Bezeichnung:	Inhalt/l:	Höhe/mm:	VE:	Artikel-Nr.:	Preis:
1 Eisschale Swirl	0,25	86	6	ARCL6754	3,96 €
2 Eisbecher Swirl	0,41	198	6	ARCL6755	5,81 €
3 Eisschale Frozen	0,25	86	6	ARCL6756	3,96 €
4 Eisbecher Frozen	0,41	198	6	ARCL6757	5,81 €

**Jazzed**

Bezeichnung:	Inhalt/l:	Höhe/mm:	VE:	Artikel-Nr.:	Preis:
1 Eisschale	0,25	92	6	ARCL6753	3,96 €
2 Eisbecher	0,41	198	6	ARCN8367	5,81 €



**Maeva Dots / Diamant / Vintage**

Bezeichnung:	Inhalt/l:	Höhe/mm:	VE:	Artikel-Nr.:	Preis:
1 Eisschale Dots	0,20	62	6	ARCL6687	1,59 €
2 Eisschale Dots	0,35	74	6	ARCL6688	1,79 €
3 Eisschale Diamant	0,20	62	6	ARCL6689	1,59 €
4 Eisschale Diamant	0,35	74	6	ARCL6690	1,79 €
5 Eisschale Vintage	0,20	62	6	ARCL6691	1,59 €
6 Eisschale Vintage	0,35	74	6	ARCL6692	1,79 €

**Sorbet**

Bezeichnung:	Inhalt/l:	Höhe/mm:	VE:	Artikel-Nr.:	Preis:
1 Eisschale	0,22	78	6	ARC50998	2,36 €
2 Eisschale	0,38	93	6	ARC43121	2,78 €

Preise sind Stückpreise und gelten nicht für VE.

## SCHALEN & TELLER

**ARCOROC**  
EVERYDAY PROOF



### Empilable

Bezeichnung:	Inhalt/l:	ø/mm:	Höhe/mm:	VE:	Artikel-Nr.:	Preis:
Teller <sup>1</sup>	-	144	30	6	ARCL3308	1,50 €
Stapelschale <sup>1</sup>	0,03	60	27	6	ARC10011	0,48 €
Stapelschale <sup>1</sup>	0,06	75	35	6	ARC10018	0,56 €
Stapelschale <sup>1</sup>	0,13	90	40	6	ARC10040	0,60 €
Stapelschale <sup>1</sup>	0,21	105	45	6	ARC10019	0,63 €
Stapelschale <sup>1</sup>	0,33	120	54	6	ARC10000	0,80 €
Stapelschale <sup>1</sup>	0,57	140	65	6	ARC10003	1,22 €
Stapelschale <sup>1</sup>	1,00	168	78	6	ARC10027	1,38 €
Stapelschale <sup>1</sup>	1,80	198	95	6	ARC10022	2,51 €
Stapelschale <sup>1</sup>	2,60	232	105	6	ARC10021	3,23 €
Stapelschale <sup>1</sup>	4,50	261	117	6	ARC09994	4,80 €
Stapelschale <sup>1</sup>	5,60	292	135	6	ARC10029	6,21 €



### Aspen

Bezeichnung:	Inhalt/l:	ø/mm:	Höhe/mm:	VE:	Artikel-Nr.:	Preis:
Teller flach <sup>1</sup>	-	190	20	6	ARCP9052	1,67 €
Teller flach <sup>1</sup>	-	240	25	6	ARC10241	1,80 €
Teller tief <sup>1</sup>	-	145	30	6	ARC10373	1,41 €
Teller tief <sup>1</sup>	-	205	40	6	ARC10365	1,80 €
Schale <sup>1</sup>	0,51	120	54	6	ARCH4908	1,71 €
Schale <sup>1</sup>	2,00	230	90	12	ARC10407	4,08 €
Schale <sup>1</sup>	3,45	270	105	6	ARC06652	4,49 €

 **Nachtmann**  
FINE BAVARIAN CRYSTAL  
THE LIFE STYLE DIVISION OF RIEDEL GLASS WORKS



### Cosmos

Bezeichnung:	Inhalt/l:	ø/mm:	Höhe/mm:	VE:	Artikel-Nr.:	Preis:
Teller tief <sup>1</sup>	-	140	30	12	ARC08538	1,13 €
Schale <sup>1</sup>	0,27	120	59	12	ARC64089	0,80 €
Schale <sup>1</sup>	0,45	139	65	12	ARC64091	1,22 €
Schale <sup>1</sup>	0,90	170	80	6	ARCH5360	1,38 €
Schale <sup>1</sup>	1,60	198	95	6	ARC30362	2,45 €
Schale <sup>1</sup>	2,20	229	110	6	ARCE8859	3,12 €
Schale <sup>1</sup>	2,80	275	135	6	ARC44029	6,03 €



### Bossa Nova

Bezeichnung:	Inhalt/l:	ø/mm:	Höhe/mm:	VE:	Artikel-Nr.:	Preis:
Teller	-	150	15	12	91309	2,90 €
Teller	-	230	20	12	91304	2,90 €
Teller	-	270	24	6	91314	4,90 €
Platzteller	-	320	22	6	91303	4,90 €
Platzteller	-	320	19	6	94277	4,90 €
Platte rechteckig	-	140 x 280	23	6	91316	6,80 €
Platte rechteckig	-	150 x 420	24	6	91317	13,00 €
Platte quadratisch	-	140 x 140	16	12	101930	3,65 €
Platte quadratisch	-	280 x 280	23	6	91315	8,10 €
Schale	-	150	56	6	91310	2,70 €
Schale	-	210	33	6	92056	3,80 €
Schale	-	300	83	2	91319	6,90 €

<sup>1</sup>gehärtetes Glas / Preise sind **Stückpreise** und gelten nicht für VE.

*Klassiker & Trends*





# KÜCHENZUBEHÖR

## WIRTSCHAFTS-ARTIKEL

470-543



- Kochgeschirr
- GN-Behälter
- Aufbewahrungs- und Lagerungsartikel
- Speisenvorbereitungsartikel
- Messgeräte
- Backequipment
- Speiseeisartikel
- Serviceartikel
- Speisenbüfett
- Barequipment

## GEBRAUCHS-ARTIKEL

544-549



- Erste-Hilfe-Koffer
- Hygieneartikel
- Entsorgungsbehälter

Bestellen Sie einfach und bequem  
in unserem **Onlineshop** ...



Preise verstehen sich zzgl. gesetzlicher MwSt.

Induktion ist:

- › schneller
- › energieeffizienter
- › ökonomischer
- › sicherer



Umwandeln von magnetischer Energie in Wärme.

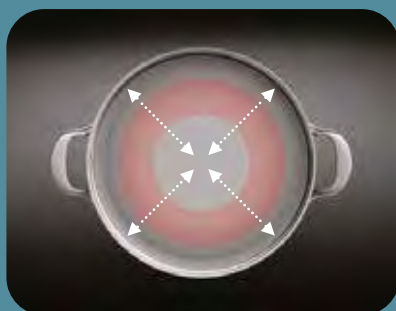

Wärmeverteilung über die gesamte Bodenfläche.

Kreisförmige Entwicklung von Wärme, erzeugt durch das Magnetfeld.



## TÖPFE

### Kochgeschirrserie Apollo

- › für alle Herdarten geeignet
- › außerordentlich leitfähiger Boden (Sauteusen)
- › 7-Ply Material: Mehrschichtmaterial bis zum Rand
- › geformte Handgriffe aus Edelstahl
- › idealer Schüttrand



#### Kochtopf mit Deckel

ø/mm	Höhe/mm	Inhalt/l	Artikel-Nr.	Preis
200	160	5,0	40850-174	146,00 €
240	180	8,0	40850-173	175,00 €
300	230	16,0	40850-172	248,00 €
360	320	32,0	40850-171	424,00 €



#### Kochtopf

ø/mm	Höhe/mm	Inhalt/l	Artikel-Nr.	Preis
200	160	5,0	40850-362	121,00 €
240	180	8,0	40850-361	153,00 €
300	230	16,0	40850-360	219,00 €
360	320	32,0	40850-359	395,00 €



#### Bratentopf mit Deckel

ø/mm	Höhe/mm	Inhalt/l	Artikel-Nr.	Preis
200	100	3,0	40850-164	110,00 €
240	120	5,2	40850-166	131,00 €
300	170	12,0	40850-168	189,00 €
360	210	21,0	40850-169	278,00 €



#### Bratentopf

ø/mm	Höhe/mm	Inhalt/l	Artikel-Nr.	Preis
200	100	3,0	40850-350	91,45 €
240	120	5,2	40850-352	106,00 €
300	170	12,0	40850-356	165,00 €
360	210	21,0	40850-357	252,00 €



#### Stieltopf, hoch

ø/mm	Höhe/mm	Inhalt/l	Artikel-Nr.	Preis
180	90	2,2	40850-177	84,13 €
200	100	3,0	40850-178	91,45 €
220	110	4,0	40850-179	98,76 €



#### Stieltopf, niedrig

ø/mm	Höhe/mm	Inhalt/l	Artikel-Nr.	Preis
240	58	2,8	40850-368	113,00 €
280	74	4,8	40850-370	135,00 €



#### Sauteuse

ø/mm	Höhe/mm	Inhalt/l	Artikel-Nr.	Preis
160	59	1,0	40850-219	94,37 €
180	66	1,5	40850-220	102,00 €
200	75	2,0	40850-221	116,00 €
220	80	2,5	40850-222	124,00 €
240	91	3,3	40850-223	131,00 €

## PFANNEN & WOKPFANNEN



### Bratpfanne Multiline

- › für alle Herdarten geeignet
- › 7 Schichtenmaterial
- › gutes Antihafverhalten

ø/mm:	Höhe/mm:	Artikel-Nr.:	Preis:
200	45	40850-948	109,00 €
240	52	40850-949	116,00 €
280	52	40850-950	131,00 €
320	56	40850-951	153,00 €



### Bratpfanne Restoglide

- › für alle Herdarten geeignet
- › 3 Schicht-Kapselboden, 4 mm
- › mit Excalibur-Antihafbeschichtung

ø/mm:	Höhe/mm:	Artikel-Nr.:	Preis:
200	47	40850-307	47,56 €
240	52	40850-308	54,88 €
280	57	40850-309	69,51 €
320	63	40850-310	76,82 €



### Bratpfanne Ecoglide

- › für alle Herdarten geeignet
- › 5 Schichtenmaterial
- › mit Duraslide Ultra Beschichtung

ø/mm:	Höhe/mm:	Artikel-Nr.:	Preis:
200	44	40850-800	66,12 €
240	52	40850-801	81,00 €
280	52	40850-802	95,85 €
320	52	40850-803	111,00 €



### Bratpfanne Senses

- › für alle Herdarten geeignet
- › 7 Schichtenmaterial
- › mit Duraslide Ultra Beschichtung

ø/mm:	Höhe/mm:	Artikel-Nr.:	Preis:
200	45	40850-792	94,37 €
240	52	40850-793	102,00 €
280	52	40850-794	116,00 €
320	56	40850-795	131,00 €



### Bratpfanne ControlInduc Duraslide Ultra

- › nur für Induktion geeignet
- › Pfanne regelt die Temperatur selbst
- › mit Duraslide Ultra Beschichtung

ø/mm:	Höhe/mm:	Artikel-Nr.:	Preis:
200	45	40850-944	146,00 €
240	52	40850-945	160,00 €
280	52	40850-946	175,00 €
320	56	40850-947	219,00 €



### Wok mit Flachboden

- › für alle Herdarten geeignet
- › aus hochwertigem 7-Schicht-Material

ø/mm:	Höhe/mm:	Inhalt/l:	Artikel-Nr.:	Preis:
260	85	3,0	40850-206	124,00 €



### Wok mit Flachboden

- › für alle Herdarten geeignet
- › aus hochwertigem 7-Schicht-Material

ø/mm:	Höhe/mm:	Inhalt/l:	Artikel-Nr.:	Preis:
320	95	5,5	40850-207	160,00 €



### Wok mit Rundboden

- › für alle Herdarten geeignet
- › aus hochwertigem 7-Schicht-Material

ø/mm:	Höhe/mm:	Inhalt/l:	Artikel-Nr.:	Preis:
360	105	6,0	40850-379	175,00 €



### Wok mit Rundboden

- › für alle Herdarten geeignet
- › Mehrschichtmaterial

ø/mm:	Höhe/mm:	Inhalt/l:	Artikel-Nr.:	Preis:
360	105	6,0	40850-412	98,76 €



# TÖPFE UND PFANNEN

## Kochgeschirrsreihe Gourmet

- › für alle Herdarten geeignet
- › 10 Jahre Garantie
- › 5-Ply Mehrschichtmaterial
- › extra schwere Qualität und hohe Wärmeleitfähigkeit
- › kurze Ankochzeit und hohe Energieeinsparung durch optimale Hitzeübertragung
- › wärmeisolierende, geschmiedete Edelstahlbeschläge
- › mit Literkala und Schüttrand
- › backofenfest bis 220°C (Umluft)
- › Kaltgriffe
- › Wokdeckel mit Drehgriff zum Öffnen und Schließen der Luftzufuhr



**Bratentopf flach**

ø/mm:	Höhe/mm:	Inhalt/l:	Artikel-Nr.:	Preis:
200	90	2,8	104520	41,79 €
240	105	4,7	104524	54,59 €
280	120	7,3	104528	69,99 €
320	150	12,0	104532	95,99 €
360	170	17,3	104536	127,00 €
400	190	23,9	104540	146,00 €



**Fleischtopf**

ø/mm:	Höhe/mm:	Inhalt/l:	Artikel-Nr.:	Preis:
160	110	2,2	103916	38,99 €
200	130	4,0	103920	53,49 €
240	150	6,5	103924	59,99 €
280	170	10,0	103928	79,99 €
320	190	15,2	103932	105,00 €
360	220	22,4	103936	134,00 €
400	250	31,4	103940	159,00 €



**Gemüse-/Suppenkessel**

ø/mm:	Höhe/mm:	Inhalt/l:	Artikel-Nr.:	Preis:
160	140	2,8	103816	42,99 €
200	180	5,5	103820	61,99 €
240	200	9,0	103824	74,99 €
280	230	14,1	103828	89,99 €
320	265	21,3	103832	136,00 €
360	285	29,0	103836	159,00 €
400	320	40,2	103840	199,00 €



**Stielkasserolle flach**

ø/mm:	Höhe/mm:	Inhalt/l:	Artikel-Nr.:	Preis:
160	70	1,4	159116	29,99 €
180	80	2,0	159118	31,69 €
200	90	2,8	159120	35,49 €



**Stielkasserolle hoch**

ø/mm:	Höhe/mm:	Inhalt/l:	Artikel-Nr.:	Preis:
160	110	2,2	159216	34,19 €
200	120	3,8	159220	41,39 €
240	130	5,9	159224	57,39 €



**Sauteuse**

ø/mm:	Höhe/mm:	Inhalt/l:	Artikel-Nr.:	Preis:
160	55	1,0	104016	29,99 €
180	60	1,5	104018	33,69 €
200	65	2,0	104020	35,39 €
240	75	3,4	104024	46,59 €



**Bratpfanne antihaft**

ø/mm:	Höhe/mm:	Inhalt/l:	Artikel-Nr.:	Preis:
200	40	1,3	104220	39,99 €
240	50	2,0	104224	62,59 €
280	55	3,0	104228	79,99 €
320	60	4,0	104232	95,99 €
360	60	6,1	104236	99,99 €



**Wok mit Deckel**

ø/mm:	Höhe/mm:	Inhalt/l:	Artikel-Nr.:	Preis:
360	75	6,0	104436	99,99 €



**Deckel**

ø/mm:	Höhe/mm:	Inhalt/l:	Artikel-Nr.:	Preis:
160	-	-	38436.16	6,39 €
180	-	-	38436.18	6,99 €
200	-	-	38436.20	7,79 €
240	-	-	38436.24	9,49 €
280	-	-	38436.28	12,89 €
320	-	-	38436.32	14,99 €
360	-	-	38436.36	19,29 €
400	-	-	38436.40	28,89 €

Auf Anfrage erhalten Sie weitere Teile dieser Serie.



# TÖPFE UND PFANNEN



## Kochgeschirrsreihe Professional

- › für alle Herdarten geeignet
- › 5 Jahre Materialgarantie
- › extra massiver Chromnickelstahl 18/10, außen und innen seidenmatt poliert, Schüttrand spiegelglanzpoliert
- › Kaltgriffe sowie Sandwichboden in drei Schichten aufgebaut (Edelstahl – Aluminium – Edelstahl)



### Bratentopf flach

ø/mm:	Höhe/mm:	Inhalt/l:	Artikel-Nr.:	Preis:
200	90	2,8	38433.20	27,89 €
240	105	4,7	38433.24	36,39 €
280	120	7,4	38433.28	46,99 €
320	150	12,1	38433.32	65,99 €
360	170	17,3	38433.36	77,99 €
400	190	23,9	38433.40	93,99 €

### Fleischtopf

ø/mm:	Höhe/mm:	Inhalt/l:	Artikel-Nr.:	Preis:
160	110	2,2	38434.16	22,39 €
200	130	4,1	38434.20	29,99 €
240	150	6,8	38434.24	39,59 €
280	170	10,5	38434.28	53,49 €
320	190	15,3	38434.32	69,99 €
360	220	22,4	38434.36	93,99 €
400	250	31,4	38434.40	117,00 €
450	280	44,5	38434.45	166,00 €

### Gemüse-/Suppenkessel

ø/mm:	Höhe/mm:	Inhalt/l:	Artikel-Nr.:	Preis:
160	160	3,2	38430.16	24,99 €
200	180	5,5	38430.20	36,99 €
240	240	10,5	38430.24	49,99 €
280	280	17,0	38430.28	59,99 €
320	320	25,5	38430.32	96,29 €
360	360	36,5	38430.36	118,00 €
400	400	50,0	38430.40	153,00 €
450	400	63,5	38430.45	189,00 €



### Stielkasserolle hoch

ø/mm:	Höhe/mm:	Inhalt/l:	Artikel-Nr.:	Preis:
160	110	2,2	38431.16	22,49 €
200	130	4,1	38431.20	28,89 €
240	150	6,8	38431.24	34,99 €

### Stielkasserolle flach

ø/mm:	Höhe/mm:	Inhalt/l:	Artikel-Nr.:	Preis:
160	70	1,4	38432.16	19,29 €
180	80	2,0	38432.18	22,49 €
200	90	2,8	38432.20	26,79 €

### Deckel

ø/mm:	Höhe/mm:	Inhalt/l:	Artikel-Nr.:	Preis:
160	-	-	38436.16	6,39 €
180	-	-	38436.18	6,99 €
200	-	-	38436.20	7,79 €
240	-	-	38436.24	9,49 €
280	-	-	38436.28	12,89 €
320	-	-	38436.32	14,99 €
360	-	-	38436.36	19,29 €
400	-	-	38436.40	28,89 €
450	-	-	38436.45	31,99 €



### Sauteuse

ø/mm:	Höhe/mm:	Inhalt/l:	Artikel-Nr.:	Preis:
160	60	1,2	38435.16	20,39 €
180	65	1,7	38435.18	22,49 €
200	70	2,2	38435.20	23,59 €
240	80	3,6	38435.24	29,99 €

### Bratpfanne

ø/mm:	Höhe/mm:	Inhalt/l:	Artikel-Nr.:	Preis:
200	45	-	38438.20	24,59 €
240	50	-	38438.24	33,19 €
280	55	-	38438.28	35,39 €
320	60	-	38438.32	44,99 €
360	65	-	38438.36	57,99 €



### Bratpfanne antihaft

ø/mm:	Höhe/mm:	Inhalt/l:	Artikel-Nr.:	Preis:
200	45	-	38437.20	29,99 €
240	50	-	38437.24	41,99 €
280	55	-	38437.28	53,49 €
280	75	-	14613	58,99 €
320	60	-	38437.32	63,99 €
360	65	-	38437.36	82,39 €

### Bratpfanne Keramik

ø/mm:	Höhe/mm:	Inhalt/l:	Artikel-Nr.:	Preis:
200	45	-	11152	28,99 €
240	50	-	11153	38,99 €
280	55	-	11154	48,99 €
320	60	-	11155	59,99 €
360	60	-	11156	72,99 €

### Pasta-Einsatz

› passend für Gemüsetopf ø 240 mm

ø/mm:	Höhe/mm:	Inhalt/l:	Artikel-Nr.:	Preis:
240	200	-	38440	35,39 €

Auf Anfrage erhalten Sie weitere Teile dieser Serie.

Weitere Teile und Infos zu dieser Serie finden Sie in unserem **Onlineshop** ...



## PFANNEN & WOKPFANNEN



### Wok mit Stiel

- › induktionsgeeignet
- › Aluguss antihaft

ø/mm:	Höhe/mm:	Artikel-Nr.:	Preis:
300	90	11173	47,99 €



### Servierpfanne

- › für alle Herdarten geeignet
- › Schmiedeeisen
- › mit gebogenem Hakenstiel

ø/mm:	Höhe/mm:	Artikel-Nr.:	Preis:
200	30	3281.20	13,39 €
240	26	3281.24	16,19 €



### Schlemmerpfännchen mit Servierbrett, Eisen

- › für alle Herdarten sowie Gas- und Holzkohlegrill geeignet
- › Stärke Eisen 2 mm
- › Brett ø 205 mm aus Buchenholz

ø x Höhe/mm:	ø Inhalt/L:	Artikel-Nr.:	Preis:
200 x 40	0,60	13805	14,59 €
245 x 40	1,20	14468	15,99 €



### Servierpfanne, Eisen, rund

- › für alle Herdarten, Backofen, Gas- und Holzkohlegrill sowie offenes Feuer geeignet
- › Stärke Eisen 2 mm
- › nicht spülmaschinengeeignet

ø x Höhe/mm:	ø Inhalt/L:	Artikel-Nr.:	Preis:
240 x 40	1,20	162000	12,19 €



### Servierpfanne, Eisen, oval

- › für alle Herdarten, Backofen, Gas- und Holzkohlegrill sowie offenes Feuer geeignet
- › Stärke Eisen 2 mm
- › nicht spülmaschinengeeignet

ø x Höhe/mm:	ø Inhalt/L:	Artikel-Nr.:	Preis:
375 x 275 x 45	2,75	14638	15,99 €



### Grillpfanne eckig Teflon

- › für alle Herdarten geeignet
- › Edelstahl 18/10, gerillte Bratfläche

L x B/mm:	Höhe/mm:	Artikel-Nr.:	Preis:
280 x 280	60	11157	49,99 €



### Bratpfanne Professional

- › für alle Herdarten geeignet
- › Antihafbeschichtung 3-lagig, Kaltgriffe

ø/mm:	Höhe/mm:	Inhalt/l:	Artikel-Nr.:	Preis:
200	45	1,0	11869	19,99 €
240	50	1,4	11870	27,99 €
280	53	2,0	11871	33,99 €
320	60	3,0	11872	40,99 €
360	66	4,4	11873	47,99 €
400	72	6,0	11874	59,99 €



### Wok mit Deckel

- › aus Edelstahl inkl. Edelstahldeckel
- › Kaltgriffe – Stiel und Gegengriff

ø/mm:	Höhe/mm:	Inhalt/l:	Artikel-Nr.:	Preis:
360	215	6,0	40069	99,00 €



### Wok

- › für alle Herdarten geeignet
- › aus Mehrschichtmaterial

ø/mm:	Höhe/mm:	Inhalt/l:	Artikel-Nr.:	Preis:
360	90	6,0	6112.36	85,59 €



## MINI-GUSSFORMEN



Mini Auflaufform, rund

ø/mm:	Artikel-Nr.:	Preis:
120	40509-472	33,17 €



Mini Auflaufform, oval

ø/mm:	Artikel-Nr.:	Preis:
150	40509-546	36,49 €



Mini Auflaufform

L x B/mm:	Artikel-Nr.:	Preis:
150 x 110	40509-548	33,17 €



Mini-Bratpfanne

ø/mm:	Artikel-Nr.:	Preis:
120	40509-529	39,80 €



Teller mit Holzunterlage

L x B/mm:	Artikel-Nr.:	Preis:
330 x 230	40509-523	72,39 €



Terrinenform, rechteckig

L x B/mm:	Artikel-Nr.:	Preis:
150 x 110	40509-571	66,37 €



Auflaufform

ø/mm:	Artikel-Nr.:	Preis:
210	40509-391	43,14 €
240	40509-393	53,09 €
280	40509-341	59,72 €
320	40509-342	72,39 €



Mini Cocotte, rund

ø/mm:	Farbe:	Artikel-Nr.:	Preis:
100	schwarz	40500-101	43,14 €
100	graphitgrau	40500-106	43,14 €
100	kirsche	40509-799	43,14 €
100	grenadine	40509-805	49,77 €
100	basilikum	40509-804	49,77 €
100	dunkelblau	40510-262	49,77 €
100	zimt	40511-365	49,77 €



schwarz



graphitgrau



kirsche



grenadine



basilikum



dunkelblau



zimt





# GASTRONORMBEHÄLTER

Größen:

Kombinationsmöglichkeiten:

GN 2/1

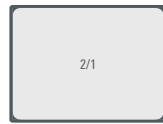

GN 1/1

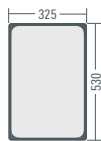

GN 1/2

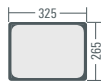

GN 2/4

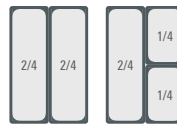

GN 1/4



GN 2/8



GN 2/3

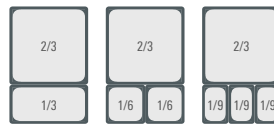
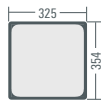

GN 1/3

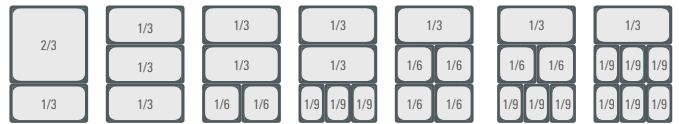

GN 1/6



GN 1/9



# GN-BEHÄLTER EDELSTAHL

**BLANCO**  
PROFESSIONAL

Alle Gastronormbehälter entsprechen der EU-Norm EN 631 und sind aus CNS 18/10. Genial bis ins kleinste Detail – die Funktionsecke. Durch die besondere, tropfenförmige Eckenprägung des GN-Behälters aus Edelstahl erhalten Sie:

- › Stabilität in alle Richtungen
- › exaktes Aufliegen z.B. im Bain-Marie-Becken
- › extreme Stoßfestigkeit besonders der Ecken und Ränder



Deckel in verschiedenen Ausführungen für alle Behälter lieferbar (siehe Seite 479)

## GN 2/1

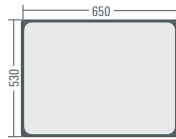

Bezeichnung:	L x B x H/mm:	Artikel-Nr.:	Preis:
GN 2/1-20	650 x 530 x 20	1550566	29,40 €
GN 2/1-40	650 x 530 x 40	1550065	36,77 €
GN 2/1-65	650 x 530 x 65	1550593	38,79 €
GN 2/1-100	650 x 530 x 100	1550594	50,91 €
GN 2/1-150	650 x 530 x 150	1550595	73,62 €
GN 2/1-200	650 x 530 x 200	1550596	101,00 €



## GN 1/1

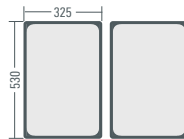

Bezeichnung:	L x B x H/mm:	Artikel-Nr.:	Preis:
GN 1/1-20	530 x 325 x 20	1550565	16,02 €
GN 1/1-40	530 x 325 x 40	1550064	19,22 €
GN 1/1-55	530 x 325 x 55	1565845	20,49 €
GN 1/1-65	530 x 325 x 65	1550589	20,02 €
GN 1/1-100	530 x 325 x 100	1550590	21,52 €
GN 1/1-150	530 x 325 x 150	1550591	35,66 €
GN 1/1-200	530 x 325 x 200	1550592	40,43 €

mit Universal-Bügelgriffen

GN-B 1/1-65	530 x 325 x 65	1555953	34,12 €
GN-B 1/1 100	530 x 325 x 100	1555952	38,79 €
GN-B 1/1-150	530 x 325 x 150	1555951	51,91 €
GN-B 1/1-200	530 x 325 x 200	1555950	65,91 €

## GN 1/2

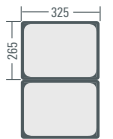

Bezeichnung:	L x B x H/mm:	Artikel-Nr.:	Preis:
GN 1/2-20	325 x 265 x 20	1550563	12,86 €
GN 1/2-40	325 x 265 x 40	1550063	14,63 €
GN 1/2-55	325 x 265 x 55	1565844	15,08 €
GN 1/2-65	325 x 265 x 65	1550581	13,49 €
GN 1/2-100	325 x 265 x 100	1550582	15,32 €
GN 1/2-150	325 x 265 x 150	1550583	23,35 €
GN 1/2-200	325 x 265 x 200	1550584	30,28 €

mit Universal-Bügelgriffen

GN-B 1/2-65	325 x 265 x 65	1555943	31,42 €
GN-B 1/2-100	325 x 265 x 100	1555942	32,29 €
GN-B 1/2-150	325 x 265 x 150	1555941	36,77 €
GN-B 1/2-200	325 x 265 x 200	1555940	47,56 €

## GN 2/4

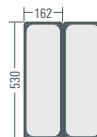

Bezeichnung:	L x B x H/mm:	Artikel-Nr.:	Preis:
GN 2/4-20	530 x 162 x 20	1564367	16,22 €
GN 2/4-40	530 x 162 x 40	1555821	23,28 €
GN 2/4-65	530 x 162 x 65	1555822	23,79 €
GN 2/4-100	530 x 162 x 100	1555823	42,26 €
GN 2/4-150	530 x 162 x 150	1555824	55,32 €

mit Universal-Bügelgriffen

GN-B 2/4-65	530 x 162 x 65	1564908	42,26 €
GN-B 2/4-100	530 x 162 x 100	1564909	55,32 €
GN-B 2/4-150	530 x 162 x 150	1564910	75,19 €

## GN 1/4

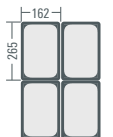

Bezeichnung:	L x B x H/mm:	Artikel-Nr.:	Preis:
GN 1/4-20	265 x 162 x 20	1550561	8,58 €
GN 1/4-65	265 x 162 x 65	1550573	14,51 €
GN 1/4-100	265 x 162 x 100	1550574	14,88 €
GN 1/4-150	265 x 162 x 150	1550575	21,77 €
GN 1/4-200	265 x 162 x 200	1550576	25,74 €

mit Universal-Bügelgriffen

GN-B 1/4-65	265 x 162 x 65	1555934	25,05 €
GN-B 1/4 100	265 x 162 x 100	1555933	27,57 €
GN-B 1/4-150	265 x 162 x 150	1555932	37,97 €
GN-B 1/4-200	265 x 162 x 200	1555931	43,20 €



Funktionsecke des Blanco GN-Behälters



GN-Behälter aus Edelstahl mit Universalbügelgriff

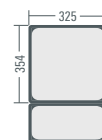

**GN 2/3**

Bezeichnung:	L x B x H/mm:	Artikel-Nr.:	Preis:
GN 2/3-20	354 x 325 x 20	1550564	17,34 €
GN 2/3-40	354 x 325 x 40	1550066	19,55 €
GN 2/3-65	354 x 325 x 65	1550585	20,49 €
GN 2/3-100	354 x 325 x 100	1550586	22,20 €
GN 2/3-150	354 x 325 x 150	1550587	30,15 €
GN 2/3-200	354 x 325 x 200	1550588	47,56 €

**mit Universal-Bügelgriffen**

GN-B 2/3-65	354 x 325 x 65	1555948	35,45 €
GN-B 2/3-100	354 x 325 x 100	1555947	37,03 €
GN-B 2/3-150	354 x 325 x 150	1555946	45,54 €
GN-B 2/3-200	354 x 325 x 200	1555945	62,69 €

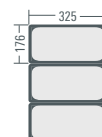

**GN 1/3**

Bezeichnung:	L x B x H/mm:	Artikel-Nr.:	Preis:
GN 1/3-20	325 x 176 x 20	1550562	9,58 €
GN 1/3-40	325 x 176 x 40	1550067	11,92 €
GN 1/3-55	325 x 176 x 55	1565846	14,00 €
GN 1/3-65	325 x 176 x 65	1550577	11,66 €
GN 1/3-100	325 x 176 x 100	1550578	14,72 €
GN 1/3-150	325 x 176 x 150	1550579	23,39 €
GN 1/3-200	325 x 176 x 200	1550580	26,37 €

**mit Universal-Bügelgriffen**

GN-B 1/3-65	325 x 176 x 65	1555938	27,06 €
GN-B 1/3 100	325 x 176 x 100	1555937	30,15 €
GN-B 1/3-150	325 x 176 x 150	1555936	40,05 €
GN-B 1/3-200	325 x 176 x 200	1555935	44,85 €

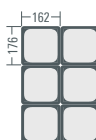

**GN 1/6**

Bezeichnung:	L x B x H/mm:	Artikel-Nr.:	Preis:
GN 1/6-65	176 x 162 x 65	1550569	12,43 €
GN 1/6-100	176 x 162 x 100	1550570	14,22 €
GN 1/6-150	176 x 162 x 150	1550571	17,28 €
GN 1/6-200	176 x 162 x 200	1550572	23,09 €

**mit Universal-Bügelgriffen**

GN-B 1/6-65	176 x 162 x 65	1555930	26,80 €
GN-B 1/6 100	176 x 162 x 100	1555929	28,06 €
GN-B 1/6-150	176 x 162 x 150	1555928	31,42 €
GN-B 1/6-200	176 x 162 x 200	1555927	40,05 €

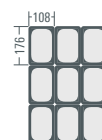

**GN 1/9**

Bezeichnung:	L x B x H/mm:	Artikel-Nr.:	Preis:
GN 1/9-65	176 x 108 x 65	1550567	14,00 €
GN 1/9-100	176 x 108 x 100	1550568	17,34 €

**Gastronorm-Roste**

GR 2/1	L x B/mm: 650 x 530	550266	30,85 €
GR 1/1	L x B/mm: 530 x 325	550267	17,77 €
GR 2/3	L x B/mm: 354 x 325	550049	17,34 €

**Gastronorm-Roste rilsanbeschichtet**

GRR 2/1	L x B/mm: 650 x 530	550268	22,59 €
GRR 1/1	L x B/mm: 530 x 325	550269	16,22 €

## GN-DECKEL EDELSTAHL

- › hervorragende Stabilität durch besondere Verprägung
- › leichtes Eingreifen und sicheres Hantieren dank der großen, ergonomischen Griffmulde
- › stapelbar



Deckel mit Griffmulde

Bezeichnung:	Artikel-Nr.:	Preis:
GD 1/1	550658	17,91 €
GD 1/2	550656	10,57 €
GD 2/4	556538	19,55 €
GD 1/4	550654	7,74 €
GD 2/3	550657	17,34 €
GD 1/3	550655	8,35 €
GD 1/6	550653	6,94 €
GD 1/9	550652	8,00 €



Deckel mit Griffmulde und Löffel-aussparung

Bezeichnung:	Artikel-Nr.:	Preis:
GD-L 1/1	550677	21,83 €
GD-L 1/2	550675	16,22 €
GD-L 2/4	564902	22,95 €
GD-L 1/4	550673	13,55 €
GD-L 2/3	550676	20,57 €
GD-L 1/3	550674	11,12 €
GD-L 1/6	550672	8,66 €
GD-L 1/9	550671	12,86 €



Deckel mit Formschlussdichtung

Bezeichnung:	Artikel-Nr.:	Preis:
GDD 1/1	1550663	61,19 €
GDD 1/2	1550661	42,65 €
GDD 1/4	1550659	33,11 €
GDD 2/3	1550662	51,79 €
GDD 1/3	1550660	40,75 €
GDD 1/6	1550664	36,59 €



Deckel mit Formschlussdichtung für Gastronorm-Behälter mit Bügelgriffen

Bezeichnung:	Artikel-Nr.:	Preis:
GDD-B 1/1	1550075	73,92 €
GDD-B 1/2	1550073	52,11 €
GDD-B 1/4	1550071	40,75 €
GDD-B 2/3	1550074	61,63 €
GDD-B 1/3	1550072	47,56 €
GDD-B 1/6	1550070	41,12 €



Deckel mit Griffmulde für Gastronorm-Behälter mit Bügelgriffen

Bezeichnung:	Artikel-Nr.:	Preis:
GD-B 1/1	550086	24,35 €
GD-B 1/2	550084	18,86 €
GD-B 2/4	564904	22,95 €
GD-B 1/4	550082	16,15 €
GD-B 2/3	550085	22,95 €
GD-B 1/3	550083	16,15 €
GD-B 1/6	550081	13,18 €



Deckel ohne Griffmulde

Bezeichnung:	Artikel-Nr.:	Preis:
GD-F 1/1	564956	19,55 €
GD-F 1/2	564957	11,92 €
GD-F 1/3	564961	9,22 €



Universal-Scharnierdeckel

Bezeichnung:	Artikel-Nr.:	Preis:
GDS-U 1/1	566910	64,91 €



Universal-Scharnierdeckel mit Löffel-aussparung

Bezeichnung:	Artikel-Nr.:	Preis:
GDS-UL 1/1	566911	64,91 €



**Gastronormbleche**

- › mit glattem Rand
- › verstärkte Ausführung

Bezeichnung:	L x B x H/mm:	Artikel-Nr.:	Preis:
BZG 2/1			
BZG 2/1-20	650 x 530 x 20	550625	41,75 €
BZG 1/1			
BZG 1/1-20	530 x 325 x 20	550628	20,20 €
BZG 1/1-40	530 x 325 x 40	550629	25,48 €
BZG 1/1-65	530 x 325 x 65	550630	28,06 €

- › mit glattem Rand
- › spezialgeglüht

Bezeichnung:	Tiefe/mm:	Artikel-Nr.:	Preis:
BZG-G 2/1			
BZG-G 2/1-20	20	550505	54,06 €
BZG-G 1/1			
BZG-G 1/1-20	20	550503	31,42 €
BZG-G 1/1-40	40	550504	28,06 €
BZG-G 1/1-65	65	556081	39,92 €

- › mit glattem Rand
- › granitemailliert

Bezeichnung:	Tiefe/mm:	Artikel-Nr.:	Preis:
GNE 2/1			
GNE 2/1-20	20	550022	58,34 €
GNE 2/1-40	40	550023	67,31 €
GNE 2/1-65	65	550024	82,06 €
GNE 1/1			
GNE 1/1-20	20	550025	26,00 €
GNE 1/1-40	40	550026	35,71 €
GNE 1/1-65	65	550027	45,54 €
GNE 2/3			
GNE 2/3-20	20	550046	29,40 €
GNE 2/3-40	40	550047	33,74 €
GNE 2/3-65	65	550048	44,85 €

**Gastronormbehälter aus Edelstahl mit Perforation**

Bezeichnung:	Tiefe/mm:	Gastronormbehälter gelocht, ohne Griffe:	Artikel-Nr.:	Preis:
GN-P 2/1				
GN-P 2/1-20	20	nur Bodenlochung	1565993	49,77 €
GN-P 2/1-40	40	nur Bodenlochung	1565789	66,92 €
GN-P 2/1-65	65	Boden- und Seitenwandlochung	1565790	76,77 €
GN-P 2/1-100	100	Boden- und Seitenwandlochung	1565791	80,17 €
Die Modelle GN-P 2/1 in den Tiefen 20, 40 und 65 mm sind spezialgeglüht.				
GN-P 1/1				
GN-P 1/1-20	20	nur Bodenlochung	1565994	33,74 €
GN-P 1/1-40	40	nur Bodenlochung	1565794	34,57 €
Das Modell GN-P 1/1 in der Tiefe 20 ist spezialgeglüht.				
GN-P 2/3				
GN-P 2/3-40	40	nur Bodenlochung	1565799	29,40 €
GN-P 2/3-65	65	Boden- und Seitenwandlochung	1565800	31,42 €
GN-P 2/3-100	100	Boden- und Seitenwandlochung	1565801	41,75 €
GN-P 2/3-150	150	Boden- und Seitenwandlochung	1565802	61,37 €
GN-P 2/3-200	200	Boden- und Seitenwandlochung	1565803	77,46 €
GN-P 1/3				
GN-P 1/3-40	40	nur Bodenlochung	1565813	20,49 €
GN-P 1/3-65	65	Boden- und Seitenwandlochung	1565814	24,85 €
GN-P 1/3-100	100	Boden- und Seitenwandlochung	1565815	33,74 €
GN-P 1/3-150	150	Boden- und Seitenwandlochung	1565816	47,88 €
GN-P 1/3-200	200	Boden- und Seitenwandlochung	1565817	54,69 €

**Gastronorm-Kocheinsätze**

Bezeichnung:	Tiefe/mm:	Artikel-Nr.:	Preis:
G-KEN 1/1 Gastronorm-Kocheinsätze, gelocht, ohne Griffe			
G-KEN 1/1-60	60	550487	38,79 €
G-KEN 1/1-95	95	550407	43,09 €
G-KEN 1/1-145	145	550486	60,62 €
G-KEN 1/1-195	195	550490	78,85 €
G-KEN 1/2 Gastronorm-Kocheinsätze, gelocht, ohne Griffe			
G-KEN 1/2-60	60	550488	26,11 €
G-KEN 1/2-95	95	550502	30,15 €
G-KEN 1/2-145	145	550557	44,34 €
G-KEN 1/2-195	195	550558	52,99 €
G-KEN-G 1/1 Gastronorm-Kocheinsätze, gelocht, mit Klappgriffen			
G-KEN-G 1/1-60	60	550970	49,77 €
G-KEN-G 1/1-95	95	550971	55,32 €
G-KEN-G 1/1-145	145	550972	70,20 €
G-KEN-G 1/1-195	195	550973	91,97 €



# GN-BEHÄLTER/DECKEL EDELSTAHL

Flachdeckel aus Edelstahl mit Griff und Griffmulde, wahlweise ausgestattet mit Löffel- und/oder Griffausschnitt.

Wasserdichte Steckdeckel aus Edelstahl mit Dichtungslippe sind universell einsetzbar zum Lagern, Kochen, Transportieren und Einfrieren.

## GN-Behälter Edelstahl ohne Griffe

### GN 1/1

Bezeichnung:	Tiefe/mm:	Artikel-Nr.:	Preis
11020	20	84010112	15,77 €
11040	40	84010111	18,94 €
11055*	55	84010159	22,46 €
11065*	65	84010110	19,72 €
11100*	100	84010109	21,20 €
11150*	150	84010108	35,12 €
11200*	200	84010107	39,85 €

### GN 2/3

Bezeichnung:	Tiefe/mm:	Artikel-Nr.:	Preis
23020	20	84010118	15,23 €
23040	40	84010117	18,43 €
23055*	55	84010197	23,48 €
23065*	65	84010116	22,46 €
23100*	100	84010115	26,62 €
23150*	150	84010114	35,94 €
23200*	200	84010113	52,37 €

### GN 1/2

Bezeichnung:	Tiefe/mm:	Artikel-Nr.:	Preis
12020	20	84010124	12,22 €
12040	40	84010123	15,82 €
12055*	55	84010160	17,14 €
12065*	65	84010122	13,29 €
12100*	100	84010121	15,09 €
12150*	150	84010120	22,85 €
12200*	200	84010119	29,82 €

### GN 1/3

Bezeichnung:	Tiefe/mm:	Artikel-Nr.:	Preis
13020	20	84010130	11,26 €
13040	40	84010129	13,97 €
13065*	65	84010128	11,49 €
13100*	100	84010127	14,51 €
13150*	150	84010126	23,03 €
13200*	200	84010125	25,99 €

### GN 1/4

Bezeichnung:	Tiefe/mm:	Artikel-Nr.:	Preis
14020	20	84010135	10,46 €
14065	65	84010134	16,49 €
14100	100	84010133	14,66 €
14150	150	84010132	21,45 €
14200	200	84010131	25,35 €

### GN 2/8

Bezeichnung:	Tiefe/mm:	Artikel-Nr.:	Preis
28020	20	84010139	18,37 €
28065	65	84010138	18,95 €
28100	100	84010137	23,23 €
28150	150	84010136	37,11 €
28200	200	84010163	48,80 €



## GN-Behälter Edelstahl mit versenk. Griffen

### GN 1/1

Bezeichnung:	Tiefe/mm:	Artikel-Nr.:	Preis
11055f*	55	84010259	34,28 €
11065f*	65	84010204	33,17 €
11100f*	100	84010203	38,46 €
11150f*	150	84010202	50,16 €
11200f*	200	84010201	64,62 €

### GN 2/3

Bezeichnung:	Tiefe/mm:	Artikel-Nr.:	Preis
23065f*	65	84010208	32,00 €
23100f*	100	84010207	38,03 €
23150f*	150	84010206	48,31 €
23200f*	200	84010205	63,39 €

### GN 1/2

Bezeichnung:	Tiefe/mm:	Artikel-Nr.:	Preis
12055f*	55	84010260	28,89 €
12065f*	65	84010212	22,46 €
12100f*	100	84010211	26,25 €
12150f*	150	84010210	36,25 €
12200f*	200	84010209	38,83 €

### GN 1/3

Bezeichnung:	Tiefe/mm:	Artikel-Nr.:	Preis
13065f*	65	84010216	25,75 €
13100f*	100	84010215	28,59 €
13150f*	150	84010214	35,08 €
13200f*	200	84010213	39,88 €

### GN 1/4

Bezeichnung:	Tiefe/mm:	Artikel-Nr.:	Preis
14065f	65	84010220	22,68 €
14100f	100	84010219	28,28 €
14150f	150	84010218	35,14 €
14200f	200	84010217	42,15 €

### GN 2/8

Bezeichnung:	Tiefe/mm:	Artikel-Nr.:	Preis
28065f	65	84010223	28,09 €
28100f	100	84010222	33,05 €
28150f	150	84010221	47,88 €
28200f	200	84010242	61,36 €

\*GN-Behälter mit geprägten Stapelnasen an allen 4 Ecken, für problemloses Entstapeln und Vereinzeln der GN-Behälter.



CHECK.  
Organisieren  
via QR-CODE.

**Rieber**  
The mobile kitchen company.

## Flachdeckel und wasserdichte Steckdeckel

### GN 1/1

Bez.:	Löffel-/Griffausschnitt:	Artikel-Nr.:	Preis:
Flachdeckel 111	nein / nein	84030101	17,63 €
Flachdeckel 1111	ja / nein	84030201	23,48 €
Flachdeckel 111a	nein / ja	84030301	23,79 €
Flachdeckel 1111a	ja / ja	84030401	26,25 €
Steckdeckel 115	-	84080101	74,46 €

### GN 2/3

Bez.:	Löffel-/Griffausschnitt:	Artikel-Nr.:	Preis:
Flachdeckel 231	nein / nein	84030102	17,75 €
Flachdeckel 2311	ja / nein	84030202	21,60 €
Flachdeckel 231a	nein / ja	84030302	21,79 €
Flachdeckel 2311a	ja / ja	84030402	25,23 €
Steckdeckel 235	-	84080102	67,08 €

### GN 1/2

Bez.:	Löffel-/Griffausschnitt:	Artikel-Nr.:	Preis:
Flachdeckel 121	nein / nein	84030103	10,62 €
Flachdeckel 1211	ja / nein	84030203	16,86 €
Flachdeckel 121a	nein / ja	84030303	18,43 €
Flachdeckel 1211a	ja / ja	84030403	19,57 €
Steckdeckel 125	-	84080103	48,43 €

### GN 1/3

Bez.:	Löffel-/Griffausschnitt:	Artikel-Nr.:	Preis:
Flachdeckel 131	nein / nein	84030104	8,46 €
Flachdeckel 1311	ja / nein	84030204	10,97 €
Flachdeckel 131a	nein / ja	84030304	15,23 €
Flachdeckel 1311a	ja / ja	84030404	17,75 €
Steckdeckel 135	-	84080104	40,43 €

### GN 1/4

Bez.:	Löffel-/Griffausschnitt:	Artikel-Nr.:	Preis:
Flachdeckel 141	nein / nein	84030105	7,85 €
Flachdeckel 1411	ja / nein	84030205	14,03 €
Flachdeckel 141a	nein / ja	84030305	14,22 €
Flachdeckel 1411a	ja / ja	84030405	16,99 €
Steckdeckel 145	-	84080105	37,91 €

### GN 2/8

Bez.:	Löffel-/Griffausschnitt:	Artikel-Nr.:	Preis:
Flachdeckel 281	nein / nein	84030123	14,22 €
Flachdeckel 2811	ja / nein	84030217	17,75 €
Flachdeckel 281a	nein / ja	84030317	17,75 €
Flachdeckel 2811a	ja / ja	84030423	21,60 €
Steckdeckel 285	-	84080106	34,71 €



CHECK.  
Organisieren  
via QR-CODE.

Mit dem Digitalisierungs- und Organisationssystem CHECK ist in Kombination mit dem Behälter Mehrwegsystem gastronorm360 und der eindeutigen Identifizierung via QR-Code eine optimierte Organisation, Rückverfolgbarkeit und Transparenz (HAC-CP) über die gesamte Prozesskette im Food Flow möglich. Fragen Sie an!

Besuchen Sie unseren [Onlineshop ...](#)



## GN-DECKEL

### vaculid Deckel

Vakuumbareder Edelstahldeckel zum Lagern, Transportieren und Garen von Speisen. Mit Silikondichtung in rot, passend auf Rieber GN-Behälter zum Vakuumieren und Rieber thermoplates. Funktioniert mittels professioneller Vakuumpumpen (Kammer- und Schlauchpumpe) sowie mit normaler Vakuumpumpe.

	GN 1/2	GN 1/3	GN 1/6
Artikel-Nr.:	84011045	84011042	84011041
Preis:	124,00 €	112,00 €	74,40 €

### Transparenter Kunststoffdeckel

Artikel-Nr.:	84200165
Preis:	19,05 €

## GN-BEHÄLTER

### Gelochte GN-Behälter aus Edelstahl zum Einsetzen in geschlossene GN-Behälter



#### GN-Behälter gelocht, ohne Griff

##### GN 1/1

Bezeichnung:	Tiefe/mm:	Artikel-Nr.:	Preis:
11024	20	84020136	33,54 €
11054	55	84020108	37,05 €
11094	90	84020107	42,46 €
11144	140	84020106	60,00 €
11194	190	84020105	77,54 €

##### GN 1/2

Bezeichnung:	Tiefe/mm:	Artikel-Nr.:	Preis:
12054	55	84020122	29,79 €
12094	90	84020121	33,05 €
12144	140	84020120	46,96 €
12194	190	84020119	54,89 €



#### GN-Behälter gelocht, mit Stapelklappgriff

##### GN 1/1

Bezeichnung:	Tiefe/mm:	Artikel-Nr.:	Preis:
11054K	55	84020208	54,89 €
11094K	90	84020207	59,45 €
11144K	140	84020206	75,08 €
11194K	190	84020205	91,08 €

##### GN 1/2

Bezeichnung:	Tiefe/mm:	Artikel-Nr.:	Preis:
12094K	90	84020211	49,17 €
12144K	140	84020210	61,54 €
12194K	190	84020209	68,92 €

### GN-Behälter VAC Edelstahl

#### GN 1/2

Bezeichnung:	Tiefe/mm:	Artikel-Nr.:	Preis:
GN 1/2 vacuum	65	84010195	22,52 €
GN 1/2 vacuum	100	84010198	25,05 €
GN 1/2 vacuum	150	84010199	33,05 €

#### GN 1/3

Bezeichnung:	Tiefe/mm:	Artikel-Nr.:	Preis:
GN 1/3 vacuum	65	84010183	17,57 €
GN 1/3 vacuum	100	84010127	14,51 €

#### GN 1/6

Bezeichnung:	Tiefe/mm:	Artikel-Nr.:	Preis:
GN 1/6 vacuum	65	84010143	13,29 €
GN 1/6 vacuum	100	84010142	14,00 €

## THERMOPLATES ZUBEHÖR

### Polycarbonat-Flachdeckel

	GN 1/1	GN 2/3	GN 1/2	GN 1/3
Artikel-Nr.:	84200105	84200114	84200106	84200107
Preis:	10,34 €	15,94 €	5,85 €	4,17 €

### Wasserdichter Steckdeckel

› Edelstahl

Artikel-Nr.:	84080101	84080102	84080103	84080104
Preis:	74,46 €	67,08 €	48,43 €	40,43 €

### Steckdeckel

- › Edelstahl
- › stapelbar
- › mit Griffausschnitt

Artikel-Nr.:	84090202	84090203	84090204
Preis:	33,72 €	22,46 €	19,75 €

# THERMOPLATES

## thermoplates – der Kochtopf im GN-Format

Vereinfachen Sie Ihre Arbeitsabläufe. Mit der innovativen Technologie – umgesetzt in den Rieber thermoplates. Durch das patentierte Mehrschichtmaterial SWISS-PLY haben die thermoplates eine wesentlich höhere Energie-Leitfähigkeit und sind so insbesondere bei Warm-/Kaltübergängen ideal einsetzbar. Und das spart nicht nur Energie, sondern auch Zeit: Ob Sie bei -20°C oder bei 220°C arbeiten, Ihre thermoplates unterstützen Sie von der Lagerung über die Vor- und Zubereitung bis hin zur Ausgabe – ohne Umfüllen. Gleichzeitig sind alle thermoplates auf Basis der Gastronorm entwickelt und so durchgängig kompatibel mit bereits bestehenden Systemen. Beachten Sie auch das dazu passende kompatible Deckelsystem. Für das K|POT-Programm sind die thermoplates C (mit abgerundeten Ecken) geeignet. Insbesondere der vaculid Deckel zum Vakuumieren erlaubt sicheres und längeres Lagern von Speisen in den Behältern, sicheres Transportieren und Niedertemperaturgaren.



### thermoplates

- › Nano-Oberflächenbehandelt
- › mit Griffen (ohne Griffe auf Anfrage)
- › Materialstärke 2,6 mm

#### GN 1/1

Tiefe/mm:	Inhalt/l:	Artikel-Nr.:	Preis:
40	2,5	84010903	216,00 €
65	6,0	84010902	245,00 €
100	10,0	84010901	251,00 €

#### GN 2/3

Tiefe/mm:	Inhalt/l:	Artikel-Nr.:	Preis:
65	4,0	84010906	207,00 €
100	4,0	84010905	213,00 €

#### GN 1/2

Tiefe/mm:	Inhalt/l:	Artikel-Nr.:	Preis:
40	1,5	84010911	167,00 €
65	3,0	84010910	193,00 €
100	5,0	84010909	202,00 €

#### GN 1/3

Tiefe/mm:	Inhalt/l:	Artikel-Nr.:	Preis:
40	1,0	84010940	140,00 €
65	2,0	84010941	168,00 €
100	3,0	84010946	184,00 €



### thermoplates 1,5 mm, nano stapelbar

- › Nano-Oberflächenbehandelt mit Griffen
- › GN 1/2 und 1/3 auf Anfrage

#### GN 1/1

Tiefe/mm:	Inhalt/l:	Artikel-Nr.:	Preis:
65	5,5	84010818	148,00 €
100	9,5	84010819	166,00 €



### thermoplates

- › Nano-Oberflächenbehandelt
- › mit Griffen (ohne Griffe auf Anfrage)
- › Materialstärke 4,0 mm

#### GN 1/1

Tiefe/mm:	Inhalt/l:	Artikel-Nr.:	Preis:
20	-	84010935	216,00 €

#### GN 2/3

Tiefe/mm:	Inhalt/l:	Artikel-Nr.:	Preis:
20	-	84010936	177,00 €

#### GN 1/2

Tiefe/mm:	Inhalt/l:	Artikel-Nr.:	Preis:
20	-	84010937	167,00 €



### thermoplates

- › beschichtet
- › mit Griffen (ohne Griffe auf Anfrage)
- › Materialstärke 4,0 mm

#### GN 1/1

Tiefe/mm:	Inhalt/l:	Artikel-Nr.:	Preis:
20	-	84010932	228,00 €

#### GN 2/3

Tiefe/mm:	Inhalt/l:	Artikel-Nr.:	Preis:
20	-	84010933	192,00 €

#### GN 1/2

Tiefe/mm:	Inhalt/l:	Artikel-Nr.:	Preis:
20	-	84010934	177,00 €



### thermoplates

- › beschichtet
- › mit Griffen (ohne Griffe auf Anfrage)
- › Materialstärke 2,6 mm

#### GN 1/1

Tiefe/mm:	Inhalt/l:	Artikel-Nr.:	Preis:
40	2,5	84010922	228,00 €
65	6,0	84010921	255,00 €
100	10,0	84010920	263,00 €

#### GN 2/3

Tiefe/mm:	Inhalt/l:	Artikel-Nr.:	Preis:
40	2,0	84010926	192,00 €
65	4,0	84010925	217,00 €
100	7,0	84010924	225,00 €

#### GN 1/2

Tiefe/mm:	Inhalt/l:	Artikel-Nr.:	Preis:
40	1,5	84010930	177,00 €
65	3,0	84010929	207,00 €
100	5,0	84010928	213,00 €

#### GN 1/3

Tiefe/mm:	Inhalt/l:	Artikel-Nr.:	Preis:
40	1,0	84010943	154,00 €
65	2,0	84010944	178,00 €
100	3,0	84010945	197,00 €

## GN-BRÄTER

- › aus Aluminiumguss
- › Zubereitung, Präsentation und Transport
- › Gerichte bequem im GN-Bräter am Herd anschnoren und braten
- › kein Verwinden und Verziehen des Bräters durch 10 mm starken Thermoboden
- › beste Brat- und Garergebnisse durch gute und sehr gleichmäßige Wärmespeicherung und -abgabe



Bratplatte GN 1/2\*

L x B x H/mm:	Artikel-Nr.:	Preis:
330 x 270 x 20	22733	68,51 €
330 x 270 x 20 (Edelstahlgriffe)	22733G	87,37 €



Bratplatte GN 1/2\*

L x B x H/mm:	Artikel-Nr.:	Preis:
330 x 270 x 55	52733	89,62 €
330 x 270 x 55 (Edelstahlgriffe)	52733G	109,00 €



Bratplatte GN 2/3\*

L x B x H/mm:	Artikel-Nr.:	Preis:
370 x 330 x 20	23733	72,40 €
370 x 330 x 20 (Edelstahlgriffe)	23733G	85,36 €



Bratplatte GN 2/3\*

L x B x H/mm:	Artikel-Nr.:	Preis:
370 x 330 x 55	53733	94,11 €
370 x 330 x 55 (Edelstahlgriffe)	53733G	124,00 €



Bratplatte GN 2/4\*

L x B x H/mm:	Artikel-Nr.:	Preis:
530 x 160 x 20	25316	92,09 €
530 x 160 x 20 (Edelstahlgriffe)	25316G	106,00 €



Bratplatte GN 2/4\*

L x B x H/mm:	Artikel-Nr.:	Preis:
530 x 160 x 55	55316	96,59 €
530 x 160 x 55 (Edelstahlgriffe)	55316G	110,00 €



Bratplatte GN 1/1\*

L x B x H/mm:	Artikel-Nr.:	Preis:
530 x 330 x 20	25333	103,00 €
530 x 330 x 20 (Edelstahlgriffe)	25333G	124,00 €



Bratplatte GN 1/1\*

L x B x H/mm:	Artikel-Nr.:	Preis:
530 x 330 x 55	55333	116,00 €
530 x 330 x 55 (Edelstahlgriffe)	55333G	145,00 €



Bratplatte GN 1/1 Grillboden\*

L x B x H/mm:	Artikel-Nr.:	Preis:
530 x 330 x 20	25333Grill	103,00 €
530 x 330 x 20 (Edelstahlgriffe)	25333GG	124,00 €



Bratplatte GN 1/1 Grillboden\*

L x B x H/mm:	Artikel-Nr.:	Preis:
530 x 330 x 55	55333Grill	116,00 €
530 x 330 x 55 (Edelstahlgriffe)	55333GG	145,00 €



Bratplatte GN 1/1 BBQ-Grillboden\*

L x B x H/mm:	Artikel-Nr.:	Preis:
530 x 330 x 20	25333-BBQ	103,00 €
530 x 330 x 20 (Edelstahlgriffe)	25333G-BBQ	135,00 €



Bratplatte GN 1/1 offene Raute

L x B x H/mm:	Artikel-Nr.:	Preis:
530 x 330 x 20	25333-BBQ-R	103,00 €
530 x 330 x 20 (Edelstahlgr.)	25333G-BBQ-R	135,00 €

\*Auf Anfrage auch als Induktionsvariante erhältlich.

# GN-BEHÄLTER POLYCARBONAT



- › Aufbewahren, Transportieren und Servieren – alles in einer Schale
- › verformen sich nicht und sind für Gastronom-Spezifikationen konzipiert
- › temperaturbeständig von -40°C bis +99°C
- › spülmaschinenfest und stapelbar
- › Farbe: **durchsichtig (135)**
- › Farbe: **schwarz (110)** und **weiß (148)** auf Anfrage (Modelle 18 CW und 28 CW nur in durchsichtig lieferbar)



## GN 1/1

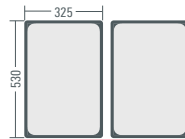

Bezeichnung:	Höhe/mm:	Artikel-Nr.:	Preis:
GN-Deckel 1/1 Flachdeckel	-	10CWC135	8,04 €
GN-Deckel 1/1 mit Griff	-	10CWCH135	8,03 €
GN-Behälter 1/1	65	12CW135	9,57 €
GN-Behälter 1/1	100	14CW135	12,18 €
GN-Behälter 1/1	150	16CW135	14,74 €
GN-Behälter 1/1	200	18CW135	14,74 €
GN-Siebeinsatz 1/1	76	13CLRCW135	14,37 €
GN-Siebeinsatz 1/1	127	15CLRCW135	17,38 €
GN-Abtropfplatte 1/1	-	10CWD135	6,92 €

## GN 1/4

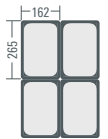

Bezeichnung:	Höhe/mm:	Artikel-Nr.:	Preis:
GN-Deckel 1/4 Flachdeckel	-	40CWC135	2,80 €
GN-Deckel 1/4 mit Griff	-	40CWCH135	2,80 €
GN-Behälter 1/4	65	42CW135	4,08 €
GN-Behälter 1/4	100	44CW135	4,74 €
GN-Behälter 1/4	150	46CW135	5,48 €
GN-Abtropfplatte 1/4	-	40CWD135	2,49 €

## GN 1/2

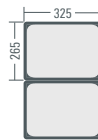

Bezeichnung:	Höhe/mm:	Artikel-Nr.:	Preis:
GN-Deckel 1/2 Flachdeckel	-	20CWC135	4,21 €
GN-Deckel 1/2 mit Griff	-	20CWCH135	4,20 €
GN-Behälter 1/2	65	22CW135	5,29 €
GN-Behälter 1/2	100	24CW135	6,60 €
GN-Behälter 1/2	150	26CW135	8,51 €
GN-Behälter 1/2	200	28CW135	10,82 €
GN-Siebeinsatz 1/2	76	23CLRCW135	7,78 €
GN-Siebeinsatz 1/2	127	25CLRCW135	10,03 €
GN-Abtropfplatte 1/2	-	20CWD135	3,24 €

## GN 1/6

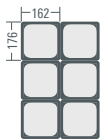

Bezeichnung:	Höhe/mm:	Artikel-Nr.:	Preis:
GN-Deckel 1/6 Flachdeckel	-	60CWC135	2,21 €
GN-Deckel 1/6 mit Griff	-	60CWCH135	2,43 €
GN-Behälter 1/6	65	62CW135	2,92 €
GN-Behälter 1/6	100	64CW135	3,31 €
GN-Behälter 1/6	150	66CW135	4,40 €
GN-Siebeinsatz 1/6	76	63CLRCW135	3,89 €
GN-Siebeinsatz 1/6	127	65CLRCW135	5,17 €
GN-Abtropfplatte 1/6	-	60CWD135	1,31 €

## GN 2/4

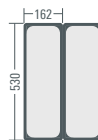

Bezeichnung:	Höhe/mm:	Artikel-Nr.:	Preis:
GN-Deckel 2/4 Flachdeckel	-	20LPCWC135	7,32 €
GN-Behälter 2/4	65	22LPCW135	8,57 €
GN-Behälter 2/4	100	24LPCW135	10,69 €

## GN 1/9

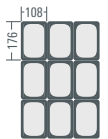

Bezeichnung:	Höhe/mm:	Artikel-Nr.:	Preis:
GN-Deckel 1/9 Flachdeckel	-	90CWC135	2,49 €
GN-Behälter 1/9	65	92CW135	2,98 €
GN-Behälter 1/9	100	94CW135	3,62 €
GN-Abtropfplatte 1/9	-	90CWD135	1,18 €

## GN 1/3

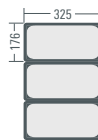

Bezeichnung:	Höhe/mm:	Artikel-Nr.:	Preis:
GN-Deckel 1/3 Flachdeckel	-	30CWC135	3,08 €
GN-Deckel 1/3 mit Griff	-	30CWCH135	3,08 €
GN-Behälter 1/3	65	32CW135	4,02 €
GN-Behälter 1/3	100	34CW135	5,48 €
GN-Behälter 1/3	150	36CW135	6,35 €
GN-Behälter 1/3	200	38CW135	8,23 €
GN-Siebeinsatz 1/3	76	33CLRCW135	6,48 €
GN-Siebeinsatz 1/3	127	35CLRCW135	7,51 €
GN-Abtropfplatte 1/3	-	30CWD135	2,99 €





## GN-BEHÄLTER POLYPROPYLEN

- › wirtschaftliche Alternative zur Aufbewahrung von Speisen
- › transparentes Polypropylenmaterial lässt den Inhalt erkennen und ist extrem chemikalienfest
- › temperaturbeständig von -40°C bis +70°C
- › entspricht den Spezifikationen für Gastronorm-Speisebehälter

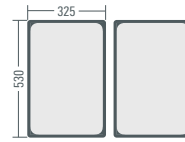

GN 1/1

Bezeichnung:	H/mm:	Artikel-Nr.:	Preis:
GN-Abtropfplatte 1/1	-	10PPD190	6,18 €
GN-Deckel 1/1 luftdicht	-	10PPCWSC190	5,83 €
GN-Behälter 1/1	65	12PP190	6,63 €
GN-Behälter 1/1	100	14PP190	8,40 €
GN-Behälter 1/1	150	16PP190	10,77 €
GN-Behälter 1/1	200	18PP190	16,42 €

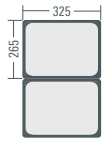

GN 1/2

Bezeichnung:	H/mm:	Artikel-Nr.:	Preis:
GN-Abtropfplatte 1/2	-	20PPD190	2,92 €
GN-Deckel 1/2 luftdicht	-	20PPCWSC190	3,65 €
GN-Behälter 1/2	65	22PP190	4,06 €
GN-Behälter 1/2	100	24PP190	5,06 €
GN-Behälter 1/2	150	26PP190	6,49 €
GN-Behälter 1/2	200	28PP190	8,62 €



GN 1/3

Bezeichnung:	H/mm:	Artikel-Nr.:	Preis:
GN-Abtropfplatte 1/3	-	30PPD190	2,78 €
GN-Deckel 1/3 luftdicht	-	30PPCWSC190	2,74 €
GN-Behälter 1/3	65	32PP190	3,02 €
GN-Behälter 1/3	100	34PP190	4,06 €
GN-Behälter 1/3	150	36PP190	4,83 €

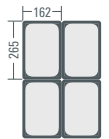

GN 1/4

Bezeichnung:	H/mm:	Artikel-Nr.:	Preis:
GN-Abtropfplatte 1/4	-	40PPD190	2,26 €
GN-Deckel 1/4 luftdicht	-	40PPCWSC190	2,43 €
GN-Behälter 1/4	65	42PP190	3,02 €
GN-Behälter 1/4	100	44PP190	3,62 €
GN-Behälter 1/4	150	46PP190	4,14 €

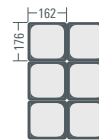

GN 1/6

Bezeichnung:	H/mm:	Artikel-Nr.:	Preis:
GN-Abtropfplatte 1/6	-	60PPD190	1,49 €
GN-Deckel 1/6 luftdicht	-	60PPCWSC190	1,88 €
GN-Behälter 1/6	65	62PP190	2,35 €
GN-Behälter 1/6	100	64PP190	2,71 €
GN-Behälter 1/6	150	66PP190	3,48 €

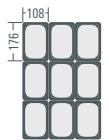

GN 1/9

Bezeichnung:	H/mm:	Artikel-Nr.:	Preis:
GN-Abtropfplatte 1/9	-	90PPD190	1,15 €
GN-Deckel 1/9 luftdicht	-	90PPCWSC190	1,71 €
GN-Behälter 1/9	65	92PP190	2,49 €
GN-Behälter 1/9	100	94PP190	2,98 €



# FRISCHHALTEBOXEN

LocknLock

- › Multifunktionsboxen PP Classic
- › mikrowellen-, tiefkühl- und spülmaschinengeeignet
- › 100% luft- und wasserdicht durch den speziell entwickelten Silikonring im Deckel, der die Box hermetisch verschließt



L x B x H/mm: 108 x 88 x 48  
Inhalt/l: 0,18  
Artikel-Nr.: 11100000805  
Preis: 1,82 €



L x B x H/mm: 135 x 102 x 52  
Inhalt/l: 0,35  
Artikel-Nr.: 11100000806  
Preis: 1,88 €



L x B x H/mm: 135 x 102 x 68  
Inhalt/l: 0,47  
Artikel-Nr.: 11100000807  
Preis: 2,12 €



L x B x H/mm: 181 x 128 x 88  
Inhalt/l: 1,10  
Artikel-Nr.: 111000008150  
Preis: 3,14 €



L x B x H/mm: 205 x 134 x 52  
Inhalt/l: 0,80  
Artikel-Nr.: 111000008161  
Preis: 3,57 €



L x B x H/mm: 205 x 134 x 69  
Inhalt/l: 1,00  
Artikel-Nr.: 111000008171  
Preis: 3,83 €



L x B x H/mm: 232 x 165 x 95  
Inhalt/l: 2,30  
Artikel-Nr.: 11100000825  
Preis: 4,95 €



L x B x H/mm: 151 x 108 x 69  
Inhalt/l: 0,60  
Artikel-Nr.: 11100000811  
Preis: 2,25 €



L x B x H/mm: 155 x 155 x 60  
Inhalt/l: 0,87  
Artikel-Nr.: 11100000823  
Preis: 3,02 €



L x B x H/mm: 135 x 102 x 118  
Inhalt/l: 0,85  
Artikel-Nr.: 11100000808  
Preis: 2,37 €



L x B x H/mm: 135 x 102 x 185  
Inhalt/l: 1,30  
Artikel-Nr.: 11100000809  
Preis: 2,94 €



L x B x H/mm: 151 x 108 x 185  
Inhalt/l: 1,80  
Artikel-Nr.: 11100000813  
Preis: 3,51 €

- › Boroseal aus Borosilikatglas
- › backofen- (bis 400°C), mikrowellen-, tiefkühl- und spülmaschinengeeignet
- › 100% luft- und wasserdicht durch den speziell entwickelten Silikonring im Deckel, der die Box hermetisch verschließt



L x B x H/mm: 150 x 110 x 57  
Inhalt/l: 0,38  
Artikel-Nr.: 116000004226  
Preis: 4,46 €

L x B x H/mm: 175 x 130 x 64  
Inhalt/l: 0,63  
Artikel-Nr.: 116000004286  
Preis: 5,63 €

L x B x H/mm: 200 x 152 x 74  
Inhalt/l: 1,00  
Artikel-Nr.: 116000004456  
Preis: 7,71 €

L x B x H/mm: 251 x 189 x 88  
Inhalt/l: 2,00  
Artikel-Nr.: 116000004556  
Preis: 11,80 €



L x B x H/mm: 120 x 120 x 65  
Inhalt/l: 0,30  
Artikel-Nr.: 116000002056  
Preis: 3,77 €

L x B x H/mm: 140 x 140 x 67  
Inhalt/l: 0,50  
Artikel-Nr.: 116000002146  
Preis: 4,51 €

L x B x H/mm: 155 x 155 x 69  
Inhalt/l: 0,75  
Artikel-Nr.: 116000002246  
Preis: 5,38 €

Diese und weitere Boxen finden Sie in unserem Onlineshop ...



## POLYCARBONAT VORRATSBEHÄLTER

- › hergestellt aus praktisch unzerbrechlichem Camwear Polycarbonat
- › breite eingeformte Griffe erleichtern das Tragen größerer Modelle
- › durchsichtig mit Maßskala
- › Dichtungsdeckel haben eine Innen- und Außendichtung und sind selbst während des Transports schwappsicher



### Dichtungsdeckel

Für Behälter:	Artikel-Nr.:	Preis:
1,90 und 3,80 l	SFC2SCPP190	3,15 €
5,70 und 7,60 l	SFC6SCPP190	3,88 €
11,40, 17,20 und 20,80 l	SFC12SCPP190	5,73 €



### Vorratsbehälter

L x B x H/mm:	Inhalt/l:	Artikel-Nr.:	Preis:
185 x 185 x 100	1,90	2SFSCW135	7,50 €
185 x 185 x 187	3,80	4SFSCW135	11,42 €

### Vorratsbehälter

L x B x H/mm:	Inhalt/l:	Artikel-Nr.:	Preis:
215 x 215 x 187	5,70	6SFSCW135	14,88 €
215 x 215 x 230	7,60	8SFSCW135	17,42 €



### Vorratsbehälter

L x B x H/mm:	Inhalt/l:	Artikel-Nr.:	Preis:
256 x 310 x 210	11,40	12SFSCW135	23,23 €



### Vorratsbehälter

L x B x H/mm:	Inhalt/l:	Artikel-Nr.:	Preis:
256 x 310 x 320	17,20	18SFSCW135	34,46 €



### Vorratsbehälter

L x B x H/mm:	Inhalt/l:	Artikel-Nr.:	Preis:
256 x 310 x 400	20,80	22SFSCW135	43,69 €

## ALLZWECKWAGEN

- › hergestellt aus FDA-geprüftem Material, d.h. es sind keine Einlagen erforderlich
- › zum Aufbewahren von Trockenvorräten wie Mehl oder Getreide
- › hygienischer Schiebedeckel reduziert Handhabung und ermöglicht rasche Inhaltserkennung
- › Schaufel im Lieferumfang nicht inbegriffen



### Allzweckwagen

L x B x H/mm:	Inhalt/l:	Artikel-Nr.:	Preis:
330 x 750 x 710	81,00	IBS20148	241,00 €



### Allzweckwagen

L x B x H/mm:	Inhalt/l:	Artikel-Nr.:	Preis:
420 x 750 x 710	102,00	IBS27148	247,00 €



### Allzweckwagen

L x B x H/mm:	Inhalt/l:	Artikel-Nr.:	Preis:
550 x 750 x 710	140,00	IBS37148	273,00 €





## Vorratsdose

Kunststoff, inkl. dichtschießendem Deckel (nicht spülmaschinengeeignet), alle Größen stapelbar, bruchstabil

L x B x H/mm:	Inhalt/l:	Artikel-Nr.:	Preis:
170 x 140 x 150	2,00	230100	4,69 €
170 x 140 x 210	3,00	230110	5,71 €
170 x 140 x 345	5,00	230120	7,40 €



## Vorratsbehälter / Zutatenbehälter

abgerundete Ecken, glatte Oberfläche, um sauberes Reinigen zu gewährleisten, Deckel durchsichtig

L x B x H/mm:	Inhalt/l:	Artikel-Nr.:	Preis:
375 x 310 x 215	8,00	200891	42,48 €
595 x 280 x 430	20,00	200892	112,00 €
630 x 480 x 430	40,00	200893	129,00 €



## Vorratsbehälter fahrbar

4 Rollen, abgerundete Ecken, Deckel 2-teilig, inkl. Schaufel

L x B x H/mm:	Inhalt/l:	Artikel-Nr.:	Preis:
333 x 743 x 711	81,00	200890	258,00 €



## Wandaufhänger

stabile Ausführung, weiß beschichtet (Polyamid), für max. 6 Dosen

L x B x H/mm:	Artikel-Nr.:	Preis:
900 x 190 x 160	230130	33,37 €



## Messbecher

PP, Farbe natur, geprägte Skala und blauem Skalendruck, Liter- und Milliliter-Einteilung, bis 95°C erhitzen

Inhalt/l:	Artikel-Nr.:	Preis:
0,50	200011	2,23 €
1,00	200012	3,71 €
2,00	200013	6,03 €
3,00	200014	7,14 €
5,00	200015	8,66 €



## Messbecher-Deckel

PP, Farbe natur, bis 95°C erhitzen

für Messbecher Art.-Nr.:	Artikel-Nr.:	Preis:
200012 / 1,00 l	206112	1,12 €
200013 / 2,00 l	206113	1,25 €



## Rührschüssel

PP, natur-weiß, bruchsicher und hygienisch, stapelbar, auch für Mikrowellengeräte geeignet

ø/mm:	H/mm:	Inhalt/l:	Artikel-Nr.:	Preis:
190	79	1,00	290000	3,03 €
240	115	2,50	290010	4,15 €
280	135	4,50	290020	4,77 €
325	147	6,00	290030	6,60 €
360	165	9,00	290040	7,72 €
400	185	13,00	290050	10,40 €



## Deckel

PP

ø/mm:	für Schüssel Art.-Nr.:	Artikel-Nr.:	Preis:
190	290000	290070	1,34 €
240	290010	290071	2,23 €
280	290020	290072	2,86 €
325	290030	290073	3,52 €
360	290040	290074	5,26 €
400	290050	290075	5,45 €



## Schüssel

PP, weiß, tiefe Form

ø/mm:	Inhalt/l:	Artikel-Nr.:	Preis:
160	0,75	221020	1,69 €
200	1,60	221021	2,42 €
240	2,60	221022	3,26 €
280	4,50	221023	5,22 €
320	6,50	221024	6,34 €
360	9,50	221025	8,43 €
400	12,50	221026	10,49 €



**Fahrgestell für Kübel**

Edelstahl, verstellbar

Artikel-Nr.:	Preis:
202098	79,96 €



**Kübel/Deckel**

HD PE, weiß, mit zwei Griffen

ø/mm:	H/mm:	Inhalt/l:	Artikel-Nr.:	Preis:
310-390	410	35,00	202000	16,69 €
Deckel für Kübel 202000				202005 7,94 €
360-450	480	50,00	202010	25,79 €
Deckel für Kübel 202010				202015 9,63 €
390-490	575	75,00	202020	35,65 €
Deckel für Kübel 202020				202025 10,08 €
410-520	670	100,00	202030	44,26 €
Deckel für Kübel 202030				202035 10,89 €



**Stapelbehälter**

HD PE, weiß, mit Deckel

L x B x H/mm:	Inhalt/l:	Artikel-Nr.:	Preis:
560 x 410 x 290	50,00	202100	34,17 €
630 x 440 x 330	65,00	202110	41,85 €
740 x 460 x 360	90,00	202120	56,57 €



**Eimer**

NPE, weiß, schwere Qualität, mit Ausguss, Metallbügel und Literskala

ø/mm:	H/mm:	Inhalt/l:	Artikel-Nr.:	Preis:
280	300	10,00	200830	31,14 €
320	330	15,00	200840	47,25 €



Aufbewahrungs- und Lagerungsartikel von SCHNEIDER finden Sie in unserem Onlineshop ...



**Teigwanne rechteckig**

PE, weiß

L x B x H/mm:	Inhalt/l:	Artikel-Nr.:	Preis:
440 x 320 x 155	12,00	200962	13,78 €
530 x 405 x 145	20,00	200960	29,99 €



**Teigwanne rund**

PE, weiß

ø/mm:	H/mm:	Inhalt/l:	Artikel-Nr.:	Preis:
370	175	14,00	200970	20,08 €
420	150	19,00	200971	27,35 €

# SEIHER & SCHÜSSELN



## Seiher konisch

- › CNS 18/10
- › hohe Seitenlochung für schnellen Wasserablauf
- › Boden mit Dreipunktauflage

ø x H/mm:	Inhalt/l:	Artikel-Nr.:	Preis:
240 x 105	3,40	16024	35,26 €
280 x 128	5,50	16028	39,19 €



## Gemüseseiher

- › CNS 18/10
- › hohe Seitenlochung für schnellen Wasserablauf
- › mit 2 Haltegriffen

ø x H/mm:	Inhalt/l:	Artikel-Nr.:	Preis:
400 x 161	11,80	23120	74,49 €



## Schüssel konisch

- › CNS 18/10
- › mit bordiertem Rand
- › flache konische Form

ø x H/mm:	Inhalt/l:	Artikel-Nr.:	Preis:
160 x 61	0,70	15816	15,65 €
180 x 70	1,00	15818	18,00 €
200 x 80	1,50	15820	19,57 €
220 x 87	2,00	15822	21,92 €
270 x 105	3,50	15827	25,85 €
310 x 125	5,60	15831	31,34 €
350 x 140	8,30	15835	39,19 €
400 x 160	11,80	15840	45,46 €



## Schüssel

- › CNS 18/10
- › hoch
- › mit Schüttrand

ø x H/mm:	Inhalt/l:	Artikel-Nr.:	Preis:
80 x 55	0,20	15668	15,65 €
120 x 78	0,70	15672	18,00 €
160 x 102	1,60	15676	23,49 €
200 x 125	3,10	15680	27,42 €
240 x 149	5,40	15684	35,26 €
280 x 172	8,50	15688	43,11 €

cent



## Küchenschüssel

- › Edelstahl, rostfrei
- › konische, schwere Ausführung
- › mit gerolltem Rand

ø x H/mm:	Inhalt/l:	Artikel-Nr.:	Preis:
160 x 75	0,70	2091.16	1,89 €
200 x 85	1,30	2091.20	3,89 €
240 x 100	2,50	2091.24	6,19 €
280 x 110	3,50	2091.28	8,89 €
320 x 125	5,50	2091.32	11,69 €
360 x 145	7,50	2091.36	15,39 €
400 x 145	10,00	2091.40	18,49 €



## Schneeschlagkessel / Stelling

- › Edelstahl, poliert
- › Stelling rutschfest mit Gummifüßen

ø/mm:	Inhalt/l:	Artikel-Nr.:	Preis:
200	2,00	39669.20	18,99 €
260	4,00	39669.26	23,99 €
320	6,50	39669.32	33,99 €
Stelling	-	39670	8,49 €



## Gemüseseiher

- › Edelstahl 18/4
- › zwei Haltegriffe
- › hochgezogene Lochung für schnelles Abfließen
- › Stelling

ø x H/mm:	Artikel-Nr.:	Preis:
360 x 200	163100	57,99 €
400 x 220	163101	67,99 €
450 x 240	163102	78,99 €



### Messbecher

- › Polypropylen, transparent
- › geprägte Skala und blauer Skalendruck
- › Liter und Millilitereinteilung

Inhalt/l:	ø x H/mm:	Artikel-Nr.:	Preis:
0,50	90 x 140	39253.05	2,49 €
1,00	120 x 170	39253.1	3,49 €
2,00	150 x 205	39253.2	5,99 €
3,00	170 x 240	39253.3	6,99 €
5,00	200 x 270	39253.5	7,99 €



### Messbecher

- › Edelstahl 18/8
- › Maßeinteilung innen und außen

Inhalt/l:	ø x H/mm:	Artikel-Nr.:	Preis:
1,00	110 x 135	6035	8,99 €



### Trichter

- › Polyethylen
- › mit Aufhängeöse

ø/mm:	Auslaufende/mm:	Artikel-Nr.:	Preis:
100	12	1164.1	0,99 €
120	12	1164.2	1,69 €
140	15	1164.3	2,09 €



### Eimer

- › NPE (Niederdruck-Polyethylen)
- › mit Ausguss
- › Metallbügel
- › Literskala

Inhalt/l:	ø x H/mm:	Artikel-Nr.:	Preis:
12,00	300	1193.12	14,99 €
15,00	320	1193.15	16,29 €



### Eimer

- › Edelstahl
- › mit Bodenreifen
- › mit Henkel

Inhalt/l:	ø x H/mm:	Artikel-Nr.:	Preis:
12,00	305 x 320	11702	43,99 €
15,00	320 x 360	11703	47,99 €



### Trichter

- › Edelstahl
- › mit Aufhängeöse

Inhalt/l:	ø x H/mm:	Artikel-Nr.:	Preis:
10,00	-	39690	3,99 €
12,00	-	39530	4,49 €
15,00	-	39531	5,59 €



### Fondanttrichter

- › Edelstahl 18/10
- › eine Öffnung

Ausführung:	H/mm:	Artikel-Nr.:	Preis:
Trichter, 1,90 l	230	2140	49,99 €
Ständer	200	2140.G	9,39 €



### Fondanttrichter

- › Edelstahl 18/10
- › mit Innenskalierung
- › zwei auswechselbare Düsen in ø 4 und 6 mm, ohne Düsen 11 mm

Ausführung:	H/mm:	Artikel-Nr.:	Preis:
Trichter, 1,20 l	220	16229	101,00 €



### Sieb

- › Edelstahl
- › für Puderzucker und Kakao

ø/mm:	Artikel-Nr.:	Preis:
100	1190	7,79 €



### Spitzhaarsieb

- › CNS 18/10
- › extra schwer

ø/mm:	Volumen/l:	Artikel-Nr.:	Preis:
240 (mit Metallbügel)	ca. 2,8	2183.24	72,69 €
200 (ohne Metallbügel)	ca. 2,0	39705.20	22,99 €
240 (ohne Metallbügel)	ca. 2,8	39705.24	27,29 €



### Spitzsieb

- › CNS 18/10
- › mit Rundstiel

ø/mm:	Artikel-Nr.:	Preis:
200	2184.19	14,59 €
240	11068	17,39 €



### Küchensieb

- › verzinkt

ø/mm:	Artikel-Nr.:	Preis:
180	14948	4,19 €
200	14949	4,99 €
220	14950	6,89 €



### Großküchensieb

- › Edelstahl 18/10
- › schwere Ausführung

ø/mm:	Stiellänge/mm:	Artikel-Nr.:	Preis:
300	530	39675.01	71,99 €
350	530	39675.02	81,99 €



### Profi-Küchensieb

- › Edelstahl 18/8
- › mit doppelter Gaze und breitem Rand

ø/mm:	Stiellänge/mm:	Artikel-Nr.:	Preis:
80	122	39708.08	3,99 €
120	160	39708.12	4,99 €
160	160	39708.16	5,99 €
200	205	39708.20	9,99 €
240	205	39708.24	11,99 €



### Gewürzstreuer

- › Edelstahl 18/8

Ausführung:	ø x H/mm:	Artikel-Nr.:	Preis:
Lochung grob	70 x 90	6037	3,25 €
Lochung fein	70 x 90	6038	3,25 €
Drahtfeinsieb	70 x 90	6039	3,79 €



### Käsestreuer

- › Edelstahl 18/8
- › schwere Ausführung

Inhalt/l:	ø x H/mm:	Artikel-Nr.:	Preis:
0,3	70 x 90	39689	3,25 €



### Gewürzstreuer

- › Aluminium

Inhalt/l:	ø x H/mm:	Artikel-Nr.:	Preis:
0,6	80 x 190	2059	6,19 €





SINCE 1888

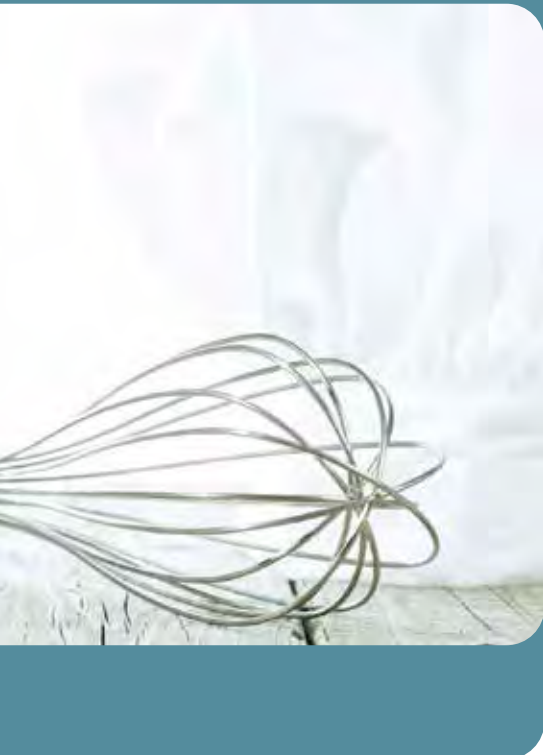

## SCHNEE-, SCHLAG- & RÜHRBESEN



### Schneebesen

- › CNS 18/10
- › schwere Qualität

Länge/mm:	Drähte:	Artikel-Nr.:	Preis:
250	14	24086	7,80 €
300	14	24087	8,58 €



### Spiralbesen

- › CNS 18/10
- › schwere Qualität

Länge/mm:	Drähte:	Artikel-Nr.:	Preis:
220	-	95541	14,08 €
270	-	95542	14,86 €



### Schlagbesen

- › CNS 18/10
- › schwere Qualität

Länge/mm:	Drähte:	Artikel-Nr.:	Preis:
300	24	24056	10,15 €
350	24	24057	10,94 €
400	24	24058	11,72 €



### Rührbesen

- › CNS 18/10
- › schwere Qualität

Länge/mm:	Drähte:	Artikel-Nr.:	Preis:
350	16	24048	11,72 €
400	16	24049	12,51 €
450	16	24050	13,29 €

## cent



### Rührbesen

- › Edelstahl 18/8
- › mit Haken
- › zementierte, feste Drähte, 2,3 mm Stärke

Länge/mm:	Drähte:	Artikel-Nr.:	Preis:
200	8	11261	3,99 €
250	8	1811	4,49 €
300	8	1812	4,69 €
350	8	1813	4,89 €
400	8	1814	5,19 €
450	8	1815	5,99 €
500	8	1816	6,49 €
550	8	1817	6,99 €
600	8	1818	7,29 €



### Schneebesen

- › Edelstahl 18/8
- › mit Haken
- › zementierte, flexible Drähte, 1,4 mm Stärke

Länge/mm:	Drähte:	Artikel-Nr.:	Preis:
200	12	11260	3,39 €
250	12	1801	3,79 €
300	12	1802	3,99 €
350	12	1803	4,19 €
400	12	1804	4,69 €
450	12	1805	4,99 €

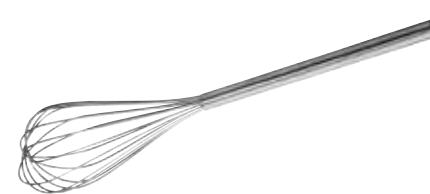

### Kesselrührbesen

- › Edelstahl 18/8
- › dicke Drähte
- › Griff wasserdicht mit Acryl verschlossen
- › nicht für feste Speisen

Länge/mm:	Drähte:	Artikel-Nr.:	Preis:
1250	8	39678.01	17,49 €

# PFANNENWENDER & SCHAUFELN



**Pfannenschaufel**

- › CNS 18/10
- › fugenlos

Länge/mm:	Artikel-Nr.:	Preis:
490	24191	15,65 €



**Pfannenschaufel gelocht**

- › CNS 18/10
- › fugenlos

Länge/mm:	Artikel-Nr.:	Preis:
490	24192	15,65 €



**Kipp-Pfannenschaufel**

- › CNS 18/10
- › fugenlos

Länge/mm:	Artikel-Nr.:	Preis:
440	24193	31,34 €
650	24194	31,34 €



**Fleischplattierer**

- › CNS 18/10
- › konisches Funktionsteil sorgt für effektive Kraftverteilung

Länge/mm:	Artikel-Nr.:	Preis:
315	12819	29,77 €



**Pfannenschaufel gelocht**

- › CNS 18/10
- › fugenlos

Länge/mm:	Artikel-Nr.:	Preis:
370	166/110	10,77 €
470	167/110	13,46 €



**Pfannenschaufel**

- › CNS 18/10
- › fugenlos

Länge/mm:	Artikel-Nr.:	Preis:
390	162/280	10,69 €
370	162/360	12,85 €



**Pfannenschaufel gelocht**

- › CNS 18/10
- › fugenlos

Länge/mm:	Artikel-Nr.:	Preis:
340	160/090	9,23 €
460	160/100	9,62 €
500	160/120	13,85 €



**Fischheber gelocht**

- › CNS 18/10
- › fugenlos

Länge/mm:	Artikel-Nr.:	Preis:
430	168/330	12,69 €



**Pfannenwender**

- › Polyamid
- › für Antihaf-Pfannen
- › hitzeresistent bis +220°C

Länge/mm:	Artikel-Nr.:	Preis:
440	1972/320	6,54 €



**Pfannenwender geschlitzt**

- › Polyamid
- › für Antihaf-Pfannen
- › hitzeresistent bis +220°C

Länge/mm:	Artikel-Nr.:	Preis:
460	1973/300	6,31 €





SINCE 1888



### Schaumlöffel

- › CNS 18/10
- › fugenlos
- › fein gelocht

Länge/mm:	ø/mm:	Artikel-Nr.:	Preis:
400	80	24108	10,94 €
410	100	24110	10,94 €
480	120	24112	14,08 €

## SCHAUM- & FRITTIERLÖFFEL

### cent



### Schaumlöffel

- › CNS 18/10
- › matt poliert

Länge/mm:	ø/mm:	Artikel-Nr.:	Preis:
355	80	11640	4,99 €
355	100	11641	5,99 €
355	120	11642	6,99 €
420	160	11644	11,99 €
450	200	11646	16,99 €



### Schaumlöffel

- › CNS 18/10
- › mit Drahtgriff

Länge/mm:	ø/mm:	Artikel-Nr.:	Preis:
250	140	39677	6,39 €



### Frittierlöffel

- › vernickelt

Länge/mm:	ø/mm:	Artikel-Nr.:	Preis:
340	152	39650.15	5,69 €
340	178	39650.17	5,99 €
340	203	11262	6,29 €



### Kochlöffel

- › weißes Polyamid mit Fiberglas
- › bruchfest
- › sterilisierbar und hitzebeständig bis 220°C

Länge/mm:	ø/mm:	Artikel-Nr.:	Preis:
300	-	39525	6,99 €
380	-	39676	9,99 €
450	-	39526	12,99 €



### Rührspatel

- › weißes Polyamid mit Fiberglas
- › bruchfest
- › sterilisierbar und hitzebeständig bis 220°C

L x B/mm:	ø/mm:	Artikel-Nr.:	Preis:
300 x 50	-	39680.30	3,99 €
400 x 65	-	39680.40	6,99 €
500 x 85	-	39680.50	8,99 €



### Rührspatel

- › Edelstahl 18/8
- › fugenlos mit Rohrsteel
- › Blatt gelocht

L/mm:	Blattgröße/mm:	Artikel-Nr.:	Preis:
750	230 x 120	39679.01	13,99 €
1000	230 x 120	39679.02	16,79 €
1250	230 x 120	39679.03	18,99 €



# GIESS- & SCHÖPFLÖFFEL



**Schöpfkelle**

› CNS 18/10  
› fugenlos

Länge/mm:	Inhalt/l:	Artikel-Nr.:	Preis:
350	0,03	82/050	4,58 €
360	0,06	82/060	5,20 €
390	0,08	82/070	5,58 €
420	0,13	82/080	6,92 €
450	0,20	82/090	7,69 €
480	0,25	82/100	8,43 €
530	0,33	82/110	10,12 €
540	0,50	82/120	12,51 €
570	0,75	82/140	14,12 €
630	1,00	82/160	16,92 €
670	1,50	82/180	26,15 €



**Gießlöffel, quer**

› CNS 18/10  
› fugenlos

Länge/mm:	Inhalt/l:	Artikel-Nr.:	Preis:
440 Rechtshänder	0,08	25/110	10,00 €
440 Linkshänder	0,08	5603/370	11,92 €



**Gießlöffel, längs**

› CNS 18/10  
› fugenlos

Länge/mm:	Inhalt/l:	Artikel-Nr.:	Preis:
470	0,08	35/110	10,00 €



**Saucenlöffel**

› CNS 18/10  
› fugenlos

Länge/mm:	Inhalt/l:	Artikel-Nr.:	Preis:
250	-	10060	18,00 €



**Schöpföffel**

› CNS 18/10  
› fugenlos

Länge/mm:	Inhalt/l:	Artikel-Nr.:	Preis:
365	-	24068	11,72 €



**Dressinglöffel**

› CNS 18/10  
› fugenlos

Länge/mm:	Inhalt/l:	Artikel-Nr.:	Preis:
295	0,04	24064	11,72 €



**Gießlöffel**

› CNS 18/10  
› fugenlos

Länge/mm:	Inhalt/l:	Artikel-Nr.:	Preis:
345	-	24066	11,72 €



**Schöpföffel**

› CNS 18/10  
› fugenlos

Länge/mm:	Inhalt/l:	Artikel-Nr.:	Preis:
255	0,04	10006	18,00 €
275	0,07	10007	18,00 €
300	0,12	10008	19,57 €
320	0,16	10009	19,57 €
345	0,23	10010	19,57 €



**Dosierlöffel**

› CNS 18/10  
› fugenlos

Länge/mm:	Inhalt/l:	Artikel-Nr.:	Preis:
255	0,04	10001	18,00 €



**Gießlöffel**

› CNS 18/10  
› fugenlos

Länge/mm:	Inhalt/l:	Artikel-Nr.:	Preis:
315	-	10062	18,00 €

## SCHAUFELN



### Küchenschaufel

- › CNS 18/10
- › schwere Qualität

Länge/mm:	Inhalt/l:	Artikel-Nr.:	Preis:
370	0,80	50/100	21,15 €
375	1,30	50/120	24,23 €
395	1,80	50/140	27,31 €
405	2,10	50/160	31,92 €



### Abwiegschaufel

- › Polypropylen
- › schwere, harte Ausführung

Länge/mm:	Inhalt/l:	Artikel-Nr.:	Preis:
250	0,25	5855/250	1,66 €
310	0,50	5855/300	2,38 €
350	0,70	5855/350	3,31 €



### Abwiegschaufel

- › aus Aluminiumguss
- › nicht spülmaschinengeeignet

Länge/mm:	Inhalt/l:	Artikel-Nr.:	Preis:
145	0,02	1029/145	1,12 €
185	0,08	1029/185	1,31 €
210	0,11	1029/210	2,15 €
250	0,25	1029/250	2,69 €
265	0,40	1029/265	3,46 €
310	0,40	1029/310	7,15 €
350	0,75	1029/350	9,23 €



### Eisschaufel gelocht

- › Edelstahl
- › schwere Qualität

Länge/mm:	Inhalt/l:	Artikel-Nr.:	Preis:
185	-	1031/100	5,00 €



### Eis- / Mehrzweckschaufel

- › CNS 18/10
- › extra schwere Qualität

Länge/mm:	Inhalt/l:	Artikel-Nr.:	Preis:
210	0,10	1035/110	9,62 €
230	0,20	1035/140	11,15 €
245	0,25	1035/155	12,77 €
290	0,35	1035/180	15,00 €
350	0,50	1035/220	20,00 €



### Küchenschaufel

- › Polystyrol
- › robuste Qualität

Länge/mm:	Inhalt/l:	Artikel-Nr.:	Preis:
290	0,60	1039/285	3,58 €
360	2,70	1039/350	5,92 €



### Mehrzweckschaufel

- › Polycarbonat

Länge/mm:	Inhalt/l:	Artikel-Nr.:	Preis:
255	0,18	5848/175	3,85 €



### Netzbackschaufel

- › Edelstahl
- › schwere, robuste Ausführung

Schaufelmaß/mm:	Länge/mm:	Artikel-Nr.:	Preis:
200 x 170	420	281/200	18,08 €



### Fettschaufel

- › CNS 18/10
- › schwere Qualität

Schaufelmaß/mm:	Länge/mm:	Artikel-Nr.:	Preis:
215 x 175	370	280/340	34,62 €
215 x 175	370	280/820	23,08 €

## Salatschleuder

- › PP
- › 12 Liter Inhalt
- › für 2-3 Salatköpfe

ø x H/mm:	Artikel-Nr.:	Preis:
320 x 435	12296	74,99 €

## Salatschleuder

- › PP
- › 25 Liter Inhalt
- › für 4-5 Salatköpfe

ø x H/mm:	Artikel-Nr.:	Preis:
420 x 515	12297	89,99 €



## Spätzlereibe

- › ABS, Hobel aus robustem Kunststoff mit flexiblem Schaber
- › mit Auflagerasten
- › spülmaschinengeeignet

L x B x H/mm:	Artikel-Nr.:	Preis:
320 x 135 x 25	14410	4,89 €

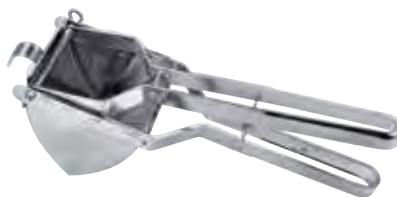

## Kartoffelpresse

- › Edelstahl
- › extra schwere Ausführung

L x B x H/mm:	Artikel-Nr.:	Preis:
400 x 120 x 140	39687	65,39 €



## Spätzle-/Kartoffelpresse

- › Aluminium beschichtet
- › für Spätzle, Spaghetti-Eis, Gemüse- und Kartoffelpüree
- › drei Auflagerasten
- › spülmaschinengeeignet

L x B x H/mm:	Artikel-Nr.:	Preis:
410 x 93 x 110	14416	36,69 €



## Kartoffelstampfer

- › CNS 18/10
- › mit Aufhängeöse

Länge/mm:	Fläche/mm:	Artikel-Nr.:	Preis:
295	100 x 70	980/250	5,38 €



## Spätzlehobel

- › Edelstahl 18/0
- › halbrunde Lochung für lange schwäbische Spätzle
- › für Topfdurchmesser von 20 bis 28 cm

Länge/mm:	Breite/mm:	Artikel-Nr.:	Preis:
330	110	1098/320	16,92 €



## Spätzlehobel

- › Edelstahl 18/0
- › runde Lochung für kurze bayrische Knöpfle
- › für Topfdurchmesser von 20 bis 28 cm

Länge/mm:	Breite/mm:	Artikel-Nr.:	Preis:
330	110	1095/330	16,92 €



SINCE 1888

## SCHÄLER, REIBEN & PRESSEN



### Knoblauchpresse mit Abstreifer

- › CNS 18/10
- › leichte Reinigung unter fließendem Wasser durch ausklappbares Sieb

Länge/mm:	Artikel-Nr.:	Preis:
200	12895	39,19 €



### Sparscäler

- › CNS 18/10
- › scharfgeschliffene Klingen
- › scharfgeschliffene Spitze

Länge/mm:	Artikel-Nr.:	Preis:
190	12736	15,65 €



### Pendelschäler quer

- › CNS 18/10
- › austauschbare Klinge
- › gut zum Schälen von langen, schlanken Gemüsesorten

Länge/mm:	Artikel-Nr.:	Preis:
170	12735	19,57 €

## cent



### Julieneschäler

- › gezackte, beweglich Klinge
- › schneidet feine Streifen nach Julienne Art

Länge/mm:	Artikel-Nr.:	Preis:
170	12727	19,57 €



### Knoblauchpresse Biopress

- › Alu beschichtet

L x B x H/mm:	Artikel-Nr.:	Preis:
150 x 25 x 30	11279	6,29 €



### Tomatenschneider

- › CNS 18/10
- › bis zu 20 Tomaten/Minute
- › Scheibenstärke: 5,5 mm

L x B x H/mm:	Artikel-Nr.:	Preis:
488 x 218 x 227	38598	179,00 €



### Mandoline Gourmet

- › CNS 18/10
- › inklusive 3 verschiedener, austauschbarer Schneidkämme (Streifen mit 4,6 und 10 mm Breite)
- › mit Resthalter

L x B x H/mm:	Artikel-Nr.:	Preis:
400 x 120 x 50	39648	67,99 €



### Mandoline / Gemüsehobel

- › CNS 18/10
- › schwere Ausführung
- › ohne Resthalter

L x H/mm:	Artikel-Nr.:	Preis:
400 x 115	6340	139,00 €
170 x 125 Resthalter	6340.01	37,29 €



### Fadenhobel

- › CNS 18/10
- › mit Schlitten

L x B x H/mm:	Artikel-Nr.:	Preis:
367 x 113 x 245	6341	279,00 €

## REIBEN & HOBEL

**RÖSLE**  
SINCE 1888



### Reiben, Hobel und Grobreibe

- › Reibe aus CNS 18/10
- › Silikonstandfuß für rutschfestes Arbeiten
- › konkave Form zentriert das Reibgut

Bezeichnung:	L x B/mm:	Artikel-Nr.:	Preis:
Feinreibe	335 x 55	95090	19,57 €
Mittelreibe	335 x 90	95091	23,49 €
Hobel mit V-Klinge	435 x 130	95095	31,34 €
Spätzlehobel	400 x 105	95030	29,77 €
Gourmethobel	280 x 65	12742	39,19 €
Gemüsehalter	135 x 110	95044	11,72 €
Restehalter	120 x 80	95035	7,80 €



cent



### Reiben

- › Reibe aus Edelstahl
- › Griff aus Kunststoff
- › oval geformt

Ausführung:	L x B/mm:	Artikel-Nr.:	Preis:
schmal, fein	395 x 35	13691	7,99 €
schmal, mittel	395 x 35	13692	7,99 €
schmal, grob	395 x 35	13693	7,99 €
schmal, Raspel	395 x 65	13697	7,99 €
schmal, Hobel	395 x 65	13698	7,99 €
breit, fein	315 x 65	13701	7,99 €
breit, grob	315 x 65	13702	7,99 €
breit, gestiftelt	315 x 65	13703	7,99 €
breit, Raspel	315 x 65	13704	7,99 €
breit, Hobel	315 x 65	13705	7,99 €





## MESSERSERIE CLASSIC

WÜSTHOF CLASSIC Messer werden aus einem Stück hochlegiertem Edelstahl geschmiedet und durchlaufen anschließend 55 ausgereifte Arbeitsschritte sowie eine Vielzahl von Qualitätskontrollen. Durch eine klare Formensprache, sowie einer unkomplizierten Handhabung, bietet der Klassiker Profiköchen das richtige Werkzeug.

- › geschmiedet aus einem Stück
- › fugenlos verarbeitete Griffschalen
- › dauerhafte Vernietung aus Edelstahl
- › Vollkropf bietet Handschutz und Balance



### Das geschmiedete Kochmesser – seine Qualitäten im Detail:

**Klingenblatt**  
Die Klinge wird aus einem Stück Edelstahl geschmiedet und auf 58° Rockwell gehärtet. So sind die Messer extrem scharf, belastbar, langlebig und können leicht nachgeschärft werden.

**Klingentrücken**  
Absolut glatt geschliffen, oder in Fachsprache „entratet“, ist er ein signifikantes Zeichen für Qualität. Er ist breiter als die Schneide und eignet sich so zum Aufschlagen von Krustentieren oder Nüssen.

**Kropf**  
Die Verdickung zwischen Klinge und Griff ist das typische Merkmal für die geschmiedete Qualität. Dank des Kropfgewichts liegt das Messer optimal in der Hand.

**Nieten**  
Bestehen aus rostfreiem Edelstahl und befestigen die Griffschalen sicher und dauerhaft am Erl.

**Schneidewinkel**  
Die Schärfe einer Klinge hängt vom Schneidewinkel der Wate ab. Dabei gilt, je kleiner der Winkel, desto schärfer die Klinge – bei Küchenmessern beträgt dieser meist ca. 29°. WÜSTHOF Kochmesser sind in der Regel beidseitig geschliffen, sodass sie auf jeder Seite einen Winkel von 14,5° aufweisen.

**Wate (oder auch Schneide)**  
Hergestellt im speziellen Schärfverfahren PEtec ermöglicht sie dauerhaft saubere und präzise Schnitte. Die Spitze wird für feine Einschnitte verwendet. Die leichte Rundung eignet sich zum Wiegen von Kräutern. Mit dem vorderen Teil schneidet man weiche Gemüsesorten und mit dem hinteren Schneideteil werden harte Lebensmittel geschnitten oder gehackt, da hier die Kraftübertragung am größten ist.

**Erl**  
Als Verlängerung der Klinge im Messergriff gibt der Erl dem Messer seine Stabilität, sorgt gemeinsam mit dem Kropf für eine ausgewogene Balance – und somit für ermüdungsfreies Arbeiten.

**Bart**  
Der Bart ist das Klingenende und bei Vollkropfmessern schützt er gleichzeitig die Finger während der Arbeit.

**Handschutz**  
Der Griff ist am Ende leicht nach unten gebogen, damit man nicht abrutscht und das Messer immer sicher gehalten wird.

Diese und weitere WÜSTHOF Messer und Küchenwerkzeuge finden Sie in unserem [Onlineshop ...](#)



#### Gemüsemesser

Klingenlänge/mm:	80
Artikel-Nr.:	1030103208
Preis:	30,37 €



#### Tourniermesser

Klingenlänge/mm:	70
Artikel-Nr.:	1030102207
Preis:	29,71 €



#### Gemüsemesser

Klingenlänge/mm:	90	100	120
Artikel-Nr.:	1030100409	1030100410	1030100412
Preis:	29,71 €	31,03 €	33,02 €



#### Ausbeinmesser

Klingenlänge/mm:	100	140	flexibel 160
Artikel-Nr.:	1030101410	1030101414	1030101416
Preis:	39,63 €	42,94 €	46,25 €



#### Filermesser flexibel

Klingenlänge/mm:	160	180
Artikel-Nr.:	1030103716	1030103718
Preis:	46,25 €	49,56 €



#### Tomatenmesser

Klingenlänge/mm:	140
Artikel-Nr.:	1030101914
Preis:	40,95 €



#### Brotmesser

Klingenlänge/mm:	200	230	260
Artikel-Nr.:	1030101020	1030101023	1030101026
Preis:	52,86 €	59,48 €	66,09 €



# MESSERSERIE CLASSIC

## Schinkenmesser

Klingenlänge/mm:	140	160	180	200	230	260
Artikel-Nr.:	1030100714	1030100716	1030100718	1030100720	1030100723	1030100726
Preis:	42,94 €	46,25 €	48,23 €	56,17 €	59,48 €	62,79 €



## Schinkenmesser mit Welle

Klingenlänge/mm:	230
Artikel-Nr.:	1030100923
Preis:	61,46 €



## Super Slicer

Klingenlänge/mm:	260
Artikel-Nr.:	1030133126
Preis:	59,48 €



## Kochmesser

Klingenlänge/mm:	120	140	160	180	200	230	260	320
Artikel-Nr.:	1030100112	1030100114	1030100116	1030100118	1030100120	1030100123	1030100126	1030100132
Preis:	42,94 €	46,25 €	52,86 €	59,48 €	66,09 €	72,11 €	78,73 €	105,00 €



## Santoku

Klingenlänge/mm:	140	170
Artikel-Nr.:	1030131314	1030131317
Preis:	56,17 €	62,79 €



## Fleischgabel

Zinkenlänge/mm:	160	180	200
Artikel-Nr.:	9030190016	9030190018	9030190020
Preis:	48,23 €	51,54 €	52,86 €



## Palette

Klingenlänge/mm:	150	200	250	300
Artikel-Nr.:	9035091815	9035091820	9035091825	9035091830
Preis:	19,79 €	23,09 €	25,74 €	29,05 €



## Fleischgabel

Zinkenlänge/mm:	160	200
Artikel-Nr.:	9030190116	9030190120
Preis:	50,88 €	54,85 €



## Palette gekröpft

Klingenlänge/mm:	120	200
Artikel-Nr.:	9035092012	9035092020
Preis:	33,02 €	35,66 €



## Brotmesser mit Doppelwelle

Klingenlänge/mm:	230
Artikel-Nr.:	1030101123
Preis:	59,48 €



## Palette gekröpft

Klingenlänge/mm:	geschlitzt 160	160
Artikel-Nr.:	9035092212	9035091912
Preis:	26,40 €	23,75 €



## Butcher Knife

Klingenlänge/mm:	200
Artikel-Nr.:	1040107120
Preis:	72,11 €



**MESSERSERIE GOURMET**

**Schälmesser**



Klingenlänge/mm: 60  
 Artikel-Nr.: 1035046706  
 Preis: 9,86 €

**Ausbeinmesser**



Klingenlänge/mm: 140 160  
 Artikel-Nr.: 1035046114 1035046116  
 Preis: 23,09 € 25,74 €

**Santoku**



Klingenlänge/mm: mit Kullenschliff 170 170  
 Artikel-Nr.: 1035046017 4186-7  
 Preis: 39,63 € 33,02 €

**Konditormesser**



Klingenlänge/mm: 260  
 Artikel-Nr.: 1035047726  
 Preis: 35,00 €

**Super Slicer**



Klingenlänge/mm: 260  
 Artikel-Nr.: 1035048626  
 Preis: 35,00 €

**Buntschneidemesser**



Klingenlänge/mm: 100  
 Artikel-Nr.: 1035048410  
 Preis: 29,71 €

**Kochmesser**

Klingenlänge/mm:	160	180	200	230	260
Artikel-Nr.:	1035044816	1035044818	1035044820	1035044823	1035044826
Preis:	30,37 €	34,34 €	36,32 €	39,63 €	40,95 €

**Gemüsemesser**



Klingenlänge/mm: 80  
 Artikel-Nr.: 1035048208  
 Preis: 9,86 €

**Brotmesser**



Klingenlänge/mm: 200  
 Artikel-Nr.: 1035045720  
 Preis: 26,40 €

**Schinkenmesser**



Klingenlänge/mm: 160 200  
 Artikel-Nr.: 1035048816 1035048820  
 Preis: 21,77 € 23,75 €

**Lachsmesser**



Klingenlänge/mm: 290 mit Kullenschliff 290  
 Artikel-Nr.: 1035047029 1035047129  
 Preis: 29,71 € 39,63 €

**Käsemesser**



Klingenlänge/mm: 140  
 Artikel-Nr.: 1025047414  
 Preis: 27,72 €

**Küchenmesser**



Klingenlänge/mm: 160  
 Artikel-Nr.: 1035046816  
 Preis: 23,09 €

**Filiermesser**



Klingenlänge/mm: 160  
 Artikel-Nr.: 1035049116  
 Preis: 24,42 €





## SERIE SILVERPOINT

 **WÜSTHOF**  
Made in Solingen

### Schälmesser



Klingenlänge/mm: 60  
Artikel-Nr.: 1035146706  
Preis: 5,89 €

### Gemüsemesser



Klingenlänge/mm: 80  
Artikel-Nr.: 1035148108  
Preis: 5,89 €

### Ausbeinmesser



Klingenlänge/mm: 140  
Artikel-Nr.: 1035146114  
Preis: 14,49 €

### Schinkenmesser



Klingenlänge/mm:	160	200
Artikel-Nr.:	1035148816	1035148820
Preis:	13,17 €	15,15 €

### Lachsmesser



Klingenlänge/mm: 290  
Artikel-Nr.: 1035147029  
Preis: 19,79 €

### Konditormesser



Klingenlänge/mm:	230	260
Artikel-Nr.:	1035147723	1035147726
Preis:	21,77 €	25,08 €

### Palette



Klingenlänge/mm: 100  
Artikel-Nr.: 9035191910  
Preis: 13,17 €

### Palette



Klingenlänge/mm:	200	250
Artikel-Nr.:	9035191820	9035191825
Preis:	17,80 €	19,79 €

### Palette gekröpft



Klingenlänge/mm:	120	geschlitzt 120
Artikel-Nr.:	9035191912	9035192212
Preis:	19,79 €	19,79 €

### Palette gekröpft



Klingenlänge/mm: 140  
Artikel-Nr.: 9035192014  
Preis: 26,40 €

### Gemüsemesser



Klingenlänge/mm: 80  
Artikel-Nr.: 1035145108  
Preis: 5,89 €

### Steakmesser



Klingenlänge/mm: 130  
Artikel-Nr.: 1035146413  
Preis: 7,88 €

### Filiermesser



Klingenlänge/mm: 160  
Artikel-Nr.: 1035149116  
Preis: 14,49 €

### Santoku



Klingenlänge/mm: 170  
Artikel-Nr.: 1035146017  
Preis: 23,09 €

### Kochmesser



Klingenlänge/mm:	160	200	230	260
Artikel-Nr.:	1035144816	1035144820	1035144823	1035144826
Preis:	15,82 €	19,79 €	21,77 €	23,75 €



**SERIE SILVERPOINT**

**Sparschäler**



Artikel-Nr.: 118515502  
Preis: 11,85 €

**Sparschäler**



Artikel-Nr.: 118515501  
Preis: 5,23 €

**Kartoffelsustecker**



Klingenlänge/mm:	10	15	18
Artikel-Nr.:	9185155701	9185155702	9185155703
Preis:	9,20 €	9,20 €	9,20 €

**Kartoffelsustecker**



Klingenlänge/mm:	22	25	30
Artikel-Nr.:	9185155704	9185155705	9185155706
Preis:	9,20 €	9,20 €	9,20 €

**Wetzstahl**



Länge/mm:	260	290	320
Artikel-Nr.:	4470-7/26	4470-7/29	4470-7/32
Preis:	23,75 €	24,42 €	26,40 €

**Wetzstahl**



Länge/mm:	260	320
Artikel-Nr.:	4474-7/26	4474-7/32
Preis:	25,08 €	27,72 €

**Diamant-Schärfstab**



Länge/mm:	(fein) 260	(grob) 260
Artikel-Nr.:	4483-7	4481-7
Preis:	37,65 €	36,99 €

**Elektrischer Messerschärfer – Easy Edge**

Mit dem elektrischen Messerschärfer Easy Edge schärfen Sie sehr einfach, auch ohne Vorkenntnisse Ihre Klinge.

- Die drei vollautomatischen Schleifprogramme:
- › Formen – die hohe Geschwindigkeit formt die beschädigte Klinge.
  - › Schärfen – die mittlere Geschwindigkeit schärft die geformte Klingen.
  - › Abziehen – die geringe Geschwindigkeit bessert die geschärfte Klinge nach.



Artikel-Nr.: 4341  
Preis: 125,00 €

**Apfelsinenschäler**



Artikel-Nr.: 1185155101 1185155102  
Preis: 8,54 € 8,54 €

**Zitronenschaber**



Artikel-Nr.: 1185155201  
Preis: 8,54 €

**Kartoffelsustecker**



Klingenlänge/mm:	22 und 25
Artikel-Nr.:	9185155707
Preis:	12,51 €

**Apfelsustecker**



Durchmesser/mm:	15	25
Artikel-Nr.:	9185155801	9185155802
Preis:	5,89 €	6,55 €

**Wetzstahl oval**



Länge/mm:	(extra fein) 320
Artikel-Nr.:	4476-7
Preis:	39,63 €

**Abziehstein fein**



Körnung:	J: 3000/8000	J: 1000/3000
Artikel-Nr.:	4452	4451
Preis:	47,57 €	46,25 €

**Keramik-Schärfstab**



(Körnung) Länge/mm:	(J 3000) 260	(J 800) 260
Artikel-Nr.:	4456	4455
Preis:	28,39 €	27,72 €

**Upgrade-Set**

Klingenführung für Messer mit asiatischem Schleifwinkel:  
2 x Klingenführungen mit einem Schleifwinkel von 11-12°  
Schleifbänder:  
› 1x grob / 120ZA  
› 1x medium / 120  
› 1x fein / X30 A0  
› 1x ultrafein / X4 A0



Artikel-Nr.: 7918  
Preis: 29,71 €

**Ersatz-Set**

Schleifbänder:  
› 1x grob / 120ZA  
› 2x medium / 120  
› 1x fein / X30 A0  
› 1x ultrafein / X4 A0



Artikel-Nr.: 7918-1  
Preis: 11,18 €

# KÜCHENWERKZEUGE



## Starter Rolltasche

5-teilig bestückt: Gemüsemesser 100 mm, Küchengabel 160 mm, Ausbeinmesser 140 mm, Kochmesser 230 mm, Wetzstahl 260 mm

Artikel-Nr.: 9780  
Preis: 145,00 €



## Garnier Set

6-teilig bestückt: Apfelsinenschäler, Zitronenschaber, Schälmesser 60 mm, Sparschäler, Kartoffelausstecher, Apfelnukerner

Artikel-Nr.: 9888  
Preis: 50,88 €



## Kochtasche

Art:	leer für 12 Teile	leer für 20 Teile
L x B/mm:	480 x 250	480 x 250
Artikel-Nr.:	7381-1	7382-1
Preis:	54,19 €	61,46 €



## Kochtasche

Art:	leer für 12 Teile
Artikel-Nr.:	7377-1
Preis:	25,74 €



## Kochkoffer

18-teilig bestückt: Kochmesser 200 mm, Schinkenmesser 230 mm, Filiermesser 160 mm, Fleischgabel 160 mm, Buntschneidmesser 100 mm, Gemüsemesser 100 mm, Schälmesser 60 mm, Apfelnukerner, Kartoffelausstecher, Apfelsinenschäler, Zitronenschaber, Wetzstahl 260 mm, Lachsmesser 290 mm, Konditormesser 260 mm, Palette 250 mm, Ausbeinmesser 140 mm, Spicknadel mit Klappe 200 mm, Dressiernadel 160 mm

L x B x H/mm: 440 x 330 x 90  
Artikel-Nr.: 9778  
Preis: 416,00 €



## Kochmappe

5-teilig bestückt: Wetzstahl 230 mm, Kochmesser 200 mm, Konditormesser 230 mm, Filiermesser 160 mm, Gemüsemesser 120 mm, Schälmesser 60 mm

Artikel-Nr.: 9783  
Preis: 125,00 €



## Rolltasche

Art:	leer für 6 Teile	leer für 9 Teile
Artikel-Nr.:	7372	7374
Preis:	17,80 €	21,77 €



## Kochmappe

Art:	leer für 10 Teile	leer für 18 Teile (mit Schloss)
Artikel-Nr.:	7378-1	7379-1
Preis:	31,69 €	46,25 €

NSF

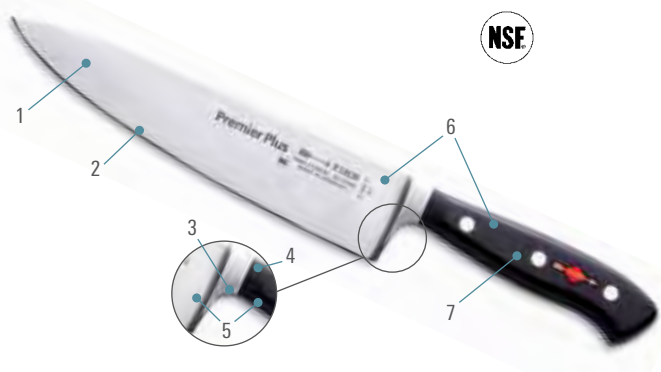

**Vorteile geschmiedeter Dick Messer:**

1. Lange Schnitthaltigkeit durch speziell entwickelten, hochlegierten, rostfreien Stahl, eisgehärtet mit modernster Härtetechnik.
2. Lasergeprüfte Schneidengeometrie und schnittige Messerklinge, mit Polierabzug.
3. Angenehm breiter Fingerschutz.
4. Hygienisch einwandfreier Griff aus hochwertigem, widerstandsfähigem Kunststoff. Mit einem speziellen Verfahren werden Stahl und Kunststoff ohne Spalt fest miteinander verbunden.
5. Hohe Festigkeit durch aus einem Stück Stahl geschmiedete Klinge mit Kropf und durchgehender Angel.
6. Optimal ausbalanciert.
7. Vollendeter Griff in Volumen und Form.

**Tourniermesser**

Klingenlänge/mm:	70
Artikel-Nr.:	8 1446 07
Preis:	27,09 €

**Kochmesser**

Klingenlänge/mm:	150	210	230	260	300
Artikel-Nr.:	8 1447 15	8 1447 21	8 1447 23	8 1447 26	8 1447 30
Preis:	51,49 €	60,25 €	68,80 €	71,36 €	107,00 €

**Buntschneidemesser**

Klingenlänge/mm:	100
Artikel-Nr.:	8 1450 10
Preis:	44,20 €

**Santoku**

Klingenlänge/mm:	180
Artikel-Nr.:	8 1442 18
Preis:	50,91 €

**Santoku, Kullenschliff**

Klingenlänge/mm:	180
Artikel-Nr.:	8 1442 18K
Preis:	60,25 €

**Brotmesser, Wellenschliff**

Klingenlänge/mm:	210
Artikel-Nr.:	8 1039 21
Preis:	49,20 €

**Ausbeinmesser**

Klingenlänge/mm:	130	150
Artikel-Nr.:	8 1445 13	8 1445 15
Preis:	42,95 €	44,14 €

**Tranchiermesser, Wellenschliff**

Klingenlänge/mm:	210	260
Artikel-Nr.:	8 1455 21	8 1455 26
Preis:	50,51 €	57,82 €

**Officemesser**

Klingenlänge/mm:	90	120
Artikel-Nr.:	8 1447 09	8 1447 12
Preis:	27,49 €	29,14 €

**Allzweckmesser, Wellenschliff**

Klingenlänge/mm:	130
Artikel-Nr.:	8 1410 13
Preis:	35,79 €

**Filetmesser, flexibel**

Klingenlänge/mm:	180
Artikel-Nr.:	8 1454 18
Preis:	45,05 €

**Gyuutoo**

Klingenlänge/mm:	180
Artikel-Nr.:	8 1441 18
Preis:	49,40 €

**Tranchiermesser**

Klingenlänge/mm:	150	180	210	260
Artikel-Nr.:	8 1456 15	8 1456 18	8 1456 21	8 1456 26
Preis:	40,79 €	42,82 €	48,94 €	56,83 €

## MESSERSERIE 1905



### Officemesser

Klingenlänge/mm:	90
Artikel-Nr.:	8 1947 09
Preis:	30,85 €



### Ausbeinmesser, flexibel

Klingenlänge/mm:	150
Artikel-Nr.:	8 1945 15
Preis:	53,20 €



### Filetmesser, flexibel

Klingenlänge/mm:	180
Artikel-Nr.:	8 1954 18
Preis:	50,39 €



### Tranchiermesser

Klingenlänge/mm:	150	210
Artikel-Nr.:	8 1956 15	8 1956 21
Preis:	50,51 €	57,82 €



### Santoku, Kullenschliff

Klingenlänge/mm:	180
Artikel-Nr.:	8 1942 18K
Preis:	66,82 €



### Kochmesser

Klingenlänge/mm:	210	260
Artikel-Nr.:	8 1947 21	8 1947 26
Preis:	66,82 €	80,11 €



### Universalmesser, Wellenschliff

Klingenlänge/mm:	260
Artikel-Nr.:	8 1951 26
Preis:	70,45 €



### Brotmesser, Wellenschliff

Klingenlänge/mm:	210
Artikel-Nr.:	8 1939 21
Preis:	55,65 €



### Ajax, Kochmesser

Klingenlänge/mm:	220
Artikel-Nr.:	8 1922 22
Preis:	74,79 €

## MESSERSERIE RED SPIRIT



### Tourniermesser

Klingenlänge/mm:	70
Artikel-Nr.:	8 1746 07
Preis:	25,91 €



### Officemesser

Klingenlänge/mm:	90
Artikel-Nr.:	8 1747 09
Preis:	25,91 €



### Filetmesser, flexibel

Klingenlänge/mm:	180
Artikel-Nr.:	8 1754 18
Preis:	41,05 €



### Tranchiermesser

Klingenlänge/mm:	210
Artikel-Nr.:	8 1756 21
Preis:	44,99 €



### Santoku, Kullenschliff

Klingenlänge/mm:	180
Artikel-Nr.:	8 1742 18K
Preis:	54,79 €



### Santoku

Klingenlänge/mm:	180
Artikel-Nr.:	8 1742 18
Preis:	46,31 €

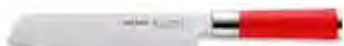

### Usuba, Gemüsemesser

Klingenlänge/mm:	180
Artikel-Nr.:	8 1743 18
Preis:	46,31 €



### Ajax, Kochmesser

Klingenlänge/mm:	200
Artikel-Nr.:	8 1722 20
Preis:	54,79 €



### Tanto, Universalmesser

Klingenlänge/mm:	210
Artikel-Nr.:	8 1753 21
Preis:	54,79 €



### Kochmesser

Klingenlänge/mm:	210
Artikel-Nr.:	8 1747 21
Preis:	54,79 €



### Brotmesser, Wellenschliff

Klingenlänge/mm:	260
Artikel-Nr.:	8 1739 26
Preis:	51,23 €



### Hektor, Zerlegemesser

Klingenlänge/mm:	260
Artikel-Nr.:	8 1725 26K
Preis:	59,39 €



## MESSERSERIE PRO-DYNAMIC

### Stechschutzhandschuh

Größe:	0	1	2	3	4
Artikel-Nr.:	9 1655 00	9 1655 01	9 1655 02	9 1655 03	9 1655 04
Preis:	91,82 €	91,82 €	91,82 €	91,82 €	91,82 €



### Santoku, Kullenschliff

Klingenlänge/mm:	180
Artikel-Nr.:	8 5442 18K
Preis:	17,37 €



### Allzweckmesser, Wellenschliff

Klingenlänge/mm:	260
Artikel-Nr.:	8 5151 26
Preis:	15,72 €



### Ausbeinmesser

Klingenlänge/mm:	150
Artikel-Nr.:	8 5368 15
Preis:	12,89 €



### Büfett-Pinzette

Klingenlänge/mm:	250
Artikel-Nr.:	9 0156 25
Preis:	21,51 €



### Kochmesser

Klingenlänge/mm:	210	260
Artikel-Nr.:	8 5447 21	8 5447 26
Preis:	17,95 €	21,31 €



### Imbisspalette

Klingenlänge/mm:	120
Artikel-Nr.:	8 1335 12
Preis:	15,12 €



### Fleischklopper

- › Kunststoffgriff
- › mit einer glatten und einer geriffelten Seite

Länge/mm:	300
Artikel-Nr.:	9 0016 00
Preis:	43,34 €



### Magnetkoffer Premier Plus 6-tlg.

Artikel-Nr.:	8 1161 00
Preis:	212,00 €

Bestückt mit:	
Kochmesser	210 mm
Allzweckmesser	260 mm
Gabel	180 mm
Ausbeinmesser	130 mm
Küchenmesser	100 mm
Filirmesser, flexibel	180 mm



### Messerblock 4Knives, 1905 4-tlg.

Artikel-Nr.:	8 1972 00
Preis:	248,00 €

Bestückt mit:	
Kochmesser	210 mm
Santoku, Kullenschliff	180 mm
Brotmesser	210 mm
Officemesser	90 mm

## WETZSTÄHLE



### Wetzstahl, rund

Klingenlänge/mm:	250	300
Artikel-Nr.:	7 6541 25	7 6541 30
Preis:	21,57 €	23,74 €



### Dick titan, oval

Klingenlänge/mm:	300
Artikel-Nr.:	7 9103 30
Preis:	83,46 €



### Dickoron, oval

Klingenlänge/mm:	300
Artikel-Nr.:	7 5983 30
Preis:	74,79 €

## SCHLEIFMASCHINEN



### RS-150 Duo

Artikel-Nr.:	9 8050 00
Preis:	844,50 €



### Rapid Steel Action Set

Artikel-Nr.:	9 0092 00
Preis:	70,31 €

# PINZETTEN & SCHEREN



## Gourmetpinzette

› rostfrei

Länge/mm:	200
Artikel-Nr.:	7726-1
Preis:	6,55 €



## Fischgrätenpinzette

› rostfrei

Länge/mm:	140
Artikel-Nr.:	7721
Preis:	15,15 €



## Büfettpinzette

› rostfrei

Länge/mm:	300
Artikel-Nr.:	7725-1
Preis:	10,52 €



## Austernöffner

Länge/mm:	170
Artikel-Nr.:	4281
Preis:	29,71 €



## Austernöffner

Länge/mm:	165
Artikel-Nr.:	4282
Preis:	25,74 €



## Küchen-/Fischschere

› rostfrei

Länge/mm:	210
Artikel-Nr.:	5564
Preis:	43,60 €



## Geflügelschere

› rostfrei

Länge/mm:	260
Artikel-Nr.:	5501
Preis:	35,00 €



## Geflügelschere

› rostfrei

Länge/mm:	260
Artikel-Nr.:	5505
Preis:	41,62 €



## Geflügelschere

› rostfrei, mit Aushebenagel

Länge/mm:	240
Artikel-Nr.:	5512
Preis:	61,46 €



## Geflügelschere

› rostfrei

Länge/mm:	260
Artikel-Nr.:	5508
Preis:	42,28 €



## Fischschere

Länge/mm:	220
Artikel-Nr.:	(verchromt) 5561-7
Preis:	20,45 €



## Küchenschere

› rostfrei

Länge/mm:	170	210
Artikel-Nr.:	5553	5563
Preis:	37,65 €	39,63 €



## Küchenschere

› rostfrei

Länge/mm:	210
Artikel-Nr.:	5550-1
Preis:	35,00 €



## Küchenschere

› rostfrei

Länge/mm:	210	210
Artikel-Nr.:	(rot) 5551-1	(schwarz) 5552-1
Preis:	29,71 €	29,71 €



## Küchenschere

› rostfrei, mit Aushebenagel

Länge/mm:	210
Artikel-Nr.:	5558
Preis:	12,51 €



## MESSER

- › Klingen aus rostfreiem Spezialklingenstahl
- › handlich, hygienisch und spülmaschinenfest
- › fünf verschiedene Klingensformen (mit und ohne Wellenschliff) in fünf trendigen Farben

### Schälmesser

Klingenlänge/mm:	60	60	60	60	60
Artikel-Nr.:	● 1225300106	● 1225302106	● 1225304106	● 1225306106	● 1225308106
Preis:	2,98 €	2,98 €	2,98 €	2,98 €	2,98 €



### Gemüsemesser

Klingenlänge/mm:	80	80	80	80	80
Artikel-Nr.:	● 1225300308	● 1225302308	● 1225304308	● 1225306308	● 1225308308
Preis:	2,98 €	2,98 €	2,98 €	2,98 €	2,98 €



### Gemüsemesser

Klingenlänge/mm:	80	80	80	80	80
Artikel-Nr.:	● 1225300208	● 1225302208	● 1225304208	● 1225306208	● 1225308208
Preis:	2,98 €	2,98 €	2,98 €	2,98 €	2,98 €



### Universalmesser

Klingenlänge/mm:	100	100	100	100	100
Artikel-Nr.:	● 1225300410	● 1225302410	● 1225304410	● 1225306410	● 1225308410
Preis:	3,28 €	3,28 €	3,28 €	3,28 €	3,28 €



### Pizza-/Steakmesser

Klingenlänge/mm:	100	100	-	-	-
Artikel-Nr.:	● 1225300510	● 1225302510	-	-	-
Preis:	3,28 €	3,28 €	-	-	-



## SPAR- & PENDELSCHÄLER

### Pendelschäler

Artikel-Nr.:	● 3071	● 3071r	● 3071g	● 3071o
Preis:	3,28 €	3,28 €	3,28 €	3,28 €



### Sparschäler

Artikel-Nr.:	● 3072	● 3072r	● 3072g	● 3072o
Preis:	3,28 €	3,28 €	3,28 €	3,28 €



### Sparschäler

Artikel-Nr.:	● 3073	● 3073r	● 3073g	● 3073o
Preis:	3,28 €	3,28 €	3,28 €	3,28 €



Alle Messer sowie Spar- und Pendelschäler von WÜSTHOF finden Sie in unserem Onlineshop ...





# SCHNEIDBRETT

cent



## Schneidbretter

PE 500, ohne Safrille, geruchs- und geschmacksneutral, säure- und alkalifest, hochschneidfest, abriebfest, feuchtigkeitsabweisend, spülmaschinenfest, mit Fuß

L x B x H/mm:	Farbe:	Artikel-Nr.:	Preis:
400 x 300 x 20	weiß	6529	19,99 €
400 x 300 x 20	blau	6529.BL	19,99 €
400 x 300 x 20	braun	6529.BR	19,99 €
400 x 300 x 20	gelb	6529.GE	19,99 €
400 x 300 x 20	grün	6529.GR	19,99 €
400 x 300 x 20	rot	6529.RO	19,99 €
600 x 400 x 20	weiß	6531	39,99 €
600 x 400 x 20	blau	6531.BL	39,99 €
600 x 400 x 20	braun	6531.BR	39,99 €
600 x 400 x 20	gelb	6531.GE	39,99 €
600 x 400 x 20	grün	6531.GR	39,99 €
600 x 400 x 20	rot	6531.RO	39,99 €
530 x 325 x 20 (GN 1/1)	weiß	6534.WE	29,99 €
530 x 325 x 20 (GN 1/1)	blau	6534.BL	29,99 €
530 x 325 x 20 (GN 1/1)	braun	6534.BR	29,99 €
530 x 325 x 20 (GN 1/1)	gelb	6534.GE	29,99 €
530 x 325 x 20 (GN 1/1)	grün	6534.GR	29,99 €
530 x 325 x 20 (GN 1/1)	rot	6534.RO	29,99 €

## Schneidbrettständer

18/10, 6 Fächer für Schneidbretter bis 28 mm Stärke

L x B x H/mm:	Artikel-Nr.:	Preis:
265 x 235 x 280	6550	18,49 €



## Profihobel Cutting

für PE-Schneidbretter und Hackstöcke, Klinge auswechselbar

Nutzbreite/mm:	Artikel-Nr.:	Preis:
63	6527	31,99 €
2 Ersatzklingen	6527.K	21,58 €



## Schneidbrett

PE 500, weiß, lebensmittelecht, mit Auf- und Abkantung, umlaufende Fettrinne, Stopperkante, durch die gebogene Vorderkante ist ein Verrutschen des Schneidbretts nicht möglich

L x B x H/mm:	Artikel-Nr.:	Preis:
570 x 370 x 30	6518.WE	22,49 €



## Schneidbretterhöhung

PE 500, blau, zerlegbarer Rahmen

L x B x H/mm:	Artikel-Nr.:	Preis:
530 x 325 x 50	1200	24,99 €

Schneidbretterhöhung im 3er Set:	Artikel-Nr.:	Preis:
530 x 325 x 150	1200.S	59,99 €

## Schneidbrett

PE 500, weiß, mit Safrille

L x B x H/mm:	Artikel-Nr.:	Preis:
400 x 300 x 20	6530	22,99 €
600 x 400 x 20	6532	42,99 €
530 x 325 x 20 (GN 1/1)	11254	32,99 €



## Schneidbrett Gourmet Board mit Wechselauflagen

PE 500, inkl. 6 farbiger Auflagen zum Wechseln, mit 5 rutschfesten Gummifüßen, mit 2 Aussparungen für beidseitiges Verwenden

L x B x H/mm:	Artikel-Nr.:	Preis:
400 x 300 x 30	11579	69,99 €
530 x 325 x 30 (GN 1/1)	11578	89,99 €
600 x 400 x 30	11580	99,99 €

## Farbschema Empfehlung HACCP



## Bar-Schneidbrett

PE 500, ohne Safrille, mit Fuß

L x B x H/mm:	Farbe:	Artikel-Nr.:	Preis:
380 x 250 x 12	weiß	6528	12,99 €
380 x 250 x 12	schwarz	6528.S	12,99 €

## MESSGERÄTE



### testo 106 – Kern-Thermometer

Die dünne, robuste Messspitze eignet sich hervorragend für schnelle Kerntemperatur-Überprüfungen.

- › einstellbare Alarmgrenzen für optischen und akustischen Alarm
- › automatische Endwiterkennung
- › Messbereich -50°C bis +275°C

Das Set besteht aus:

- › Kern-Thermometer inkl. TopSafe (wasserdichte Schutzhülle, IP67)
- › Halteclip
- › Fühler-Schutzkappe
- › Batterie
- › Kalibrier-Protokoll

Bezeichnung:	Artikel-Nr.:	Preis:
testo 106 Set	0563 1063	50,00 €



### testo – Datenlogger

Die kompakten Datenlogger eignen sich besonders für die langfristige Temperaturüberwachung in Kühl- und Gefrierräumen. Die kostenlose (downloadbare) Software ComSoft Basic erlaubt eine schnelle Programmierung der Datenlogger sowie eine einfache Datenanalyse. Um den 174T auslesen zu können, wird ein USB-Interface benötigt (im Set enthalten).

	testo 174T
Messbereich:	-30°C bis +70°C
Genauigkeit:	+/- 0,5°C
Speicher:	16.000 Messwerte
Schutzklasse:	IP65

Bezeichnung:	Artikel-Nr.:	Preis:
testo 174T Set (inkl. USB-Interface)	0572 0561	113,00 €
testo 174T	0572 1560	50,00 €



### testo – Klapp-Thermometer

Die Klapp-Thermometer sind handlich und sofort messbereit. Sie eignen sich besonders für Kerntemperatur- und Stichprobenmessungen.

- › schnell, exakte Messergebnisse
- › dank einklappbarem Fühler einfach und unproblematisch in die Tasche stecken
- › EU- und HACCP-Konformität dank EN 13485 – garantierte Messsicherheit

	testo 103	testo 104	testo 104-IR
Wasserdicht:	nein	ja	ja
Messbereich:	-30°C bis +220°C	-50°C bis +250°C	-50°C bis +250°C
Display:	nicht beleuchtet	beleuchtet	beleuchtet
Schutzklasse:	IP55	IP65	IP65
Infrarot:	nein	nein	ja, 2-Punkt-Laser

Bezeichnung:	Artikel-Nr.:	Preis:
testo 103	0560 0103	46,00 €
testo 104	0563 0104	80,00 €
testo 104-IR	0560 1040	112,00 €



### Tiefkühl- / Kühlschrank-Thermometer

- › mit Aufhängevorrichtung
- › ø Anzeigenfeld: 52 mm
- › Messbereich: -30°C bis +30°C

Artikel-Nr.: 40046 Preis: 4,49 €



### Tiefkühl- / Kühlschrank-Thermometer

- › Edelstahlgehäuse 18/0
- › Multifunktionshaken zum Aufstellen oder Aufhängen
- › Temperaturmessbereich -30 bis +30°C
- › Anzeige in °C oder °F

ø/mm: 73 Artikel-Nr.: 11009 Preis: 6,99 €



### Kurzzeitmesser-Eieruhr Futura

- › Edelstahl, ABS
- › mit Magnet-Rückseite, gummiert
- › Einstellmöglichkeit bis 60 Minuten

ø/mm: 60 Artikel-Nr.: 159800 Preis: 8,99 €



### Digitales Einstech-Thermometer

- › Einstechfühler aus Edelstahl
- › inkl. Schutzhülle mit Clip
- › Einstechtiefe: 122 mm
- › Anzeige in °C oder °F
- › Messbereich: -50°C bis +300°C
- › Auflösung: 0,1°C (bis 100°C), 0,5°C (>100°C)

ø x L/mm: 22 x 202 Artikel-Nr.: 38778 Preis: 14,69 €

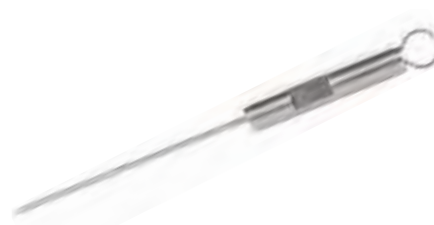

### Digitales Einstech-Thermometer

- › Edelstahl
- › Einstechtiefe: 120 mm
- › Anzeige in °C oder °F
- › Messbereich: -50°C bis +300°C
- › Auflösung: 0,1°C (-50°C bis 100°C), 0,5°C (100°C bis 200°C)
- › automatische Abschaltung nach 45 Minuten
- › inkl. Batterie (2 x LR44)

L/mm: 220 Artikel-Nr.: 11806 Preis: 11,99 €

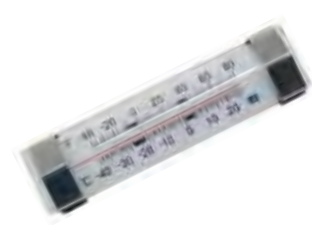

### Tiefkühl- / Kühlschrank-Thermometer

- › Edelstahlgehäuse mit Aufhängevorrichtung
- › Anzeige in °C oder °F
- › Messbereich: -40°C bis +27°C

L x B x H/mm: 125 x 30 x 20 Artikel-Nr.: 40045 Preis: 6,39 €



### Einstech-Thermometer

- › digitaler Einstechfühler aus Edelstahl
- › Messbereich: -50°C bis +150°C
- › inkl. Schutzhülle mit Clip

L/mm: 150 Artikel-Nr.: 125100 Preis: 9,49 €



### Einstech-Thermometer

- › Einstechfühler aus Edelstahl mit Haken zum Einhängen z.B. am Topfrand
- › Messbereich: 0°C bis +250°C
- › Auflösung: 0,1°C
- › Einstechtiefe: 145 mm

ø x L/mm: 50 x 170 Artikel-Nr.: 38775 Preis: 3,49 €



### Digitales Einstech-Thermometer

- › mit Knopfzelle LR44, mit Haltefunktion
- › automatische Abschaltung nach 15 Minuten
- › Einstechtiefe: 70 mm
- › umschaltbar auf °F
- › Messbereich: -50°C bis +125°C
- › ideal für Fleischverarbeitung, Großküchen, Kantinen, Kühlhäuser und Gastronomie
- › inkl. Schutzhülle mit Clip

L/mm: 150 Artikel-Nr.: 38777 Preis: 6,99 €



### Pizzablech rund

- › Blaustahl
- › mit gebördeltem Rand
- › Pflegeanweisung beachten!

ø x H/mm:	Artikel-Nr.:	Preis:
200 x 25	6018.20	2,09 €
240 x 25	6018.24	2,49 €
260 x 25	6018.26	2,69 €
280 x 25	6018.28	2,89 €
300 x 25	6018.30	3,09 €
320 x 25	6018.32	3,49 €
360 x 25	6018.36	4,19 €
400 x 25	6018.40	5,79 €



### Pizzaschneider

- › Edelstahlrad
- › mit Kunststoffgriff

Länge/mm:	ø/mm:	Artikel-Nr.:	Preis:
235	100	2049	3,79 €



### Pizza-Rack

- › Stahldraht verchromt
- › integrierter Tragegriff
- › für 15 Pizzableche, ø 220-360 mm

L x B x H/mm:	Artikel-Nr.:	Preis:
300 x 300 x 700	11993	39,99 €



### Pizzaschere

- › Edelstahl rostfrei
- › trennbare Scherenblätter-Aushängenagel
- › Farbe: rot/grün

Länge/mm:	Artikel-Nr.:	Preis:
245	39497	16,79 €



### Pizzaschieber

- › Holzgriff
- › Aluschaukel
- › Schaufelmaße: 350 x 305 mm

Länge/mm:	Artikel-Nr.:	Preis:
790	38460	24,69 €



### Pizzateigbox

- › Kunststoff
- › stapelbar

L x B x H/mm:	Artikel-Nr.:	Preis:
600 x 400 x 70	525002	9,29 €



### Pizzablech rechteckig

- › Blaustahl
- › mit gebördeltem Rand

L x B x H/mm:	Artikel-Nr.:	Preis:
600 x 400 x 30	38703	13,99 €



### Pizza-Thermobox ECO

- › Qualitätsbox in schwarz
- › außen 410 x 410 und innen 350 x 350 mm

Höhe innen/außen/mm:	Artikel-Nr.:	Preis:
100 / 165	39197.1	29,99 €
175 / 240	39197.2	31,99 €
265 / 330	39197.3	33,39 €

# ZANGEN

cent



## Eiszange

- › CNS
- › mattes Design, PVD beschichtet
- › Zangen sollten nicht zu lange in säurehaltigen Lebensmitteln liegen bleiben

Länge/mm:	Farbe:	Artikel-Nr.:	Preis:
185	champagne	14513	5,99 €
185	cobre	14514	5,99 €
185	negro	14515	5,99 €



## Servierzange

- › CNS
- › mattes Design, PVD beschichtet
- › Zangen sollten nicht zu lange in säurehaltigen Lebensmitteln liegen bleiben

Länge/mm:	Farbe:	Artikel-Nr.:	Preis:
240	champagne	14516	6,99 €
240	cobre	14517	6,99 €
240	negro	14518	6,99 €



## Spaghettizange

- › CNS
- › mattes Design, PVD beschichtet
- › Zangen sollten nicht zu lange in säurehaltigen Lebensmitteln liegen bleiben

Länge/mm:	Farbe:	Artikel-Nr.:	Preis:
240	champagne	14519	6,99 €
240	cobre	14520	6,99 €
240	negro	14521	6,99 €



## Gebäckzange

- › CNS
- › mattes Design, PVD beschichtet
- › Zangen sollten nicht zu lange in säurehaltigen Lebensmitteln liegen bleiben

Länge/mm:	Farbe:	Artikel-Nr.:	Preis:
240	champagne	14522	6,99 €
240	cobre	14523	6,99 €
240	negro	14524	6,99 €

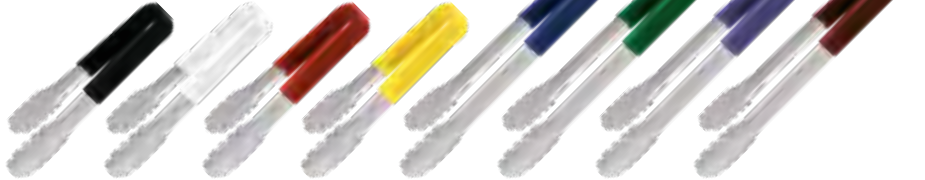

## Universalzange PRO-HACCP

- › satinierter Edelstahl 18/8
- › Silikonüberzug
- › hitzebeständig bis 100°C
- › spülmaschinengeeignet

Länge/mm:	Farbe:	Artikel-Nr.:	Preis:
240	schwarz	14875	4,49 €
240	weiß	14876	4,49 €
240	rot	14877	4,49 €
240	gelb	14878	4,49 €
240	blau	14879	4,49 €
240	grün	14880	4,49 €
240	lila	14881	4,49 €
240	braun	14882	4,49 €

## Universalzange PRO-HACCP

- › satinierter Edelstahl 18/8
- › Silikonüberzug
- › hitzebeständig bis 100°C
- › spülmaschinengeeignet

Länge/mm:	Farbe:	Artikel-Nr.:	Preis:
300	schwarz	14884	4,99 €
300	weiß	14885	4,99 €
300	rot	14886	4,99 €
300	gelb	14887	4,99 €
300	blau	14888	4,99 €
300	grün	14889	4,99 €
300	lila	14890	4,99 €
300	braun	14891	4,99 €



## Spaghettizange

- › CNS

Länge/mm:	Artikel-Nr.:	Preis:
240	11651	2,69 €



## Salatzange

- › CNS 18/10

Länge/mm:	Artikel-Nr.:	Preis:
240	39684	3,79 €



## Universalzange

- › CNS 18/10

Länge/mm:	Artikel-Nr.:	Preis:
240	39685	3,79 €



## Brotzange

- › CS 18/0

Länge/mm:	Artikel-Nr.:	Preis:
300	11648	3,99 €



## Grill-/Wurstzange

- › CNS

Länge/mm:	Artikel-Nr.:	Preis:
320	154200	10,89 €



## Salatzange

- › CNS 18/10

Länge/mm:	Artikel-Nr.:	Preis:
280	2047	12,49 €



**Dosierspender CBK-TH**

- › rostfreier Auslauf
- › komplett mit viereckigem Kunststoffbehälter

Inhalt/l:	L x B x H/mm:	Artikel-Nr.:	Preis:
3,0	140 x 175 x 335	CBK-TH-3	40,90 €
5,0	140 x 175 x 470	CBK-TH-5	43,90 €



**Dosierspender EBK-A**

- › Kunststoffeimer
- › feststehender Auslauf

Inhalt/l:	ø x H/mm:	Artikel-Nr.:	Preis:
3,0	195 x 310	EBK-A-3	99,90 €
5,0	225 x 340	EBK-A-5	102,90 €
10,0	265 x 410	EBK-A-10	109,90 €



**Dosierspender EBK-SR-GN**

- › passend für GN-Behälter
- › 150 und 200 mm Höhe

L x B x H/mm:	Artikel-Nr.:	Preis:
165 x 180 x 260 (1/6)	EBK-SR-GN-1/6	122,90 €
165 x 270 x 260 (1/4)	EBK-SR-GN-1/4	122,90 €



**Dosierspender EBK**

- › Edelstahldeckel
- › Auslauf schwenkbar
- › Dosierung einstellbar bis max. 30 g
- › inkl. Kunststoffeimer

Inhalt/l:	ø x H/mm:	Artikel-Nr.:	Preis:
3,0	195 x 280	EBK-3	114,90 €
5,0	225 x 310	EBK-5	122,90 €
10,0	265 x 380	EBK-10	129,90 €



**Dosierspender EDU**

- › Edelstahldeckel
- › Auslauf schwenkbar
- › Dosierung einstellbar bis max. 40 g
- › inkl. Kunststoffeimer
- › Hebelbedienung

Inhalt/l:	ø x H/mm:	Artikel-Nr.:	Preis:
3,0	195 x 310	EDU-3	149,90 €
5,0	225 x 340	EDU-5	168,90 €
10,0	265 x 410	EDU-10	176,90 €



**Dosierspender CRS-DU**

- › Edelstahldeckel
- › Auslauf schwenkbar
- › Dosierung einstellbar bis max. 40 g
- › inkl. Behälter aus Edelstahl
- › Hebelbedienung

Inhalt/l:	ø x H/mm:	Artikel-Nr.:	Preis:
3,0	180 x 320	CRS-DU-3	247,90 €
4,0	190 x 335	CRS-DU-4	269,90 €
6,0	190 x 420	CRS-DU-6	279,90 €
8,0	215 x 430	CRS-DU-8	307,90 €
10,0	235 x 440	CRS-DU-10	324,90 €



**Kuvertüre-Warmhaltegerät HP-DU-4**

- › Dosierspender mit Hebelbedienung
- › inkl. Edelstahlbehälter 18/8
- › Auslauf schwenkbar und in der Höhe feststehend
- › Dosiermenge bis max. 40 g einstellbar
- › ideal auch zum Warmhalten von Suppen, Saucen, Sirup

Inhalt/l:	ø x H/mm:	Artikel-Nr.:	Preis:
4,0	220 x 453	HP-DU-4	729,90 €



**Saucenbar DRB-DU**

- › Edelstahlgehäuse
- › Edelstahl-Hebeldosierspender
- › Innenbehälter mit je 2,5 Liter Inhalt
- › Innenbehälter aus Kunststoff
- › Dosiermenge einstellbar bis max. 40 g
- › Auslauf schwenkbar

Set:	L x B x H/mm:	Artikel-Nr.:	Preis:
1-teilig	125 x 200 x 430	DRB-DU-2,5-1	392,90 €
2-teilig	240 x 200 x 430	DRB-DU-2,5-2	649,90 €
3-teilig	360 x 200 x 430	DRB-DU-2,5-3	939,90 €
4-teilig	480 x 200 x 430	DRB-DU-2,5-4	1.239,90 €



**Gekühlte Saucenbar DRB-KDU**

- › komplett mit 3 Hebeldosierspendern
- › Auslauf schwenkbar
- › 3 x 2,5 Liter
- › Innenbehälter aus Kunststoff
- › Kühluntersatz mit 6 Spezialakkus und Abtropfschale

L x B x H/mm:	Artikel-Nr.:	Preis:
360 x 200 x 400	DRB-KDU-2,5-3	1.287,90 €

## DOSENÖFFNER



### Dosenöffner Bonzer / Classic R 16"

- › 10 Dosen/Tag
- › bis 350 mm Dosenhöhe
- › Führungsstange und Grundplatte aus Edelstahl

Bezeichnung:	Artikel-Nr.:	Preis:
Standard, Modell 701	7591001	87,99 €
Ersatzmesser, Modell 721	7981080	6,32 €
Ersatzzahnrad, Modell 722	7981081	7,89 €



### Dosenöffner Bonzer / Classic R 25"

- › 10 Dosen/Tag
- › bis 560 mm Dosenhöhe
- › Führungsstange und Grundplatte aus Edelstahl

Bezeichnung:	Artikel-Nr.:	Preis:
Super, Modell 702	7591002	93,25 €
Ersatzmesser, Modell 721	7981080	6,32 €
Ersatzzahnrad, Modell 722	7981081	7,89 €



### Dosenöffner Bonzer / EZ-20 16"

- › 20 Dosen/Tag
- › bis 350 mm Dosenhöhe
- › Führungsstange und Grundplatte aus Edelstahl

Bezeichnung:	Artikel-Nr.:	Preis:
Modell 705	7591006	126,00 €
Ersatzmesser, Modell 721	7981080	6,32 €
Ersatzzahnrad, Modell 722	7981081	7,89 €



### Dosenöffner Bonzer / EZ-20 25"

- › 20 Dosen/Tag
- › bis 560 mm Dosenhöhe
- › Führungsstange und Grundplatte aus Edelstahl

Bezeichnung:	Artikel-Nr.:	Preis:
Modell 706	7591007	142,00 €
Ersatzmesser, Modell 721	7981080	6,32 €
Ersatzzahnrad, Modell 722	7981081	7,89 €



### Dosenöffner Bonzer / EZ-40

- › 40 Dosen/Tag
- › bis 560 mm Dosenhöhe
- › Führungsstange und Grundplatte aus Edelstahl
- › großes Spezialzahnrad für weniger Umdrehungen und leichten Lauf

Bezeichnung:	Artikel-Nr.:	Preis:
Canmaster, Modell 703	7591003	198,00 €
Ersatzmesser, Modell 721	7981080	6,32 €
Ersatzzahnrad, Modell 722	7981081	7,89 €



### Sicherheitsdosenöffner Bravo

- › Edelstahl und ABS
- › keine scharfen Kanten Schneidesystem; schneidet Dosen am Rand ein, Deckel kann so wieder aufgesetzt werden

Länge/mm:	Artikel-Nr.:	Preis:
180	154300	21,29 €



### Dosenöffner

- › Edelstahl 18/8
- › mit Kunststoffgriff

Länge/mm:	Artikel-Nr.:	Preis:
180	39692	2,99 €

cent



## AUSSTECH- & TERRINENFORMEN



### Dessert- und Speisering-Set, 8-teilig

Edelstahl, rostfrei, Inhalt: 6 x Dessert- / Speisering  $\varnothing$  75 mm x H 55 mm, 1 x Stampfer, 1 x Heber zum professionellen Ausstechen, Portionieren, Anrichten und Servieren von Speisen und Desserts, spülmaschinengeeignet

Form/Rand:	$\varnothing$ /mm:	Höhe/mm:	Artikel-Nr.:	Preis:
8-teilig	75	55	12564	14,99 €

cent

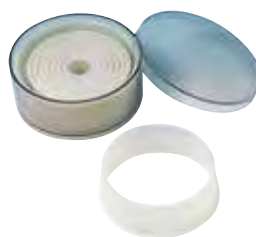

### Ausstecher-Set

Nylon, hitzebeständig bis 160°C, abgerundete Kanten am oberen Ende, verschiedene Größen im Set, in Plastikdose

Form/Rand:	$\varnothing$ /mm:	Set:	Artikel-Nr.:	Preis:
rund/glatt	20-100	9-tlg.	39035	15,39 €

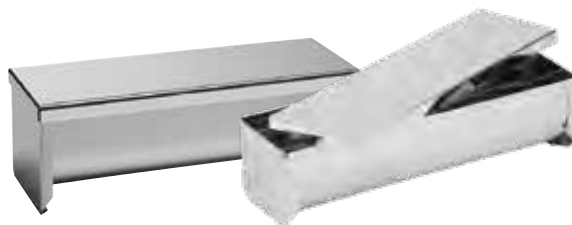

### Terrinenform

mit Deckel, halbrunde Form, Edelstahl 18/8

Länge/mm:	Inhalt/l:	Artikel-Nr.:	Preis:
280	1,25	39787.28	23,19 €



## TEIGSCHABER



### Teigschaber weiß

Teigschaber besteht aus strapazierfähigem Silikon, das temperaturbeständig von -70°C bis +220°C und unempfindlich gegenüber Fett, Öl und Säuren ist, weiche Seite passt sich Schüssel- und Pfannenrundungen an, harte Seite zum sauberen Glattstreichen geeignet

Länge/mm:	Breite/mm:	Artikel-Nr.:	Preis:
260	28	12475	7,80 €
260	50	12455	10,15 €
320	75	12460	11,72 €



# SPRITZBEUTEL & TÜLLEN



## Spritzbeutel Export

- › Baumwollgewebe mit starker Spezialbeschichtung
- › lebensmittelecht
- › verschweißte Längsnaht
- › mehrmals verwendbar
- › mit Saum und Tüllenverstärkung

Größe:	Länge/mm:	Artikel-Nr.:	Preis:
0	250	350080	2,42 €
1	280	350081	2,68 €
2	340	350082	3,22 €
3	400	350083	4,20 €
4	460	350084	4,91 €
5	500	350085	5,58 €
6	550	350086	6,55 €
7	600	350087	7,45 €
8	650	350088	8,43 €
9	700	350089	9,46 €
10	750	350090	10,45 €



## Einweg-Spritzbeutel, gerollt „orange“

- › PE
- › vierfach extrudiert, Stärke 80µ
- › für alle Massen (warm, kalt, fest) geeignet
- › extrem griffig, auch mit nassen oder fettigen Händen einsetzbar
- › Premium-Grip
- › Spitze geschlossen
- › mikrowellentauglich
- › 100 Stück

Länge/mm:	Breite/mm:	Artikel-Nr.:	Preis:
530	280	391320	20,08 €
590	280	391330	22,85 €

## Rosentüllen

- › Edelstahl



ø/mm:	Artikel-Nr.:	Preis:
5	197330	1,57 €
6	197331	1,57 €
8	197332	1,57 €



## Spritzbeutel Masterflex

- › Spezialmaterial für höchste Ansprüche
- › lebensmittelecht
- › verschweißte Längsnaht
- › auch für Mikrowelle geeignet

Größe:	Länge/mm:	Artikel-Nr.:	Preis:
2	340	330002	6,20 €
3	400	330003	6,95 €
4	460	330004	7,68 €
5	500	330005	8,29 €
7	600	330007	9,60 €



## Einweg-Spritzbeutel, gerollt

- › PE
- › dreifach extrudiert, Stärke 75µ
- › blau-transparent
- › Spitze geschlossen
- › 100 Stück

Länge/mm:	Breite/mm:	Artikel-Nr.:	Preis:
300	160	391240	8,78 €
350	195	391200	12,00 €
470	230	391210	16,69 €
530	275	391220	21,06 €
600	300	391230	25,62 €

## Sterntüllen

- › Edelstahl



ø/mm:	Artikel-Nr.:	Preis:
2	197550	1,57 €
3	197551	1,57 €
4	197552	1,57 €
5	197553	1,57 €
6	197554	1,57 €
7	197555	1,57 €
8	197556	1,57 €
9	197557	1,57 €
10	197558	1,57 €
11	197559	1,57 €
12	197560	1,57 €



## Spritzbeutel-Absetzständer

- › PP
- › 8 Aussparungen für 4 große und 4 kleine Spritztüllen

Boden/mm:	Höhe/mm:	Artikel-Nr.:	Preis:
195	230	157002	6,34 €



## Spritzbeutel-Wandaufhänger

- › für 4 Spritzbeutel und 31 Tüllen maximal verwendbar, inkl. Kleingeräteablage und 5 Haken
- › weiß beschichtet

Breite/mm:	Länge/mm:	Artikel-Nr.:	Preis:
500	500	157000	39,66 €

## Lochtüllen

- › Edelstahl



ø/mm:	Artikel-Nr.:	Preis:
2	197500	1,57 €
3	197501	1,57 €
4	197502	1,57 €
5	197503	1,57 €
6	197504	1,57 €
7	197505	1,57 €
8	197506	1,57 €
9	197507	1,57 €
10	197508	1,57 €
11	197509	1,57 €
12	197510	1,57 €



**Rollwalze**

- › Vollkunststoff PE
- › Edelstahlwelle

Länge/mm:	Artikel-Nr.:	Preis:
300	200126	66,88 €
400	200127	80,05 €
450	200128	84,42 €
500	200129	89,19 €



**Rollholz**

- › Buchenholz
- › Präzisionskugellager

Länge/mm:	Artikel-Nr.:	Preis:
250	200160	47,56 €
300	200161	48,99 €
350	200162	50,96 €
400	200163	52,79 €



**Gitterschneider**

- › Kunststoff POM

Breite/mm:	Artikel-Nr.:	Preis:
65	200004	5,17 €
120	200114	6,34 €



**Stipproller**

- › Kunststoff POM

Breite/mm:	Artikel-Nr.:	Preis:
65	200001	5,17 €
120	200002	6,34 €



**Teig- und Pizzaschneider**

- › Edelstahl
- › Kunststoffgriff mit Handschutz und Aufhängeöse

Länge/mm:	Artikel-Nr.:	Preis:
55 glatt	200005	7,09 €
55 gewellt	200006	7,09 €



**Pinsel „Silikon“**

- › Silikon, mit Metallstiel
- › 5-reihig, bis +300°C

L x B/mm:	Artikel-Nr.:	Preis:
230 x 35	200313	3,80 €
235 x 42	200312	4,25 €
280 x 50	200299	5,45 €



**Pinsel**

- › Stiel PE
- › weißgebleichte, naphtalinfreie Borsten

Breite/mm:	Artikel-Nr.:	Preis:
40	200290	3,62 €
60	200292	5,00 €
75	200293	6,69 €



**Pinsel**

- › schwarzer Kunststoffgriff mit Aufhängeöse
- › rote Nylonborsten
- › bis +150°C hitzebeständig

Breite/mm:	Artikel-Nr.:	Preis:
25	200285	2,63 €
35	200286	3,26 €
50	200287	4,25 €
60	200288	4,42 €



**Spachtel**

- › Edelstahl
- › Kunststoffgriff schwarz (PP)

Breite/mm:	Artikel-Nr.:	Preis:
80	200502	5,54 €
100	200503	7,18 €
120	200504	8,08 €



**Abstecher**

- › Edelstahl
- › Kunststoffgriff schwarz, Ecken abgerundet

Bezeichnung:	Artikel-Nr.:	Preis:
steife Klinge	200601	3,75 €
steife Klinge	200602	4,69 €



**Teigschaber / Kesselschaber**

- › LDPE
- › hitzebeständig bis ca. 100°C

L x B/mm:	Artikel-Nr.:	Preis:
128 x 90 asymmetrisch	227752	0,49 €
151 x 102 Cremeschaber	227756	0,69 €
204 x 151	227763	1,49 €



## Stielschaber

- › Silikon
- › Griff aus hitzebeständigem Metall bis 300°C

Länge/mm:	Artikel-Nr.:	Preis:
285	200928	5,09 €
325	200929	7,09 €



## Stielschaber

- › Silikon
- › Griff aus hitzebeständigem Kunststoff bis + 260°C

Abmessung/mm:	Länge/mm:	Artikel-Nr.:	Preis:
85 x 53	250	200750	5,80 €
115 x 68	350	200751	6,69 €
115 x 68	450	200752	7,58 €



## Stielschaber-Löffel

- › Silikon
- › Griff aus hitzebeständigem Kunststoff bis + 260°C

Abmessung/mm:	Länge/mm:	Artikel-Nr.:	Preis:
115 x 68	250	200760	7,05 €
115 x 68	350	200761	8,48 €
115 x 68	450	200762	8,83 €



## Tortenplatte

- › Edelstahl, poliert
- › mit Ringfuß
- › Stärke 1 mm

ø/mm:	Höhe/mm:	Artikel-Nr.:	Preis:
300	30	154001	28,95 €



## Tortenplatte

- › Edelstahl, matt poliert
- › mit geschlossenem Boden
- › Stärke 3,2 mm

ø/mm:	Höhe/mm:	Artikel-Nr.:	Preis:
315	35	154003	39,71 €



## Tortenplatte

- › Melamin (schnitt- und bruchfest)
- › mit Anti-Rutsch-Füßen

Ausführung:	ø/mm:	Artikel-Nr.:	Preis:
weiß	300	227025	12,75 €
weiß	320	227027	15,08 €



## Abdeckhaube

- › PS, glasklar

ø/mm:	Höhe/mm:	Artikel-Nr.:	Preis:
300	100	227160	6,74 €
320	120	227170	7,45 €



## Tortenplatte

- › Melamin (schnitt- und bruchfest)
- › mit Anti-Rutsch-Füßen
- › weiß, drehbar, mit Fuß

ø/mm:	Höhe/mm:	Artikel-Nr.:	Preis:
320	100	227028	19,28 €



## Tortenplatte, rechteckig

- › Edelstahl

Abmessung/mm:	Höhe/mm:	Artikel-Nr.:	Preis:
395 x 160	30	154020	24,94 €



## Messer-Abstreifbehälter

- › Edelstahl
- › mit Schlitzdeckel

ø/mm:	Höhe/mm:	Artikel-Nr.:	Preis:
100 innen/130 Boden	180	270000	59,69 €



## Tortmesser

- › Chrom-Molybdän-Stahl
- › rutschsicherer Griff aus Kunststoff

Ausführung:	Länge/mm:	Artikel-Nr.:	Preis:
Schneide/Säge	160	260610	12,28 €
Schneide/Welle	160	260611	12,28 €
Säge/Welle	160	260612	14,46 €



## Tortenteiler

- › PP

ø/mm:	Teilungen:	Artikel-Nr.:	Preis:
265	12/16	220120	3,43 €
265	14/16	220122	3,43 €



## Gourmet Whip Plus

Zur Zubereitung von locker-leichten Espumas, Fingerfood, warmen und kalten Saucen, aufgeschlagenen Cremesuppen sowie Schlagsahne und Desserts. Gerät kann in der Bain Marie bei max. 75°C warm gehalten werden. Flaschenkörper und Gerätekopf aus Edelstahl – entwickelt für den professionellen Einsatz. Temperaturbeständige Silikondichtung mit Entnahmelasche für schnelle und hygienische Reinigung. Ausgestattet mit 3 verschiedenen Garniertüllen inkl. Edelstahlgewinde sowie ergonomischem Kapselhalter mit rutschfestem Silikongriff. Spülmaschinenfest!

Inhalt/l:	Artikel-Nr.:	Preis:
0,25	1403	101,00 €
0,50	1603	111,00 €
1,00	1703	119,00 €



## Thermo Whip Plus

Zur Zubereitung von locker-leichten Espumas, Fingerfood, warmen und kalten Saucen, aufgeschlagenen Cremesuppen sowie Schlagsahne und Desserts. Doppelwandiger, vakuumisolierter Flaschenkörper und Gerätekopf aus Edelstahl – entwickelt für den professionellen Einsatz. Maximale Thermoleistung: kalt halten bis zu 8 Stunden, warm halten bis zu 3 Stunden. Temperaturbeständige Silikondichtung mit Entnahmelasche für schnelle und hygienische Reinigung. Ausgestattet mit 3 verschiedenen Garniertüllen inkl. Edelstahlgewinde sowie ergonomischem Kapselhalter mit rutschfestem Silikongriff. Spülmaschinenfest!

Inhalt/l:	Artikel-Nr.:	Preis:
0,50	1801	148,00 €



## Thermo XPress Whip

Multifunktionelles Standgerät mit Thermo-Effekt. Doppelwandige, vakuum-isolierte Edelstahlflasche mit maximaler Thermoleistung: Kühl halten bis zu 8 Stunden, warm halten bis zu 3 Stunden. Innovatives Steigrohrsystem – einfache Entnahme durch Knopfdruck. Zur Zubereitung von Schlagsahne, locker-leichten Espumas, Fingerfood, Desserts, warmen und kalten Saucen und aufgeschlagenen Cremesuppen. Ausgestattet mit rutschfestem Untersetzer und integrierter Tropfschale. Spülmaschinenfest!

Geschlossenes System – für HACCP geeignet.

Inhalt/l:	Artikel-Nr.:	Preis:
1,00	1805	268,00 €



## Sahne Einwegkapseln

Bezeichnung:	Pack:	Artikel-Nr.:	Preis:
Professional Chargers	10er	0702	5,42 €
Professional Chargers	24er	0724	12,51 €
Professional Chargers	50er	0745	27,08 €

# EISPORTIONIERER & -TÜTENHALTER



**Eisportionierer Modell CR**

CNS 18/10, Griffe massiv Messing verchromt

Inhalt/l:	ø/mm:	Artikel-Nr.:	Preis:
1/8	80	5101008	27,46 €
1/10	70	5101010	27,46 €
1/12	67	5101012	26,12 €
1/16	59	5101016	26,12 €
1/20	56	5101020	26,12 €
1/22	53	5101022	26,12 €
1/24	51	5101024	26,12 €
1/30	49	5101030	26,12 €
1/36	47	5101036	26,12 €
1/40	45	5101040	26,12 €
1/45	44	5101045	26,12 €
1/50	43	5101050	26,12 €
1/55	41	5101055	26,12 €
1/60	40	5101060	26,12 €
1/65	38	5101065	26,12 €
1/70	35	5101070	26,12 €
1/85	33	5101085	26,12 €
1/100	30	5101100	26,12 €



**Eisportionierer Modell E**

CNS 18/10, roter Kunststoffgriff, Schale mit grauer, keramischer Antihafbeschichtung

Inhalt/l:	ø/mm:	Artikel-Nr.:	Preis:
1/8	80	5111008	31,42 €
1/10	70	5111010	31,42 €
1/12	67	5111012	30,15 €
1/16	59	5111016	30,15 €
1/20	56	5111020	30,15 €
1/22	53	5111022	30,15 €
1/24	51	5111024	30,15 €
1/30	49	5111030	30,15 €
1/36	47	5111036	30,15 €
1/40	45	5111040	30,15 €
1/45	44	5111045	30,15 €
1/50	43	5111050	30,15 €
1/55	41	5111055	30,15 €
1/60	40	5111060	30,15 €
1/65	38	5111065	30,15 €
1/70	35	5111070	30,15 €
1/85	33	5111085	30,15 €
1/100	30	5111100	30,15 €



**Eisportionierer Modell K**

CNS 18/10, blauer Kunststoffgriff

Inhalt/l:	ø/mm:	Artikel-Nr.:	Preis:
1/8	80	5103008	27,79 €
1/10	70	5103010	27,79 €
1/12	67	5103012	26,75 €
1/16	59	5103016	26,75 €
1/20	56	5103020	26,75 €
1/22	53	5103022	26,75 €
1/24	51	5103024	26,75 €
1/30	49	5103030	26,75 €
1/36	47	5103036	26,75 €
1/40	45	5103140	26,75 €
1/45	44	5103045	26,75 €
1/50	43	5103050	26,75 €
1/55	41	5103055	26,75 €
1/60	40	5103060	26,75 €
1/65	38	5103065	26,75 €
1/70	35	5103070	26,75 €
1/85	33	5103085	26,75 €
1/100	30	5103100	26,75 €



**Eisdipper Modell A**

aus lebensmittelechtem Aluminium, wärmeleitende Flüssigkeit im Griff, Griff 12,5 cm

Inhalt/l:	ø/mm:	Artikel-Nr.:	Preis:
1/12	67	6101012	19,49 €
1/16	59	6101016	19,49 €
1/20	56	6101020	19,49 €
1/24	51	6101024	19,49 €
1/30	49	6101030	19,49 €
1/40	45	6101040	19,49 €



**Eisportionierer Modell CO**

CNS 18/10, ovale Schale, Griffe massiv Messing verchromt

Inhalt/l:	ø/mm:	Artikel-Nr.:	Preis:
1/20	70 x 52	5102020	28,42 €
1/30	62 x 43	5102030	28,42 €
1/40	57 x 38	5102040	28,42 €



**Eishörnchensilos**

CNS 18/10, Plexiglas 5 mm

Löcher ø/mm:	B x T x H/mm:	Artikel-Nr.:	Preis:
4 x 26, 1 x 31	135 x 135 x 500	7431010	86,82 €
8 x 26, 3 x 31	130 x 250 x 500	7431013	104,02 €
9 x 26, 4 x 31	200 x 200 x 500	7431017	112,39 €



**Eistütenhalter**

CNS 18/10

B x T x H/mm:	Löcher:	Artikel-Nr.:	Preis:
132 x 95 x 85	2	7441002	14,60 €
200 x 95 x 85	3	7441003	18,08 €
270 x 95 x 85	4	7441006	21,71 €



**Anbauspüle**

CNS 18/10, mit regelbarer Portionierdusche und Wasserablauf

L x B x H/mm:	Artikel-Nr.:	Preis:
220 x 120 x 90	7401009	183,00 €
295 x 110 x 180	7401023	225,00 €



# PFEFFER- & SALZMÜHLEN



## Pfeffer- und Salzmühle Paris



› Buchenholz, naturfarben

Bezeichnung:	H/mm:	Artikel-Nr.:	Preis:
Pfeffermühle	120	23362	18,68 €
Salzmühle	120	23379	18,68 €
Pfeffermühle	180	23386	23,85 €
Salzmühle	180	23393	23,85 €
Pfeffermühle	300	23409	36,12 €
Salzmühle	300	23416	36,12 €
Pfeffermühle	400	23423	48,46 €
Salzmühle	400	23430	48,46 €



## Pfeffer- und Salzmühle Paris



› Buchenholz, schokolade gebeizt

Bezeichnung:	H/mm:	Artikel-Nr.:	Preis:
Pfeffermühle	120	23447	18,68 €
Salzmühle	120	23454	18,68 €
Pfeffermühle	180	23461	23,85 €
Salzmühle	180	23478	23,85 €
Pfeffermühle	300	23522	36,12 €
Salzmühle	300	23539	36,12 €
Pfeffermühle	400	23546	48,46 €
Salzmühle	400	23553	48,46 €



## Pfeffer- und Salzmühle Paris



› Buchenholz, schwarz und weiß lackiert

Bezeichnung:	Farbe:	H/mm:	Artikel-Nr.:	Preis:
Pfeffermühle	schwarz	120	23683	21,26 €
Salzmühle	schwarz	120	23690	21,26 €
Pfeffermühle	schwarz	180	23706	27,08 €
Salzmühle	schwarz	180	23713	27,08 €
Pfeffermühle	schwarz	220	23720	31,02 €
Salzmühle	schwarz	220	23737	31,02 €
Pfeffermühle	schwarz	270	23744	34,89 €
Salzmühle	schwarz	270	23751	34,89 €
Pfeffermühle	schwarz	300	23768	40,71 €
Salzmühle	schwarz	300	23775	40,71 €
Pfeffermühle	schwarz	400	23782	55,57 €
Pfeffermühle	weiß	120	27780	21,26 €
Salzmühle	weiß	120	27797	21,26 €
Pfeffermühle	weiß	180	27803	27,08 €
Salzmühle	weiß	180	27810	27,08 €
Pfeffermühle	weiß	220	27827	31,02 €
Salzmühle	weiß	220	27834	31,02 €
Pfeffermühle	weiß	300	27841	40,71 €
Salzmühle	weiß	300	27858	40,71 €
Pfeffermühle	weiß	400	27865	55,57 €



## Pfeffer- und Salzmühle Bistro

› Buchenholz

Bezeichnung:	H/mm:	Artikel-Nr.:	Preis:
P&S natur u. schokolade	100	2/22594	27,79 €
P&S weiß u. schwarz	100	2/24291	29,08 €



## Pfeffer- und Salzmühle Madras



› Olivenholz

Bezeichnung:	H/mm:	Artikel-Nr.:	Preis:
Pfeffermühle	160	36140	47,82 €
Salzmühle	160	36157	47,82 €
Pfeffermühle	210	36164	57,51 €
Salzmühle	210	36171	57,51 €



## Pfeffer- und Salzmühle Madras



› Edelstahl, Buchenholz, schokolade gebeizt

Bezeichnung:	H/mm:	Artikel-Nr.:	Preis:
Pfeffermühle	160	25205	38,06 €
Salzmühle	160	25212	38,06 €
Pfeffermühle	210	25229	41,29 €
Salzmühle	210	25236	41,29 €



## Pfeffer- und Salzmühle Daman



› Edelstahl, Acryl

Bezeichnung:	H/mm:	Artikel-Nr.:	Preis:
Pfeffermühle	160	25427	35,48 €
Salzmühle	160	25434	35,48 €
Pfeffermühle	210	25441	38,06 €
Salzmühle	210	25458	38,06 €



## Pfeffer- und Salzmühle Mahé



› Edelstahl

Bezeichnung:	H/mm:	Artikel-Nr.:	Preis:
Pfeffermühle	160	25519	38,06 €
Salzmühle	160	25526	38,06 €
Pfeffermühle	210	25533	41,29 €
Salzmühle	210	25540	41,29 €

# PFEFFER- & SALZMÜHLEN



## Pfeffer- und Salzmühle Nancy

› Acryl

Bezeichnung:	H/mm:	Artikel-Nr.:	Preis:
Pfeffermühle	90	900809	16,74 €
Salzmühle	90	900809/SME	16,74 €
Pfeffermühle	120	900812	18,68 €
Salzmühle	120	900812/SME	18,68 €
Pfeffermühle	180	900818	20,62 €
Salzmühle	180	900818/SME	20,62 €
Pfeffermühle	300	900830	34,83 €
Salzmühle	300	900830/SME	34,83 €
Pfeffermühle	380	900838	56,86 €
Salzmühle	380	900838/SME	56,86 €



## Muskatmühle Tidore

› Acryl

Bezeichnung:	H/mm:	Artikel-Nr.:	Preis:
Muskatmühle	110	19501	25,20 €



## Menage Balsam

› Edelstahl, Glas

Bezeichnung:	H/mm:	Artikel-Nr.:	Preis:
Menage	230	37031	41,35 €



## Pfeffer- und Salzmühle Bali

› Acryl

Bezeichnung:	H/mm:	Artikel-Nr.:	Preis:
Pfeffermühle schwarz	80	25786	20,03 €
Pfeffermühle himbeere	80	33200	20,03 €
Pfeffermühle schiefer	80	28534	20,03 €
Salzmühle weiß	80	25793	20,03 €



## Pfeffer- und Salzmühle Fidji

› Edelstahl, Buchenholz, matt schwarz oder Edelstahl, Olivenholz

Bezeichnung:	H/mm:	Artikel-Nr.:	Preis:
Pfeffermühle schwarz	120	21283	21,26 €
Salzmühle schwarz	120	21290	21,26 €
Pfeffermühle schwarz	150	17132	29,02 €
Salzmühle schwarz	150	17149	29,02 €
Pfeffermühle	150	33804	45,82 €
Salzmühle	150	33811	45,82 €
Pfeffermühle	200	33828	56,80 €
Salzmühle	200	33835	56,80 €



## Menage Linea

› Edelstahl, Holz oder Acryl

Bezeichnung:	H/mm:	Artikel-Nr.:	Preis:
Menage Holz	-	25847	17,39 €
Menage Acryl	-	25854	9,05 €



## Pfeffermühle Bali

› Gusseisen

Bezeichnung:	H/mm:	Artikel-Nr.:	Preis:
Pfeffermühle schwarz	80	35402	35,54 €
Pfeffermühle orange	80	35426	35,54 €
Pfeffermühle blau	80	36621	35,54 €
Pfeffermühle braun	80	36638	35,54 €



## Pfeffermühle / Salzstreuer Pontarlier

› Acryl

Bezeichnung:	H/mm:	Artikel-Nr.:	Preis:
Kombo	150	860501	22,62 €



## Pfeffer- und Salzmühle Toul

› Acryl

Bezeichnung:	H/mm:	Artikel-Nr.:	Preis:
Pfeffermühle	110	20101901	11,60 €
Salzmühle	110	20151895	11,60 €
Set	110	2/20101901	23,20 €
Pfeffermühle	160	20101888	15,83 €
Salzmühle	160	20151871	15,83 €
Set	160	2/20101888	31,66 €

**Zuckerspender**

Glasbehälter mit Edelstahlkappe 18/10

Höhe/mm:	Artikel-Nr.:	Preis:
120	2054	2,19 €

**Parmesan-Kakao-Zimtshaker**

Multiglasbehälter mit Edelstahlkappe 18/10

Höhe/mm:	Artikel-Nr.:	Preis:
140	2067	2,49 €

**Zuckerspender**

Glasbehälter mit Edelstahlkappe 18/10

Höhe/mm:	Artikel-Nr.:	Preis:
135	2068	2,49 €

**Salz- / Pfeffermühlen-Set**

Acryl, Keramikmahlwerk im Geschenkkarton, ohne Füllung

Höhe/mm:	Artikel-Nr.:	Preis:
145	2771	11,99 €

**Pfeffermühle mit Salzstreuer**

Acryl, Keramikmahlwerk, Kombimühlen ohne Füllung

Höhe/mm:	Artikel-Nr.:	Preis:
180 (rund)	2770	6,99 €
165 (sechseckig)	2774	6,99 €

**Parmesan- / Zuckerdose**

Glasgestell mit Tragegriff und Deckel aus Edelstahl 18/0, Fassungsvermögen 150 ml, inkl. Löffel

Höhe/mm:	Artikel-Nr.:	Preis:
-	154740	9,99 €

**Menagen-Set Salz / Pfeffer**

Glasgestell mit Tragegriff und Deckel aus Edelstahl 18/0, Fassungsvermögen je 40 ml

Höhe/mm:	Artikel-Nr.:	Preis:
90	154710	4,49 €

**Menagen-Set Essig / Öl**

Glasgestell mit Tragegriff und Deckel aus Edelstahl 18/0, Fassungsvermögen je 160 ml

Höhe/mm:	Artikel-Nr.:	Preis:
160	154720	8,99 €

**Menagen-Set Salz / Pfeffer / Essig / Öl**

Glasgestell mit Tragegriff und Deckel aus Edelstahl 18/0, Fassungsvermögen 2 x 40 ml, 2 x 160 ml

Höhe/mm:	Artikel-Nr.:	Preis:
160	154730	11,99 €

**Salz- / Pfefferstreuer-Set**

18/0, Glasbehälter mit Edelstahlkappe, passend zu Menage Artikel-Nr. 2070 und 2071

Höhe/mm:	Artikel-Nr.:	Preis:
70	2070.SP	1,19 €

**Menagen Set**

Glasbehälter mit Edelstahlkappe

Höhe/mm:	Artikel-Nr.:	Preis:
105	2070	2,79 €

**Menagen Set**

Glasbehälter mit Edelstahlkappe

Höhe/mm:	Artikel-Nr.:	Preis:
135	2071	3,19 €



# MENAGEN



**Pfeffer- und Salz-Menage „Wood“**

- › Edelstahl mattiert
- › Glasbehälter mit Edelstahl-Deckel u. Deckelverschluss

B x T x H/mm:	Artikel-Nr.:	Preis:
115 x 55 x 170	40435	13,29 €



**Essig- und Öl-Menage „Wood“**

- › Edelstahl mattiert
- › Glasbehälter mit Edelstahl-Deckel und Drehverschluss

B x T x H/mm:	Artikel-Nr.:	Preis:
160 x 75 x 245	40436	19,94 €



**Pfeffer-, Salz-, Essig-, Öl-Menage „Wood“**

- › Edelstahl mattiert
- › Glasbehälter mit Edelstahl-Deckel und Drehverschluss

B x T x H/mm:	Artikel-Nr.:	Preis:
155 x 120 x 245	40437	26,59 €



**Pfeffer- und Salz-Menage „Pro“**

- › Edelstahl mattiert

B x T x H/mm:	Artikel-Nr.:	Preis:
85 x 57 x 115	40470	4,49 €



**3-tlg. Menage „Pro“**

- › Edelstahl mattiert

B x T x H/mm:	Artikel-Nr.:	Preis:
92 x 85 x 115	40472	5,65 €



**3-tlg. Menage „Pro“**

- › Edelstahl mattiert

B x T x H/mm:	Artikel-Nr.:	Preis:
100 x 100 x 115	40474	6,31 €



**Essig- und Öl-Menage „Pro“**

- › Edelstahl mattiert
- › tropffreier Kunststoff-Ausgießer

B x T x H/mm:	Artikel-Nr.:	Preis:
120 x 80 x 190	40476	8,80 €



**4-tlg. Menage „Pro“**

- › Edelstahl mattiert
- › tropffreier Kunststoff-Ausgießer

B x T x H/mm:	Artikel-Nr.:	Preis:
125 x 110 x 190	40478	12,46 €



**5-tlg. Menage „Pro“**

- › Edelstahl mattiert
- › tropffreier Kunststoff-Ausgießer

B x T x H/mm:	Artikel-Nr.:	Preis:
130 x 110 x 190	40480	13,05 €
Pfeffer- oder Salz-Glasstreuer	40461	1,66 €
Essig- oder Öl-Glasbehälter	40462	2,66 €
Zahnstocherbehälter	40463	1,08 €

## ISOLIERKANNEN



## Isolierkanne SILVER

Edelstahl, hochwertiger Glaseinsatz, Einhandbedienung

Farbe:	Inhalt/l:	Artikel-Nr.:	Preis:
Edelstahl gebürstet	1,00	11264	19,99 €
weiß	1,00	11712	19,99 €
weinrot	1,00	11713	19,99 €



## Isolierkanne STANDARD

Kunststoff, Glaseinsatz

Farbe:	Inhalt/l:	Artikel-Nr.:	Preis:
weiß	1,00	11716	7,99 €
rot	1,00	11718	7,99 €



## Isolierkanne LUXURY

Edelstahl satiniert, Deckel und Griff glänzend, unzerbrechlicher Edelstahleinsatz, doppelwandig isoliert, dichtschießender Vakuumdeckel, spülamschinengeeignet

Farbe:	Inhalt/l:	Artikel-Nr.:	Preis:
-	1,00	13661	29,99 €



## Isolierkanne BASIC

Edelstahl satiniert, unzerbrechlicher Edelstahleinsatz, doppelwandig isoliert, Einhandbedienung, Farbe Deckel schwarz

Farbe:	Inhalt/l:	Artikel-Nr.:	Preis:
-	1,50	1746	15,99 €
-	2,00	11266	18,99 €



## Isolierkanne ELEGANCE

Edelstahl satiniert, unzerbrechlicher Edelstahleinsatz, doppelwandig isoliert, Einhandbedienung, Farbe Deckel schwarz/Edelstahl satiniert

Farbe:	Inhalt/l:	Artikel-Nr.:	Preis:
-	1,00	11267	15,99 €
-	1,60	11268	17,99 €



## Isolierkanne CLASSIC

Edelstahl satiniert, unzerbrechlicher Edelstahleinsatz, doppelwandig isoliert, Einhandbedienung, Farbe Deckel schwarz

Farbe:	Inhalt/l:	Artikel-Nr.:	Preis:
-	0,50	11720	10,99 €
-	1,00	11269	13,99 €
-	1,50	11270	15,99 €



## Isolier-Pumpkanne EASY

Edelstahl satiniert, unzerbrechlicher Edelstahleinsatz, doppelwandig isoliert, inneres Ausgießsystem, vermeidet Temperaturverluste, Antitropfsystem, sichert eine perfekte Handhabung, Einhandbedienung, Farbe Deckel schwarz/Edelstahl satiniert

Farbe:	Inhalt/l:	Artikel-Nr.:	Preis:
-	1,90	39653.01	22,99 €
-	2,50	39653.02	25,99 €
-	3,00	39653.03	28,99 €
-	4,00	14340	33,99 €

# ISOLIERKANNEN



## Isolierkanne TOP PUSH

Hochglanz-Hartplastikhüllung, Drehverschluss und Drucktaste zur Einhandbed., Helios Q<sup>100</sup> Qualitätsglas

Farbe:	Inhalt/l:	Artikel-Nr.:	Preis:
rot	1,00	2724-011	9,88 €
weiß	1,00	2724-001	9,88 €
schwarz	1,00	2724-002	9,88 €
gelb	1,00	2724-035	9,88 €
dunkelblau	1,00	2724-008	9,88 €



## Isolierkanne THERMOBOY

Hochglanz-Hartplastikhüllung, spülmaschinenfest, Klappdeckel, Helios Q<sup>100</sup> Qualitätsglas

Farbe:	Inhalt/l:	Artikel-Nr.:	Preis:
weiß	0,30	7341-001	13,77 €
beige	0,30	7341-042	13,77 €
rot	0,30	7341-046	13,77 €
dunkelblau	0,30	7341-008	13,77 €



## Isolierkanne THERMOBOY

Hochglanz-Hartplastikhüllung, spülmaschinenfest, Klappdeckel, Helios Q<sup>100</sup> Qualitätsglas

Farbe:	Inhalt/l:	Artikel-Nr.:	Preis:
weiß	0,60	7342-001	14,03 €
beige	0,60	7342-042	14,03 €
rot	0,60	7342-046	14,03 €
dunkelblau	0,60	7342-008	14,03 €



## Isolierkanne WAVE

Hochglanz-Hartplastikhüllung, spülmaschinenfest, Drehverschluss, Helios Q<sup>100</sup> Qualitätsglas

Farbe:	Inhalt/l:	Artikel-Nr.:	Preis:
weiß	1,00	2944-001	15,79 €
schwarz	1,00	2944-002	15,79 €
vanille	1,00	2944-092	15,79 €
rot	1,00	2944-046	15,79 €
dunkelblau	1,00	2944-008	15,79 €
kiwi	1,00	2944-126	15,79 €
cappuccino	1,00	2944-123	15,79 €



## Isolierkanne WAVE S+

Hochglanz-Hartplastikhüllung, spülmaschinenfest, Drehverschluss, bruchfester Isoliereinsatz aus rostfreiem, doppelwandigem Edelstahl

Farbe:	Inhalt/l:	Artikel-Nr.:	Preis:
weiß	1,00	2964-001	28,11 €
schwarz	1,00	2964-002	28,11 €
vanille	1,00	2964-092	28,11 €
rot	1,00	2964-046	28,11 €
dunkelblau	1,00	2964-008	28,11 €
cappuccino	1,00	2964-123	28,11 €



## Isolierkanne WASH

Hochglanz-Hartplastikhüllung, spülmaschinenfest, Drehverschluss, Helios Q<sup>100</sup> Qualitätsglas

Farbe:	Inhalt/l:	Artikel-Nr.:	Preis:
weiß	1,00	2744-001	14,54 €
grau	1,00	2744-074	14,54 €
vanille	1,00	2744-092	14,54 €
rot	1,00	2744-011	14,54 €
dunkelblau	1,00	2744-008	14,54 €
schwarz	1,00	2744-002	14,54 €



## Isolierkanne WAVE PUSH

Hochglanz-Hartplastikhüllung, spülmaschinenfest, Drehverschluss mit Drucktaste, Helios Q<sup>100</sup> Qualitätsglas

Farbe:	Inhalt/l:	Artikel-Nr.:	Preis:
weiß	1,00	2934-001	17,45 €
schwarz	1,00	2934-002	17,45 €
vanille	1,00	2934-092	17,45 €
rot	1,00	2934-046	17,45 €
dunkelblau	1,00	2934-008	17,45 €
kiwi	1,00	2934-126	17,45 €
cappuccino	1,00	2934-123	17,45 €



## Isolierkanne WASH PRO

Hochglanz-Hartplastikhüllung, spülmaschinenfest, Drehverschluss, Isoliereinsatz aus doppelwandigem Helios Q<sup>100</sup> Qualitätsglas, extra große Einfüllöffnung

Farbe:	Inhalt/l:	Artikel-Nr.:	Preis:
weiß	1,00	3844-001	17,63 €
dunkelblau	1,00	3844-008	17,63 €



## Isolierkanne ROOM PRO

Hochglanz-Hartplastikhüllung, spülmaschinenfest, Klappdeckel, Glaseinsatz, nur für Kurzzeitwarmhalten, ideal für Tablettssysteme

Farbe:	Inhalt/l:	Artikel-Nr.:	Preis:
weiß	0,30	0141-001	11,82 €
beige	0,30	0141-042	11,82 €
rot	0,30	0141-046	11,82 €
dunkelblau	0,30	0141-008	11,82 €

## ISOLIERKANNEN



**Isolierkanne SUPREME**

matte Oberfläche, einfaches Reinigen, spülmaschinenfest und bruchsicher, Einhandbedienung

Inhalt/l:	Artikel-Nr.:	Preis:
0,60	2212	39,19 €
1,00	2214	41,00 €
1,50	2215	43,95 €



**Isolierkanne CARAT**

aus rostfreiem Edelstahl, Vollmetallkanne ohne Kunststoffdichtungen, auch für thermische Desinfektionen geeignet, spülmaschinenfest und unzerbrechlich

Ausführung:	Inhalt/l:	Artikel-Nr.:	Preis:
matt	1,00	2424	32,88 €



**Isolierkanne BRILLIANT**

doppelwandige Vollmetallkanne, spülmaschinenfest und unzerbrechlich, Einhandbedienung durch das Klappdeckelsystem

Inhalt/l:	Artikel-Nr.:	Preis:
0,30	2611	36,15 €
0,60	2612	37,20 €
1,00	2614	40,02 €
1,50	2615	43,37 €



**Isolierkanne MEETING**

aus rostfreiem Edelstahl, Vollmetallkanne, spülmaschinenfest und unzerbrechlich, mit Schraubverschluss

Inhalt/l:	Artikel-Nr.:	Preis:
0,60	2202	35,29 €
1,00	2204	37,23 €
1,50	2205	40,35 €



**Isolierkanne SPOTLIGHT**

Umhüllung Edelstahl gebürstet oder verchromt, Verschluss, Ausgießer und Henkel Kunststoff verchromt, mit Glaseinsatz

Ausführung:	Inhalt/l:	Artikel-Nr.:	Preis:
poliert	1,00	2084	29,97 €
matt	1,00	2094	29,97 €



**Isolierkanne ENDURO PUSH**

unzerbrechliche, vakuumgepumpte Isolierkanne aus rostfreiem Edelstahl, Einhandbedienung durch Drucktaste

Inhalt/l:	Artikel-Nr.:	Preis:
0,60	2012N	19,37 €
1,00	2014	23,05 €
1,50	2015	26,86 €
2,00	2016	28,75 €



**Isolierkanne RONDO PUSH**

doppelwandige Edelstahlkanne, Henkel und Ausgießer aus Kunststoff verchromt, Drehverschluss mit Drucktaste

Inhalt/l:	Artikel-Nr.:	Preis:
0,60	2062	27,08 €
1,00	2064	32,15 €
1,50	2065	35,77 €



**Getränkespender / Tropfen-Fänger**

Umhüllung doppelwandiger Edelstahl, Pumpsystem aus Hartplastik, Pumphebel aus verchromtem Stahl, bruchsicher, Abtropfgitter aus rostfreiem Edelstahl, hat seitlich eine Verbindungseinrichtung, um mehrere Tropfen-Fänger aneinander zu reihen

Inhalt/l:	Artikel-Nr.:	Preis:
2,50	8257	58,46 €
3,50	8259	65,54 €
Tropfen-Fänger	TF 8200	9,75 €

## ISOLIERKANNEN

**helios**  
GERMAN QUALITY · SINCE 1969



### Isolierkanne CARE

Profiausführung mit Drehverschluss, zur Kurzzeitwarmhaltung durch den bruchsicheren Einsatz geeignet, spülmaschinengeeignet

Farbe:	Inhalt/l:	Artikel-Nr.:	Preis:
weiß	0,30	0161-185	11,25 €
weiß	0,50	0162-185	12,25 €
dunkelblau	0,30	0161-186	11,25 €
dunkelblau	0,50	0162-186	12,25 €



### Reinigungstabs

zum zuverlässigen Entfernen von hartnäckigen Verkrustungen durch Kaffee und Tee in allen Isolierkannen mit Glaskolben und für Edelstahlkannen

Anzahl:	Artikel-Nr.:	Preis:
25 Stück	9901	10,86 €



### Getränkespender MAXX

mit Ausgussahn und extra großem Fassungsvermögen, Edelstahl-Mantel mattiert, Deckel, Henkel, Boden und Füße aus Kunststoff, sehr gute Warmhaltung durch doppelwandigen Edelstahlinsatz, bruchsicher

Farbe:	Inhalt/l:	Artikel-Nr.:	Preis:
Edelstahl matt	6,00	8306	155,14 €
Edelstahl matt	10,00	8300	169,27 €



### Pumpkanne PIPE

Edelstahl-Mantel mattiert, Deckel, Henkel und Pumpsystem aus Kunststoff, Isolierkannenboden mit Drehvorrichtung, sehr gute Warmhaltung durch doppelwandigen Edelstahlinsatz

Farbe:	Inhalt/l:	Artikel-Nr.:	Preis:
Edelstahl matt	2,50	8207	38,68 €



## BAREQUIPMENT



### Flaschenkühler PURE

aus Kunststoff für 6 Flaschen, sehr gute Kühlfunktion durch innenliegendes Kühlakku-Element

Farbe:	Artikel-Nr.:	Preis:
weiß	0504-001	30,65 €
schwarz	0504-002	30,65 €
chrom/weiß	0514-001	37,17 €
chrom/schwarz	0514-002	37,17 €



### Flaschenkühler FREEZE U

doppelwandiger Edelstahl rostfrei, geeignet für Flaschen bis 1,0 Liter, hält vorgekühlte Getränke lange kühl

Farbe:	Artikel-Nr.:	Preis:
Edelstahl matt	0704	13,57 €



### Flaschenkühler FREEZE V

doppelwandiger Edelstahl rostfrei, geeignet für Flaschen bis 1,0 Liter, hält vorgekühlte Getränke lange kühl

Farbe:	Artikel-Nr.:	Preis:
Edelstahl matt	0714	18,32 €



## BAREQUIPMENT



## Flaschen-Regalhalterung

Aluminium, für 0,7-1 l Flaschen, verstellbar von 350-450 mm (Höhe für Dosierer), mit Schraubklemme

Länge/mm:	Artikel Nr.:	Preis:
350	1515	6,69 €



## Ausgießer

Permanentausgießer im 12er Pack, schwarz/chrom

Artikel Nr.:	Preis/Pack:
1493.12	7,69 €



## Ausgießer

Kunststoffkork, hochwertiger Edelstahl, geeignet für alle üblichen Spirituosen, besonders auch für saure Getränke und Essig

Artikel-Nr.:	Preis:
11924	1,99 €



## Ausgießer

Kunststoffkork und Verschlusskappe, hochwertiger Edelstahl, geeignet für alle üblichen Spirituosen, besonders auch für saure Getränke und Essig

Artikel-Nr.:	Preis:
11898	0,99 €



## Dosierausgießer

Ausgießer, Kunststoff

Dosiermenge/cl:	Farbe:	Artikel-Nr.:	Preis:
2,0	blau	1490.BL	2,79 €
2,0	rot	1490.R	2,79 €
2,0	klar	1490	2,79 €
4,0	blau	1491.BL	2,79 €
4,0	rot	1491.R	2,79 €
4,0	klar	1491	2,79 €



## Ausgießer

Naturkork, hochwertiger Edelstahl, geeignet für alle üblichen Spirituosen, besonders auch für saure Getränke und Essig

Artikel-Nr.:	Preis:
11919	1,69 €



## Ausgießer

Naturkork mit Kappe, hochwertiger Edelstahl, geeignet für alle üblichen Spirituosen, besonders auch für saure Getränke und Essig

Artikel-Nr.:	Preis:
11923	1,99 €



## Dosiergerät

Kunststoff, automatischer Dosierer mit auswechselbarem Kunststoffkorken

Dosiermenge/cl:	Artikel-Nr.:	Preis:
2,0	1512.20	6,99 €
4,0	1512.40	7,99 €



## Gläserabstellmatte

Hochwertiger Kunststoff, lebensmittelecht, 5 m Rolle

L x B/mm:	Farbe:	Artikel-Nr.:	Preis:
5000 x 600	klar	2278	26,99 €
5000 x 600	schwarz	2278.sch	26,99 €



## Dosier- und Vorratsbehälter

4-tlg. Behälter + Flaschenhals + Schraubdeckel, Ausgießer ø 11 mm mit Luftzufuhr für gezieltes Ausgießen, zum Dosieren und Aufbewahren, Inhalt ca. 1 l

Farbe:	Artikel-Nr.:	Preis:
gelb	150010	4,79 €
rot	150020	4,79 €
grün	150030	4,79 €
klar	150040	4,79 €
orange	150050	4,79 €
braun	150060	4,79 €



## Bar-Beilagenbehälter Kunststoff

Kunststoff schwarz, Deckel transparent, spülmaschinene geeignet, 6 Fächer à 440 ml oder 3 Fächer à 980 ml, schwarze Box wird mit Crushed-Ice gefüllt und hält dadurch die Lebensmittel länger frisch, 2 seitliche Griffmulden für den leichten Transport, kann über Nacht in die Kühlung gestellt werden, mit massivem Klapp-Deckel

L x B x H/mm:	Ausführung:	Artikel-Nr.:	Preis:
495 x 155 x 95	6 Fächer	1480	17,99 €
495 x 155 x 95	3 Fächer	1480.03	17,39 €



## Bar Caddy

Bruchfester Kunststoff, ideal für Barartikel, Ausführung 6 Boxen

L x B x H/mm:	Artikel-Nr.:	Preis:
240 x 150 x 100	39645	6,99 €



## Krug

Polycarbonat, hochwertig, bruchfest und temperaturbeständig

ø x H/mm:	Inhalt/l:	Artikel-Nr.:	Preis:
125 x 175	1,60	5505.16	5,39 €



## Eisbehälter

Edelstahl 18/10, isoliert, mit Griff und Eiszange, Inhalt 2,2 l

ø x H/mm:	Artikel-Nr.:	Preis:
150 x 205	5502	12,99 €



## Eisbehälter

Kunststoff, super isoliert, mit Abtropfstrohm, Inhalt 4,0 l

ø x H/mm:	Farbe:	Artikel-Nr.:	Preis:
210 x 230	weiß	5498	16,99 €
210 x 230	anthrazit	5498.A	22,99 €



## Glockenkorkenzieher

Verchromt mit Spiralgewinde, Profi-Qualität

L/mm:	Artikel-Nr.:	Preis:
150	1033	2,69 €



## Kellnerbesteck Profi

Edelstahl, 2-Stufen-Hebel erleichtert das Herausziehen des Korkens, Kapselheber, scharfe Klinge

L x B x H/mm:	Artikel-Nr.:	Preis:
140 x 15 x 25	154400	6,59 €



## BAREQUIPMENT



### Ständer Vision für Champagner-Kühler

› CNS 18/10

ø x H/mm:	Artikel-Nr.:	Preis:
200 x 600	57.0114.6040	249,00 €



### Weinkühler Excellent

› CNS 18/10, für 1 Flasche

ø x H/mm:	Artikel-Nr.:	Preis:
189 x 219	12.4018.1910	123,00 €



### Weinkühler Excellent

› CNS 18/10, für 2 Flaschen

ø x H/mm:	Artikel-Nr.:	Preis:
231 x 247	12.4018.2310	136,00 €



### Champagner-Kühler Vision

› CNS 18/10, doppelwandig

ø x H/mm:	Artikel-Nr.:	Preis:
216 x 205	57.0096.6040	122,00 €



### Champagnerschüssel Profile

› CNS 18/10

ø x H/mm:	Artikel-Nr.:	Preis:
385 x 303	12.4875.3700	376,50 €



### Flaschenkühler Copper

› Edelstahl, doppelwandig  
› außen Kupfer- und Hammerschlagoptik

ø x H/mm:	Artikel-Nr.:	Preis:
120 x 200	36074	19,11 €



### Wein-/Sektkühler

› Edelstahl, 3,5 Liter  
› außen poliert, innen mattiert

ø x H/mm:	Artikel-Nr.:	Preis:
210 x 210	36025	13,29 €



### Champagnerkühler

› Edelstahl, 12 Liter  
› hochglanzpoliert, Rand matt poliert

ø x H/mm:	Artikel-Nr.:	Preis:
450 x 230	36046	33,15 €



# BAREQUIPMENT



**Apfelsinenschäler**

Länge/mm:	Artikel-Nr.:	Preis:
157	1185155102	8,54 €



**Tomatenmesser**

Klingenlänge/mm:	Artikel-Nr.:	Preis:
140	1035046614	15,82 €



**Eiszange mit gezackten Greifflächen**

› Edelstahl, rostfrei

L/mm:	Artikel-Nr.:	Preis:
160	11948	1,33 €



**Muskatreibe**

› Edelstahl  
› halbrund  
› mit Deckel

B x T x H/mm:	Artikel-Nr.:	Preis:
45 x 30 x 110	1119	1,59 €



**Eisschaufel gelocht**

› Edelstahl  
› Schaufel 100 mm  
› Füllmenge 145 g

L/mm:	Artikel-Nr.:	Preis:
190	140101	4,59 €

cent



**Cocktailsieb**

› Edelstahl 18/8

L x B/mm:	Artikel-Nr.:	Preis:
195 x 75	2216	3,99 €



**Doppelmaß**

› Edelstahl, poliert  
› 2 cl und 4 cl Inhalt

Höhe/mm:	ø/mm:	Artikel-Nr.:	Preis:
75	40	2205	1,99 €



**Stößel**

› Edelstahl

L/mm:	ø/mm:	Artikel-Nr.:	Preis:
200	32	158700	8,59 €



**Cocktailshaker**

› Edelstahl 18/10  
› Shakerbecher, Barsieb und Deckel

Inhalt/l:	Artikel-Nr.:	Preis:
0,50	2200	10,49 €
0,70	2200.07	12,49 €



**Cocktail-/Bostonshaker**

› Edelstahl 18/8  
› Oberteil aus Glas

Inhalt/l:	Artikel-Nr.:	Preis:
0,80	2204	10,69 €
Ersatzglas	2204-E	5,69 €



**Stößel**

› aus Sheesham Holz (Rosenholz), gekerbt  
› massive Profiausführung

L/mm:	ø/mm:	Artikel-Nr.:	Preis:
225	38	1472	6,39 €

## KANTINENTABLETTS

Übersicht der verschiedenen polyesterverstärkten Fiberglas-Tabletts

Oberfläche:	Karat:	GP:	GL:
kratzfest	für starke Beanspruchung	für normalen Umgang	für normalen Umgang
chemikalienfest	für starke Beanspruchung	für normalen Umgang	niedrigere Beanspruchung
temperaturbeständig	normal	hoch	hoch
spülmaschinenfest	hoch	normal	normal
bruchfest	hoch	hoch	normal
lebensmittelecht	ja	ja	ja
Gestaltung mit Druckbild	eingeschränkte Möglichkeiten	ja	ja
Garantie	5 Jahre auf Bruch	5 Jahre auf Bruch	3 Jahre auf Bruch
Einsatzzweck	für hohe Ansprüche, extra schmutz- und fleckenabweisend	für normale Ansprüche	für niedrige Ansprüche
Nachkaufgarantie	10 Jahre / Grundmodell	10 Jahre / Grundmodell	10 Jahre / Grundmodell



Für GL + GP:  
Mokka (A21)



Für GL:  
Granit-Schwarz (A20)

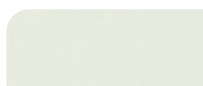

Für GL + GP:  
Lichtgrau (A27)



Für GL + GP:  
Sahara (A22)



Für GP:  
Granit-Blau (A36)



Für GP:  
Magic Mint (A26)

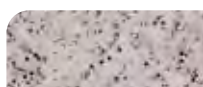

Für GL + GP:  
Granit (A83)



Für GL + GP:  
Perlweiß (A33)



Für GL + GP:  
Terrazzo (A86)



Für GP:  
Flitter (A72)



### GL-Tabletts

Diese preisgünstigen polyesterverstärkten Fiberglas-tabletts zeichnen sich aus durch:

- › widerstandsfähige Oberfläche
- › Bruchfestigkeit
- › Temperaturresistenz von -40°C bis +130°C
- › spülmaschinenfest

L x B/mm:	Artikel-Nr.:	Preis:
370 x 530	GL3980	10,62 €
325 x 530	GL4002	10,28 €
460 x 344	GL0540	9,45 €
325 x 265	GL1070	6,77 €
425 x 325	GL4701	11,60 €
480 x 340 trapezförmig	GL4210	10,28 €



### GP-Tabletts

Die aus einer hochdichten Fiberglasverbindung hergestellten Tabletts sind absolut spülmaschinenfest und zeichnen sich durch eine harte, kratzste Oberfläche aus. Aufgrund der Temperaturbeständigkeit von -40°C bis +140°C sind sie auch für beheizte Servierwagen geeignet.

L x B/mm:	Artikel-Nr.:	Preis:
325 x 265	GP1070	7,89 €
450 x 320	GP3074	12,89 €
530 x 370	GP3980	12,30 €
530 x 325	GP4002	12,07 €
425 x 325	GP4701	13,78 €



### GP Karat-Tabletts

Durch eine zusätzliche Melaminbeschichtung werden die Karat-Tabletts noch haltbarer und fleckenunempfindlicher. Melamin ist ein wirksamer Schutz gegen:

- › Flecken (Kaffee, Tee, Obst- und Gemüsesaft)
- › Abnutzung durch Porzellangeschirr
- › Kratzer
- › Speisestärkeablagerungen

Die angegebenen Farben beziehen sich auf die Stellfläche des Tablettts.

L x B/mm:	Artikel-Nr.:	Preis:
460 x 344	GP0540	12,53 €
530 x 370	GP3980	12,53 €
530 x 325	GP4002	13,29 €



Titan auf granitfarbenem Tablett (B93)



Weißkiesel auf lichtgrauem Tablett (B95) oder Weißkiesel auf terrazzo-farbenem Tablett (B96)



Mattstahl auf lichtgrauem Tablett (B101) oder Mattstahl auf terrazzo-farbenem Tablett (B102)



Schwarzkiesel auf lichtgrauem Tablett (B99) oder Schwarzkiesel auf terrazzo-farbenem Tablett (B100)

## TABLETTS ANTIBAKTERIELL



### Antibakterielle Camguard Versa Tablett

Hochleistungs-Polyestertablett für den besonders intensiven Einsatz. Der integrierte antibakterielle Camguard Schutz zerstört Bakterien auch zwischen den Reinigungsvorgängen. Er kann nicht abgewaschen werden und bleibt während der gesamten Lebensdauer des Tablett intakt. Verstärkte Polyester-Ecken sorgen für einen verbesserten Schutz vor Stößen an den Ecken und Kanten. Farbe granit.

Mindestbestellmenge pro Größe 240 Stück.

\* Mit verstärkten Ecken zum automatischen Abstapeln auf Durchlaufspülmaschinen.



#### Versa Tablett – Hohes Profil

L x B/mm:	Artikel-Nr.:	Preis:
355 x 457	VT1418ABA83	15,77 €
330 x 430	VT3343ABA83	13,42 €

#### Versa Tablett Century – Im Flachdesign

L x B/mm:	Artikel-Nr.:	Preis:
355 x 457	VT3646CABA83	15,77 €
329 x 429	VT3343CABA83	13,42 €

#### Versa Tablett – Abgeflachte Kanten\*

L x B/mm:	Artikel-Nr.:	Preis:
325 x 265	GP1070ABA83	10,81 €
370 x 265	GP1080ABA83	10,96 €
530 x 370	GP3980ABA83	18,08 €
530 x 325	GP4002ABA83	17,42 €

## TABLETTS MIT AUFDRUCK

### Polyester-Tabletts Druck

Tabletts aus hochwertigem Polyester werden mit einer melaminharzverstärkten Oberfläche angeboten, die dem Tablett verstärkten Schutz gegen Flecken, Abrieb und Kratzer bietet.

Fast alle Tablett können gegen einen Aufpreis mit einem Werbeaufdruck versehen werden. Für weitere Details (wie empfohlene Tablett-Farben) wenden sie sich an unseren Verkaufsberater.

- › Mindestbestellmenge: 120 Tablett pro Größe
- › Musterproduktionszeit: 10 Arbeitstage + Lieferzeit ab Eingang der repropreifen Vorlage
- › Auftragsproduktionszeit: Bis zu 4-6 Wochen + Lieferzeit ab Genehmigung der Vorlage und Auftragsbestätigung
- › Aufdruckfläche: Bedruckt werden kann die Stellfläche des Tablett ca. 10 mm vom Innenrand entfernt



## SERVIERTABLETTS



tavernenbraun (138)

schwarz satin (110)

### Camtread-Tabletts

Selbst bei nasser Oberfläche sind die Camtread-Serviertabletts noch rutschfest. Das bedeutet in der Praxis weniger Scherben, weniger Verschütten, mehr Profit. Der durch den Aluminiumdraht verstärkte Rand verhindert das Verformen und Rissbildung.

L x B/mm:	Form:	Artikel-Nr.:	Preis:
ø 355	rund	1400CT	16,35 €
ø 405	rund	1600CT	21,54 €
490 x 590	oval	2500CT	45,93 €
360 x 460	rechteckig	1418CT	25,70 €
450 x 650	rechteckig	1826CT	43,29 €



### Pressholztabletts

Das aus Buchenholz-Furnieren hergestellte Pressholztablett mit rutschfester Oberfläche garantiert eine lange Lebensdauer.

L x B/mm:	Form:	Artikel-Nr.:	Preis:
580 x 380	rechteckig	PH556026	20,16 €
630 x 400	rechteckig	PH556036	24,43 €
700 x 450	rechteckig	PH556046	30,91 €
750 x 480	rechteckig	PH556056	34,96 €
230 x 160	oval	PH557016	5,99 €
ø 320	rund Bierträger	PH558516	13,38 €
ø 360	rund Bierträger	PH558526	17,76 €

# SERVIERTABLETTS

cent



## Tablett Bierglasträger

- › Pressholz
- › rutschfest

ø x H/mm:	Artikel-Nr.:	Preis:
330 x 35	140933	12,29 €
360 x 35	140936	14,39 €



## Serviertablett Fiberglas

- › Fiberglas schwarz
- › rutschhemmende Oberfläche
- › spülmaschinengeeignet

L x B/mm:	Artikel-Nr.:	Preis:
405 x 305	11106	6,99 €
510 x 380	11107	10,99 €
650 x 450	11108	16,99 €



## Serviertablett Anti-Rutsch

- › Edelstahl rostfrei, in extra starker Profiqualität
- › herausnehmbare Anti-Rutsch-Einlage – bis 60°C waschbar

ø x H/mm:	Artikel-Nr.:	Preis:
290 x 25	8115	8,99 €
400 x 45	8114	14,79 €



## Serviertablett

- › Fiberglas, schwarz
- › rutschhemmende Oberfläche
- › spülmaschinengeeignet

ø/mm:	Artikel-Nr.:	Preis:
280	2905.28	5,99 €
360	2905.36	6,99 €
410	2905.41	7,99 €



## Serviertablett PP

- › Polypropylen – rutschhemmende Oberfläche mit Stapelnocke und Randverstärkung
- › preiswerte und stabile Ausführung
- › spülmaschinengeeignet
- › temperaturbeständig von -30°C bis ca +75°C

L x B/mm:	Farbe:	Artikel-Nr.:	Preis:
341 x 262	schwarz	166501	2,99 €
341 x 262	lichtgrau	166502	2,99 €
341 x 262	rot	166503	2,99 €
415 x 310	rot	39250.RO	2,99 €
415 x 310	braun	39250.BR	2,99 €
415 x 310	dunkelgrün	39250.DG	2,99 €
415 x 310	lichtgrau	39250.LG	2,99 €
415 x 310	blau	39250.BL	2,99 €
415 x 310	schwarz	39250.S	2,99 €
445 x 345	schwarz	166521	4,29 €
445 x 345	lichtgrau	166522	4,29 €
445 x 345	rot	166523	4,29 €



## Serviertablett

- › Polyester, glasfaserverstärkt, lichtgrau
- › besonders geeignet für vollautomatische Transportanlagen – kein Überinanderschoben der Tablett
- › sichere Stapelung und Standfestigkeit
- › Temperaturbeständigkeit von -50°C bis +140°C
- › absolut spülmaschinenfest
- › extrem bruchfest, desinfizierbar

L x B/mm:	Artikel-Nr.:	Preis:
530 x 325	39782.01	10,99 €
530 x 370	2971.01	12,69 €



## SERVIERTABLETTS



### Tablett-Personalisierung

Wir drucken Ihr Logo, Ihre Abbildung, Ihren Text oder Entwurf direkt auf das Tablett. Gerne erstellen wir Ihnen ein individuelles Angebot, maßgeschneidert auf Ihre Bedürfnisse und Wünsche.



**roltex®**





**Serviertablett Grain – black**

- › Polyester
- › matt mit strukturierter Oberfläche

L x B x H/mm:	Artikel-Nr.:	Preis:
325 x 265 x 15	PYP.557096	11,75 €
420 x 320 x 17	PYP.561096	15,31 €
430 x 330 x 19	PYP.556096	15,68 €
460 x 360 x 19	PYP.554096	16,15 €
530 x 325 x 18	PYP.555096	18,28 €



**Serviertablett Paturel – timber black**

- › 60% Polypropylen und 40-45% Holzfasern
- › umweltfreundlich, leicht und ergonomisch durchdacht

L x B x H/mm:	Artikel-Nr.:	Preis:
435 x 310 x 20	THW.025328	5,68 €



**Serviertablett Paturel – timber grey**

- › aus 60% Polypropylen und 40-45% Holzfasern
- › umweltfreundlich, leicht und ergonomisch durchdacht

L x B x H/mm:	Artikel-Nr.:	Preis:
435 x 310 x 20	THW.025329	5,68 €



**Serviertablett Dura – oak**

- › Polyester und Glasfaser
- › äußerst hart und griffig

L x B x H/mm:	Artikel-Nr.:	Preis:
415 x 305 x 16	DUR.086111	17,54 €
420 x 320 x 15	DUR.085111	17,54 €
430 x 330 x 16	DUR.068111	17,54 €
455 x 355 x 14	DUR.087111	18,68 €
465 x 355 x 15	DUR.067111	18,68 €
530 x 325 x 14	DUR.069111	21,11 €



**Serviertablett Dura – vintage**

- › Polyester und Glasfaser
- › äußerst hart und griffig

L x B x H/mm:	Artikel-Nr.:	Preis:
415 x 305 x 16	DUR.086110	17,54 €
420 x 320 x 15	DUR.085110	17,54 €
430 x 330 x 16	DUR.068110	17,54 €
455 x 355 x 14	DUR.087110	18,68 €
465 x 355 x 15	DUR.067110	18,68 €
530 x 325 x 14	DUR.069110	21,11 €



Wir bieten Ihnen viele weitere **Tablettvarianten** für unterschiedlichste Anforderungen an Material, Größe und Design.

Besuchen Sie auch unseren **Onlineshop** ... 



**Erste-Hilfe-Koffer SPEZIAL  
Hotel & Gastronomie**

- › Inhalt: Basis-Ausstattung Erste-Hilfe-Material DIN 13157 inkl. detectabler Wundpflaster plus eine individuell berufsrisikobezogene Erweiterung für Beherbergungs- und Restaurationsbetriebe, Hotels, Gaststätten, Küchen aller Kategorien
- › Material: ABS-Kunststoff
- › Wandhalterung mit 90°-Stopp-Arretierung
- › Schlagfeste Kofferschalen mit Gummidichtung
- › Verstellbare Inneneinteilung und transparente Abdeckplatten
- › Koffer plombierbar
- › Farbe: orange

L x B x H/mm:	Artikel-Nr.:	Preis:
400 x 300 x 150	0360103	146,00 €



**Erste-Hilfe-Koffer Direkt  
Gastronomie**

- Für kleinere Betriebe aus Verwaltung, Handwerk und Dienstleistung.
- › Inhalt: DIN 13157 und zuzüglich Erste-Hilfe-Material nach berufsspezifischer Risikobewertung, wie bspw. Augenspülung, Spezialverbände, Beatmungsmaske, detectable Wundpflaster usw.
  - › Material: ABS-Kunststoff
  - › Wandhalterung mit 90°-Stopp-Arretierung
  - › Umlaufende Gummidichtung
  - › Verstellbare Inneneinteilung und transparente Abdeckplatten
  - › Plombiervorrichtung
  - › individuelle Kennzeichnung möglich (einzeilig, kein Logo)
  - › Farbe: orange

L x B x H/mm:	Artikel-Nr.:	Preis:
310 x 210 x 130	0370008	113,00 €



**Erste-Hilfe-Koffer Direkt  
Imbiss und Küche**

- Für kleinere Betriebe aus Verwaltung, Handwerk und Dienstleistung.
- › Inhalt: DIN 13157 und zuzüglich Erste-Hilfe-Material nach berufsspezifischer Risikobewertung, wie bspw. Augenspülung, Spezialverbände, Beatmungsmaske, detectable Wundpflaster usw.
  - › Material: ABS-Kunststoff
  - › Wandhalterung mit 90°-Stopp-Arretierung
  - › Umlaufende Gummidichtung
  - › Verstellbare Inneneinteilung und transparente Abdeckplatten
  - › Plombiervorrichtung
  - › individuellem Kennzeichnung möglich (einzeilig, kein Logo)
  - › Farbe: orange

L x B x H/mm:	Artikel-Nr.:	Preis:
310 x 210 x 130 Imbiss	0370010	113,00 €
310 x 210 x 130 Küche	0370078	113,00 €



**Verbandschrank Bonn**

- Eintürig, umlaufende Dichtung, Sicherheitsschloss mit zwei Schlüsseln, ein klappbares Ablagetableau in der Tür für Kleinteile und zwei Einlegeböden. Erweiterbar durch ein Medikamentenfach und einen Zusatzboden.
- › Inhalt: DIN 13157
  - › Material: Stahlblech
  - › Farbe: weiß

L x B x H/mm:	Artikel-Nr.:	Preis:
402 x 462 x 112	0501007	98,00 €



**Verbandkasten Kiel**

- Verbandkasten mit Scharnier und Verschlusslaschen. Innen mehr Übersicht durch Extra-Tray für Kleinteile.
- › Inhalt: Füllung Standard DIN 13157
  - › Material: hochschlagzäher Kunststoff
  - › Farbe: weiß

L x B x H/mm:	Artikel-Nr.:	Preis:
260 x 160 x 80	3003046	19,70 €



**Pflasterspender aluderm-aluplast**

- Spender einschließlich Wandhalterung und Befestigungssatz. Eine sichere, übersichtliche und griffbereite Aufbewahrung sowie ein einfaches Nachfüllen der Pflaster sind gewährleistet.
- › Inhalt: 115 elastische, aluminiumbedampfte Wundpflaster (30 Strips 19 x 72 mm, 30 Strips 25 x 72 mm, 25 Fingerkuppenverbände, 20 Fingerverbände 120 x 20 mm, 10 Fingergelenkverbände)
  - › Material: ABS-Kunststoff
  - › Farbe: orange

L x B x H/mm:	Artikel-Nr.:	Preis:
160 x 122 x 57	1009910	20,15 €

**Nachfüllsets**

Bezeichnung:	Artikel-Nr.:	Preis:
30 Strips 19 x 72 mm	1009911	2,37 €
30 Strips 25 x 72 mm	1009912	2,48 €
25 Fingerkuppenverbände	1009913	4,29 €
20 Fingerverbände	1009914	2,55 €
10 Fingergelenkverbände	1009917	1,85 €





## Spender mit Armhebel für Flüssigseife

- › Kunststoff weiß
- › Einmalpumpen verhindern die Gefahr von Kreuzkontamination beim Nachfüllen

B x T x H/mm:	Artikel-Nr.:	Preis:
112 x 114 x 291	560100	45,48 €



## Flüssigseife für Händedekontamination

- › 6 x 1.000 ml
- › hygienische Händewaschung, unparfümiert

B x L/mm:	Artikel-Nr.:	Preis:
-	420708	64,06 €



Besuchen Sie unseren [Onlineshop ...](#)



## Mini Innenabrollungsspender

- › Kunststoff türkis/weiß
- › tragbares System, kann mit einer Hand befestigt und bedient werden

B x T x H/mm:	Artikel-Nr.:	Preis:
239 x 185 x 263	658002	23,05 €



## Einzeltuchspender

- › Kunststoff türkis/weiß
- › flexible Montage durch Wandhalterung, Magnete oder Saugnäpfe

B x T x H/mm:	Artikel-Nr.:	Preis:
427 x 206 x 394	654000	40,39 €



## Spender für Multifold Handtücher

- › Kunststoff weiß oder schwarz
- › Einzeltuchentnahme

B x T x H/mm:	Artikel-Nr.:	Preis:
302 x 102 x 444 weiß	552000	42,66 €
302 x 102 x 444 schwarz	552008	42,66 €



## Starke Mehrzweck Papierwischtücher

- › 11 x 214 Tücher Mini Innenabrollung
- › 2-lagig

B x L/mm:	Artikel-Nr.:	Preis:
215 x 350	101221	85,85 €



## Extra starke Reinigungstücher

- › 5 x 100 Einzeltücher
- › 1-lagig

B x L/mm:	Artikel-Nr.:	Preis:
355 x 430	530278	93,46 €



## Extra weiche Multifold Handtücher

- › 21 x 100 Einzeltücher
- › 2-lagiges Tissue plus
- › 3-fach Falzung

B x L/mm:	Artikel-Nr.:	Preis:
210 x 340	100297	59,97 €



**Abfalleimer, 50 l**

- › in Edelstahl
- › mit Rollen und Deckel

B x T x H/mm:	Artikel-Nr.:	Preis:
380 x 380 x 605	861001	115,00 €



**Abfalleimer, 95 l**

- › in Edelstahl
- › mit Rollen und Deckel

B x T x H/mm:	Artikel-Nr.:	Preis:
450 x 450 x 685	861002	135,00 €



**Abfalleimer, 50 l**

- › in Edelstahl
- › mit Rollen, Fußpedal und Hub-Deckel

B x T x H/mm:	Artikel-Nr.:	Preis:
380 x 380 x 605	861003	155,00 €



**Abfalleimer, 95 l**

- › in Edelstahl
- › mit Rollen, Fußpedal und Hub-Deckel

B x T x H/mm:	Artikel-Nr.:	Preis:
450 x 450 x 685	861004	179,00 €



**Abfallsackständer, für 100 l Säcke**

- › in Edelstahl
- › mit Haltering für Abfallsäcke
- › Plattform für Abfallsack
- › Pedal zum handfreien Öffnen
- › 2 Rollen

B x T x H/mm:	Artikel-Nr.:	Preis:
450 x 450 x 850	863001	149,00 €



**Abfallsackständer, für 130 l Säcke**

- › in Edelstahl
- › Gummilaschenfixierung für Abfallsäcke
- › Plattform für Abfallsack
- › Pedal zum handfreien Öffnen
- › 2 Rollen mit Bremse

B x T x H/mm:	Artikel-Nr.:	Preis:
550 x 425 x 940	863003	146,00 €



**Standascher-Säule, rund**

- › für den Außenbereich
- › UV-resistente Pulverbeschichtung
- › mit verzinktem Inneneimer
- › Edelstahlplatten zum Zigaretten-Ausdrücken
- › schnelles und einfaches Öffnen
- › einfaches Entleeren und Reinigen
- › schwerer Standfuß für optimale Stabilität
- › abschließbar, inkl. Montage-Set
- › dunkelgrau

B x T x H/mm:	Inhalt/l:	Artikel-Nr.:	Preis:
300 x 300 x 1080	3,0	868008	134,00 €



**Wandascher-Säule, rund**

- › für den Außenbereich
- › UV-resistente Pulverbeschichtung
- › mit verzinktem Inneneimer
- › Edelstahlplatten zum Zigaretten-Ausdrücken
- › schnelles und einfaches Öffnen
- › einfaches Entleeren und Reinigen
- › einfache Wandmontage
- › abschließbar, inkl. Montage-Set
- › dunkelgrau

B x T x H/mm:	Inhalt/l:	Artikel-Nr.:	Preis:
110 x 102 x 500	1,0	868007	94,00 €



**Ascher-Abfallkombination, rund**

- › für den Innenbereich
- › für geschützten Außenbereich geeignet
- › feuerhemmend
- › glatte Oberflächen zur einfachen Reinigung
- › Aluminium-Ascherdeckel
- › Gummischutzring am Boden und Einwurf



**Beschichtetes Metall**

B x T x H/mm:	Füllmenge/l:	Farbe:	Artikel-Nr.:	Preis:
250 x 250 x 650	30,0	schwarz	868014	67,00 €
250 x 250 x 650	30,0	silbergrau	868016	67,00 €

**Edelstahl 18/0**

B x T x H/mm:	Füllmenge/l:	Farbe:	Artikel-Nr.:	Preis:
250 x 250 x 650	30,0	Edelstahl matt	868017	79,00 €
250 x 250 x 650	30,0	Edelstahl poliert	868015	79,00 €

## Treimer, rechteckig, mit Klappdeckel

- › für den Innenbereich, HACCP konform
- › Pedalmechanismus, stabil und geräuschlos
- › überlappende Deckel vermeidet Gerüche
- › glatte Oberflächen und abgerundete Ecken
- › einfache Reinigung und Desinfizierung
- › Polypropylen, robust und haltbar
- › Abfallbehälter in grau und weiß lieferbar
- › verschiedene Deckel-Farbkombinationen möglich
- › inkl. 6 Aufkleber mit Wertstoffpiktogrammen

## Werkstoffpiktogramme

- › für 861038-861082
- › verschiedene Aufkleber zum Zuweisen der Abfallart
- › Aufkleber: Papier/Karton, Glas, Kunststoff, Organisch, Metall, Restmüll
- › jeder Eimer wird mit sechs Aufklebern geliefert



Papier/Karton



Glas



Kunststoff



Organisch



Metall



Restmüll

## Treimer, 30 l

B x T x H/mm:	Farbe:	Artikel-Nr.:	Preis:
398 x 410 x 435	grau/blau	861038	51,00 €
398 x 410 x 435	grau/grün	861039	51,00 €
398 x 410 x 435	grau/rot	861040	51,00 €
398 x 410 x 435	grau/grau	861041	51,00 €
398 x 410 x 435	grau/gelb	861042	51,00 €
398 x 410 x 435	weiß/blau	861043	51,00 €
398 x 410 x 435	weiß/grün	861044	51,00 €
398 x 410 x 435	weiß/grau	861045	51,00 €
398 x 410 x 435	weiß/weiß	861046	51,00 €
398 x 410 x 435	weiß/rot	861047	51,00 €
398 x 410 x 435	weiß/gelb	861048	51,00 €

## Treimer, 70 l

B x T x H/mm:	Farbe:	Artikel-Nr.:	Preis:
412 x 495 x 673	grau/blau	861060	89,00 €
412 x 495 x 673	grau/grün	861061	89,00 €
412 x 495 x 673	grau/rot	861062	89,00 €
412 x 495 x 673	grau/grau	861063	89,00 €
412 x 495 x 673	grau/gelb	861064	89,00 €
412 x 495 x 673	weiß/blau	861065	89,00 €
412 x 495 x 673	weiß/grün	861066	89,00 €
412 x 495 x 673	weiß/grau	861067	89,00 €
412 x 495 x 673	weiß/weiß	861068	89,00 €
412 x 495 x 673	weiß/rot	861069	89,00 €
412 x 495 x 673	weiß/gelb	861070	89,00 €
412 x 495 x 673	gelb/gelb	861082	89,00 €

## Treimer, 45 l

B x T x H/mm:	Farbe:	Artikel-Nr.:	Preis:
398 x 410 x 600	grau/blau	861049	66,00 €
398 x 410 x 600	grau/grün	861050	66,00 €
398 x 410 x 600	grau/rot	861051	66,00 €
398 x 410 x 600	grau/grau	861052	66,00 €
398 x 410 x 600	grau/gelb	861053	66,00 €
398 x 410 x 600	weiß/blau	861054	66,00 €
398 x 410 x 600	weiß/grün	861055	66,00 €
398 x 410 x 600	weiß/grau	861056	66,00 €
398 x 410 x 600	weiß/weiß	861057	66,00 €
398 x 410 x 600	weiß/rot	861058	66,00 €
398 x 410 x 600	weiß/gelb	861059	66,00 €

## Treimer, 90 l, mit Rollen

B x T x H/mm:	Farbe:	Artikel-Nr.:	Preis:
412 x 500 x 820	grau/blau	861071	117,00 €
412 x 500 x 820	grau/grün	861072	117,00 €
412 x 500 x 820	grau/rot	861073	117,00 €
412 x 500 x 820	grau/grau	861074	117,00 €
412 x 500 x 820	grau/gelb	861075	117,00 €
412 x 500 x 820	weiß/blau	861076	117,00 €
412 x 500 x 820	weiß/grün	861077	117,00 €
412 x 500 x 820	weiß/grau	861078	117,00 €
412 x 500 x 820	weiß/weiß	861079	117,00 €
412 x 500 x 820	weiß/rot	861080	117,00 €
412 x 500 x 820	weiß/gelb	861081	117,00 €





860004



860005



860006



860007



860009



860010

## Wertstoffsammler, rechteckig

- › zum Trennen von Abfällen im Innenbereich
- › mit seitlichen Hebegriffen
- › Polypropylen, robust und haltbar
- › 7 verschiedene Deckel als Option
- › einfache Handhabung und Reinigung
- › inkl. 6 Aufkleber mit Wertstoffpiktogrammen

B x T x H/mm:	Farbe:	Füllm./l:	Artikel-Nr.:	Preis:
320 x 460 x 580	grau	60,0	861083	37,40 €
320 x 460 x 580	grün	60,0	861105	37,40 €
320 x 460 x 580	weiß	60,0	861106	37,40 €
320 x 460 x 762	grau	80,0	861084	54,00 €
320 x 460 x 762	grün	80,0	861107	54,00 €
320 x 460 x 762	weiß	80,0	861108	54,00 €

## Werkstoffpiktogramme

- › für 860004-860010
- › verschiedene Aufkleber zum Zuweisen der Abfallart
- › Aufkleber: Papier/Karton, Glas, Kunststoff, Organisch, Metall, Restmüll
- › jeder Eimer wird mit sechs Aufklebern geliefert



Papier/Karton



Glas



Kunststoff



Organisch



Metall



Restmüll



## Fahrwagen für Behälter

- › mit 4 Rädern
- › 2 Wägen sind kombinierbar

B x T x H/mm:	Ausführung:	Artikel-Nr.:	Preis:
330 x 475 x 150	Kunststoff	860016	41,50 €

## Deckelvarianten

B x T x H/mm:	Farbe:	Artikel-Nr.:	Preis:
330 x 455 x 65	grau	860004	20,70 €
330 x 455 x 65	grün	860005	20,70 €
330 x 455 x 65	gelb	860006	20,70 €
330 x 455 x 65	blau	860007	20,70 €
340 x 470 x 220	grau	860008	14,50 €
340 x 470 x 220	grau/gelb	860009	14,50 €
340 x 470 x 220	grau	860010	14,50 €



## Schliesssystem-Set für Deckel

- › verhindert unerlaubten Zugriff
- › 2 Verschlussklappen mit Standardschlüssel
- › Befestigung beidseitig an Griff und Deckel

B x T x H/mm:	Artikel-Nr.:	Preis:
185 x 23 x 60	860011	31,10 €

<b>Abdeckhauben</b>	356, 523
Abfallbehälter	546-549
Abraumstationen	149
Abtropfmatten	535
Abziehsteine	506, 510
Allzweckmesser	508-510, 512
Allzweckwagen	488
Altbiergläser	462
Apfelsausstecher/-entkerner	506
Apfelsinenschäler	506, 537
Appetizer	338, 341
Arbeitsische/-schränke	63-64
Armaturen	65-69
Ascher	547
Auflaufformen	343, 475
Aufschlaggeräte	524
Aufschnittmaschinen	210-211
Auftischgeräte	77, 79, 81-85
Ausbeinmesser	502, 504-505, 508-510
Ausgießer	534
Ausstechformen	520
Austernöffner	511

<b>Backbleche</b>	36-37, 516
Backequipment	520-523
Bäckermesser	503-505
Backformen Porzellan	342
Backschaufeln	498
Bag in Box	135
Bain-Marie	14-15
Bandtransportpülmaschinen	120, 123, 132
Bankettwagen	152-154
Bar Caddys	535
Barequipment	506, 533-537
Bargläser	442-463
Besteckbehälter	363, 369
Bestecke	370-417
Bestecke handycapgeeignet	416
Bestecke Kinder-	414-415
Bestecke Pizza-, Steak-	412-413
Besteckpoliermaschinen	138-139
Besteckwagen	146, 149
Biergläser/-becher/-tulpen	429-430, 433, 440, 456, 462
Blender	191-194
Blixer	202-203
Braisièren	Dez 13
Bratbleche	36-37
Bratentöpfe	470, 472, 473
Bratpfannen	471-475
Bratplatten	82-84, 484
Brotkörbe/-schalen	366
Brotmesser	502-504, 508-509
Brot Schneidebretter	355
Büfettanlagen/-systeme	356-369
Büfettartikel	172-173, 338-369
Büfettinseln	72-73
Büfettpinzetten	510-511
Büfettssysteme	360-361
Büfettvitriolen	356, 368
Burgerplatten	235, 243
Burgerpressen	201
Buntschneidmesser	504, 508
Butterportionierer	138
Butterstreicher	370-408

<b>Cerankochfelder-Auftischgeräte</b>	77, 81-85
Cerealienspender	362-365, 368
Chafing Dishes	357-359, 361
Champagnerflöten/-gläser	420-431, 434-437, 442
Champagnerkühler	536
Clochen	230, 306
Cocktailgläser	433-434, 447-448, 452, 454, 456
Cocktailshaker	537
Cocktailsiebe	537
Cocktailstationen	75
Cocotten	343, 475
Cognacschwenker	439, 443, 446
Connected Cooking	24-25
Crushed-Eis-Bereiter	101

<b>Datenlogger</b>	514
Digestifgläser	434
Doppelmaß	537

Dosenöffner	519
Dosiergeräte/-spender	518, 534-535
Dressingtöpfe	345, 350
Drinkmixer	191-193
Dry Aged	106
Durchlaufpizaöfen	50

<b>Edelstahlmöbel</b>	63-64
Eierühren	515
Eimer	490, 492, 546
Einweggläser/-flaschen	339-340
Eisbecher/-schalen/-gläser	443, 449, 466
Eisbehälter	535
Eisdispenser	103
Eiseimer/-behälter	443
Eisportionierer	525
Eisschaufeln	498, 537
Eistütenhalter	525
Eiswürfelbereiter	99-103
Eiszangen	517, 537
Emulgiergeräte	202-203
Essig-Hilfe-Koffer	544
Essig-Öl-Menagen	527-529
Essstäbchen	408
Eurobehälter Lagerung	113
Evereo	42-43

<b>Feststoff Reiniger</b>	137
Filiermesser	502, 504-505
Filetmesser	508-509
Fischgabeln/-messer	370-405
Fischgrätenpinzetten	511
Fischheber	495
Fischschere	511
Flaschen-Regalhalterungen	534
Flaschenkühler	364-366, 369, 533, 536
Fleischgabeln	417, 503
Fleischklopper/-plattierer	495, 510
Fleischkühlung	106
Fleischwölfe	201
Flexichef	6-9
FlexiCombi	17-18
Fondantrichter	492
Food Printing System (3D Drucker)	209
Frischhalteboxen	487
Fritteusen	12-15, 49, 56-57, 77, 81, 84
Frittiertechnik	41, 49, 56-58
Frittierlöffel	496, 498
Frittierölfilter/-messgeräte	58
Frittierschufeln	498
Frontcookingsysteme	76-85

<b>Gabeln</b>	370-411
Garnierset	507
Gasherde	12-14, 84
Gebäckzangen	517
Geflügelschere	511
Gemüsehobel	500-501
Gemüsemesser	502, 504-505, 509, 512
Gemüseschneider	198-200
Gemüseseiher	491
Gemüsewaschautomaten	197
Gerätespülmaschinen	119, 121, 127, 131
Geschirr	218-337
Geschirr handycapgeeignet	330-337
Geschirr hitzebeständig	342-343
Geschirr Melamin	352-353
Geschirr Opal	316-317
Geschirr Zenix	314-315
Getränkewagen	143
Getränkewärmer	179
Gewürzstreuer	493
Gießlöffel	497
Gin Tonic Gläser	442, 447, 453, 463
Gitterschneider	522
Gläser	418-463
Gläser, bunt	461
Gläser, rühren/mixen	450
Gläser, stapelbar	441, 447, 457, 460
Gläserabstellmatten	535
Gläserpoliermaschinen	139
Glasschalen	467
Glastrinkhalme	444-445

GN-Behälter	37, 361, 476-486
GN-Behälter Porzellan	344-345, 348-351, 359
GN-Bräter/-Warmhaltebehälter	359, 482-484
Gourmet Whip	524
Gourmetpinzetten	511
Grappagläser	419, 421, 429, 443, 446, 463
Green Vac	214
Griddlepfannen	12-13, 15
Grillgeräte	49, 51-52
Grillpfannen	474
Grillplatten	14-15, 36, 47, 77-85
Grillroste	36-37
Grillzangen	517
Gyuutoo	508

<b>Hähnchenspике</b>	36
Händedesinfektion	136, 545
Handtücher	545
Handtuchspender	545
Hartglasgeschirr	312-315
Haubenspülmaschinen	118-19, 124, 126-127, 130
Heißluftöfen	44-45, 48
Heißwasserbereiter	179, 182, 184
Herdanlagen Kochblöcke	6, 10-11, 20-23
Herde	12-14, 83-84
Hochtemperaturengrills	49, 51
Hobel	499-501
Holdomat	53
Hygiene, Küche/Hände	136, 545
Hygienespender/-tücher	545
Hygieneschutz, Büfett	356

<b>iCombi/-Zubehör</b>	26-37
Induktions-Auftischgeräte	77, 81-85
Induktionsherde	12-13, 20-21
Induktionswoks	77, 82-83, 85
Isolierkannen	530-532

<b>Kälteaggregate</b>	112
Kaffeebecher To Go	290-292
Kaffee Kannen isoliert	530-532
Kaffeemaschinen/-systeme	178-186
Karaffen	364-365, 443, 464-465
Kartoffelsausstecher	506
Kartoffelstampfer/-pressen	499
Käsemesser	504
Käseriben	199-200
Käststreuer	493
Kasserollen	342, 470, 472-473
Kellen	497
Kellnerbestecke	535
Kesselrührbesen	494
Kinderbestecke	414-415
Kippbratpfannen	12-13
Knetmaschinen	202-208
Knoblauchpressen	500
Kochblöcke/Herdanlagen	10-11, 20-23
Kochfelder	14-15, 77, 81-85
Kochkessel	7, 12, 13
Kochkoffer/-taschen	507, 510
Kochlöffel	496
Kochmesser	503-505, 508-510
Kochtechnik	6-58
Kolbenentleerhähne	68
Kölsch-Gläser	462
Kombi-Dämpfer/Zubehör	17-19, 26-37
Kondensationshauben	34
Konditormesser	503-505
Konferenzkühler	369
Konfiskatkühler	107
Konfitürentopf	345
Kontaktgrills	47
Körbe	344, 366
Korbtransportpülmaschinen	120, 123, 132
Korkenzieher	535
Krüge, Glas	450, 452-453, 464-465, 535
Küchenhygiene	136, 545
Küchenmaschinen	197-215
Küchenmesser	502-512
Küchenwerkzeuge	502-510
Kuchenpinsel	522
Kutter/Tischkutter	194, 200, 202
Kühlaggregate	112

Kühlakku/-kissen	167, 169, 347, 361, 368	Rolltaschen	507	Stößel	537
Kühlboxen	169, 356, 368	Rückstellprobenschränke	107	Streuer	493, 527-529
Kühlschränke	93-99	Rührbesen	494	Suppenstationen	359, 361
Kühltechnik/Lagertechnik	92-115	Rührmaschinen	203-208	Suppenterrinen	342-343
Kühltheken	75	Rührschüsseln	489, 491	Sushiplatten	235, 242
Kühltsche	90-92	Rührspatel	496		
Kühlvitrienen	70, 73-74, 91				
Kühlzellen	110-111				
<b>Lachsmesser</b>	504-505	<b>Saftkrüge</b>	465, 535	<b>Tablettabräumwagen</b>	143-146, 149
Lagertechnik	113-115	Saftmaschinen/-pressen	188-190	Tabletts	538-543
Lebensmittelbehälter/-lagerung	486-490, 535	Saftspender	364-365, 367, 369	Teighumidor	105
Likörgläser	430, 443, 446	Sahnemaschinen	187	Teekannen	226, 254
Limonadenlöffel	371-410	Saladetten	91-92	Teesysteme	178-180, 183, 185-186
Löffelwagen	146	Salamander	52	Teigschaber	520, 522-523
Logistik	113-115, 140-171	Salat-/Gemüsewaschautomaten	197	Teigwannen	490
Longdrinkgläser	423, 432, 435, 444-461	Salatschleudern	499	Teller-Clochen	306
Lüftungstechnik	59-62	Salatzangen	417, 517	Tellerstapelsysteme	150
		Salz-Pfeffer-Menagen	527	Tellerwärmer	172
		Salzmühlen	237, 526-527	Terrinenformen	343, 475, 520
		Salzstreuer	527-529	Theken/Ausgaben	75, 105
<b>Margaritagläser</b>	442	Santoku	503-505, 508-510	Thermische Geräte	6-58
Melaminserien	352-353	Saucenbars	518	Thermo Whip	524
Menagen	527-529	Sauteusen	470, 472-473	Thermoboxen	167-171, 516
Messbecher/-eimer	489-490, 492	Schaber	520, 522-523	Thermometer	514-515
Messer	370-411, 502-512	Schäler	500, 506, 512	Thermoplates	482-483
Messerabstreifbehälter	523	Schälmaschinen	197	Tiefkühlschränke	93, 95-96, 98
Messerblöcke	510	Schälmesser	504-505, 512	Tiefkühltsche	90
Messerschleifmaschinen/-schärfer	211, 506, 510	Schaufeln	498, 537	Tiefkühlzellen	110-111
Messertaschen/-koffer	507, 510	Schaumlöffel	496	To Go Kaffeebecher	290-292
Messgeräte	58, 514-515	Scheren	511	Tomatenmesser	502, 537
Mikrowellen	46	Schinkenmesser	503-505	Tomatenschneider	198, 500
Milchkannen	365	Schlagbesen	494	Töpfe	470, 472-473
Mini-Gussformen	475	Schnapsgläser	433, 456, 463	Tortenheber	417
Mischbatterien	65-69	Schneebeesen	194-196, 494	Tortenmesser	523
Mixer	191-196	Schneeschlagkessel	491	Tortenplatten	523
Mixstäbe	194-196	Schneidbretter/-ständler	513	Tortenteiler	523
Multibaker	37	Schneidemaschinen	210-211	Tourniermesser	502, 508-509
Muskatmühlen	527	Schnellkochkessel	7, 13	Tranchier-/Zerlegemesser	508-509
Muskatreiben	501, 537	Schnellkühler/Schockfroster	108-109	Transport und Logistik	143-171
Müsliflößen	362-365, 368	Schöpfkellen	497	Transportbehälter/-boxen	155, 162-171
		Schöpflöffel	417, 496-497	Trichter	492
		Schulverpflegung	88, 149	Trockendampfschnellgarer	51
<b>Nosing-Gläser</b>	448	Seifenspendler	545	Tüllensätze	521
Nudelhölzer	522	Seiher	491		
Nudelkocher-Auftischgeräte	77, 79, 81, 84	Sektgläser/-schalen	419-421, 426-432, 438-442, 447, 454	<b>Universal-Küchenmaschinen</b>	203-207
		Servierbretter	347, 354-355	Untertischspülmaschinen	116-117, 125-126, 128-129
		Servierpfannen	474		
<b>Obstmesser</b>	388, 391-394	Servierplatten	354-355, 367		
Officemesser	508-509	Serviertabletts	353-354, 540-543	<b>Vakuuiermaschinen</b>	212-214
Öltester	58	Servierwagen	88, 147-149	VarioCookingCenter/Zubehör	38-41
Ölwagen	41	Siebe	493	Varithek Systemgeräte/Zubehör	76-77
		Siebträgermaschinen	184	Verbandkästen	544
		Smoothie Maker	188-191	Vernetztes Kochen	24-25
<b>Paletten</b>	503, 505, 510	Snackholder	355	Vitrienen	70-71, 73-74
Papierhandtücher/-spender	545	Sorbetmaschinen	187	Vorlegebestecke	417
Parmesandosensätze	528	Sous-Vide Garer	209	Vorratsbehälter	487-490
Pasta-Kocheinsätze	473	SpaceCombi	19		
Pastakocher-Auftischgeräte	77, 79, 81, 84	Spaghettilöffel	417		
Pendelschäler	500, 512	Spaghettizangen	517	<b>Waagen</b>	215
Petit-Schälchen	341, 344	Sparschäler	500, 506, 512	Wärmelampen/-brücken	172-173
Pfannen	343, 471-475	Spätzlehobel/-pressen	499, 501	Warmhaltegeräte	53, 172-173, 518
Pfannenschaufeln	495	Speedcooking	44, 48	Warmhalteöfen	42-43, 47
Pfannenwender	417, 495	Speiseeismaschinen	187	Waschtisch-Armaturen	65-69
Pfeffermühlen	237, 526-527	Speisenausgaben/-präsentation	70-91	Wasseraufbereitung	116-117, 122, 124, 133, 174-177
Pfefferstreuer	527-529	Speisenausgabewagen	159-161	Wasserbad	361
Pflasterspender	544	Speisentransportbehälter	162-171, 516	Wassergläser	419, 423-427, 430-432, 436-437, 443
Pinsel	522	Speisentransportwagen	150-166	Wasserspender	174-176
Pinzetten	510-511	Spenderwagen	156-158	Weingläser/-becher	418-441, 458
Pizzabestecke	412-413	Spiralbesen	494	Weinschränke	104-105
Pizzamesser	512	Spitzsiebe	493	Weinkühler	536
Pizzaöfen	50, 54-55	Spritzbeutel	521	Weizenbieregläser	441, 462
Pizzatische	91	Spülen	525	Wetzstähle/-steine	506, 510
Pizzazubehör	168, 171, 490, 516, 522	Spülkörbe	140-142	Whiskybecher	419-423, 433-434, 443-452, 455-461
Planetenrühr-/schlagwerke	203-208	Spülmaschinen	116-132	Wok	14, 15, 77, 82-85
Pommes Frites Schneider	200	Spülreiniger	122, 134-137	Wokpfannen	471-472, 474
Presenter	344, 347	Spültechnik	116-142	Wurstzangen	517
Puderzuckersiebe	493	Stabmixer	195-196		
Pürriergeräte	192, 194, 196, 200, 202-203	Stapelbehälter	490	<b>Zahnstocherbehälter</b>	350
Pumpkannen	178, 182, 530, 532	Stapelgeräte	156-158	Zangen	417, 517
		Stamper	450, 457	Zerlege-/Tranchiermesser	508-509
<b>Regalsysteme</b>	113-115	Steakmesser	370-413, 504, 512	Zitronenschaber	506
Regalwagen	151	Steamer	51	Zubringerwagen	159-161
Reiben	499-500	Stechschutzhandschuhe	510	Zuckerstreuer	528
Reiniger und Spülhygiene	122, 134-137	Stielkasserollen	472-473	Zutatenbehälter	487-490
		Stipproller	522		

## Allgemeine Verkaufsbedingungen

### § 1 – Allgemeines – Geltungsbereich

- (1) Unsere Verkaufsbedingungen gelten ausschließlich für alle gegenwärtigen u. zukünftigen Geschäftsbeziehungen; entgegenstehende oder von unseren Verkaufsbedingungen abweichende Bedingungen des Kunden erkennen wir nicht an, es sei denn, wir hätten ausdrücklich ihrer Geltung zugestimmt. Unsere Verkaufsbedingungen gelten auch, wenn wir in Kenntnis entgegenstehender oder abweichender Einkaufsbedingungen des Kunden die Lieferung an den Kunden vorbehaltlos ausführen.
- (2) Alle Vereinbarungen, die zwischen uns u. dem Kunden zwecks Ausführung dieses Vertrages getroffen werden, sind in diesem Vertrag schriftlich niederzulegen.
- (3) Verbraucher im Sinne der Geschäftsbedingungen sind natürliche Personen, die das Rechtsgeschäft zu einem Zweck abschließen, der weder ihrer gewerblichen noch ihrer selbständigen beruflichen Tätigkeit zugerechnet werden kann.
- (4) Unternehmer, im Sinne der Geschäftsbedingungen, ist eine natürliche oder juristische Person oder rechtsfähige Personengesellschaft, die bei Abschluss des Rechtsgeschäfts in Ausübung ihrer gewerblichen oder selbständigen beruflichen Tätigkeit handelt.
- (5) Kunde, im Sinne der Geschäftsbedingungen, ist sowohl Verbraucher als auch Unternehmer.

### § 2 – Angebot – Angebotsunterlagen

- (1) Ist die Bestellung als Angebot gemäß § 145 BGB zu qualifizieren, so können wir dieses innerhalb von 4 Wochen annehmen. Die Annahme kann schriftlich oder durch Auslieferung der Ware an den Kunden erklärt werden.
- (2) Unser Angebot ist freibleibend, sofern sich aus der Auftragsbestätigung nichts anderes ergibt.
- (3) An Abbildungen, Zeichnungen, Kalkulationen u. sonstigen Unterlagen behalten wir uns Eigentums- u. Urheberrechte vor. Dies gilt auch für solche schriftlichen Unterlagen, die als „vertraulich“ bezeichnet sind. Vor ihrer Weitergabe an Dritte bedarf der Kunde unserer ausdrücklichen schriftlichen Zustimmung.
- (4) Angaben in Katalogen, Zeichnungen u. Beschreibungen sowie Leistungs-, Maß-, Gewichts-, u. Farbangaben sind nur annähernd maßgebend, soweit diese nicht Gegenstand eines verbindlichen Angebotes sind. Darüber hinaus behalten wir uns vom Hersteller vorgenommene Konstruktions- u. Formänderungen sowie Verbesserungen des Liefergegenstandes während der Lieferzeit vor, wenn diese Änderungen für den Kunden zumutbar sind. Abweichungen in Maß, Inhalt, Gewicht u. Farbtönen sind im Rahmen des Handelsüblichen gestattet.
- (5) Bei Geschirr mit Dekoren und / oder Vignetten behalten wir uns eine Mehr- oder Minderlieferung je Artikel von 10% vor.

### § 3 – Preise – Zahlungsbedingungen

- (1) Sofern sich aus der Auftragsbestätigung nichts anderes ergibt, gelten unsere Preise „ab Werk“, ausschließlich Verpackung, diese wird gesondert in Rechnung gestellt. Installations- u. Montagekosten sind nur im Falle gesonderter Vereinbarung im Preis enthalten.
- (2) Wir behalten uns das Recht vor, unsere Preise entsprechend zu ändern, wenn nach Abschluss des Vertrages Kostensenkungen oder -erhöhungen, insbesondere aufgrund von Tarifabschlüssen oder Materialpreisänderungen eintreten.
- (3) Die gesetzliche Mehrwertsteuer ist nicht in unseren Preisen eingeschlossen. Sie wird am Tag der Rechnungsstellung in gesetzlicher Höhe gesondert ausgewiesen.
- (4) Skontoabzug bedarf besonderer schriftlicher Vereinbarung.
- (5) Sofern sich aus der Auftragsbestätigung nichts anderes ergibt, ist der Kaufpreis netto bei Rechnungserhalt fällig. Kommt ein Unternehmer in Zahlungsverzug, so sind wir berechtigt, Verzugszinsen in Höhe von 9,5% über dem jeweiligen Basiszinssatz p.a. zu fordern. Bei einem Verbraucher betragen die Verzugszinsen 5% über dem jeweiligen Basiszinssatz p.a.. Falls wir in der Lage sind, einen höheren Verzugschaden nachzuweisen, sind wir berechtigt, diesen geltend zu machen.
- (6) Sollten wir zur Rücknahme der benutzten Geräte verpflichtet oder berechtigt sein, stehen uns folgende pauschalierte Ansprüche als Mindestsummen für die Benutzung und der Wertminderung der gelieferten Ware zu:  
Für die Benutzung und Wertminderung bei Rücknahme während des ersten halben Jahres nach Lieferung / Abnahme 33% des Bestellpreises, während des zweiten halben Jahres nach Lieferung / Abnahme 40% des Bestellpreises, während des dritten und für jedes weitere angefangene Halbjahr weitere 5% des Bestellpreises. Dem Kunden bleibt das Recht vorbehalten, nachzuweisen, dass uns durch die Rücknahme kein oder ein wesentlich geringerer Schaden entstanden ist. Uns bleibt das Recht vorbehalten, nachzuweisen, dass der uns für Benutzung und Wertminderung entstandene Schaden höher ist. Bei der Schadensbestimmung sind Alter und Zustand des Gerätes und dessen Wiederverwertbarkeit zu berücksichtigen.
- (7) Aufrechnungsrechte stehen dem Kunden nur zu, wenn seine Gegenansprüche rechtskräftig festgestellt, unbestritten oder von uns anerkannt sind. Zurückbehaltungsrechte können nur geltend gemacht werden, wenn der Gegenanspruch auf dem selben Vertragsverhältnis beruht und von uns unbestritten ist.
- (8) Sollte der Kunde während eines Serviceeinsatzes die Erstellung eines Kostenvoranschlages beauftragen, hat er die Kosten, die für die Anfahrt und Abfahrt entstehen, einschließlich der hierfür erforderlichen Arbeitszeit, zu tragen. Sonstige Kosten entstehen für die Erstellung eines Kostenvoranschlages nicht.

### § 4 – Lieferzeit

- (1) Der Beginn der von uns angegebenen Lieferzeit setzt die Abklärung aller technischen Fragen und Einigkeit über alle Bedingungen des Geschäfts voraus.
- (2) Die Einhaltung der Lieferverpflichtung setzt die rechtzeitige u. ordnungsgemäße Erfüllung der Verpflichtungen des Kunden voraus, insbesondere die vollständige Beibringung der vom Kunden beizubringenden Unterlagen u. den Eingang einer eventuell vereinbarten Anzahlung. Die Einrede des nichterfüllten Vertrages bleibt vorbehalten.
- (3) Kommt der Kunde in Annahmeverzug oder verletzt er sonstige Mitwirkungspflichten, sind wir berechtigt, den uns insoweit entstehenden Schaden, inkl. etwaiger Mehraufwendungen, ersetzt zu verlangen. Weitergehende Ansprüche bleiben vorbehalten.
- (4) Sofern die Voraussetzungen von Abs. (3) vorliegen, geht die Gefahr eines zufälligen Untergangs oder einer zufälligen Verschlechterung der Kaufsache zu dem Zeitpunkt auf den Kunden über, zu dem er in Annahme- oder Schuldnerverzug geraten ist.
- (5) Mit Beginn der vereinbarten Lieferzeit sind wir zur Lieferung berechtigt. Kann oder will der Kunde die Ware zu diesem Zeitpunkt trotz unseres Angebotes nicht abnehmen, steht uns das Recht zu, die Ware bei uns einzulagern u. zur sofortigen Zahlung zu berechnen. Sämtliche durch diese Maßnahme oder anderweitig durch den Annahmeverzug entstehenden Mehrkosten können gesondert in Rechnung gestellt werden.
- (6) Bei Nichtdurchführung des Auftrages aus vom Kunden zu vertretenden Gründen gelten 25% der Auftragssumme als Schadensersatz vereinbart. Dem Kunden bleibt das Recht vorbehalten nachzuweisen, dass uns durch die Nichtdurchführung kein oder ein wesentlich geringerer Schaden entstanden ist. Der Schadensersatz ist zur sofortigen Zahlung fällig. Die Geltendmachung eines weitergehenden Schadens ist hierdurch nicht ausgeschlossen.
- (7) Liefer- u. Leistungsstörungen aufgrund höherer Gewalt u. von unvorhergesehenen Ereignissen, die von uns nicht zu vertreten sind u. uns die Lieferung wesentlich erschweren oder unmöglich machen, insbesondere Streiks, Aussperrung, Betriebsstörung, behördliche Maßnahmen, Verspätung in der Anlieferung von Zubehörteilen usw., auch wenn sie bei unseren Lieferanten oder UnterpLieferanten eintreten, berechtigen uns auch bei verbindlich vereinbarten Lieferfristen zu einer Lieferzeitverlängerung um bis zu 8 Wochen.
- (8) Wenn die Behinderung länger als 3 Monate dauert, ist der Kunde nach angemessener Nachfristsetzung berechtigt, vom Vertrag zurückzutreten.
- (9) Sofern wir uns im Lieferverzug befinden, hat der Kunde Anspruch auf Ersatz des Verzugschadens in Höhe von maximal 10% des Rechnungswertes der im Verzug befindlichen Lieferung / Leistung. Darüber hinausgehende Ansprüche sind ausgeschlossen, es sei denn der Verzug beruht zumindest auf unserer groben Fahrlässigkeit. Das Recht des Kunden, im Falle des bestehenden Verzuges, nach fruchtlosem Ablauf einer gesetzten Nachfrist mit Ablehnungsandrohung vom Vertrag zurückzutreten, bleibt unberührt. Soweit zwischen den Parteien ein kaufmännisches Fixgeschäft vereinbart ist, gelten die Abs. (7), (8) u. (9) nicht.
- (10) Teillieferungen sind im Rahmen des Zumutbaren zulässig u. zu den vereinbarten Zahlungsbedingungen abzurechnen.

### § 5 – Montage

- (1) Bei Beginn der Montage müssen alle Bauarbeiten soweit fortgeschritten sein, dass die Montage ungehindert durchgeführt werden kann. Der Kunde verpflichtet sich, Strom, Wasser, Heizung, Beleuchtung u. die zur Aufbewahrung der gelieferten Sachen u. der zur Montage mitgebrachten Werkzeuge benötigten abschließbaren Räume bereitzustellen. Zum Transport schwerer Gegenstände sind vom Kunden Hilfspersonen sowie die notwendigen Rüst- u. Hebezeuge zu beschaffen. Erweisen sich Öffnungen in den Gebäuden zur Herbeischaffung von Teilen als zu klein, sind alle hierdurch entstehenden Kosten, insbesondere für Vergrößerung der Öffnung oder Zerlegung der Teile sowie Fehl- u. Wartezeiten vom Kunden zu tragen.
- (2) Maurer-, Putz-, Maler-, Zimmerer-, Installations- u. Elektroanschlussarbeiten sind in den Angeboten nicht enthalten. Werden durch den Verkäufer Geräte angeschlossen, müssen bauseits alle erforderlichen Wasser-, Abwasser-, Strom- u. Gasanschlüsse am Aufstellungsort bis an die Geräte geführt sein.
- (3) Wir haften nur für die ordnungsgemäße Handhabung u. Aufstellung oder Montage der Liefersachen; wir haften nicht für die Arbeiten der für uns tätigen Personen soweit diese Arbeiten nicht mit der Aufstellung oder Montage zusammenhängen oder soweit sie vom Kunden veranlasst sind.

### § 6 – Gefahrübergang – Verpackungskosten

- (1) Sofern sich aus der Auftragsbestätigung nichts anderes ergibt, ist Lieferung „ab Werk“ vereinbart.
- (2) Ist der Kunde Unternehmer, geht die Gefahr des zufälligen Untergangs u. der zufälligen Verschlechterung der verkauften Sache mit der Übergabe, beim Versandkauf mit der Auslieferung an den Spediteur, den Frachtführer oder der sonst zur Ausführung der Versendung bestimmten Person oder Anstalt auf den Kunden über. Ist der Kunde Verbraucher geht die vorgenannte Gefahr auch beim Versandkauf erst mit Übergabe an den Käufer auf diesen über.
- (3) Bei Anlieferung des Verpackungsmaterials nach Lieferung an unsere Betriebsstätte erfolgt eine kostenlose Rücknahme.
- (4) Sofern es der Kunde wünscht, werden wir die Lieferung auf seine Kosten durch eine Transportversicherung eindecken.



## § 7 – Mängelgewährleistung

- (1) Gegenüber Unternehmern leisten wir für einen von uns zu vertretenden Mangel des Liefergegenstandes nach unserer Wahl Gewähr durch Nachbesserung oder Ersatzlieferung. Im Fall der Nachbesserung tragen wir die Aufwendungen nur bis zur Höhe des Kaufpreises. Hat der Unternehmer den Liefergegenstand entgegen dem bestimmungsgemäßen Gebrauch nach der Lieferung an einen anderen Ort als den Wohnsitz oder die gewerbliche Niederlassung verbracht, trägt er die hierdurch bei der Mangelbeseitigung entstehenden Mehrkosten.
- (2) Ein Verbraucher hat die Wahl, ob die Nacherfüllung durch Nachbesserung oder Ersatzlieferung erfolgen soll. Wir sind berechtigt, die Art der gewählten Nacherfüllung zu verweigern, wenn sie nur mit unverhältnismäßigen Kosten möglich ist u. die andere Art der Nacherfüllung ohne erhebliche Nachteile für den Verbraucher bleibt.
- (3) Der Kunde kann vom Vertrag zurücktreten oder Minderung verlangen, wenn wir die Nacherfüllung nicht erfolgreich ausführen. Bei einer nur geringfügigen Vertragswidrigkeit, insbesondere bei nur geringfügigen Mängeln, steht dem Kunden jedoch kein Rücktrittsrecht zu. Soweit die Kaufsache eine Beschaffenheitsgarantie nicht erfüllt, haften wir nach den gesetzlichen Bestimmungen.
- (4) Wir haften nach den gesetzlichen Bestimmungen, sofern der Kunde Schadensersatzansprüche geltend macht, die auf Vorsatz oder grober Fahrlässigkeit beruhen u. soweit der Kunde Schadensersatzansprüche aus der Verletzung des Lebens, des Körpers oder der Gesundheit geltend macht, die auf Vorsatz oder Fahrlässigkeit beruhen. Soweit uns keine vorsätzliche Vertragsverletzung angelastet wird oder wir schuldhaft eine wesentliche Vertragspflicht verletzt haben, ist die Schadensersatzhaftung auf den vorhersehbaren, typischerweise eintretenden Schaden begrenzt.
- (5) Im Übrigen ist die Schadensersatzhaftung ausgeschlossen. Gegenüber Verbraucher gilt der Haftungsausschluss aus § 7 Abs. 4 u. 5 nicht.
- (6) Gewährleistungsrechte eines Unternehmers setzen voraus, dass dieser uns offensichtliche Mängel innerhalb von 14 Tagen ab Empfang der Ware anzeigt; anderenfalls ist die Geltendmachung des Gewährleistungsanspruchs ausgeschlossen. Im kaufmännischen Verkehr bleiben die sich aus §§ 377, 378 HGB ergebenden Verpflichtungen unberührt.
- (7) Die Gewährleistungsfrist beträgt gegenüber Unternehmern ein Jahr u. gegenüber Verbrauchern zwei Jahre, jeweils ab Lieferung der Ware. Bei Gegenständen, die entsprechend ihrer üblichen Verwendungsweise für ein Bauwerk verwendet werden u. dessen Mangelhaftigkeit verursacht haben, beträgt die Gewährleistungsfrist fünf Jahre. Die Frist ist eine Verjährungsfrist. Sollte der Hersteller uns eine längere Gewährleistungszeit einräumen, gilt diese auch gegenüber unserem Kunden.
- (8) Gegenüber Verbrauchern beträgt die Gewährleistungsfrist für gebrauchte Gegenstände ein Jahr. Ansonsten besteht für gebrauchte Gegenstände keine Gewährleistung.
- (9) Gegenüber Unternehmern gilt als Beschaffenheit der Ware grundsätzlich nur die Produktbeschreibung des Herstellers als vereinbart. Öffentliche Äußerungen, Anpreisungen oder Werbung des Herstellers stellen dagegen keine vertragsmäßige Beschaffenheitsangabe der Ware dar.
- (10) Garantien im Rechtsinn erhält der Kunde durch uns nicht, eine eventuelle Herstellergarantie bleibt hiervon unberührt. Uns zustehende Garantieansprüche gegen diesen Hersteller, Lieferanten oder Dritten, sind an den Kunden abgetreten. Im Falle der Übernahme einer Garantiekarte ergibt sich der Inhalt der Garantie aus dieser.
- (11) Gewährleistungsansprüche gegen uns stehen nur unmittelbar dem Kunden zu und sind nicht abtretbar.

## § 8 – Gesamthaftung

- (1) Eine weitergehende Haftung auf Schadensersatz als in § 7 vorgesehen, ist – ohne Rücksicht auf die Rechtsnatur des geltend gemachten Anspruchs – ausgeschlossen. Dies gilt insbesondere für Schadensersatzansprüche aus Verschulden bei Vertragabschluss, positiver Vertragsverletzung oder wegen deliktischer Ansprüche gem. § 823 BGB und insbesondere für Mangelfolgeschäden.
- (2) Die Begrenzung nach Abs. (1) gilt auch, soweit der Kunde anstelle eines Anspruchs auf Ersatz des Schadens statt der Leistung Ersatz nutzloser Aufwendungen verlangt.
- (3) Soweit die Haftung aufgrund der Bestimmungen des Produkthaftungsgesetzes zwingend ist, bleibt diese unberührt.
- (4) Soweit die Schadensersatzhaftung uns gegenüber ausgeschlossen oder eingeschränkt ist, gilt dies auch im Hinblick auf die persönliche Schadensersatzhaftung unserer Angestellten, Arbeitnehmer, Mitarbeiter, Vertreter und Erfüllungshelfen.

## § 9 – Eigentumsvorbehaltssicherung

- (1) Gegenüber Unternehmern behalten wir uns das Eigentum an der Ware bis zum Eingang aller Zahlungen aus der Geschäftsbeziehung mit dem Kunden vor. Dies gilt auch bis zum Eingang aller Zahlungen aus einem bestehenden Kontokorrentverhältnis (Geschäftsverbindung) mit dem Kunden; der Vorbehalt bezieht sich auf den anerkannten Saldo. Bei erheblichem vertragswidrigem Verhalten des Kunden, insbesondere bei Zahlungsverzug, sind wir berechtigt, die Vorbehaltsware ohne vorherige Fristsetzung zurückzunehmen (§985 BGB). In der Zurücknahme liegt kein Rücktritt vom Vertrag, es sei denn, wir hätten dies ausdrücklich schriftlich erklärt. Hierzu gestattet uns der Kunde unwiderruflich den Zugang zu seinen Räumlichkeiten. Wir sind nach der Rücknahme der Vorbehaltsware zu deren Verwertung befugt, der Verwertungserlös ist auf die Verbindlichkeiten des Kunden – abzüglich angemessener Verwertungskosten – anzurechnen.
- (2) Gegenüber Verbrauchern behalten wir uns das Eigentum an der Ware bis zur vollständigen Kaufpreiszahlung vor.
- (3) Der Kunde ist verpflichtet, die Vorbehaltsware pfleglich zu behandeln; insbesondere ist er verpflichtet, diese auf eigene Kosten gegen Feuer-, Wasser- u. Diebstahlsschäden ausreichend zum Neuwert zu versichern. Sofern Wartungs- u. Inspektionsarbeiten erforderlich sind, muss der Kunde diese auf eigene Kosten durchführen.
- (4) Bei Pfändungen oder sonstigen Eingriffen Dritter hat uns der Kunde unverzüglich schriftlich zu benachrichtigen, damit wir Klage gemäß § 771 ZPO erheben können. Soweit der Dritte nicht in der Lage ist, uns die gerichtlichen u. außergerichtlichen Kosten einer Klage gemäß § 771 ZPO zu erstatten, haftet der Kunde für den uns entstandenen Ausfall.
- (5) Der Kunde ist berechtigt, die Vorbehaltsware im ordentlichen Geschäftsgang weiter zu verkaufen; er tritt uns jedoch bereits jetzt alle Forderungen in Höhe des Faktura-Endbetrages (inkl. MwSt.) unserer Forderung ab, die ihm aus der Weiterveräußerung gegen seinen Abnehmer oder Dritte erwachsen, u. zwar unabhängig davon, ob die Kaufsache ohne oder nach Verarbeitung weiter verkauft worden ist. Die uns vom Kunden im Voraus abgetretene Forderung bezieht sich auch auf den anerkannten Saldo sowie im Fall der Insolvenz des Abnehmers auf den dann vorhandenen „kausalen“ Saldo. Zur Einziehung dieser Forderung bleibt der Kunde auch nach der Abtretung widerruflich ermächtigt. Unsere Befugnis, die Forderung selbst einzuziehen, bleibt hiervon unberührt. Wir verpflichten uns jedoch, die Forderung nicht einzuziehen, solange der Kunde seinen Zahlungsverpflichtungen aus den vereinnahmten Erlösen nachkommt, nicht in Zahlungsverzug gerät u. insbesondere kein Antrag auf Eröffnung eines Konkurs-, Vergleichs- oder Insolvenzverfahrens gestellt ist oder Zahlungseinstellung vorliegt. Ist dies der Fall, ist der Kunde verpflichtet, uns die abgetretenen Forderungen u. deren Schuldner bekannt zu geben, alle zum Einzug erforderlichen Angaben zu machen, die dazugehörigen Unterlagen auszuhändigen u. den Schuldner (Dritten) die Abtretung mitzuteilen.
- (6) Die Verarbeitung oder Umbildung der Vorbehaltsware durch den Kunden wird stets unentgeltlich für uns vorgenommen. Wird die Vorbehaltsware mit anderen, uns nicht gehörenden Gegenständen verarbeitet, so erwerben wir das Miteigentum an der neuen Sache im Verhältnis des Wertes der Vorbehaltsware (Faktura-Endbetrag, inkl. MwSt.) zu den anderen verarbeiteten Gegenständen zur Zeit der Verarbeitung. Für die durch Verarbeitung entstehende Sache gilt im Übrigen das Gleiche wie für die unter Vorbehalt gelieferte Ware.
- (7) Wird die Vorbehaltsware mit anderen, uns nicht gehörenden Gegenständen untrennbar vermischt, so erwerben wir das Miteigentum an der neuen Sache im Verhältnis des Wertes der Vorbehaltsware (Faktura-Endbetrag, inkl. MwSt.) zu den anderen Vermischten zum Zeitpunkt der Vermischung. Erfolgt die Vermischung in der Weise, dass die Sache des Kunden als Hauptsache anzusehen ist, so gilt als vereinbart, dass der Kunde uns anteilmäßig Miteigentum überträgt. Der Kunde verwahrt das so entstandene Alleineigentum oder Miteigentum für uns.
- (8) Der Kunde tritt uns auch die Forderungen zur Sicherung unserer Forderungen gegen ihn ab, die durch die Verbindung der Vorbehaltsware mit einem Grundstück gegen einen Dritten erwachsen.
- (9) Wir verpflichten uns, die uns zustehenden Sicherheiten auf Verlangen des Kunden insoweit freizugeben, als der realisierbare Wert unserer Sicherheiten die zu sichernden Forderungen um mehr als 20% übersteigt; die Auswahl der freizugebenden Sicherheiten obliegt uns.

## § 10 – Kundendienst

Für Kundendienst gelten die am Tage des jeweiligen Kundendiensteinsatzes gültigen Sätze als vereinbart. Sofern Pauschalsätze für die Anfahrt berechnet werden, gelten diese auch dann, wenn der Kundendienst „gelegentlich“ angefordert wurde. Werden im Rahmen von Kundendiensteinsätzen gleichzeitig Waren angeliefert, kommen trotzdem Pauschalsätze für die Anfahrt zur Anrechnung. Für Kundendienstarbeiten an nicht von uns gekauften Geräten kann eine Kundendienstbereitstellungspauschale verlangt werden.

## § 11 – Allgemeines

- (1) Der Kunde ist damit einverstanden, dass wir personenbezogene Daten im Rahmen seiner Geschäftsbeziehung speichern. Er ist ferner damit einverstanden und hat davon Kenntnis, dass wir rechtlich relevante Erklärungen digitalisieren und nicht in herkömmlicher Urkundenform aufbewahren.
- (2) Die Speicherung personenbezogener Daten erfolgt unter Beachtung der geltenden Datenschutzbestimmungen.
- (3) Die für Kaufleute geltenden besonderen Vorschriften dieser Bedingungen gelten auch für juristische Personen des öffentlichen Rechts und öffentlich-rechtliche Sondervermögen.
- (4) Wenn im Geschäftsverkehr mit dem Kunden die Geltung der VOB/B oder VOL/B vereinbart wird, gelten diese Geschäftsbedingungen nur insoweit, als sich aus der VOB/B oder VOL/B in der jeweils bei Vertragsschluss geltenden Fassung nicht etwas anderes ergibt.
- (5) Veränderungen in der Inhaberschaft, der Gesellschaftsform oder sonstigen, die wirtschaftlichen Verhältnisse berührenden Umstände sowie Anschriftenänderungen, sind uns unverzüglich mitzuteilen.

## § 12 – Gerichtsstand – Erfüllungsort

- (1) Sofern der Kunde Kaufmann ist, ist unser Geschäftssitz Gerichtsstand; wir sind jedoch berechtigt, den Kunden auch an seinem Wohnsitz zu verklagen.
- (2) Es gilt das Recht der Bundesrepublik Deutschland; die Geltung des UN-Kaufrechts ist ausgeschlossen.
- (3) Sofern sich aus der Auftragsbestätigung nichts anderes ergibt, ist unser Geschäftssitz Erfüllungsort.

## **IMPRESSUM**

**PENTAGAST Marketing- und Dienstleistungsgesellschaft  
der Gastronomie- und Großküchenausstatter eG  
Ruhstrauch 4  
36100 Petersberg**

Für Druckfehler wird keine Haftung übernommen. Alle Maßangaben und Anschlusswerte beruhen auf Angaben der Hersteller. Technische Änderungen durch die Hersteller sowie Preisänderungen bleiben vorbehalten. Lieferung ab Werk. Es gelten die vorangehenden Allgemeinen Verkaufsbedingungen. Nachdruck, auch auszugsweise, sowie Vervielfältigung auf fotomechanischen oder anderen Wegen, Einspeisung in elektronische Datenspeicherungs- und -verarbeitungssysteme, Übernahme der Katalogein- und -unterteilung und Verwendung von Ausschnitten zu Werbezwecken sind verboten und werden wegen Verstoßes gegen das Wettbewerbsrecht bzw. Verletzung des Urheberrechts strafrechtlich verfolgt. Alle im Katalog abgebildeten Fotos und Logos sind urheberrechtlich geschützt.

**Alle Preise verstehen sich zzgl. gesetzlicher MwSt.  
ohne Montage und Aufstellung.**

© 2020 by PENTAGAST eG. Alle Rechte vorbehalten.

# Shops & Kataloge

## Unser Service für Sie



[ecommerce.distler-kassel.de](http://ecommerce.distler-kassel.de)  
Einfach online einkaufen.

In unserem Online-Shop finden Sie Produkte aus allen erdenklichen Bereichen des Gastronomie-Bedarfs. Wählen Sie aus einer Vielzahl von Artikeln – zu niedrigen Preisen – und bestellen Sie einfach und unkompliziert. Wir freuen uns auf Ihren Besuch!

» [ecommerce.distler-kassel.de](http://ecommerce.distler-kassel.de)

**cookmax®**  
Die Basis für Ihre Küche.

Mit cookmax® Küchentechnik halten solide, verlässlich konstruierte Profigeräte Einzug in Ihren Betrieb. Für den stressigen Arbeitsalltag in der Gastronomie wird auf unnötige technische Spielereien verzichtet – ganz nach dem Motto: „Kochst Du schon oder programmierst Du noch?“

» Katalog: Hochwertige Verarbeitung und attraktive Preiskalkulation direkt aus der Fabrik zum Nutzer.



Gastronomie- und Großküchenausstatter

## Distler Gastro GmbH

Heinrich-Hertz-Straße 9 · 34123 Kassel  
Telefon: 0561/58095-0 · Telefax: 0561/58095-60  
info@distler-kassel.de

Dieselstraße 12 · 38122 Braunschweig  
Telefon: 0531/236234-0 · Telefax: 0531/236234-23  
info@distler-braunschweig.de

Kohlhäuser Straße 3-5 · 36043 Fulda  
Telefon: 0661/3805858-0 · Telefax: 0661/3805858-9  
info@distler-fulda.de

Linderbacher Weg 30 · 99099 Erfurt  
Telefon: 0361/44211-0 · Telefax: 0361/44211-11  
info@distler-erfurt.de

*[www.distlergastro.de](http://www.distlergastro.de)*



ECOMMERCE.DISTLER-KASSEL.DE